

**ЭНЦИКЛОПЕДИЧЕСКІЙ СЛОВАРЬ.**

# ЭНЦИКЛОПЕДИЧЕСКІЙ СЛОВАРЬ.



ТОМЪ XXXIII<sup>а</sup>.

**Томбигби — Трульскій соборъ.**



ИЗДАТЕЛИ: { Ф. А. Брокгаузъ (Лейпцигъ).  
              { И. А. Ефронъ (С.-Петербургъ).



**С.-ПЕТЕРБУРГЪ.**

Типографія Акц. Общ. «Издательское Дѣло», Брокгаузъ-Ефронъ.  
1901.

# „ЭНЦИКЛОПЕДИЧЕСКІЙ СЛОВАРЬ“,

начатый проф. И. Е. Андреевскимъ,

ПРОДОЛЖАЕТСЯ ПОДЪ РЕДАКЦІЕЮ

**К. К. Арсеньева**

и заслуженнаго профессора

**Е. Е. Петрушевскаго.**

*При участіи редакторовъ отдѣловъ:*

С. А. Венгерова . . . . .	отдѣлъ исторіи литературы.
Проф. А. И. Воейкова . . . . .	„ географіи.
Проф. Н. И. Карѣва . . . . .	„ исторіи.
Академика А. О. Ковалевскаго } Проф. В. Т. Шевякова . . . . . }	„ біологическихъ наукъ.
Проф. Д. И. Менделѣва . . . . .	„ химико-технической и фабрично- заводской.
Э. Л. Радлова . . . . .	„ философіи.
Проф. А. В. Совѣтова . . . . .	„ сельскохозяйственный.
Проф. Н. Ѳ. Соловьева . . . . .	„ музыки.
А. И. Сомова . . . . .	„ изящныхъ искусствъ.
Академика И. И. Янжула . . . . .	„ политической экономіи и фи- нансовъ.

---

„Энциклопедическаго Словаря“.

- Томская губернія (съ картой) и Томскъ — Н. Латкинъ.  
 Точкопряденіе (съ рис. въ текстѣ) — проф. С. Ганешинъ, Д.  
 Топазъ (съ рис. въ текстѣ) — В. В.  
 Топки (съ рис. въ текстѣ) — проф. Д. Менделѣевъ.  
 Топоръ (съ рис. въ текстѣ) — Л. Ш.  
 Торвальдсенъ (съ рис. въ текстѣ и хромоли-  
 тографіей) — П. Ганзень.  
 Торговля (теорія) — проф. А. Мануиловъ.  
 > (общая исторія до XIX в.) — А. Джи-  
 велеговъ.  
 > (исторія въ Россіи) — В. Покровский.  
 > всемірная (въ XIX в.) — С. Гулшам-  
 баровъ.  
 Торговое мореходство и судостроеніе — С. Гул-  
 шамбаровъ.  
 > право — проф. В. Нечаевъ.  
 Торговые обычаи — А. Мурашкинцевъ.  
 > трактаты — В. Бодовозовъ.  
 Торгъ женщинами — проф. А. С. Лыкошинъ.  
 Тормазь (съ рис. въ текстѣ) — инж. А. Танен-  
 баумъ.  
 Торпарь — Г.  
 Торфъ (санит.) — прив.-доц. Магнусъ Блаубергъ.  
 Торфяная культура — С. Кравковъ.  
 Тотемизмъ — Л. Штернбергъ.  
 Точение и шлифованіе матеріаловъ — проф. Ф.  
 Эрисманъ.  
 Трава сорная — Е. К.  
 Травяныя вши (съ рис. въ текстѣ) — прив.-доц.  
 М. Римскій-Корсаковъ.  
 Трансмиссія (съ рис. въ текстѣ) — инж. А. Т.  
 Трансплантация — проф. В. Шимкевичъ.  
 Трансформаторы (съ рис. въ текстѣ) — проф.  
 М. Шателенъ.  
 Трансформизмъ — проф. В. Шимкевичъ.  
 Трапезунтская имперія — А. Готтлибъ.  
 Трауръ — Л. Ш. и Н. О.  
 Тредьяковский — Е. Ляцкий.  
 Тренделенбургъ (философъ) — прив.-доц. А. Лап-  
 шинъ.  
 Трение — проф. Д. Б. и проф. Ф. П.  
 Треска (съ рис. въ текстѣ) — прив.-доц. Н. Ки.  
 и Н. Бородинъ.  
 Третейскій судъ (въ гражд. правѣ) — И. Гессенъ.  
 > > (у грековъ и римлянъ) — Н. О.  
 > > международный судъ — М. Немиров-  
 скій.  
 Третиная система (съ табл.) — проф. Н. Ан-  
 друсовъ.  
 Третиный человекъ — Л. Ш.  
 Третій Римъ — проф. Е. Шмурало.  
 Третье сословіе — П. К—ий.  
 Трехпольное хозяйство — Г. К.  
 Трибунатъ (въ Римѣ) — Д. К.  
 Тригональная система (съ рис. въ текстѣ) —  
 В. Воробьевъ.  
 Тригонометрія (съ рис. въ текстѣ) — прив.-доц.  
 Д. Селивановъ.  
 Тридентскій соборъ — проф. Н. Любавичъ.  
 Тридцатилѣтняя война — проф. Г. Форстенъ.  
 Триасовая система (съ 2 табл.) — прив.-доц. В.  
 Поляновъ.  
 Троица — П. Лепорскій.  
 Тропъ — А. Г.  
 Трофеи — Л. Ш. и Н. О.  
 Троя — проф. Ф. Мищенко.  
 Троянская война — Н. Обнорскій.  
 Трубешкой (философъ) — прив.-доц. А. Лапшинъ.  
 > (декабристъ) — В. Семеновскій.  
 Трубы заводскія (съ рис. въ текстѣ) — проф.  
 Д. Менделѣевъ.  
 > металлическія (съ рис. въ текстѣ) — А.  
 Митинскій, Д.  
 Трудовое начало — Л. Штернбергъ.  
 Трудъ (пол. экономія) — проф. А. Мануиловъ.  
 Трудъ-руководіе — С. Давыдова.  
 Трудъ ручной въ школахъ — Е. Янжулъ.

Въ Энциклопедическомъ Словарѣ употребляются, кромѣ мѣръ русскихъ, также и метри-  
 ческія, французскія, которыя теперь приняты въ большей части европейскиихъ государствъ.  
 Для перевода русскихъ мѣръ въ метрическія и обратно — метрическихъ въ русскія — въ «Энцикло-  
 педическому Словарю» приложены таблицы въ V-мъ томѣ, послѣ страницы 468, въ прибавленіи.

Для перевода русскихъ мѣръ въ англійскія и обратно — англійскихъ въ русскія — см.  
 томъ XX, ст. Мѣры, стр. 326 и 327.

И ИХЪ ИНИЦІАЛОВЪ.

- Аделунгъ, Н. Н.  
 Алексѣевъ, М. Т., врачъ [А.].  
 Алексѣевъ, С.  
 Андрусовъ, Н. Ив., проф.  
 Анчиковъ, Е. В., прив.-доц.  
 Анненскій, Н. Ф.  
 Арсеневъ, К. К.  
 Архангельскій, А. С., проф.  
 Багалъй Д. П., проф. [Д. В—й].  
 Байковъ, А. А.  
 Барацъ, С. М.  
 Бартольдъ, В. В., прив.-доц.  
 Батюшковъ, О. Д., прив.-доц.  
 Биропъ, Е. В.  
 Безобразовъ, С. В. [С. В.].  
 Блаубергъ, М. Б., прив.-доц.  
 Бобылевъ, Д. К., проф. [Д. Б.].  
 Бобынинъ, В. В., пр.-доц. [В. Б.].  
 Боголѣзовъ, М. П.  
 Водуень де Кургенъ, И., проф.  
 Боррманъ, П. И., проф.  
 Бородинъ, Н. А. [Н. Б—нъ].  
 Бородинъ, А. К.  
 Волянскій, В. Ф. [В. Б.].  
 Брандтъ, В. Ф. [Б. Б—тз].  
 Браунъ, Ф. А., прив.-доц.  
 Броуновъ, П. И. проф.  
 Брунъ, М. И. [М. В.].  
 Бузескулъ, В. проф. [В. Б—лз].  
 Буйницкій, Н. А. [Н. А. Б.].  
 Буличъ, С. К., проф. [С. В—ч].  
 Бурдаковъ, В. Я.  
 Бутенко, В. А.  
 Быковъ, П. В.  
 Бѣлковскій, Гр. А.  
 Бѣловъ, М.  
 Вагнеръ, В. Л., проф.  
 Вагнеръ, Ю. Н. проф. [Ю. В.].  
 Вальтеръ, Н. Г.  
 Василенко, Н. Пр. [Н. В.].  
 Васильевскій, М. [М. В—ій].  
 Ватсовъ, М. В. [М. В.].  
 Вейнбергъ, П. И.  
 Величко, К. И.  
 Венгерова, З. А. [З. В.].  
 Венгерова, А. С.  
 Венгерова, С. А. [С. В.].  
 Вернеръ, К. А. [К. В.].  
 Веселовскій, Ал-дръ Н., акад.  
 Веселовскій, Алексѣй Н., проф.  
 Веселовскій, К. С., акад.  
 Веселовскій, Н. И., пр. [Н. В.].  
 Веселовскій Ю. А. [Ю. В.].  
 Витковскій, В. В.  
 Владиміровъ, П. В., проф.  
 Воловцовъ, В. В. [В. В—сз].  
 Воеводина, А.  
 Воейковъ, А. И., проф. [А. В.].  
 Волковъ, А. П.  
 Вольгеръ, Э. А., прив.-доц.  
 Воробьевъ, В. Ив.  
 Ворожейкинъ, Ф. Ю.  
 Вороновъ, А. П. [А. И. В.].  
 Вуколовъ, С. П. [С. В.].  
 Гайдукъ Н. М.  
 Ганешинъ, С. А., проф. [С. Г.].  
 Ганзевъ, П. Г. [Л. Г—з].  
 Гарднеръ, Е. И. [Е. Г.].  
 Гезехусъ, Н. А., проф. [Н. Г.].  
 Гершунъ, А. Л. [А. Г.].  
 Герье, В. И., проф. [В. Г.].  
 Гессенъ, Вл. М., прив.-доц.  
 Гессенъ, Г. В.  
 Гидуляновъ, П.  
 Гинзбергъ, А. С.  
 Головицковъ, К. Д. [К. Д. Г.].  
 Голубевъ, В. Ф.  
 Горбовъ, А. И. [А. И. Г.].  
 Горнфельдъ, А. Г. [А. ГФ].  
 Городецкій, Б. М.  
 Горчаковъ, М. И., проф.  
 Готлибъ, А. А.  
 Грессъ, И. М., прив.-доц.  
 Григоровичъ, А. А. [А. А. Г.].  
 Гриневская, П. А.  
 Гротъ, К. Я., проф.  
 Грумъ-Гржимайло, Г. Е.  
 Грэнгагенъ, К. В.  
 Губскій, М. Ф.  
 Гулишамбаровъ, С. О. [С. Г.].  
 Давыдова, С. А.  
 Даринскій, А. И.  
 Дебольскій, Н.  
 Дживилеговъ, А.  
 Динникъ, Н. [Н. Я. Д.].  
 Добровлянскій, В., пр. [В. Д.].  
 Догель, А., проф.  
 Дьяконовъ, М. Н., проф. [М. Д.].  
 Егоровъ, Н. Г., проф. [Н. Е.].  
 Еленкинъ, А. А.  
 Ждановъ, А. М., проф. [А. Ж.].  
 Землячскій, П. А., проф.  
 Зигель, Ф.  
 Ивановскій, Д. О., прив.-доц.  
 Ивановъ, П. И.  
 Ивасковъ, И. А. [И. И.].  
 Исаченко, Б. Л., прив.-доц.  
 Голдсъ, Г. Б.  
 Калугинъ, И.  
 Каменскій, Д., д-ръ [Д. К.].  
 Каратыгинъ, Е. [Е. К.].  
 Карнисскій, Д. [К. К.].  
 Карышевъ, Н. А., проф.  
 Карѣвъ, Н. И., проф. [Н. К.].  
 Кауфманъ, А. А.  
 Кауфманъ, И. И., проф.  
 Кивилдикъ, Е. А. [Е. К.].  
 Кизеветтеръ, А. А., прив.-доц.  
 Кириичниковъ, А. И., проф.  
 Ключсъ, Г. А. [Г. К.].  
 Книповичъ, Н. М.  
 Ковалевскій, Вл. Ив. [В. К.].  
 Колотовъ, С. С.  
 Колубовскій, Я. Н.  
 Коки. А. Ф.  
 Коноваловъ, Д. П., проф.  
 Кононовъ, А. А. [А. К.].  
 Конскій, П. А. [Л. К—ій].  
 Коробка, Н. И.  
 Котвичъ, В. Л.  
 Кошныъ, М. В., докторъ.  
 Красноперовъ, Ив. М.  
 Красускій, К. [К. К.].  
 Кроль, М. А.  
 Кронбергъ, А. И.  
 Круглый, А. О. [А. О. К.].  
 Конскій, П. А. [Л. К—ій].  
 Крупскій, А. К., проф. [А. К.].  
 Круссеръ, В. П.  
 Крыловъ, Викторъ Ал.  
 Крымскій, А. Е. [А. Е. К.].  
 Кудрявскій, Д. [Д. К.].  
 Кузминъ-Караваевъ, В. Д., проф. [К. К.].  
 Кузнецовъ, В. Н.  
 Курбатовъ, В.  
 Лазаревскій, А. М. [Лз.].  
 Лазаревскій, Н. И.  
 Ламанскій, В. В.  
 Ланге, Н., проф.  
 Ланговой, Н. П., проф.  
 Лапшинъ, И. П.  
 Латкинъ, Н. В. [Н. Л.].  
 Латышевъ, С. М. [С. Л.].  
 Лебедевъ, С. В.  
 Левинсонъ-Лессингъ, Ю. Ф. проф.  
 Левитскій, В. Ф., проф.  
 Лепорскій П. И.  
 Лермантовъ, В. В., прив.-доц.  
 Лесевичъ, В. В.  
 Лидовъ, А. П., проф. [А. И. Л.].  
 Липовскій, А. Л. [А. Л—ій].  
 Лисовскій, Н. М. [Н. Л.].  
 Личковъ, Л. С.  
 Ловягинъ, А. М. [А. М. Л.].  
 Ловягинъ, Р. М. [Р. Л—нз].  
 Лодыженскій, К. Н.  
 Лопухинъ, А. П., проф. [А. Л.].  
 Лучинскій, Г.  
 Лучнякскій, И. В., проф. [И. Л.].  
 Лыкошинъ, А. С.

- Любовичъ, Н., проф. [H. Л—чз]  
 Любославскій, Г. А.  
 Ляцкий, Е. А.  
 Лященко, А. Г. [А. Л—нко].  
 Мадяничъ, А., проф. [А. М—ъ].  
 Мамонтовъ, В. В.  
 Мануиловъ, А. А., проф.  
 Марголинъ, М. М.  
 Марръ, Н. Я., пр.-доц. [H. М.].  
 Масальскій, кн. В. И. [B. М.].  
 Меліоранскій, В. М., прив.-доц.  
 Меліоранскій, П. М., пр.-доц.  
 Менделѣвъ, Д. П., проф. [Д.].  
 Мензбиръ, М. П., проф.  
 Миклашевскій, Ив. Н., проф.  
 Миллеръ, В. Ф., проф. [Bc. М.].  
 Миртовъ, Д. Пав., доц.  
 Митинскій, А. Н., адъюнкты-  
 Михневичъ, Н. П., проф.  
 Мищенко, Ф. Г., проф. [Ф. М.].  
 Модестовъ, В. И., проф.  
 Монастырскій, Д.  
 Мурашкинцевъ.  
 Муромцевъ, С. А., проф. [С. М.].  
 Мусселиусъ, В. Р.  
 Надсонъ, Г. А., проф. [Г. Н.].  
 Неволинъ, П. Ив.  
 Немировскій, М. Д.  
 Нечаевъ, В. М., проф. [B. Н.].  
 Никитинскій, Я. Я., проф.  
 Никольскій, А. М. [А. Н.].  
 Обнорскій, Н. П. [H. О.].  
 Озеровъ, Ив. Х.  
 Ореувъ, И. И., ген.-лейт. [И. О.].  
 Островскій, В. М. [B. О—ий].  
 Отонкій, П., пр.-доц. [П. От.].  
 Палибинъ, Н.  
 Пашкевичъ, В. В.  
 Педашенко, Д. Д. [Д. П—о.].  
 Перетцъ, В. Н., пр.-д. [B. П.].  
 Переферковичъ, П. А.  
 Пскова, Н. Н.  
 Петрушевскій, Ф. Ф., проф.  
 Пискорскій, В. [B. П—ий].  
 Покровский, А. И., прив.-доц.  
 Покровский, В. Ив.  
 Подовинкинъ, Ир. Н. [Ир. П.].  
 Полферовъ, Я. Я.  
 Полъновъ, В. К. [B. П.].  
 Потанинъ, Г. Н. [Г. П.].  
 Прессъ, А. А. [А. Пр.].  
 Придикъ, А. М., прив.-доц.  
 Придикъ, Е. М.  
 Прохоровъ, Н. И.  
 Пшыня, А. Н., акад.  
 Пѣтуховъ, С. И.  
 Пѣтуховъ, С. И.  
 Пѣтуховъ, С. И.  
 Радловъ, Э. Л. [Э. Р.].  
 Раушъ-Ф. Траубенбергъ, П. А.  
 Рейнгольдъ, А. А. [А. Р.].  
 Римскій-Корсаковъ, М. Н.  
 Рихтеръ, Д. И. [Д. Р.].  
 Розенбахъ, П., пр.-доц. [П. Р.].  
 Романовъ, Н. Н.  
 Ростовцевъ, М.  
 Ростовцевъ, С. И., пр. [С. Р.].  
 Рубцовъ, П. П. [П. П. Р.].  
 Рудakovъ, В. Е. [B. Р—ъ].  
 Румель, В. В. [B. Р.].  
 Русовъ, А. Л.  
 Свѣрчевскій, А. Р., проф.  
 Селвановъ, А. Ф. [А. Ф. С.].  
 Селвановъ, Д. Ф., прив.-доц.  
 Семевскій В. Ив.  
 Серафимовъ, В. В. [B. С.].  
 Серебренниковъ, В. С.  
 Скалонъ, В. Ю. [Ск.].  
 Скибневскій, А.  
 Случевскій, Вл. К. [B. С—ий].  
 Смирновъ, Н. А.  
 Совѣтовъ, А. В., проф.  
 Созоновъ, С. И.  
 Солнцевъ, В. Ф.  
 Соловьевъ, Н. Ф. пр. [H. С.].  
 Сомовъ, А. И. [А. С—ъ].  
 Сомовъ, А. А. [А. А. С—ъ].  
 Спасовичъ, В. Д.  
 Сперанскій, Н.  
 Срезневскій, Вс. И.  
 Степовичъ, А. Г., прив.-доц.  
 Стороженко, Н. И., проф.  
 Струве, П. Б. [С.].  
 Сумцовъ, Н. Ф., пр. [Н. С—ъ].  
 Тавилдаровъ, Н. Ив., проф.  
 Таировъ, В. [B. Т.].  
 Таниенбаумъ, А. С., инж. [А. Т.].  
 Танфильевъ, Г. И., прив.-доц.  
 Тарле, Е. В., прив.-доц.  
 Тархановъ, И. Р., пр. [И. Т.].  
 Тимофѣевъ, А. Г., прив.-доц.  
 Тихвинскій, М. М.  
 Тищенко, В. Е., проф.  
 Траншель, В.  
 Тривусъ, М. Л. [М. Т.].  
 Трубецкой, кн. Е. Г., проф.  
 Трубецкой, кн. С. Г., проф.  
 Тураевъ, В., прив.-доц. [B. Т.].  
 Туганъ-Баравовскій, М. И.  
 Тутковскій, П. Т. [П. Т.].  
 Уманскій, А. М. [Ум.].  
 Успенскій, Ф. П., проф.  
 Фаворскій, А. Е. прив.-доц.  
 Форстенъ, Г. В.  
 Фортунатовъ, Ал. Ф. [А. Ф—ъ].  
 Франкфуртъ, С. Л.  
 Хардинъ, Д. [Д. Х.].  
 Харизоменовъ, С. А.  
 Хакановъ, А.  
 Хлопшиъ, Г., проф.  
 Холодковскій, Н. А., проф.  
 Холодякъ, И.  
 Цагарели, А., проф. [А. Ц.].  
 Церегелл, Г. [Г. Ц.].  
 Челпановъ, Е.  
 Чельцовъ, И. М.  
 Чельцовъ, П. [П. Ч.].  
 Чешихинъ, Вс. Е. [Bc. Ч.].  
 Шапошниковъ, В. Г.  
 Шателенъ, М. А., проф.  
 Шахматовъ, А. А., акад.  
 Шевяковъ, В., проф. [B. Ш.].  
 Шейминъ, П., проф.  
 Шепелевичъ, Л., проф.  
 Шестаковъ, П. И.  
 Шиякевичъ, В. М., проф.  
 [B. М. Ш.].  
 Шляевъ, С. О. [С. Ш.].  
 Шмидтъ, К. Ф., акад.  
 Шмурло, Е. Ф., проф.  
 Шпиндлеръ, Г. Б. [Г. Ш.].  
 Шокальскій, Ю. М. [Ю. Ш.].  
 Шперкъ, Ф. Ф., д-ръ [Ф. Ш.].  
 Штейнъ, В. [B. Ш.].  
 Штейнъ, С. В.  
 Шгернбергъ, Л. Я. [Л. Ш—ъ].  
 Шуляченко, А. Р., проф.  
 Щеголевъ, П. Е.  
 Щепкинъ, Е., пр.-доц. [E. Ш.].  
 Эрисманъ, Ф. Ф., проф.  
 Якимовичъ, А. А. [А. Як.].  
 Яковенко, В. И.  
 Янгулъ, Е. Н.  
 Янгулъ, И. И., акад.  
 Яновская, С. Е.  
 Яновскій, А. Е. [А. Я.].  
 Яновскій, Ф. Я.  
 Ячевскій, А. А.  
 Ященко, А.

**Томбигби** (Tombigbee или Big-Bee) — р. в Сѣв.-Амер. Штатахъ Миссиссиппи и Алабама; дл. течения 700 км.; впадаетъ въ Мексиканскій заливъ, чрезъ бухту Мобиль.

**Томбола** (итал. lombola) — у итальянцевъ распространенная лотерея, при которой нумера выигравшей вынимаются изъ барабана.

**Томбуи** — металлическій или деревянный поплавокъ, служащій для указанія брошеннаго или положеннаго якоря.

**Томекъ** (Вацлавъ Владивой Tomek, род. въ 1818 г.) — чешскій историкъ, проф. пражскаго университета. Въ 1848 и 1849 г. Т. состоялъ членомъ австрійскаго рейхстага, съ 1861 до 1895 г. — членомъ чешскаго ландтага; въ 1885 г. назначенъ пожизненнымъ членомъ палаты господъ. Главное соч. Т. — исторія Праги (1855). Другіе его труды: «Děje země české» (1843); «Děje mocnářství Rakouského» (1845); «Dějepis university Pražské» (1848); «Základy starého mistopisu Pražského» (1865); «Geschichte Böhmens in übersichtlicher Darstellung» (Прага, 1864—65); «Johann Zizka» (Пр., 1881) и др.

**Томеллозо** (Tomelloso) — гор. въ испанской провинціи Сюдаль-Реаль (Ла-Манча), въ Новой Кастили. Ок. 10000 жит.; многие изъ нихъ занимаются земледѣіемъ (пшеница, виноградъ).

**Томеони** (Флоридо Томеони) — писатель о музыкѣ и композиторъ (1757—1820). Издалъ въ Парижѣ, въ 1798—99 г., «Méthode qui apprend la connaissance de l'harmonie et la pratique de l'accompagnement selon les principes de l'école de Naples» и «Théorie de la musique vocale». Писалъ также кантаты, рондо, романсы и пр. H. C.

**Томашъ** — марокканская мѣра длины,  $\frac{1}{8}$  драа = 7,14 см., также кастильская мѣра вѣса драгоценныхъ металловъ = 12 грановъ, для серебра  $\frac{1}{8}$  адарме = 599 миллиграмм., для золота  $\frac{1}{8}$  кастеллано = 575 миллиграмм.

**Томарида** (Торчис, Tomaris) — массагетская царица, къ которой безуспѣшно сваталися Киръ Старшій, желавшій овладѣть ея страной. Не достигнувъ своей цѣли мирнымъ путемъ, Киръ сталъ готовиться къ войнѣ и приступилъ къ постройкѣ моста черезъ р. Араксъ, которая служила границею владѣній Т. Тогда Т. предложила Киру или самому со своимъ войскомъ мирно вступить въ страну массагетовъ, или дать послѣднимъ свободу, но пройти въ свою. Киръ выбралъ первое, но, перейдя черезъ Араксъ, овладѣвъ хитростью частью массагетскаго войска, при чемъ попался въ плѣнъ сынъ Т., Спарганизъ. Вскорѣ, однако, главная армія массагетовъ окружила Кира; произошла битва и Киръ былъ убитъ (529 г. до Р. Хр.).

**Томиславъ I-й** — король хорватскій (903—928); усилилъ свое государство присоединеніемъ Посавья, Далмаци и зап. части Боснии. Онъ жилъ дружно съ Визанціей, видя въ этомъ для себя выгоду. Велъ удачную борьбу съ мадьярами. При немъ состоялись славянскіе соборы 926 и 927 г., стѣснившие славянское богослуженіе въ Хорватіи и умалившее роль болѣе національной янинской епископіи въ пользу славянскій митрополіи, очага

латинской культуры для Хорватіи. Союзъ съ Римомъ, удовлетворяя однихъ, вызвалъ неудовольствіе другихъ и только увеличилъ общую смуту въ королевствѣ.

**Томичъ** (Иосифъ-Евгеній) — хорватскій писатель, родился въ 1843 г. Писалъ стихи («Ljeljinke», 1866), драмы и комедіи («Braće ponude», «Barun Franjo Frenk», «Pastorak»), повѣсти и романы («Zatečeni ženik», «Pellivanka», «Kriivi zubi», «Orančeva kći», «Pokšerka», «Izigrana», «Priateljice», «Suparnici», «Zamrta ljubav», «Pretorijanac», «Udovica», «Zmaj od Bosne», «Emin-agina ljubav» и др.). Извѣстенъ и какъ переводчикъ. Бытовые романы болѣе удаются Т., чѣмъ историческіе, въ которыхъ фантазія его сильнѣе, связана историческими фактами. Мирозерцаніе — идеалистическое.

**Томинико** (Антонъ Осиповичъ, 1851—1900) — архитекторъ, уроженецъ Австріи, получилъ образованіе въ слб. имп. академіи худ., курсъ которой окончилъ въ 1874 г. съ больш. зол. медалью и званіемъ художника 1 ст. Вслѣдъ затѣмъ отправился для дальнѣйшаго своего усовершенствованія въ чужіе края, въ качествѣ пенсіонера академіи, и передъ отъѣздомъ туда принялъ русское подданство. Постѣилъ Италію и другія страны Зап. Европы, изучая повсюду замѣчательные памятники зодчества, и возвратился въ СПб. въ 1878 г. съ большимъ количествомъ ихъ чертежей и рисунковъ. Эти заграничныя работы и представленный академіи проектъ православнаго собора на 3000 человѣкъ доставили Т. въ 1879 г. званіе академика. Принявъ на себя въ томъ же году должность адъюнкта-профессора архитектурнаго класса академіи, онъ исполнялъ эту должность до послѣдовавшаго въ 1895 г. преобразованія академіи, послѣ чего былъ сдѣланъ профессоромъ-руководителемъ одной изъ академическихъ архитектурныхъ мастерскихъ и преподавателемъ строительнаго искусства. Въ 1897—98 г. состоялъ ректоромъ высшаго художественнаго училища при академіи. Въ послѣднее время служилъ еще и при Кабинетѣ Его Имп. Величества. Пользовался извѣстностью одного изъ лучшихъ русскихъ зодчихъ, особенно искуснаго въ приспособленіи воздвигаемыхъ зданій къ ихъ назначенію. Важнѣйшія его постройки — приморскій дворецъ Государя Императора въ Александіи, близъ Петергофа, и зданіе тюрьмы въ СПб., на Выборгской сторонѣ.

**Томіона** — г. во внутрен. части о-ва Ниппонъ, въ Японіи, недалеко отъ Токио. Большая шелкомотельня; производятъ до 20 тыс. кгр., вывозимыхъ за границу.

**Томкинсъ** (Томасъ Tomkins) — англійскій контрапунктистъ второй половины XVI стол. Былъ органистомъ въ Ворчестерѣ. Писалъ сочиненія для клавирина и органа, издавныя въ Лондонѣ. H. C.

**Томковича** — мѣстное названіе нѣкоторыхъ растений: *Herniaria glabra* L. (см. Грыжникъ), *Hierochloa borealis* R. et Sch. (см. Зубровка) и др.

**Томмази** (Джованни-Батистъ Tommasi) — итальянскій оперный композиторъ XVII ст.

Его опера «Sesto Tarquinio» была поставлена въ Венеціи въ 1678 г.

**Томмази** (Фернандо Tommasi)—итальянскій композиторъ, род. въ 1824 г. Опера его «Guido e Ginevra» поставлена въ Неаполѣ въ 1856 г. Изъ другихъ его произведеній извѣстна ораторія «Юдифь».

**Томмаччо** (Николо, 1802—1874)—итальянскій критикъ, филологъ, поэтъ и политическій дѣятель. Род. въ Далмаціи, въ семьѣ славянскаго происхожденія (настоящая фамилія—Томашичъ); изучалъ юридическія науки въ Падуѣ, познакомился съ Манинномъ и окончательно переселился въ Италію; жилъ, по большей части, во Флоренціи, пока одна изъ его работъ не навлекла на него преслѣдованій со стороны правительства, вслѣдствіе которыхъ ему пришлось, въ 1834 г., удалиться во Францію. Въ 1839 г. Т. получилъ возможность вернуться въ Италію и основался въ Венеціи. Въ декабрѣ 1847 г. прочелъ публичную лекцію противъ цензуры и составилъ петицію къ правительству объ ея отмѣнѣ, подъ которой собиравъ подписи. Не смотря на строгую легальность всѣхъ его дѣйствій, 18 янв. 1848 г. Т. былъ арестованъ, вмѣстѣ съ Манинномъ; 17 марта 1848 г. освобожденъ революціей. 22 марта, при провозглашеніи венеціанской республики, Т. сдѣлался членомъ временнаго правительства, въ которомъ исполнялъ обязанности министра просвѣщенія. 4 юля 1848 г. онъ возражалъ въ парламентъ противъ присоединенія республиканской Венеціи къ монархическому Пьемонту, а когда оно совершилось, то вышелъ въ отставку вмѣстѣ съ Манинномъ и другими членами временнаго правительства (5 юля 1848). Когда въ августѣ 1848 г. Манинъ сдѣлался диктаторомъ Венеціи, Т. былъ имъ отправленъ въ Парижъ просить о военной помощи противъ австрійцевъ; миссія эта не увѣнчалась успѣхомъ. Въ началѣ 1849 г. Т. вернулся въ Венецію, но покинулъ ее еще до вступленія австрійцевъ. Въ 1851 г. онъ потерялъ зрѣніе. Пьемонтское правительство дважды предлагало ему катедру въ туринскомъ университетѣ, но Т. оба раза отказался. Его литературное наслѣдіе очень велико и разнообразно. Изъ-подъ его пера выходили сочиненія религіознаго, философскаго и моральнаго характера («Studi filosofici», «Studi morali», «Doveri e diritti di ogni buon Italiano» и др.), труды по филологіи, критикѣ, исторіи литературы (очень цѣнный, для своего времени, «Словарь итальянскаго языка», «Словарь синонимовъ», «Словарь по эстетикѣ», нѣсколько изслѣдованій посвященныхъ Данту, «Studi critici», «Ispirazione e arte», «Storia civile nella letteratura» и др.), политическіе трактаты и памфлеты («Il parlamento e l'Italia», «Del matrimonio civile», «Sulla pena di morte», три тома «писемъ» на политическія темы, подъ общимъ заглавіемъ: «Secondo esilio»). Т. составилъ себѣ имя и какъ авторъ интереснаго психологическаго романа «Fede e bellezza» (1840 г.) и разнообразныхъ стихотвореній (сборникъ «Poesie», 1872). Его труды по исторіи литературы и языка свободны отъ педантизма и написаны очень живо (замѣчательнъ его интересъ къ

народной словесности). Имъ изданы нѣкоторыя литературныя памятники и документы, напр. донесенія венеціанскихъ пословъ во Францію и письма Паоли. Ср. Camerini, «Profili letterari» (Флоренція, 1870); G. Falorsi, «Del animo di Nicolo T.», («Rivista universale», 1874); A. Conti, «Di N. T.», въ «Letteratura e patria» (1892); G. Barbaro, «N. T. ministro» (Венеція, 1882); E. Panzacchi, «Il T. poeta» (въ «Teste quadre», Болонья, 1881); Alessandro d'Ancona e Orazio Vacci, «Manuale della letteratura italiana» (томъ V, часть 2, Флор., 1895). По-сербски Т. напечаталъ 33 «искрице» (1844); это своего рода стихотворенія въ прозѣ, проникнутыя любовью къ народной рѣчи и пѣснѣ.

**Томонъ** (Томъ de Thomon)—французскій архитекторъ; род. въ Наанси, въ 1759 г., ум. въ СПб., въ 1813 г. Учился въ парижской академіи и, получивъ отъ нея большую римскую премію, отправился въ Италію. Поселившись въ Римѣ, усердно изучалъ архитектурныя памятники императорской эпохи и такъ пристрастился къ ихъ стилю, что потомъ держался исключительно его въ своихъ проектахъ и постройкахъ. Живя въ Римѣ, онъ, кромѣ того, писалъ акварелью и масляными красками перспективные виды и пейзажи въ характерѣ картинъ Губера Робера и Гаспара Пуссена. Французская революція помѣшала ему—дворянину и роялисту—возвратиться на родину; онъ перебрался въ Вѣну, а оттуда, вмѣстѣ съ гр. д'Артуръ, явился въ С.-Петербургъ. Здѣсь онъ вскорѣ пріобрѣлъ въ высшемъ обществѣ извѣстность своими мастерскими карандашными и акварельными рисунками, до сего времени весьма распространенными въ коллекціяхъ русскихъ любителей искусства. Вскорѣ представилъ ему случай выказать свой талантъ и на архитектурномъ поприщѣ. Имп. Александръ I пожаловалъ увеличить и отдѣлать заново большой театр, выстроенный въ С.-Петербургѣ Л.-Ф. Гншбейномъ. Эта задача была возложена на Т., и онъ окончилъ ее въ 1805 г. блестящимъ образомъ, за что получалъ титулъ придворнаго архитектора. Вслѣдъ затѣмъ сооружено имъ существующее донынѣ величественное зданіе слѣб. биржи, на Васильевскомъ о-вѣ, съ двумя стоящими предъ нимъ ростральными колоннами. Другія постройки Т. въ Россіи—театръ въ Одессѣ, памятники на полѣ Полтавской битвы, фонтаны, существовавшие по дорогѣ въ Царское Село, салныя магазины на Невѣ и нѣсколько барскихъ домовъ въ С.-Петербургѣ. Чертежи своихъ главныхъ сооружений онъ издалъ въ сборникѣ, подъ заглавіемъ: «Recueil des façades des principaux monuments construits à St.-Petersbourg par Thomas de Thomon» (СПб., 1806); кромѣ того, имъ написано и напечатано сочиненіе: «Traité de peinture, précédé de l'origine des arts», съ приложеніемъ гравюръ, чертежей и плановъ (СПб., 1809). Нѣкоторое время Т. преподавалъ перспективу въ классѣхъ Имп. академіи худ.

**Томора** (Павелъ)—венгерскій полковникъ XVI в. Происходилъ изъ боснійскій фамиліи; въ войнахъ съ турками и селкерами



прославился своей храбростью. Смерть в короткое время двухъ невѣстъ понудила его уйти въ монастырь, но бѣдственное положеніе страны вызвало его изъ монастырскаго уединенія. По приказанію папы онъ принялъ на себя одновременно званія архіепископа калочскаго и оберъ-каштаня южной Венгрии. Пограничныя крѣпости были полуразрушены; наемныя войска, не получая жалованья, отказывали въ повиновеніи въ столицѣ шли раздоры и интриги. Съ сердечной скорбью видѣлъ Т. гибель своего отечества, предусматривал страшную опасность со стороны турокъ. Когда онъ истощилъ свои средства, а отъ короля не получилъ поддержки, ни деньгами, ни войсками, онъ возвратился въ монастырское уединеніе—но, уступая призыву папы и короля, въ концѣ апрѣля 1526 г. достигъ на помощь Петервардейну. Ни дворянство, ни король ни поддерживали его—и городъ долженъ былъ сдать. Т. совѣтовалъ королю заключить съ султаномъ миръ даже подъ условіемъ уплаты дани, но совѣтъ этотъ былъ надменно отвергнутъ. Команда центромъ венгерской арміи при Морахъ, Т. отъяснилъ войска великаго визира, но, не поддержанный съ фланговъ, былъ охваченъ турками со всѣхъ сторонъ и погибъ въ бою вмѣстѣ съ шестью епископами (29 августа 1526 г.).

**Томпакъ** (фр. и нѣм. Tombac, отъ малаяскаго названія мѣди—*tombaga*). — Подъ этимъ именемъ разумѣются мѣдно-цинковые сплавы болѣе бѣдные цинкомъ, чѣмъ латуны (см.), а именно содержащіе болѣе 82% мѣди и менѣе 18% цинка. Плавятъ ихъ отъ золотистожелтаго приближается къ мѣдно-красному. На воздухѣ они измѣняются и темнѣютъ. Получаются совершенно также, какъ и латуны (см.). Т. вообще плохо обрабатывается въ горячемъ состояніи, но на холоду хорошо куется, сплюснута подъ молоткомъ (поддѣльное листовое золото), пресуется, штампуются и тянется въ проволоку, приближаясь въ этомъ отношеніи къ мѣди, особенно, если не содержать постороннихъ вредныхъ примѣсей. При назначеніи для литья къ Т. добавляются небольшія количества олова и свинца. Т. идетъ для выдѣлки разныхъ предметовъ домашняго обихода (самовары, кофейники и пр.), пуговицъ и разныхъ мелкихъ украшеній, колецъ, брошекъ, запонокъ и пр., составляя обыкновенную оправу для поддѣльныхъ изъ стекла драгоценныхъ камней, такъ какъ по плавту подходит къ золоту. Сплавъ, идущій для мелкихъ украшеній и оправъ (поддѣльное золото), обыкновенно содержитъ цинка отъ 12 до 18%, и заключаютъ въ себѣ, кромѣ того, небольшую подмѣсь олова. Часто имъ даютъ разныя громкія названія, напр. хризохалкъ, симилоръ (см.), оредъ, хризоринъ, принципалъ и др. Для предупрежденія скорого потемнѣнія сдѣланныя изъ нихъ вещицы покрываются нѣрѣдко позолотой.

Л. П. Р. А.

**Томпсонъ** (сэръ Генри Thompson, род. въ 1820 г.)—англійскій врачъ, съ 1866 г. былъ профессоромъ въ Лондонѣ; спеціалистъ по болѣзнямъ мочевого пузыря, по операціямъ литотрипсіи и литотоміи. Соч. Т.: «The diseases of the prostate» (6 изд., 1886); «Practical lithotomy and lithotripsy» (1863); «Clinical

lectures on diseases of the urinary organs» (5 изд., 1879); «Lectures on some important points connected with the surgery of the urinary organs» (1884); «On tumours of the bladder» (1885); «Opening the bladder for stone or for tumours» (1886); «Modern cremation, its history and practice» (1889).

**Томпсонъ** (Даніель-Пирсъ Thompson)—американскій писатель (1795—1868), авторъ историческихъ романовъ, имѣвшихъ большой успѣхъ: «May Martin» (1835), «Locke Amsdem» (1847), «Trappers» (1857) и др.

**Томпсонъ** (Сильванусъ-Филиппъ Thompson)—извѣстный англійскій физикъ, род. въ 1851 г. изучалъ физикъ и химію въ королевскомъ горномъ училищѣ, затѣмъ въ Гейдельбергѣ и въ 1878 г. назначенъ былъ проф. опытной физики въ лондонскомъ городскомъ техническомъ колледжѣ въ Финсбюри. Работы Томпсона по физикѣ относятся главнымъ образомъ къ оптикѣ, въ особенности геометрической; значительно болѣе извѣстны работы его по электротехникѣ, въ особенности литературныя. Объемистый трудъ его «Dynamo-Electric-Machinery» (1884), выдержавшій пять изданій и переведенный на нѣм., франц. и русскій языки, представляетъ до настоящаго времени наиболѣе полную монографію о динамомашинѣхъ. Не менѣе извѣстно сочиненіе его «The Electromagnet» (1890), содержащее первое и наиболѣе полное систематическое изложеніе электромагнитныхъ механизмовъ; переведено на франц., нѣм. и русскій (пер. пр. М. А. Шагелена) языки. Т. извѣстенъ также, какъ выдающійся популяризаторъ физики; его «Elementary Lessons in Electricity and Magnetism» переведены на всѣ европейскія языки (два русск. перевода). Изъ другихъ сочиненій Т. отмѣтимъ: «Polyphase Electric Currents and Motors» (1896), «Light visible and invisible» (1897, русск. пер.) и «Michael Faraday, his life and work» (1893).

**Томса** (Владиміръ)—физиологъ, родился въ Прагѣ въ 1831 г. Учился въ пражскомъ университетѣ, гдѣ и получалъ степень доктора медицины. Между 1859 и 1865 гг. былъ проректоромъ физиологін у проф. Людвига въ Вѣнѣ. Въ 1865 г. былъ приглашенъ въ киевскій университетъ профессоромъ физиологін, гдѣ и преподавалъ этотъ предметъ на медицинскомъ факультетѣ до 1884 г. Съ этого года онъ перешелъ въ чешское отдѣленіе пражскаго университета, гдѣ въ роли проф. физиологін работалъ до смерти своей, наступившей въ 1895 г. Наиболѣе выдающіяся работы его относятся къ физиологін и анатоміи лимфатической системы.

И. Т.

**Томса** (František-Jan Tomša)—чешскій лингвистъ и писатель (1753—1814). Его рано поразило забытое положеніе, въ которомъ находились чешская народность, и чешскій языкъ въ эту пору всеобщей германизаціи. Онъ сочинялъ, составлялъ, переводилъ и издавалъ какъ книги полезныя для народа, такъ и книги интересныя для образованнаго общества. И въ тѣхъ, и въ другихъ онъ заботился о чистотѣ и правильности языка и слога и, между прочимъ, первый сталъ употреблять для чешскаго

языка «латинку» (латинскій шрифт). Въ своей борьбѣ съ неологизмами онъ прибѣгалъ къ помощи языка простонароднаго, деревенскаго, а также языка старо-чешскаго и родственныхъ славянскихъ языковъ. Онъ составлялъ словари и грамматики для школы, перепечатывалъ старыя книги (напр. Ломницкаго «Товоика» и др.), первый составилъ хрестоматию или выборъ изъ старо-чешской письменности (начиная съ XIII в.). Среди массы начаточныхъ имъ книгъ, надъ составленіемъ или переводомъ которыхъ онъ и самъ потрудился, есть и сельскохозяйственные, и религиозныя, и политическія, и поэтическія. Нѣкоторыя изъ нихъ написаны по-нѣмецки, напр. «Elementarwerk der böhm., deutsch. und lat. Sprache» (1784), «Ueber die Veränderungen der czechischen Sprache, nebst einer czechischen Chrestomatie» (1804), «Von den Vorzügen und dem Nutzen der czech. Sprache zu erhalten, emporzubringen und über die Mittel dazu» (1812).

**Томсенова болѣзнь** — см. Міотонія (XIX, 518).

**Томсенолитъ** — минераль моноклиническая системы, призматическаго класса. Отношеніе осей:  $a : b : c = 0,9973 : 1 : 1,0333$ ,  $\beta = 93^{\circ}12'$ . Химическій составъ:  $AlF^3, NaCaF^2, H_2O$ . Находится въ Гренландіи. Минераль очень рѣдкій.

**Томсенъ** (Вильгельмъ-Людвигъ-Петеръ Томсен) — одинъ изъ лучшихъ современныхъ лингвистовъ, род. въ 1842 г. въ Копенгагенѣ; въ 1867 г. совершилъ поѣздку въ Финляндію и Россію, результатомъ которой былъ трудъ «Den gotiske sprogklassens indflydelse på den finske» (Kjöbenhavn, 1869), переведенный на нѣмецкій языкъ («Ueber den Einfluss der germanischen Sprachen auf die finnisch-lappischen»), Галле, 1870). Указаніе сѣтдовъ вліянія древне-германскаго языка въ современныхъ финскихъ нарѣчіяхъ считается геніальнымъ открытіемъ. Лекціи Т. въ копенгагенскомъ унив. имѣли большое вліяніе на развитіе филологической науки въ Даніи. Въ 1876 г. Т. читалъ въ Оксфордѣ лекціи объ основаніи русскаго государства скандинавами, гдѣ привелъ новыя доказательства въ пользу норманской теоріи («The relations between ancient Russia and Scandinavia and the origin of the Russian state», Лонд. и Оксф. 1877; русскій переводъ въ «Чтеніяхъ въ Имп. Общ. Исторіи и Древностей Россійскихъ при Московскомъ Унив.» за 1891 г., кн. I: «Начало русскаго государства»). Большой успѣхъ среди лингвистовъ имѣлъ вышедшій въ 1891 г. трудъ Т. о точкѣ соприкосновенія между финскими и балтійскими (литовскими) нарѣчіями: «Begrøinger mellem de finske og de baltiske (litauisk-lettske) Sprog». Наиболее широкую ученую извѣстность приобрѣлъ Т. геніальной дешифровкой орхонскихъ и енисейскихъ надписей («Déchiffrement des Inscriptions de l'Orkhon et de l'Éniseï, notice préliminaire», въ «Bulletin de l'Acad. Royale des Sciences et des Lettres de Danemark», 1893; русскій переводъ въ «Зап. Вост. Отд. Имп. Русск. Археол. Общ.» т. VIII) и классическимъ анализомъ ихъ алфавита («Inscriptions de l'Or-

khon», Гельсингф., 1896—«Mémoires de la Société Finno-Ougrienne», т. V; часть этого труда переведена П. М. Меліоранскимъ въ его изслѣдованіи: «Памятникъ въ честь Кюль-Тегина», въ «Зап. Вост. Отд. Арх. Общ.», т. XII). За это открытіе Т. въ 1894 г. былъ избранъ членомъ-корреспондентомъ русской академіи наукъ. Послѣдніе труды Т. посвящены литійскому языку («Études lusiennes», Копенгагенъ, 1899) и языку этрусковъ («Remarques sur la parenté de la langue étrusque», ib.). Т. возобновляетъ попытку доказать родство языка этрусковъ съ кавказскими нарѣчіями (особенно съ лезгинскимъ), но, не смотря на приведенные имъ доводы, эта теорія продолжаетъ вызывать сомнѣнія.

*В. Бартольдъ.*

**Томсенъ** (Христіанъ-Юргенсенъ Thomsen, 1788—1865) — выдающийся датскій ученый, археологъ, первый установившій понятіе о вѣкахъ каменномъ, бронзовомъ и желѣзномъ. Онъ состоялъ директоромъ копенгагенскаго нумизматическаго комитета, директоромъ художественнаго музея и инспекторомъ этнографическаго музея. Всѣ эти музеи, особенно основанные по его инициативѣ музей сѣверныхъ древностей и этнографическій, очень многимъ обязаны Томсену, неутомимому собирателю, обладавшему особымъ даромъ распределять поступавшіе въ музей предметы. Т. много содѣйствовалъ и росту общественного интереса къ музеямъ. До глубокой старости Т. лично руководилъ посѣщеніями при осмотрѣ коллекцій, и объясненія его или «бесѣды» пользовались громкой популярностью.

**Томская губернія** — занимаетъ ЮВ запад. Сибири, къ С, СЗ и З граничитъ съ Тобольскою губ., къ ЮЗ — съ Семипалатинскою обл., къ Ю и ЮВ — съ Монголіей, къ В и СВ — съ Енисейскою губ. *Площадь* губ. составляетъ 764492 кв. в., что превосходитъ самую большую изъ губерній Европ. Россіи — Архангельскую (748 тыс. кв. в.). Т. губ. дѣлится на 7 уѣздовъ: Томскій съ Нарымскимъ краемъ (266168 кв. в.), Канскій (66061 кв. в.), Маріинскій (65807 кв. в.), Барнаульскій (114512 кв. в.), Вітскій и вновь образованный Змѣиновгорскій (имѣетъ 166943 кв. в.), Кузнецкій (87171 кв. в.). Последніе три уѣзда и 5 южна. волостей Т. уѣзда составляютъ Алтайскій округъ вѣдомства кабинета Его Имп. Вел.; всего въ вѣдѣніи Кабинета числится 39 милл. дес. лучшихъ земель губерніи (около половины всей площади Т. губ.). *Поверхность* губ. на ЮЗ, Ю и ЮВ весьма гориста, имѣетъ значительный склонъ къ С и СЗ, отдѣльныя вершины на Ю въ группѣ Катунскихъ бѣлковъ достигаютъ высоты свыше 11000 фт.; на С поверхность поднимается не болѣе какъ на 200—300 фт. Этимъ сильнымъ склоненіемъ площади губ. опредѣляется и главное направленіе ея рѣкъ, принадлежащихъ бассейну Сѣв. Лед. океана. Вся ея южная половина занята горами Алтайской горной системы. На ЮВ расположены горный хребетъ и его отроги, извѣстный подъ названіемъ Кузнецкаго Алатау. Площадь Алтайской горной страны составляетъ около 120000 кв. в. Средняя

высота Алтайскаго массива 4500 фт., а горных переваловъ до 5500 фт. и выше. Эта горная страна, при значительной своей ширинѣ, раздѣляется продольными долинами (Бухтарминской, Коксунской и др.) на множество отчасти параллельно идущихъ горныхъ краевъ, извѣстныхъ здѣсь подъ именемъ «бѣлковъ или столбовъ». Алтай дѣлится на три зоны: сѣверную, среднюю и южную; къ 1-ой принадлежатъ Колыванскія горы, высшая точка—Ревенная сопка (3300 фт.), Ингерекія (до 8000 фт.), Коргонскія, состоящая изъ плоскостя и бѣлкова (до 7700 фт.), Теректинскіе бѣлки, Бацалакскія, Анюйскія и Урсунскія горы (высота до 5500 фт., а перевалы 4500 фт.). Къ средней зонѣ Алтай принадлежатъ хребты: Убинскій (до 5400 фт.), Ульяновскій (Крестовая гора 7070 фт.), Тургусунскій (отъ 6000 до 6500 фт.), Коксунскій (7000 фт.), Холзунскій (6000—8000 фт.), Листьяжный или Листяга, отрогъ Холзуна (до 6400 фт.). Катунскіе столбы образуютъ центральную и высшую группу Алтая, длиною до 200 вер. Высшая точка—сѣтвовая гора Бѣлуха (11000 фт.), съ которой спускаются 6 значительныхъ и 6 малыхъ ледниковъ. Продолженіе Катунскаго хребта за р. Аргутъ или Архитъ носить названіе Архитскихъ горъ, сливающихся съ Чуйскими бѣлками. Южная зона Алтая въ большинствѣ—въ границѣ губ. за исключеніемъ Нарымскихъ горъ, по лѣвую сторону р. Бухтармы, а также хребтовъ, расположенныхъ къ В отъ р. Катуня и р. Архита. Страна здѣсь носить характеръ плоскогорій, горные хребты къ С отъ р. Чуи извѣстны подъ именемъ Салдарскихъ, Айгузакскихъ и Курайскихъ горъ, послѣднія служатъ сѣверною границею такъ называемой Курайской степи. Къ Ю отъ р. Чуи расположены Чуйскіе бѣлки съ вершинами, покрытыми вѣчными снѣгами (Ийкту, Аласъ-ту, Чеганская сопка) и имѣющія свыше 10000 фт. абс. выс. Професс. Саюзниковъ открылъ въ Чуйскихъ бѣлахъ два ледниковыхъ центра, одинъ изъ нихъ на сѣв. склонахъ г. Ийкту (6 ледниковъ), второй—въ горахъ Башъ-йирду (3 ледника). Еще ледниковый центръ находится въ горахъ Табынъ-Богдо-Ола (10 ледниковъ небольшого размѣра). На ЮВ Т. губерніи. Алтай прилегаетъ къ возвышенному плоскогорію Чуйской степи, безлѣсной песчано-глинистой и солонцеватой, богатой озерамъ и покрытой альпійскою растительностью; высота степи до 6400 фт. н. ур. м. Черезъ пограничій съ Китаемъ Алтай существуютъ перевалы Элбесаиъ, Уланъ-даба, Дербеть-даба, Боготы-даба, Аспаты и др. Телецкий горный хребетъ, лежащій между зап. стороною Телецкаго озера и р. Катунью. Страна между Телецкимъ озеромъ и границею Енисейской губ. наполнена отрогами хребта Кузнецкаго Алатау, непосредственно примыкающаго къ Саянской горной системѣ. Хребетъ этотъ образуетъ границу между Бійскимъ и Кузнецкимъ уѣздами, затѣмъ вступаетъ въ послѣдній уѣздъ у истоковъ р. Лебеди. Часть хребта, проходящая между верховьями Абакана, Лебеди и Мрасы, называется Абаканскими горами; горы эти снѣговья и высота ихъ до-

стигаетъ 10500 фт. Кузнецкій Алатау покрытъ, за исключеніемъ высшихъ своихъ точекъ, дремучими лѣсами, у истоковъ рр. Кіи и Верхней и Средней Терси имѣетъ значительную высоту и нѣкоторыя вершины покрыты вѣчными снѣгами; высота ихъ достигаетъ до 6000 фт. Отъ хребта Алатау отходятъ множество отроговъ и краевъ (Салты, Салтымаковский край и др.). Отъ Кузнецкаго Алатау отдѣляются два отрога, одинъ изъ нихъ образуетъ хребетъ, извѣстный подъ именемъ Салаирскаго края; онъ тянется черезъ Кузнецкій уѣздъ, входитъ въ юго-вост. часть Томскаго, оканчиваясь Буготакскими сопками и какъ-бы сливается съ холмист. равниной; выс. его точки Пихтовая гора (2000 фт.), Змѣиная гора (1800 фт.), Кошангора (2100 фт.). Край этотъ важенъ по своимъ минеральнымъ богатствамъ. Между хребтами Салаирскимъ и Алатау простирается Кузнецкая котловина длиною до 400 вер., при ширинѣ до 100 вер., извѣстная своими залежами каменнаго угля. Остальныя части губерніи представляютъ всхолмленную равнину или обширныя низменности. Такъ, въ зап. и сѣв.-зап. части губ. простирается обширная Варобинская степь, на Ю—отъ нея расположена степь Кулундинская, а на С и СВ—Васюганская низменность. Бараба занимаетъ болѣе измененную площадь, нежели двѣ остальныя: абсолютная ея высота не превосходитъ 380 фт. Длина ея до 600 в. Хотя она плоска, но изборождена въ тоже время невысокими гривами отъ 2 до 4 саж. высотой, ширина грядъ различна: отъ 200 саж. до 2 в. Пространства между ними представляютъ низины, въ коихъ лежатъ ряды озеръ и озерковъ или займищъ. Какъ гряды, такъ и низины между ними тянутся въ большинствѣ параллельно другъ другу, отъ СВ на ЮВ. Бараба изобилуетъ озерами и болотами, но не богата проточными водами. Озера наполняютъ ея юго-зап. часть, а болота сѣв. и сѣв.-вост. часть. Солончи занимаютъ въ ней поверхности, озера же въ большинствѣ прѣсноводныя. Кулунда занимаетъ болѣе возвышенное положеніе, отличается сухимъ климатомъ, въ ней много солонцовъ, горькосоленныхъ озеръ и очень мало лѣсной растительности, какъ равно и проточныхъ водъ. Рядъ обширныхъ болотъ отдѣляетъ Барабу отъ лѣсистоболотистой Васюганской равнины, простирающейся почти вплоть до лѣв. берега р. Оби. Васюганье лежитъ выше, нежели Бараба. На границѣ Канскаго уѣзда и Тогоурскаго отдѣленія Томскаго уѣзда расположилась плоская возвышенность до 500 фт. высотой н. ур. м., представляющая изъ себя почти сплошное, трудно проходимое Васюганско-Абинское болото до 400 в. длиною и до 50 и болѣе вер. шириною, носящее разныя названія въ разныхъ своихъ частяхъ. Весною, во время водополья, оно превращается въ обширный водный бассейнъ. По возвышенному своему положенію оно служитъ водораздѣломъ между бассейнами рр. Иртыша и Оби. Этотъ водораздѣлъ дѣлитъ Васюганье на двѣ неравныя части, изъ коихъ южн. и меньшая, занимающая всю сѣв. часть Канскаго уѣзда, называется Канскимъ полѣсьемъ—до 600 в.

длиною при 100 в. въ ширину, съ наклономъ къ юго-зап. Все это полдѣе поросло дремучими лѣсами (урманъ), гдѣ, однако, коренныя хвойныя породы, по большей части, выгорѣли, оставивъ послѣ себя «гары», покрытыя разновозрастнымъ, болѣе или менѣе густымъ листовымъ лѣсомъ (береза), мѣстами сплошнымъ, мѣстами усѣяннымъ полянами. Аналогичный характеръ представляютъ и сѣверныя части Томскаго и Маринскаго у., гдѣ послѣдніе отроги Алатау постепенно переходятъ въ часто изрѣзанную долинами рѣкъ и рѣчекъ равнину и здѣсь преобладаютъ лѣсные пространства (тайга) описаннаго только-что типа, и только вдоль ливніи желѣзной дороги и южныя ея, особенно въ Маринскомъ у., тянется полоса открытыхъ частью типично степныхъ пространствъ, непосредственно сливающихся съ Ачинско-Минусинскими степями. Сѣверная и большая часть Васюганской равнины занимаетъ Васюганская тундра, раскинутая на 60000 кв. в. и прѣзанная рѣками и рѣчками, составляющими притоки рр. Васюгана, Чаи и Парабели. Тундра эта изобилуетъ болотистыми озерами и трясинами, между которыми возвышаются гривы и острова суши, покрытыя лѣсомъ. Лѣса покрываютъ и значительную часть болотъ. Самую низменную часть Т. губ. занимаетъ вся СВ часть Тогоурскаго отдѣленія и С часть Маринскаго уѣзда. Площадь эта представляетъ въ большинствѣ сплошное, трудно проходимое болото, покрытое лѣсами. Населеніе здѣсь ютится по берегамъ значительн. рѣкъ, внутреннія-же лѣсныя дебри посѣщаются лишь звѣроловами. Эти части губер. почти совершенно неизслѣдованы.

*Геологическое строеніе.* Въ Алтайскомъ нагорьѣ распространены граниты, кристаллическіе сланцы, порфиры, діориты, сейфодиты и мѣлвпки при полномъ отсутствіи вулканическихъ породъ, трахитовъ и базальтовъ. Осадочныя горныя породы состоятъ изъ песчаниковъ, сланцевъ, известняковъ и доломитовъ, принадлежатъ къ палеозойскимъ системамъ, при чемъ отсутствуютъ третичныя и вторичныя, судя же по встрѣчающимся окаменѣlostямъ особенное развитіе имѣютъ девонская и каменноугольная системы. Низменная и равнинная части губ. имѣютъ другой геологическій составъ и при отсутствіи твердыхъ горныхъ породъ почва и подпочва состоятъ изъ рыхлыхъ осадковъ новѣйшаго образованія. Судя по найденнымъ ископаемымъ раковинамъ, образованія эти принадлежатъ къ прѣсноводнымъ осадкамъ плиоценовой системы. Исслѣдованіе почвъ преимущественно производилось въ стеной полосѣ губ. и въ срединныхъ ей районахъ. Почвы Барабинской степи раздѣляются на 2 группы сухопутнорастительныя и болотныя. Черноземъ залегаеъ на гривахъ и увалахъ, онъ состоитъ изъ плотнаго суглинистаго, средняго суглинистаго и суглинисто-торфяниковаго чернозема; глубина отъ 7 до 14 и рѣдко до 20 дм. Подпочвой служатъ вездѣ мергелистыя суглинокъ. Ночерноземныя почвы состоятъ изъ легкаго мергелистаго суглинка, темнаго средняго и плотно мергелистаго суглинка. Эти переходныя къ черноземнымъ почвамъ по своимъ достоин-

ствамъ превосходятъ здѣшніе черноземы. Изъ болотныхъ почвъ подзолистая занимаетъ первое мѣсто, эта почва мало пригодна для земледѣлія, луговая растительность по ней тоже плоха, такъ что нѣтъ на этой почвѣ ни хорошихъ пастбищъ, ни сѣнокосовъ. Сухопутнорастительныя почвы также отчасти пригодны для земледѣлія, но преимущественно могутъ служить какъ сѣнокосы. Почвы Каинскаго полдѣя по уваламъ и возвышеннымъ мѣстамъ по берегамъ рѣкъ состоятъ преимущественно изъ суглинка, подзолистаго, сѣраго и бѣловатаго. Черноземы-же здѣшніе толщиною отъ 6 до 10 дм. принадлежатъ къ лѣснымъ и залегаютъ небольшими островами, наибольшее количество этого чернозема расположено въ южно-зап. части полдѣя. Въ полдѣѣ распространены также болотно-растительныя почвы, къ которымъ относится низинный бѣлѣкъ, болотный черноземъ и торфъ. Въ вост. части губ. къ удобнымъ для земледѣлія почвамъ принадлежатъ темносѣрая рыхлая супесь и черный рыхлый черноземъ, распространенныя на увалахъ и еланяхъ, тамъ же встрѣчаются почвы сѣрыя, суглинистыя. Въ юго-зап. части Т. уѣзда, за исключеніемъ низменностей при р. Оби, преобладаютъ черныя почвы, черноземные рыхлые суглинки, связанные черныя суглинки и черныя болотистыя, послѣдніе худшаго качества. Въ Алтайскомъ краѣ преобладаютъ черноземныя почвы, глубиною отъ  $\frac{1}{2}$  до 1 арш. *Минеральныя богатства* края, въ особенности въ горной его части, весьма значительны. Въ одномъ Змѣиногорскомъ уѣздѣ предполагаютъ до 3000 мѣсторожденій серебра, мѣди и свинца, изъ коихъ подверглись разработкѣ за все время существованія рудниковъ не болѣе 30 мѣсторожденій. До сихъ поръ здѣсь разрабатывается россыпное золото, находятъ также и золото-содержащія кварцевыя жилы. Затѣмъ мѣсторожденія серебряносвинцовыхъ и мѣдныхъ рудъ, разрабатывавшіяся въ теченіе слишкомъ полтораго лѣтъ, нынѣ, правда, истощились, но ожидаются болѣе усовершенствованной техники, которая несомнѣнно ихъ возродитъ къ жизни. Желѣзные губ. также изобилуютъ, въ особенности въ Тельбескомъ мѣсторожденіи. Каменнымъ углемъ богата Кузнецкая котловина; помимо того, каменный уголь разрабатывается въ Судженскомъ мѣсторожденіи и въ бассейнѣ р. Сѣв. Серги. Соль какъ каменная, такъ и озерная находятся въ большомъ количествѣ, тоже можно сказать и о глауберовой соли. Самодеятельные камни, какъ равно жерновыя и строительныя, находятся въ изобиліи въ Алтайскихъ горахъ. *Минеральныя воды:* Рахамановскіе и Бѣлокурихинскіе теплыя ключи, целебныя воды и грязы озера Кучукъ и р. Солонювка, Карачинскаго и Устьянцескаго озеръ извѣстны повсемѣстно. *Воды.* Обширная площадь губерніи орошается обильно рѣками, принадлежащими къ рѣчнымъ системамъ рр. Оби и Енисея, а также богата озерами, только Кудундинская и Барабинскія степи менѣе богаты проточными водами, зато въ изобиліи надлены озерами. Къ Енисейскому бассейну принадлежатъ собственно верховья р. Аба-

кана въ юго-вост. углу Кузнецкаго уѣзда и его прав. прит. рр. Малый Абаканъ, Аны, Чуханъ и дѣв. прит. Таштыпъ и Тея, все это горныя рѣки, несудоходныя, но имѣющія значеніе, какъ золотоносныя; мѣстность, орошаемая ими, почти не заселена. Рѣчная область Обя занимаетъ всю остальную площадь губерніи и ее можно подраздѣлить на два бассейна, собственно Обскій и Иртышскій. Р. Обь, составляется изъ рѣкъ Бии и Катунь, соединяющихся въ 15 в. ниже г. Бійска. Р. Биа течетъ по горной странѣ, она быстра и по ней сплавляются только плоты съ кедровыми орѣхами. Постоянное населеніе ютится на правомъ берегу отъ г. Бійска верстъ на 100 вверхъ; остальная часть рѣчной долины заселена кочевыми татарами. Дл. Бии—220 вер. Болѣе значительный притокъ ея—р. Лебедь, въ бассейнъ которой расположены золотые прииски. Другая составная вѣтвь р. Оби, р. Катунь, вытекаетъ изъ ледниковъ южн. склоновъ г. Бѣлуги, имѣетъ характеръ тоже горной рѣки. Дл. 630 вер. Р. по причинѣ быстринъ и пороговъ несудоходна. Ниже устья р. Коксу долина р. широка, но, подходя къ устью Аргута, суживается въ тѣсное ущелье, даѣе она вновь расширяется. Въ Катунь впадаетъ съ прав. стороны—Аргутъ, Чуя, Кадрянъ, Сумудаты, Иша, съ лѣвой—Коксу, Урсулъ, Семя. Долины р. населены въ верховьяхъ и затѣмъ въ низовьяхъ, средняя-же ея часть отъ устья Аргута до р. Урсула незаселена. Обь орошаетъ Т. губ. на протяженіи 1200 вер. Шир. ея отъ 1/2 вер. въ началѣ, до 350 с. у Барнаула, ок. 1 вер. у Кривошекова, а въ Тогоурскомъ отдѣленіи до 3 вер. Глуб. отъ 2 до 5 саж., въ ямахъ до 15 саж. Обь судоходна весною до самаго Бійска, а мелкосидящіе пароходы могутъ плавать и во всю лѣтнюю навигацію, отъ Барнаула-же она во все лѣто доступна глубоководнымъ пароходамъ. Весною р. сильно разливается, затопляя берега на огромное разстояніе и мѣняетъ свое русло почти ежегодно, подымая нагорный правый берегъ и занося лѣвый луговой пескомъ и иломъ. Долина р. значительной ширины, въ особенности ниже г. Барнаула. Отъ устья р. Чумыша до впаденія р. Берди Обь дѣлаетъ громадное колѣно, обгибая послѣдніе отроги Салаирскаго хребта. Ниже впаденія р. Чумыша р. течетъ въ низменныхъ, болотистыхъ берегахъ. Въ Обь впади справа рр. Перевалъха, Большая, Петровка, Лосиха, Чумышъ, 2 Сузуна, Бердь, Ина, Томь, Чулымъ, Кеть и Тымъ. Слѣва—Песчаная, Вѣд. Ануй, Чарышъ, Алей, Барнаулка, Касмала, Шегарка, Чаа, Парабель и Васюганъ. Иртышская рѣчная область захва-

тываетъ южн. и зап. части губ., орошаемая правыми притоками Иртыша рр. Бухтармой, Ульбой и Убой на югъ и рр. Тарой и Омью на западѣ. Изъ рѣкъ, впадающихъ въ озерныя бассейны и орошающихъ степное пространство Т. губ., болѣе значительныя р. Кулунда, впадающая въ степное озеро того же названія; Бурла, впадающая въ оз. Бол. Топольное, Карасукъ—въ Карасукское оз., рр. Чулымъ и Каргатъ—въ оз. Чаны и р. Таргасъ, правый притокъ р. Омь. Въ губ. насчитывается до 1800 озеръ прѣсныхъ, соленыхъ и горькосоленыхъ. Изъ прѣсныхъ самое большое оз. Чаны, затѣмъ слѣдуютъ оз. Убинское, Сарталянь, Тандово, Шучье, Тебисъ, Урланово, Зеркальное, Бол. Топольное, Индерское, Урюмъ, Сары-куль, Малыбай, Мостовое; изъ горныхъ озеръ самыя большія Телецкое, Джувлу-куль, Тайменье, Колыванское. Расположенныя въ юго-зап. части Т. губ. соленыя и горькосоленыя озера въ количествѣ 40 принадлежатъ Кабинету. Соленыя озера раздѣляются на двѣ группы Боровую и Алеусскую. Боровыхъ озеръ 15, но выломка соли производится на трехъ Бол. и Мал. Ломовыхъ и Кочковатомъ. Алеусская группа состоитъ изъ 14 озеръ, они расположены въ безплодной, мало лѣсной и лишенной хорошей прѣсной воды степи въ 300 вер. къ СЗ отъ первыхъ. Добыча соли производится на двухъ—Бурлинскомъ и Бол. Таволжанскомъ, соль изъ этихъ озеръ имѣетъ горьковатый привкусъ. Горькосоленыя озера Кулундинской степи, Кулундинское и Кучукское, болѣе значительныя по величинѣ, но въ промышленномъ отношеніи важны по добычѣ изъ нихъ глауберовой соли Бол. и Мал. Марышманскія. Болота занимаютъ въ Т. губ. 1/6 часть всей ея площади, кромѣ упомянутаго Васюганско-Абинскаго, возлѣ котораго залегаютъ цѣлый рядъ болотныхъ—болотъ, какъ-то: Мазанъ-Сасское, Соколъ-бай, Песчаное, Ичинское и другія, въ верховьяхъ рр. Ичи и Омь расположено обширное болото Сасссъ-Аланъ. По прав. сторону р. Оби обширныя болота находятся въ бассейнѣ р. Кети. Степной районъ губ. также имѣетъ болота, но менѣе обширныя, они образовались изъ озеръ или путемъ высыханія, или заболочиванія послѣднихъ. Степныя озера подвержены высыханію, многія значительныя озера, какъ Чаны, Сумы и другія, уменьшились въ своемъ объемѣ, замѣдлѣли или разлились на отдѣльныя части, другія-же совсѣмъ исчезли, превратившись въ займища или луга. Усыханіе озеръ приписывается уменьшенію количества осадковъ.

Климатъ Т. губ. весьма разнообразенъ настолько-же, насколько разнообразна ея поверхность.

Средняя температура:

	Зимы.	Весны.	Лѣта.	Осени.	Года.
Въ г. Томскѣ . . . . .	— 21,8	— 1,8	+ 20,9	— 1,3	— 0,9
» » Кайнскѣ . . . . .	— 22,8	— 1,7	+ 23,0	+ 0,1	— 0,4
» » Барнауль . . . . .	— 21,6	+ 0,3	+ 22,1	+ 1,0	+ 0,4
» » Салаирѣ . . . . .	— 20,1	+ 1,3	+ 19,6	+ 0,4	+ 0,1
» » Нарымѣ . . . . .	— 26,0	+ 3,0	+ 20,9	— 2,4	— 2,5

Вскрытіе рѣкъ происходитъ: Обь—въ Барнауль 12—19 апр., въ Колывани 15—21 апр., въ Нарымѣ 27—30 апр.; Бии—въ Бійскѣ 11—13 апр.; Кети—1—8 мая, Чулыма—въ Бого-

толѣ 22—24 апр.; Кіи—въ Маринскѣ 20—22 апр.; Томи—въ Кузнецкѣ 7—10 апр., въ Томскѣ 20—22 апр.; Оми—въ Кайнскѣ 14—30 апр. Замерзаніе Оби—въ Барнаулѣ между 24 окт. и 27 нояб., въ Колывани между 26 окт. и 6 нояб., въ Нарымѣ между 13 окт. и 3 нояб.; Биі—въ Бійскѣ между 1 и 28 нояб.; Кети—между 20 и 23 окт.; Чулыма—между 30 окт. и 8 нояб.; Кіи—въ Маринскѣ между 12 окт. и 3 нояб.; Томи—въ Кузнецкѣ между 24 окт. и 11 нояб., въ Томскѣ между 16 и 27 окт.; Оми—въ Кайнскѣ между 9 и 24 октября.

Влажность:	Въ Томскѣ.	Въ Барнаулѣ.	Въ Салаирѣ.
Осадковъ (мм.) . . .	384	257	254
Дней съ осадками . . .	133	80	123

Болѣе всего осадковъ приходится на лѣто, затѣмъ на осень, далѣе слѣдуетъ весна и менѣе всего зимой. Число грозъ въ Томскѣ въ среднемъ 24, въ Барнаулѣ 23, въ Зырянскѣ 15. На лѣто падаетъ  $\frac{3}{4}$  числа грозъ, остальное распределяется въ большинствѣ на весну и мало осенью. Число градобитій въ Томскѣ 2, въ Барнаулѣ 2,5, въ Зырянскѣ 1,3. Климатъ въ сѣв. большой части Т. губ. отличается суровостью, непостоянствомъ и сыростью, въ степной и на южныхъ склонахъ Алтая онъ теплѣе, имѣетъ континентальный характеръ. Это различіе обусловливается направлениемъ господствующихъ воздушныхъ токовъ. Юго-зап. вѣтры, достигнувъ Алтая, становятся сухими и не даютъ дождей. Сѣв.-вост. влажные вѣтры благотвѣтельно влияют на природу страны. Снѣжная линія на Алтаѣ держится на средней высотѣ 7500 фт., при чемъ на южн. склонѣ она подымается до 8000 фт., а на сѣв. опускается до 7000 фт. Въ Кузнецкомъ Алатау снѣжная линія держится на высотѣ 3750 фт. Южная половина Т. губ. находится въ предѣлахъ распространенія землетрясеній, но они ограничиваются подземнымъ гуломъ и слабымъ колебаніемъ почвы; изъ болѣе значительныхъ было землетрясеніе 4 марта 1882 г. Флора Т. губ. до высоты 1000 фт. въ сѣв. предгорьяхъ Алтая и до 2000 фт. на южныхъ его склонахъ принадлежитъ съ нѣкоторыми измѣненіями къ флорѣ Сѣв. Европы. Выше указанныхъ предѣловъ господствуетъ алтайская флора, заключающая въ себѣ немало особенныхъ, свойственныхъ высокой горной странѣ среднеазиатскаго нагорья растительныхъ формъ, какъ, напримѣръ, татарская жимолость, гороховникъ и др. Остальные виды алтайской растительности близки къ среднеевропейскимъ. Древесныя породы Алтая по величинѣ превосходятъ таковыя атлантическаго побережья, вѣтвущія-же растенія отличаются роскошнымъ развитіемъ и яркостью красокъ. На высотѣ 6000 фт. по сѣв. и 6500 фт. по южн. склону начинается зона альпійской растительности. Представители альпійскихъ розъ являются здѣсь на сырыхъ сѣв. и сѣв.-вост. склонахъ Алтая *Rhododendron dahuricum*. Степная флора характеризуется обиліемъ солянковъ, астрагаловъ, артемизій и др. степныхъ тиловъ. Вообще степная флора небогата

видами, особенно на солонцахъ, а хорошіе луга занимаютъ только обильно орошенныхъ водою равнины. По берегамъ же степныхъ рѣкъ древесная растительность состоитъ изъ лиственныхъ породъ. Изъ дико растущихъ растеній, по приносимой ими пользѣ, заслуживаютъ вниманія: ягучая крапива (*Urtica saipabina*) изъ волоконъ которой выдѣлываютъ нитки и пряжу; трава баданъ (*Saxifraga sag-sifolia*), служащая суррогатомъ чая, черемша (*Allium ursinum*), какъ пищевой продуктъ и какъ лѣкарство отъ цынги: разные виды ревеня, кандыкы, питательное средство, замѣняющее мучнистыя вещества, изъ него-же готовится одуряющій напитокъ «забырка», а изъ корня карандаиса (*Paula helenicum*) готовится лѣкарственное средство; клубни сараны (*Lilium magtacon*) служатъ также пищевымъ продуктомъ. Къ красильнымъ растеніямъ принадлежатъ серпуха, подмаренникъ и зноды растенія кааркъ. Въ южн. частяхъ Т. губ. производятся посѣвы табаку, махорки, дающіе хорошіе урожаи. Фауна Т. губ. весьма разнообразна. Въ лѣсахъ водятся дикіе и пушные звѣры: медвѣди, волки, рыси, росомахи, лисцы, соболи, каменки, песцы, зайцы, бѣлки, бурндуки, горностаи, ласки, куницы, барсуки, выдры. Въ Нарымскомъ краѣ—сѣверный олень, въ Алтаѣ—бобры, маралы, каменные бараны, архары, козуля, кабарги, каменн. зайцы. Въ южн. частяхъ губ. встрѣчаются между домашними животными двугорбый верблюдъ и yak. Богата Т. губ. и представителями пернатого царства, а рѣки и озера изобилуютъ рыбою. Многія изъ породъ рыбъ тождественны съ европейскими и встрѣчаются виды, свойственные Сибири, какъ то: харюсы, таймени, нельма, муксунъ и сырокъ. Въ Телескомъ оз. есть рыба «казыль» изъ породы сельдей. Изъ полезныхъ насѣкомыхъ, имѣющихъ немалое значеніе въ краѣ, пчела дикая и прирученная играетъ немаловажную роль въ хозяйствѣ. *Энтомографическій составъ населенія* Т. губ. разнообразенъ: здѣсь есть великоруссы (большинство), эсты, чувашы, зыряне, остяки и остяко-самоѣды, чулымскіе, барабинскіе, кузнецкіе, черновые татары и бухарцы, телегиты или телеугты, бывшіе калмыки-двояданцы. 90% населенія—славянскаго племени. Остяки обитаютъ въ верхнемъ и среднемъ теченіи р. Васюгана и по его притокамъ. Главныя ихъ занятія—рыболовство, звѣроловство и сборъ кедровыхъ орѣховъ. Остяко-самоѣды обитаютъ въ Нарымскомъ краѣ. Нѣкоторые изъ нихъ, живущіе по р. Оби, нѣсколько обрусѣли и живутъ въ избахъ, остальные—кочевники; занятія ихъ тѣ же, что и у остяковъ. Обѣ эти народности замѣтно вымираютъ: въ 1859 г. въ Т. губ. ихъ считалось около 7500 д., нынѣ всего 4300. Чулымскіе татары (вполнѣ отатарившаяся финская народность) проживаютъ въ Томскомъ и Маринскомъ уу. по р. Чулыму; состоятъ изъ 13 родовъ, въ числѣ 5055 чел., раздѣленныхъ на 14 волостей. Земледѣіемъ и скотоводствомъ занимаются немногіе; главныя занятія ихъ тѣ же, что и остяковъ. Житія между русскими и будучи православными, они говорятъ по-русски и вообще сильно обрусѣли. Барабинскіе татары (5500

**КАРТА  
ТОМСКОЙ ГУБЕРНИИ**  
Составил Ю.М. Шокальский  
Масштабъ  
1:4328000  
Въ километрахъ по прямой линіи



**УСЛОВНЫЕ ЗНАКИ**

- ГУБЕРНСКІЙ
- Окружной
- Заштатный
- Станія
- Железная дорога и станція
- Почтовая дорога
- Простелочная дорога
- Граница губернская
- Граница окружная
- Болото

чел.) проживаютъ въ Каинскомъ у. и отчасти въ Барнаульскомъ; они магометане; аулы ихъ разбросаны на большое расстояние другъ отъ друга и состоятъ изъ 10—12 дворовъ; живутъ осѣдло, но тѣмъ не менѣе подвержены вымиранию. Въ 1858 г. числилось 46 поселковъ, а въ 1892 г. не болѣе 30. Томскіе кузнецкіе и черневые татары проживаютъ въ Томскомъ, Кузнецкомъ, Бійскомъ и Барнаульскомъ уу. Томскіе татары живутъ осѣдло, говорятъ по-русски, занимаются земледѣіемъ и скотоводствомъ и составляютъ до 30 селеній. Кузнецкіе татары (до 8200 ч.) составляютъ 12 волостей; бійскіе черневые татары дѣлятся на 6 родовъ и волостей, въ числѣ 5500 д. Ихъ считаютъ за финскую народность, которая, проживая въ средѣ теленгитовъ, усвоила ихъ языкъ и нравы. Живущіе въ низовьяхъ р. Біи отчасти обрусѣли и сдѣлались христианами, живущіе же въ верховьяхъ этой рѣки, а также по рр. Лебеди и Нени, ведутъ полукочевой образъ жизни и придерживаются шаманства. Лебединскіе и ненскіе татары образуютъ 2 волости, съ населеніемъ въ 810 чел. Обрусѣвшіе изъ этихъ татаръ ведутъ осѣдлый образъ жизни, занимаются земледѣіемъ и скотоводствомъ; остальные занимаются звѣроловствомъ, охотой и сборомъ кодровыхъ орѣховъ. Бухарцы проживаютъ въ г. Томскѣ, составляя особую томско-бухарскую урву; ихъ 265 чел., они всѣ магометане. Теленгиты или телеуты, принадлежащіе къ монгольскому племени, обитаютъ въ Томскомъ, Кузнецкомъ и Бійскомъ уу. Въ послѣднемъ уездѣ теленгитскія кочевья расположены по рр. Чулышману, Башкаусу, Чуѣ, Кокесуну, Урсуну, Аргиту, также въ верховьяхъ рр. Ануя и Чарыша. Обитавшіе по первымъ 3 рѣкамъ назывались калмыками-двоеданцами и до 1865 г. платили дань и русскимъ, и китайцамъ; съ этого года сдѣлался русскими подданными. Они кочевники, занимаются скотоводствомъ и охотой, исповѣдуютъ буддизмъ. Остальные теленгиты раздѣляются на 24 поколѣній и образуютъ 7 волостей или дучинъ; живутъ въ юртахъ или въ войлочныхъ кибиткахъ; занимаются скотоводствомъ, охотой и рыболовствомъ, выдѣлкой деревянной и кожаной посуды, отчасти кузнечествомъ. Всѣхъ теленгитовъ считалось въ губерніи до 19000 д., а бывшихъ калмыковъ-двоеданцевъ—до 18000 д. Нѣкоторая часть теленгитовъ и калмыковъ приняла православіе и сдѣлалась осѣдлой. По переписи 1897 г. жит. въ 1. губ. было 1929092 (970780 муж., 958312 женщ.). Наиболѣе населенный у.—Барнаульскій (585 т.), наименѣе—Маринскій (140 тыс.). Кромѣ естественнаго прироста, населеніе увеличивается путемъ ссылки и добровольнаго переселенія. Переселеніе началось еще ранѣе 1850 г., но было незначительно: съ 1850 по 1866 г. переселилось въ губернію всего 18377 д. Съ 1865 г. допущено было переселеніе въ Алтайскій окр. и число переселенцевъ стало возрастать: за десятилѣтіе съ 1888 г. по 1898 г. въ Т. губ. переселилось изъ Евр. Россіи 38400 семей, съ 227280 д. Для переселенцевъ устроено по линіи жел. дорога семь вработноплательныхъ пунктовъ (болѣе подробныя свѣдѣнія о переселеніи въ Т. губ.

см. Сибирь, XXIX, 764 — 769). Православныхъ въ губ. 1863160, раскольниковъ—60800, католиковъ—9400, протестантовъ—2900, евреевъ — 8500, магометанъ—15300, язычниковъ—18500. 415 правосл. приходовъ, 5 м-ствъ, духовная алтайская миссія. Духовнаго званія 3500 чел. (католич.—3, лютер.—1, еврейск.—2, магометанск.—5), дворянъ потомств. и личн.—5200, почетныхъ гражданъ—2700, купцовъ—2450, мѣщанъ—113600, мастеровыхъ и цеховыхъ ремесленниковъ—19900, военнаго званія—66200, инородцевъ—67500, ссыльныхъ—2100, разночищевъ—7100, крестьянъ—1695500. Главнѣйшее занятіе жителей Т. губ.—земледѣіе, кромѣ болотистаго Нарымскаго края, сѣв. части Маринскаго у. и нагорныхъ частей Бійскаго, Змбиногорскаго и Кузнецкаго уу. Хлѣбомъ разнымъ забирается до 1750000 дес. Площади посѣва ежегодно увеличивается (съ 1897 на 1898 г.—на 144600 дес.). Въ 1898 г. посѣяно было озимой пшеницы 223340 четв., оз. ржи 231977 четв., яров. пшеницы 579847 четв., овса 645338 четв., ячменя 97295 четв., гречи 13490 четв., остальныхъ яров. хлѣбовъ 37340 четв., картофеля 149536 четв. Собрано четв.: оз. пшеницы 1198216, оз. ржи 981624, яров. пшеницы 3401104, овса 3603700, ячменя 561810, гречи 91721, остальныхъ яров. хлѣбовъ 448338 четв., картофеля 1066390 четв. Урожай въ 1898 г. былъ значительно менѣе, чѣмъ въ 1897 г., но, не смотря на это, губ. отпустила хлѣба въ 1898 г. по жел. дорогѣ до 2 милл. и по вод. пути къ Тюмени до 4 милл. пд. Ленъ и пенька съ промышленною цѣлью разводятся крестьянами Барнаульскаго, Бійскаго и Змбиногорскаго уу.: того и другого поступаетъ на продажу до 75 тыс. пд. Система полеводства — залежно-паровая. Посѣвъ земледѣлія самое видное мѣсто занимаетъ *скотоводство*. Лошадей 1576623 гол., крупн. рог. 1663317, буйволы 1492, ослы 20, верблюдовъ 590, грубошерст. овецъ 2110565, тонкорунныхъ 111737, козъ 138936, свиней 398280. Въ Бійскомъ у. разводятся въ качествѣ домашняго животнаго мараловъ (горный олень, *Cervus maral*), всего около 500 гол. Молодые рога самца-марала спливаются въ концѣ іюня, варятся въ водѣ съ солью и сбываютъ торговцамъ, получая за фунтъ отъ 5 до 9 р. Огородничество распространено особенно въ пригородныхъ селеніяхъ. Табаководство мало развито; сбываютъ низкіе сорта табаку, котораго въ 1896 г. собрано до 16000 пд. Заготовка сѣна значительна. Въ 1895 г. учреждена должность губ. агронома. Близъ г. Томска сельскохозяйственная школа съ образцовою фермою и пасѣкой. Въ разныхъ мѣстахъ склады земледѣльческихъ орудій и сѣмянъ. Томское отдѣленіе моск. общ. сельск. хоз. заботится объ улучшеніи земледѣлія. *Пчеловодство* играетъ немаловажную роль, хотя ведется весьма нерационально. Въ 1895 г. было ок. 665 тыс. ульевъ, особенно въ южн. половинѣ губ. Часть продуктовъ пчеловодства отправляется на Ирбитскую ярмарку. Для распространенія свѣдѣній о рациональномъ пчеловодствѣ назначенъ пчеловодъ-инструкторъ. Кромѣ пасѣчнаго мѣбеса еще бортевое пчеловодство. Валовой доходъ отъ пчеловодства—



до 1350600 р. въ годъ; пчеловодовъ 18700 чел. въ среднемъ меду получается отъ 165 до 175 тыс. пд., воску до 15 тыс. пд. и восины до 20 или 25 тыс. пд. *Рыбный промыселъ* составляетъ главное занятіе инородцевъ и отчасти русскихъ Нарымскаго края, а также жителей сѣв. частей Томскаго и Маріинскаго уу.; кромѣ того онъ существуетъ въ Каинскомъ у., на озерахъ Чаны, Саргланъ, Убинскомъ и др. Въ остальныхъ частяхъ губ. рыболовствомъ занимаются прибрежные жители болѣе значительныхъ рѣкъ для собственныхъ потребностей, рѣдко съ промышленною цѣлью. *Рыбный промыселъ* Нарымскаго края даетъ въ среднемъ до 213000 р. *Зетро- и птицеводство* годъ отъ году приходитъ въ упадокъ, вслѣдствіе увеличенія населенія, лѣсныхъ пожаровъ и безпощаднаго истребленія звѣрей и птицъ. Развито оно до сихъ поръ въ Нарымскомъ краѣ, въ сѣв. частяхъ уу. Томскаго и Маріинскаго и въ Кузнецкомъ и Бійскомъ уу. Въ Нарымскомъ краѣ, въ урожайные на орѣхъ годы, добывается одной бѣлки до 200000 шкуръ, на сумму до 20000 р., а всего пушнины и птицъ болѣе чѣмъ на 30000 р. Изъ птицъ въ торговлю поступаютъ преимущественно рябчики. На меньшую сумму добывается пушныхъ звѣрей въ Алтайскомъ краѣ. *Кедровый промыселъ* существуетъ въ тѣхъ же районахъ, гдѣ и звѣроловство. Въ Нарымскомъ краѣ въ среднемъ добывается кедроваго орѣха на 22000 р. въ годъ, во всей губерніи—на 50000 руб. Орѣхъ сбывается отчасти въ Томскъ, отчасти на Ирбитскую и на другія ярмарки. Ягодный промыселъ незначителен; въ одномъ Нарымскомъ краѣ ягоды, въ особенности брусники, продается на сторону на 2000 руб. въ годъ. *Кустарные промыслы* Т. губ. заключаются въ обработкѣ дерева, шерсти, глины, кожи, шкуръ, металла. Они развиты особенно въ южн. половинѣ губ. Около  $\frac{2}{3}$  всѣхъ кустарей проживаетъ въ уу. Барнаульскомъ и Т. Въ послѣднее время стало развиваться производство вѣялокъ, молотилокъ и простѣйшаго типа плуговъ. Вѣялки, стоимостью отъ 16 до 20 руб., расходятся и за предѣлы губ. Шубный промыселъ окрѣпъ и распространенъ въ Барнаульскомъ у., кузнецкий—въ Кузнецкомъ и Бійскомъ уѣздахъ; выдѣлываютъ здѣшніе кузнецы не только одни топоры или другія орудія сельскохозяйственной, но также плуги, вѣялки, маслобойни, молотилки: однихъ вѣялокъ выдѣлано было болѣе 2500 штукъ, до 2000 шести-восьми конныхъ и малыхъ плуговъ и до 150 молотилокъ, которыя продаются на мѣстѣ въ г. Бійскъ. Смолокуреніе и сидка дегтя—въ уу. Барнаульскомъ, Бійскомъ и Т. у., углежженіе—въ уу. Барнаульскомъ, Кузнецкомъ и Бійскомъ. Не смотря на проведеніе Сиб. жел. дор., извозный промыселъ значительно развитъ по побочнымъ отъ дороги этой трактамъ; въ 1898 г. имъ занималось до 5000 чел. *Отхожие промыслы*, преимущественно работы на золотыхъ приискахъ, занимаютъ ежегодно до 3500 чел. На работахъ въ Кабинетскомъ Алтайскомъ окр. находилось 1320 чел., на частныхъ фабрикахъ и заводахъ—6250, на крестьянскихъ мельницахъ—болѣе  $\frac{6}{10}$  тыс. чел. *Фабрики и заводы* (не

считая мельницъ) 1392, съ производствомъ на 8442000 р.; мельницъ 6180, съ производствомъ на 242760 р. Всего больше фабрикъ и заводовъ въ г. Томскѣ и его уѣздѣ. Наиболѣе крупныя производства: винокуренное (14 зав., на 1200000 р.), кирпичное (196 зав., на 3780000 р.), кожевенное (278 зав., на 408000 р.), свѣчновосковое (5 зав., на 809000 р.), пивоваренное (8 зав., на 570000 р.), спичечное (4 зав., на 263000 р.), водочное (4 зав., на 112000 р.), суконное (2 фабр., на 100000 р.). Мельницъ паровыхъ крупчатокъ 8 (на 387000 руб.). Въ Каинскомъ у. выдѣлывается сливочнаго масла на сумму до 400000 р. Для потребностей Сиб. жел. дор. илѣются желѣзнодорожныя мастерскія. *Минеральныя богатства* Т. губ. извѣстны были еще въ отдаленную эпоху народностямъ, населявшимъ Алтайскій край. Первымъ водорителемъ здѣсь горнаго дѣла былъ Акинфій Демидовъ (съ 1726 г.). Золото розсыпное открыто впервые въ 1831 г. по р. Берингу, системы р. Кін. Начало заводскаго горнаго дѣла положено было на Алтаѣ въ 1744 г. Съ 1747 г. всѣ демидовскіе рудники и заводы поступили въ вѣдѣніе Кабинета Е. И. В. Въ настоящее время выплавка серебра производится Кабинетомъ на одномъ Сузунскомъ заводѣ; Змѣевскій зав., Зыряновскій рудникъ съ его фабрикою и Гурьевскій чугуноплавильный и желѣзодѣлательный зав. переданы въ разработку частнымъ компаніямъ. Въ 1897 г. на кабинетскихъ заводахъ выплавлено серебра чистаго 168 $\frac{1}{2}$  пд., золота изъ бѣлаго серебра 3 пд. 13 фн., штыковой и цементной мѣды 17417 пд., свинца 3170 пд., чугуна 102000 пд., пудлинговаго желѣза 37840 пд., розсыпнаго золота добыто 10 пд. 2 фн., жальнаго золота 8 пд. 13 фн. Въ томъ же году на 24 частныхъ золотыхъ приискахъ Маріинскаго округа, при 1300 чел. рабочихъ, добыто розсыпнаго шиховаго золота 33 пд. 10 фн. въ Алтайскомъ окр. на кабинетскихъ земляхъ на 85 золотыхъ приискахъ добыто частными лицами и компаніями, при 2290 рабоч., розсыпнаго шиховаго золота 90 пд. 12 фн. и жальнаго золота 1 пд. 12 фн. Въ Маріинскомъ у. разработка золотыхъ приисковъ производится или золотничными артелями, или мелкими золотопромышленниками, на Кабинетскихъ земляхъ—крупными. Какъ золотопромышленность, такъ и заводское дѣло пришли въ послѣднее время въ упадокъ. Каменный уголь въ Бачатскомъ, Афонинскомъ и Кольчугинскомъ мѣсторожденіяхъ давно разрабатывается Кабинетомъ. Кромѣ того, въ настоящее время разрабатываются копи Судженская и Анжерская. Въ 1900 г. на Судженской копи добыто до 2700000 пд. угля. *Солепромышленность* развита слабо: на кабинетскихъ соляныхъ озерахъ добыто соли около 5300 тыс. пд., глауберовой соли 91650 пд. Соль, кромѣ мѣстныхъ рынковъ, идетъ на продажу въ Тобольскую и Енисейскую губ., а глауберовая—на содовый и стекольные заводы. *Торговля*. Въ 1898 г. торговыхъ документовъ взято 16747, въ томъ числѣ 14825 годовыхъ и 1998 полугодовыхъ; свидѣтельствъ на право торговли 193 по 1 гильдии, 4102 по 2-й, 6037 на мелочн. торгъ, 635 промысло-

выхъ свидѣтельствъ, 4417 приказчицкихъ, 682 на развозный и столько же на разносный торгъ. Торговля съ Монголіей въ Кошъ-Агачъ, по Чуйскому тракту, съ каждымъ годомъ возрастаетъ: въ 1900 г. оборотъ этой торговли, въ особенности скотомъ и шкурами, составилъ 750000 р. Въ сосѣднія губерніи и области изъ Т. губ. идутъ хлѣбные продукты, рыба, соль, хлѣбное вино; медъ, воскъ, кожа, сало, масло русское и сливочное, пушнина, орѣхи направляются въ Евр. Россію, на Ирбитскую, Крестовскую и Ишимскую ярмарки, а также за границу. Въ особенности значительна хлѣбная торговля изъ Алтайскаго края, гдѣ ежегодные избытки хлѣба доходятъ до 20 мил. пд. Ввозимые изъ Евр. Россіи товары (колоніальные, бакалейные, москательные, сахаръ, желѣзные, мануфактурныя издѣлія) закупаются и привозятся съ Нижегородской, Иваново-Крестовской и Ирбитской ярмарокъ или изъ Москвы. Ярмарокъ въ 1898 г. было 68, всего больше въ уу. Барнаульскомъ (23) и Каинскомъ (18); оборотъ всѣхъ ярмарокъ по привозу 4827000 р., по продажѣ 2565000 р. Очень развиты развозный и разносный торгъ, особенно съ инородцами, которые при этомъ беззабавчиво эксплуатируются. Сибирская жел. дор. произвела значительныя видоизмѣненія въ торговлѣ, особенно въ близлежащихъ городахъ и селеніяхъ. *Пути сообщенія.* Главный водной путь—р. Обь, затѣмъ ея притоки рр. Томь, Чулымъ и Кеть, отчасти рр. Омь, Бия и Катунь въ ихъ низовьяхъ. Сплаваемыя рѣками весною служатъ Ина, Кондома, Кія, Чарышъ, Васюганъ, Тымъ, Тара и Тартасъ. На р. Оби перевозку грузовъ производятъ 250 пароходовъ съ 380 баржами. Весною пароходы ходятъ по р. Чарышу, до г. Ачинска, и по р. Томи, до гор. Кузнецка. Всѣ пароходы вмѣстѣ имѣютъ 7750 номинальныхъ силъ, а грузооборотъ баржей — до 17 мил. пд. Всѣ пароходы принадлежатъ частнымъ лицамъ и компаниямъ. Обь-Енисейскій каналъ значенія не имѣетъ, по маловодью и неустройству. Общее количество грузовъ, перевозимыхъ водою, не менѣе 15 мил. пд. Улучшеній на рѣкахъ не дѣлается почти никакихъ, за исключеніемъ части Чулыма, гдѣ производилась выемка карчей и т. п. Желѣзнодорожный путь пересѣкаетъ Т. губ. на протяженіи 540 вер.; кромѣ того, существуетъ Томская вѣтвь отъ ст. Тайга до гор. Томска и его пристани Черемошниковъ, протяженіемъ до 89½ вер. На этихъ линіяхъ станція II класса I (Кривошеково), 6 третьяго, 5 четвертаго и 18-ть 5-го класса. Почтовыхъ трактовъ семь: Большой Сибирскій, Московско-Барнаульскій отъ гор. Колывани до Барнаула, Томско-Семипалатинскій, Томско-Кузнецкій, Барнаулъ-Кузнецкій, Барнаулъ-Бійскій и Томско-Нарымскій. Изъ торгово-промышленныхъ трактовъ главные — бывшая казачья линія отъ гор. Кузнецка на гор. Бійскъ, единственная хорошая дорога, перевалывающая почти черезъ самую середину Алтайскаго хребта; затѣмъ тракты изъ гор. Каинска на гор. Тару и на оз. Чаны. Въ Алтайской горной странѣ колесныя дороги проложены лишь отъ гор. Бійска до Сѣв. Абая и Онгудая и между долинами рр. Урсула и Чарыша. До урочища

Кошъ-Агачъ, мѣста торга съ Монголіею, имѣется пока лишь трудный вьючный путь, на протяженіи слѣшкомъ 200 вер. *Медицинская часть.* Врачей въ губ. (1898) 120 (изъ нихъ служащихъ 108), женщинъ-врачей 4, дантистовъ 7. Фельдшеровъ 117, фельдшеръ 7, лѣкарскихъ учениковъ 25, служащихъ повивальныхъ бабокъ 47, волноопрактикующихъ 38, фармацевтовъ 34, аптекарскихъ учениковъ 8, оспопрививателей 116. Въ Томскѣ школа для образованія сельскихъ повивальныхъ бабокъ, съ 55 ученицами. Аптекъ 22, родильныхъ пріютовъ 3 (всѣ въ гор. Томскѣ), 1 водолазнична, 1 хирургическа-гинекологическая частная клиника. Духовно-больныхъ въ больницахъ губерніи было 640. Дѣтскихъ пріютовъ 6 (4 въ Томскѣ, 1 въ Барнаулѣ, 1 близъ Томска), для сиротъ-дѣтей переселенцевъ. Въ Томскѣ родильный домъ. *Народное образованіе.* Первая школа въ Т. губ. открыта въ 1744 г., но народное образованіе начало развиваться только съ 1838 г., когда была основана губернская гимназія. Всѣхъ учебныхъ заведеній 1350, въ томъ числѣ 90 въ городахъ (въ одномъ Томскѣ—57, съ 7146 учаш.); на уѣзды приходится 1260 училищъ, изъ коихъ 551 школа грамоты, 193 церк.-приходскихъ, училищъ иныхъ вѣдомствъ 243, сельскихъ школъ 194, въ томъ числѣ казачьихъ станичныхъ 26. Учащихъ всего 54714, изъ нихъ только 12000 дѣвоч. 3 ученыхъ общества, обсерваторія, 2 метеорологическія станціи, 10 библиотекъ (не считая училищныхъ), 10 типографій, 7 повременныхъ изданій (изъ нихъ 4 газеты—2 казенныхъ и 2 частныхъ и 3 учебныхъ журнала), 18 благотворительныхъ обществъ, 1 музыкально-драматическое, 8 обществъ, преслѣдующихъ спеціальныя цѣли, 3 музея, нѣсколько воскресныхъ школъ и публичныхъ чтеній для народа и публичныхъ общеобразовательныхъ лекцій, немало благотворительныхъ заведеній, нѣсколько банковъ частныхъ, городскихъ и государственныхъ. Развитію общественности много способствовало основаніе университета, технологическаго института и введеніе новыхъ судовъ. 1 губернской городъ, 5 уѣздныхъ (Барнаулъ, Бійскъ, Кузнецкъ, Каинскъ и Маринскъ) и 2 заштатныхъ (Колывань и Нарымъ); много крупныхъ сельскихъ поселеній, образовавшихся или при Алтайскихъ кабанетскихъ заводахъ, или благодаря громадному наплыву переселенцевъ изъ Евр. Россіи, или вдоль линіи Сибирской жел. дор. Эти крупные сельскіе поселки—вмѣстѣ съ тѣмъ коммерческіе центры; многие изъ нихъ по числу жителей и по торговому значенію далеко превосходятъ города; таковы, напр., вновь образовавшійся Ново-Николаевскій поселокъ при ст. Сибирской жел. дор. Обь, въ которомъ теперь числится болѣе 16000 жит., и самая станція Обь, съ желѣзнодорожными мастерскими, гдѣ постоянно занято до 450 рабочихъ; здѣсь переконъ, 2 училища (въ зданіи одного изъ нихъ устроена театральная сцена), больница, приемный покой и врачебно-питательный переселенческій пунктъ. Однихъ грузовъ эта станція отправляетъ до 1½ мил. пд., преимущественно хлѣбныхъ, какъ въ Восст. Сибирь, такъ и въ

Россію. Точно также и лежащее въ 8 вер. отъ этой станціи с. Кривошеково на Оби превратилось изъ ничтожнаго села въ многолюдное поселеніе, откуда направляется по жел. дор. до 1 милл. пд. разныхъ грузовъ. Желѣзнодорожныя станціи Татарская, Карачи, Коченево, Каинскъ, Тайга, Судженка превращаются въ населенные поселки; каждая изъ нихъ уже теперь отправляетъ грузовъ до  $\frac{1}{2}$  милл. пудовъ въ годъ. Въ 1898 г. окладныхъ сборовъ поступило 728968 руб., земскаго 1245847 руб., неокладныхъ 4960597 руб. (изъ нихъ питейнаго 4324561 руб.). Городскихъ доходовъ 533174 руб., расходовъ 531117 руб. *Н. Л.*

**Томскій Императорскій университетъ.**—Высочайшее повелѣніе объ открытіи Т. университета въ составѣ 4 факультетовъ состоялось въ 1878 г.; университетъ-заволенъ 26 августа 1880 г. и открытъ 22 іюля 1888 г., съ однимъ факультетомъ — медицинскимъ. На постройку университетскихъ зданій употреблено 761 тыс. руб., въ томъ числѣ изъ государств. казначейства 400 тыс. руб., капитала Демидова — до 182 тыс. руб., Цибульскаго — до 158 тыс. руб.; на пособія учебныя и студентамъ пожертвовано 294 тыс. руб., изъ нихъ А. М. Сибиряковымъ 169 тыс. руб.; сверхъ того, пожертвовано книгъ и коллекцій на сумму до 200 тыс. руб. Университетъ открылся въ составѣ 8 профессоровъ, 7 консерваторовъ и лаборантовъ и 72 студентовъ и 2 вольнослушателей; ему предоставлено право приема въ студенты и воспитанниковъ духовныхъ семинарій, но послѣдніе не имѣютъ права перехода въ другіе университеты. Для студентовъ устроено при университетѣ общежитіе. Въ 1899 г. открытъ юридическій факультетъ. Личный составъ университета въ 1900 г.: ректоръ, профессоръ богословія, на медицинскомъ факультетѣ 11 ординарныхъ профессоровъ, 12 экстра-ординарныхъ, 11 приватъ-доцентовъ, прозекторовъ, лаборантовъ и т. д., на юридическомъ факультетѣ 2 ординарныхъ профессора, 4 экстра-ординарныхъ, 2 приватъ-доцента. Студентовъ къ 1 января 1897 г. было 446, фармацевтовъ 9 и ностороннихъ слушателей 3 (въ томъ числѣ изъ духовныхъ семинарій 353). При университетѣ кабинеты физической, минералогической, ботанической, общей химіи, нормальной анатоміи, гистологической, физиологической, медицинской химіи, фармацевтической, гигиенической, общей патологіи, фармакологіи, судебной медицины, патологической анатоміи, оперативной хирургіи; ботанической садъ; зоологическій институтъ; клиники терапевтическая, хирургическая, нервная, офтальмологическая, акушерская, дѣтская, дерматологическая, госпитально-хирургическая, госпитально-терапевтическая; клиническая антека. Музей археологіи и этнографіи, общество естествоиспытателей и врачей. Въ библиотекѣ до 100 тыс. томовъ. На содержаніе томскаго университета отпущено въ 1896 г. изъ суммъ государственнаго казначейства 235 тыс. руб. Ректорами университета состояли В. Н. Великій и А. И. Судаковъ.

**Томскій 39-й пѣхотный полкъ**—сформированъ въ 1796 г. изъ екатеринбургскаго и семипалатинскаго полевыхъ батальоновъ, подъ названіемъ Т. мушкетерскій. Въ 1798 г. полкъ назывался ген.-м. гр. Ивалчи 1-го и ген.-м. Павлуцкаго, въ 1799 г. — ген.-м. Лаврова, въ 1800 г. — ген.-м. Тизенгаузена и ген.-м. кня. Вяземскаго, въ 1801 г. — ген.-м. Стеллиха, затѣмъ опять Т. Боевой отлѣчи: 1) георгиевское полковое знамя за усмирненіе Трансильваніи въ 1849 г. и оборону Севастополя въ 1854—55 гг.; 2) знаки на шапки, за отлѣчи въ турецкую войну 1828—29 гг.

**Томскій резервный батальонъ.**—Родоначальникомъ его былъ сформированный въ 1711 г., въ Тобольскѣ, московскій гарнизонный полкъ, потомъ названный енисейскимъ и въ 1764 г. преобразованный въ батальонъ, носившій разныя наименованія. Нынѣшнее названіе присвоено батальону въ 1882 г.

**Томскія Губернскія Вѣдомости**—выходятъ еженедѣльно. Издаются и редактируются при томскомъ губернскомъ правленіи—съ 1857 г.

**Томскія Епархіальныя Вѣдомости** съ «Миссіонерскимъ отдѣломъ»—выходятъ 2 раза въ мѣсяцъ. Издаются съ 1880 г. при томской дух. семинаріи. Редакторъ М. Соловьевъ.

**Томскъ**—губ. гор. Томской губ., на правомъ берегу р. Томи (въ 60 вер. отъ впаденія ея въ р. Обь) и рч. Ушайскъ, по обѣимъ сторонамъ послѣдней, на холмистой мѣстности до 340 фт. высоту; часть города лежитъ въ низинѣ и при весеннемъ разливѣ рѣкъ нерѣдко затопляется. Станція жел. дор. Площади города — 12,4 кв. вер.; изъ нея 8,2 кв. вер. застроены, а 4,2 кв. вер. подъ р. Ушайской, оврагами, улицами и площадями. Общее протяженіе улицъ—болѣе 80 вер. Строеній около 13000, изъ нихъ болѣе 6000 жилыхъ. Православныхъ церквей 23, изъ нихъ 12 домовыхъ; прк. римско-католич. и лютеранская, мечеть, три еврейск. моляльни. Два монастыря, мужской и женскій. Жит. (1900) 63335 (32000 мѣч. и 31335 женщ.); духовнаго званія 142, дворянъ потомств. 2868, почетн. гражданъ и купцовъ—2475, мѣщанъ—30640, мастеровыхъ—1780, военнаго званія—4635, крестьянъ—15170, ссыльныхъ—3935, разночинцевъ—329, инородцевъ—853. Православныхъ 50865, едновѣрцевъ—495, раскольниковъ—330, католиковъ—4533, протестантовъ—1070, евреевъ—3540, магометанъ—2495, язычниковъ—5. Всѣ группы населенія живутъ смѣшанно; лишь татары и бухарцы населяютъ преимущественно пригородъ Занстоиче. Богоявленская церковь и мужской Богородицко-Алексѣевскій монастырь почти современны основанію города. Санитарное состояніе города плохо: много незамощенныхъ улицъ и площадей; протекающая въ центрѣ города р. Ушайка сильно загрязнена, хорошей воды для питья недостаточно; инфекціонныя заболѣванія не переводятся, естественнаго прироста населенія нѣтъ. *Городскій бюджетъ* исчисленъ на 1901 г. въ суммѣ 404577 руб. по приходу и 404567 руб. по расходу. Въ 1898 г. бюджетъ составлялъ 346133 руб., въ томъ числѣ на народное обра-

зованіе 57983 руб., на содержаніе городск. общ. управл. 39846 руб., на городское благоустройство 37890 руб., на пожарную команду 34235 руб., на медицинскую часть 27470 руб., на общ. призрѣніе 6642 руб. По числу учебныхъ заведеній Т. занимаетъ первое мѣсто въ Сибири: университетъ (2 факультета—медицинскій и юридическій, съ 554 учаш.), технологическій институтъ (открытъ въ 1900 г., 195 уч.), муж. гимн. (500), жен. гимн. (1086), реальное учил. (198), дух. семин. (230), уѣздн. учил. (238), дух. учил. (150), епарх. жен. уч. (304), повивальный инстит. (31), повивальная шк. (75), ветеринарно-фельдшерская школа (40), образцовая школа при семинарии (50), городск. прих. учил. 10 муж. (960) и 9 жен. (1030), 2 воскресныя шк. (280), 2 еврейскія уч.—муж. (86) и жен. (58), двѣ магомтанск. шк.—муж. (116) и жен. (50), 2 ремесленныхъ муж. уч. (156), 6 прк.-прих. шк. (348), школа грамоты (38), прк.-прих. учительская шк. (88), школа для сиротъ дух. званія при жен. монастырѣ (20), лютеранское церковное учил. (60), жел.-дор. шк. (42), 4 частныхъ шк. (260). 4 муж. и жен. пріюта съ 166 дѣв. и 77 мальч. Всего 59 учебныхъ завед., съ 7400 учаш. (4063 м. п. и 3337 ж. п.). Публичныхъ библиотекъ 3. Музеевъ, кромѣ малодоступныхъ университетскихъ, нѣтъ. При отдѣлѣ Имп. моск. общ. сел. хозяйства ежегодно, зимою, читаются публичныя лекціи по естественно-историческому описанію и сельско-хозяйственной жизни Томской губ.; въ 3 пунктахъ для народа устраиваются воскресныя бесплатныя чтенія. Кромѣ общегубернскихъ административныхъ учреждений, управленія Т. горнымъ округомъ, водяными путями Зап. Сибири, почт.-телдфр. округомъ, зап.-сибирскимъ учебнымъ окр., Сибирск. жел. дор. Окружный судъ, 5 мировыхъ судей. Больница приказа общ. призрѣнія на 75 кроватей, городская амбулаторная лѣчебница для бѣдныхъ, 42 городскихъ участковыхъ врача, 3 родильныхъ пріюта, 2 частныя лѣчебницы, 1 при общинѣ сестеръ милосердія. Благотворительныхъ обществъ (не считая приходскихъ попечительствъ) 10; благотворительныхъ заведеній (богадѣленъ, пріютовъ и проч.) 13; община сестеръ милосердія. Изъ ученыхъ и другихъ обществъ особенно дѣятельны томскій отд. Имп. моск. общ. сельск. хозяйства, томск. общ. садоводства, томск. общ. правильной охоты, общество содѣйствія физическому развитію (устроило дачную колонію для физическихъ отсталыхъ дѣтей), отдѣлъ русскаго музыкальнаго общества (устроилъ музыкальную школу, даетъ концерты и симфоническіе вечера). Каменный театр. Газеть 4 въ томъ числѣ частныхъ двѣ; кромѣ того выходятъ «Записки Имп. Томскаго Университета» и «Сибирскій иллюстрированный календарь». Вообще Т., какъ культурный и торговле-промышленный центръ, опередилъ всѣ прочіе сибирскіе города, особенно за послѣднія 10—12 лѣтъ. Торговое значеніе Т., какъ центральнаго склада крупныхъ русскихъ фирмъ, растетъ съ каждымъ годомъ, благодаря дешевой водному пути и сильно развитшемуся по рѣкѣмъ Зап. Сибири парокдству. *Фабрикъ и заводовъ* 208, съ производ-

ствомъ на 2194000 руб. За послѣдніе годы возникли новыя отрасли производства—гильзовое, мебельное, конфектное и др. *Кредитныя учрежденія*: отдѣленіе госуд. и 2 частныхъ банковъ, сибирскій общественный банкъ, агентура частнаго и 1 земельн. банковъ, мѣстное общ. взаимнаго кредита, городской ломбардъ, нѣсколько частныхъ конторъ. Рождественская ярмарка, торговаго значенія не имѣющая. Электрическое освѣщеніе; строятся электрическіе трамваи; есть телефонная сѣтъ. Въ 4 вер. парокдная пристань Черемошники, соединенная съ городомъ вѣтвью желѣзной дороги.

*Исторія*. Т. основанъ въ 1604 г., казацкимъ головою Писемскимъ и боярскимъ сыномъ Тырковымъ, на землѣ татарскаго князька Таяна, управлявшаго небольшимъ татарскимъ народомъ еушта; Таянъ принялъ русское подданство, обѣщая царю Борису содѣйствовать покоренію другихъ содѣйныхъ инородцевъ и просилъ о построеніи на его землѣ крѣпости, въ видахъ дальнѣйшаго утвержденія русскаго владычества. По повелѣнію Бориса была заложена на правомъ берегу р. Томъ, близъ впаденія въ нее р. Ушайки, крѣпость, названная по рѣкѣ Томскомъ. Съ этого времени Т. приобрѣлъ большее значеніе въ дѣлѣ покоренія инородцевъ, жившихъ къ югу отъ него. Въ 1614 г. взбунтовавшіеся киргизы и татары подступили къ Т., осадили городъ и разграбили окрестности; такіе же грабежи повторились въ 1617, 1657 и 1698 гг. Съ основаніемъ Енисейска и Красноярска, въ первой половинѣ XVII в., значеніе Т. сдѣлалось второстепеннымъ. Въ 1629 г. Т. наименованъ областнымъ городомъ; въ 1708 г., съ образованіемъ Сибирской губ., онъ остался уѣзднымъ городомъ; въ 1719 г. причисленъ къ Енисейской провинціи, въ 1726 г.—къ Тобольской; въ 1782 г., при открытіи тобольскаго намѣстничества, Т. сдѣланъ областнымъ городомъ; въ 1797 г. перешелъ въ качествѣ окружнаго города въ составъ Тобольской губ., а въ 1804 г. назначенъ губернскимъ городомъ для средней Сибири. Въ 1771 г. въ Т. было 8172 жителя. На Юрточной горѣ въ XVIII ст. стоялъ женскій Христорождественскій м-рь, въ которомъ съ 1740 по 1742 г. была заточена невѣста имп. Петра II Е. А. Долгорука. Быстрый ростъ г. Т. начался съ конца 30-хъ годовъ XIX ст., благодаря усиленной разработкѣ золотыхъ приисковъ въ Томской и Енисейской губ. Ср. А. В. Адриановъ, «Городъ Т. въ прошломъ и настоящемъ» (Томскъ, 1890).

*Томскій уѣздъ*—самый обширный изъ уѣздовъ Т. губ., граничитъ къ С съ Тобольской и Енисейской губ., къ В—съ Енисейской губ. *Площадь* уѣзда = 248057 кв. вер.; на 1 кв. вер. приходится, считая и городское населеніе, нѣсколько болѣе 1 чел., безъ городовъ—меньше 1. 5 полипейскихъ участковъ, изъ которыхъ 5-й (Тогоурское отдѣленіе) до 1822 г. составлялъ самостоятельный Нарымскій окр. 15 русскихъ волостей, изъ коихъ 5 южныхъ составляютъ владѣнія Кабинета Его Величества. 22 инородческихъ управы. Площадъ у. представляетъ собою большую часть низмен-

ную равнину, кое-гдѣ по берегамъ рѣки прерываемую невысокими холмами; только юго-вост. часть уѣзда занята послѣдними значительно понизившимися развѣтвленіями Кузнецкаго Алатау, доходящими до параллели г. Томска. Участки 3, 4 и 5 уѣзда рѣско отпадаютъ по своей орографіи отъ 1 и 2. Въ первыхъ низменность представляетъ чуть неслышное болото, по которому только мѣстами на островкахъ и гривахъ, возвышающихся среди него или вблизи рѣчныхъ береговъ, встрѣчаются удобныя мѣста для поселеній и земледѣлія, и то подъ условіемъ ежегоднаго удобренія земли, тогда какъ 1 и 2 участки уѣзда принадлежатъ къ подороднымъ мѣстностямъ, почему здѣсь и сгруппирована значительная часть населенія уѣзда. Вся площадь уѣзда расположена въ бассейнѣ р. Оби, которая орошаетъ уѣздъ на протяженіи 700 вер. Главные ея притоки справа: Иня, Икса, Томь, Чулымъ съ Юю, Кеть и Тымъ; слева: Чикъ, Шагирика, Чаа, Парабель и Васюганъ. Озеро въ уѣздѣ, кромѣ 5-го участка, болѣе или менѣе значительныхъ нѣтъ; болотами 1. уѣздъ богатъ; такъ, не считая 5-го участка, въ зап. часть его входитъ конецъ большого Васюганско-Абинскаго болота и, кромѣ того, вся мѣстность по рр. Чаа и Шагаркѣ къ СЗ отъ Оби наполнена болотами, какъ-то: Омскимъ, Бокчарскимъ, Шегарскимъ, Соля-нифъ, Иксинскимъ, тоже чрезвычайно болотиста мѣстность между Обью и Чулымомъ. Вся эта Васюганско-Абинская тундра лежитъ выше низменности на 500 фт., почему и служитъ водораздѣломъ рр. Оби и Иртыша. Въ южн. и юго-зап. части Т. уѣзда изъ твердыхъ осадочныхъ породъ залегаютъ песчаники, известняки, сланцы и доломиты и принадлежатъ къ палеозойскимъ формациямъ девонской и каменно-угольной, въ низменной части округа полное отсутствіе твердыхъ породъ, здѣсь почва и подпочва состоятъ изъ рыхлыхъ осадковъ новѣйшаго образованія верхне-третичной системы. Въ юго-вост. и отчасти въ вост. частяхъ уѣзда почвы состоятъ изъ чернаго рыхлаго чернозема или темносѣрой рыхлой супеси, также сѣрыхъ суглинковъ, въ юго-зап. части залегаютъ черноземные рыхлые суглинки, также черноземные связанные суглинки или черноземно-болотно-перегонные, въ сѣв. части въ большинствѣ торфяно-болотныя почвы. Изъ полезныхъ ископаемыхъ пока найдены каменный уголь въ бассейнахъ р. Ины и Мазаловскаго Китаа, въ особенности можно и довольно обширно Судженское каменноугольное мѣсторожденіе, къ разработкѣ котораго нынѣ уже приступлено для потребностей Сибирской жел. дор. какъ управленіемъ самой дороги, такъ и частными лицами. *Лѣса* занимаютъ огромную площадь; центральная, культурная часть уѣзда, слегка холмистаго характера, охватывается поясомъ трудно проходимыхъ лѣсовъ, называемыхъ здѣсь «тайгой». Юго-зап., холмистая часть уѣзда поросла еловымъ и осиновымъ лѣсомъ, съ менѣе значительными участками березняка и сосняка, съ густыми зарослями разнообразнаго кустарника; болотистыя лощины поросли елью и пихтой. Ровная, отчасти сухая, пригодная для культуры

Томско-Чулымская тайга поросла разнообразнымъ лѣсомъ. Кійско-Чулымская тайга въ восточной части уѣзда, представляя собою частью боръ, частью лиственный лѣсъ, на СВ переходитъ въ болотистое чернолѣсье. Лѣсныя гривы нѣрѣдко покрыты отличными, высокими травами. Въ послѣдніе засушливые годы пожары истребили много лѣса. Селеній 588, крестьянскихъ дворовъ 24286, некрестьянскихъ 1483. *Жителей* въ уѣздѣ, съ городами Томскомъ, Колыванью и Нарыномъ, 275539 (189962 мѡч. и 135577 жнщ.). Къ инородческимъ племенамъ принадлежатъ теленгуты или телеуты (ок. 5500 д.), остяксамоѣды (3325), чулымскіе татары (1915), кузнецкіе или еуштинскіе татары (350), казанскіе татары (265), бухарцы (245); послѣдніе два разряда татаръ проживаютъ въ г. Томскѣ. Всего инородцевъ 11600 д. Большинство жителей православные; не считая г. Томска, они составляютъ 97%. Въ уѣздѣ (безъ города) 78 православныхъ церквей и 12 мечетей. Главныя занятія жителей — земледѣліе, скотоводство, рыбные, звѣриные и лѣсные промыслы, вспомогательныя — извозъ, заработки на сторояхъ и кустарные промыслы. *Земледѣліе* процвѣтаетъ въ средней и южной частяхъ уѣзда; въ 1898 г. (не считая Тогоурскаго отдѣленія) было посеяно оз. пшеницы 297 чтв. (собрано 1134 чтв.), яр. пшеницы—34889 чтв. (286465 чтв.), ржи—41356 чтв. (240861 чтв.), овса — 56151 чтв. (454415 чтв.), ячменя — 12958 чтв. (105706 чтв.), гречихи — 182 чтв. (1509 чтв.), остальн. яров. хлѣбовъ—14373 чтв. (73102 чтв.), картофеля 23031 чтв. (248570 чтв.). *Скотоводство*. Лошадей 121412, крупнаго рогатаго скота — 128412 головъ, грубошерстныхъ овецъ—137926, козъ — 2520, свиней — 25321. Сѣнокосы состоятъ изъ луговъ поемныхъ, луговыхъ, лѣсныхъ и болотистыхъ. Сѣна заготовляется до 25 милл. уд. *Рыболовство*, какъ промыселъ, развито въ сѣв. и въ вост. частяхъ уѣзда, особенно въ Тогоурскомъ участкѣ (Нарымскомъ край); въ остальныхъ частяхъ уѣзда имъ занято 1200 чел. *Земледѣліе и охота* также главнымъ образомъ развиты въ Тогоурѣ и вообще на С уѣзда; всего занимается этимъ промысломъ до 900 чел. Кромѣ птицъ (рабчиковъ, глухарей, тетеревей) добывается въ особенности много бѣлки. *Кедровой-ортховой промыселъ*, кромѣ Тогоурскаго уч., производится еще въ Кійско-п Томско-Чулымской и Шегарской тайгахъ; имъ занимается до 1000 чел. *Пчеловодство*, имѣющее здѣсь характеръ бортовой, особенно распространено въ притаежныхъ волостяхъ. Пчеловодовъ 2860; у нихъ 97140 шт. колодокъ. *Кустарные промыслы*: изготовленіе теляжнхъ кузововъ, косякъ, дугъ, деревянной посуды, промыслы шерстобитный, кожевнный, овчинный, выдѣлка соломки для спичекъ и коробокъ для нихъ, смолокуреніе, сідка дѣтга, углежженіе. Ягодный промыселъ даетъ значительный доходъ, въ особенности сборъ малины, брусники и черники. Имъ болѣе всего занимаются женщины и подростки. На золотые пріиски поступать ежегодно отъ 800 до 1000 чел.; извозомъ занимается 640 чел., сплавомъ барокъ,

паузовъ, лодокъ и плотовъ, а также работою на обскихъ пароходахъ—жители прѣрѣчныхъ селеній рр. Оби и Томи. Въ уѣздѣ (не считая г. Томска) 147 фабрикъ и заводовъ, съ 775 рабоч. и производствомъ на 2500000 руб. *Горюхи* и ея обороты, съ проведеніемъ Сибирской желѣзной дороги, растутъ; во всѣхъ крупныхъ селеніяхъ ѣмются лавки; особенно ихъ много въ Ново-Николаевскомъ поселкѣ, въ поселкѣ при желѣзнодорожной станціи Тайга, въ сел. Ишимскомъ. 6 сельскихъ ярмарокъ; обороты ихъ отъ 150 до 180 тыс. руб. *Пути сообщенія.* Уѣздъ прорѣзывается магистрально Сибирской жел. дор. на протяженіи 370 вер., отъ ст. Дуплинской до ст. Шегары, и ея Томской вѣтвью, отъ ст. Тайга до г. Томска и ея пристани Черемошника, на протяженіи 89½ вер. Большой Сибирскій трактъ не утратилъ еще своего значенія; существуютъ еще два почтовые тракта, Кузнецкій и Барнаульскій. Въ Т. уѣздѣ, кромѣ губернскаго, два заштатныхъ города: Нарымъ и Колывань. 82 сельскихъ училища (не считая школъ грамоты), въ томъ числѣ 4 магометанскія; учащихся до 2000 (большинство—мальчики).

Н. Л.

**Томсонитъ** (комтонитъ) — минералъ изъ группы цеолитовъ, играющихъ такую важную роль въ природѣ (см. Цеолиты). Ромбической системы, бипирамидальнаго класса. Отношеніе осей:  $a : b : c = 0,99324 : 1 : 1,00662$  (Brögger). Очень бѣдены формами. Видъ кристалловъ обыкновенно призматическій (см. фиг., гдѣ  $m = \{110\}$ ,  $b = \{010\}$ ,  $c = \{001\}$ ,  $a = \{100\}$ ,  $d = \{401\}$ ,  $e = \{801\}$ ). Очень совершенная спайность по (010), менѣе совершенная параллельно (100) и едва-замѣтная по (001). Изломъ слабо раковистый или неровный. Хрупокъ. Твердость 5. Удѣльный вѣсъ 2,3—2,4. Блескъ стеклянный; слегка перламутровый. Прозраченъ или только просвѣчиваетъ. Водянопрозраченъ или бѣлаго цвѣта, также сѣроватый, желтоватый, красноватый или зеленый. Плоскость оптическихъ осей — базисъ. Первая положительная биссектрисса—ось *b*. Пирозлектриченъ. Передъ напыльною трубкой воздвигается и трудно сплавляется въ бѣлую эмаль. Хорошо выраженные кристаллы рѣдки, обыкновенно радиально лучистые агрегаты, также шарообразныя конкреціи, иногда плотными массами. Встрѣчается, обыкновенно, въ пустотахъ разлагающихся вулканическихъ породъ, результатомъ разложенія которыхъ онъ и является. Мѣсторожденія Т. очень многочисленны, очень хорошіе кристаллы въ окрестностяхъ Kilpatrick въ Шотландіи. Химическій составъ:  $[\text{SiO}_4]^{2-} \text{Al}^{3+} (\text{Ca}, \text{Na}^+)_2 \frac{1}{2} \text{H}_2\text{O}$ .

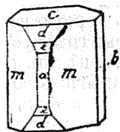

В. В.

**Томсонъ** (Александръ Ивановичъ) — лингвистъ, род. въ 1860 г. Окончилъ курсъ по санскритско-персидскому разряду факультета восточныхъ языковъ. Рѣшающее вліяніе на его дальнѣйшія занятія лингвистикой оказали московскій кружокъ лингвистовъ, съ Ф. Ѳ. Фортунатовымъ и Ѳ. Е. Коршемъ во главѣ.

Въ 1887 г. онъ защитилъ при спб. унив. диссертацию на степенъ магистра: «Лингвистическія изслѣдованія» (I, СПб., 1887), въ 1891 г. при московскомъ унив. диссертацию на степенъ доктора: «Историческая грамматика современнаго армянскаго языка города Тифлиса» (СПб., 1890, также по франц.: «Grammaire historique de la langue arménienne moderne de Tiflis»). Этими трудами положено основаніе научно-историческому изслѣдованію ново-армянскаго языка. Состоитъ ординарнымъ профессоромъ сравнительнаго языковѣдѣнія и санскрита въ новороссійскомъ университетѣ. Написалъ еще статьи: «О преподаваніи новыхъ языковъ въ средне-учебныхъ заведеніяхъ» (въ «Педагогическомъ Сборникѣ», 1891—92) и «О вторыхъ звуковыхъ явленіяхъ въ говорѣ польскихъ армянъ» (въ «Запискахъ Новороссійскаго Университета», 1899). Возраженіемъ противъ рецензій на «Ист. грамм.», написанной Марромъ, служить брошюра: «Отвѣтъ на рецензію» (СПб., 1891). Извлеченіе изъ «Ист. грамм.» сдѣлано на нѣмецкомъ языкѣ въ Вѣнѣ.

**Томсонъ** (Вильямъ, лордъ Кельвинъ, Thomson)—величайшій изъ современныхъ физиковъ, родился въ Беллфастѣ 26 іюня 1824 г. Предики Т. были прландскіе фермеры; отецъ его *Джеймсъ Т.* (1776—1849), известный математикъ, былъ съ 1814 г. учителемъ въ Belfast Academical Institution, затѣмъ съ 1832 г. профессоръ математики въ Глазго; извѣстныя учебниками по математикѣ, выдержавшими десятки изданій и примѣняемыми до сихъ поръ. В. Томсонъ вмѣстѣ со старшимъ братомъ, Джеймсомъ Т. (см. ниже), учился въ колледжѣ въ Глазго, а затѣмъ въ St. Peter College въ Кембриджѣ, въ которомъ Т. закончилъ курсъ наукъ въ 1845 г. Въ 1846 г. двадцати двухъ лѣтній Т. занялъ кафедру теоретической физики въ уивер. въ Глазго, которую сохраняетъ до сихъ поръ. Необыкновенныя заслуги Т. въ чистой и прикладной наукѣ вполнѣ оценены его современниками. Въ 1866 г. Т. возведенъ въ дворянское достоинство, въ 1892 г. королева Викторія пожаловала ему первство съ титуломъ «лордъ Кельвинъ». — Еще студентомъ, Т. опубликовалъ рядъ работъ по приложенію рядовъ Фурье къ вопросамъ физики и въ замѣчательномъ изслѣдованіи «The uniform motion of heat in homogeneous solid and its connection with the mathematical theory of electricity» («The Cambridge math. Journ.», 1842) провелъ важную аналогию между явленіями распространенія тепла и электрическаго тока и показалъ, какъ рѣшеніе вопросовъ изъ одной изъ этихъ областей примѣнить къ вопросамъ другой области. Въ другомъ изслѣдованіи «The Linear Motion of Heat» (1842, *ibid.*) Т. развилъ принципы, которые затѣмъ плодотворно приложилъ къ многимъ вопросамъ динамической геологии, напр. къ вопросу объ охлажденіи земли. Въ 1845 г., находясь въ Парижѣ, Т. начинаеть въ журналѣ Лувилля печатаніе ряда статей по электростатикѣ, въ которыхъ излагаетъ свой методъ электрическихъ изображеній, давшій возможность просто рѣшить многія труднѣйшія задачи электростатики. Съ

1849 г. начинаются работы Т. по термодинамикѣ, напечатанныя въ изданіяхъ королевскаго общества въ Единбургѣ. Въ первой изъ этихъ работъ Т., опираясь на изслѣдованія Джоуля, указываетъ, какъ слѣдуетъ измѣнить принципъ Карно, изложенный въ сочиненіи послѣдняго «*Reflexions sur la puissance motrice du feu*» (1824) для того, чтобы принципъ согласовался съ современными данными; эта знаменитая работа содержитъ первую формулировку второго принципа термодинамики. Въ 1852 г. Т. даетъ другую формулировку его, именно ученіе объ разсѣяній энергии (*dissipation of energy*). Въ томъ-же году Т. совмѣстно съ Джоулемъ производитъ извѣстное изслѣдованіе надъ охлажденіемъ газовъ при расширеніи безъ совершения работы, которое послужило переходной ступеню отъ теоріи газовъ идеальныхъ къ теоріи дѣйствительныхъ газовъ. Начатая въ 1855 г. работа по термоэлектричеству («*Electrodynamic Qualities of Metals*») вызвала усиленную экспериментальную работу; въ работѣ принимали участіе студенты и это положило начало практическимъ работамъ студентовъ въ унив. Глазго—первымъ въ Англіи, а также начало лабораторіи по физикѣ въ Глазго. Въ пятидесятыхъ годахъ Т. заинтересовывается вопросомъ о трансатлантической телеграфіи; побуждаемый неудачами первыхъ пионеровъ-практиковъ, Т. теоретически изслѣдуетъ вопросъ о распространеніи электрическихъ импульсовъ вдоль кабелей и приходитъ къ заключеніямъ величайшей практической важности, давшимъ возможность осуществить телеграфированіе чрезъ океанъ. Попутно, Т. выводитъ условія существованія колебательнаго электрическаго разряда (1853), вновь найденныя позже Кирхгофомъ (1864) и легшія въ основаніе всего ученія объ электрическихъ колебаніяхъ. Экспедиція для прокладки кабеля знакомитъ Т. съ нуждами морского дѣла и приводитъ къ совершенствованію лота (см.) и компаса (см.) Т. (1872—76), принятыхъ въ настоящее время во всемъ мірѣ. Въ «*Biogr.-Litter. Handwörterbuch Poggen-dorff'a*» (1896) приведенъ списокъ около 250 статей (кромѣ книгъ), принадлежащихъ Т. Упомянемъ лишь нѣкоторые предметы его работъ: термодинамическія изслѣдованія, приведшія кромѣ того еще къ установленію абсолютной шкалы температуры; работы по гидродинамикѣ и теоріи волнъ (награждены въ 1887 г. преміей отъ единбургскаго королевскаго общ.); работы по термоэлектричеству, приведшія къ открытію тагъ наз. «явленія Т.»—переноса тепла электрическимъ токомъ; изслѣдованія по теоріи упругости (1862—63), въ которыхъ Т. расширяетъ теорію шаровыхъ функцій; работы по динамической геологій. Въ послѣднее время (не смотря на преклонный возрастъ, Т. неутомимо работаетъ до сихъ поръ) появился рядъ работъ Т. и его учениковъ по теоріи явленія Вольты, по изслѣдованію Рентгеновыхъ и Беккерелевыхъ лучей и по механикѣ. Не менѣе замѣчательна дѣятельность Т. въ практической физикѣ и техникѣ; ему принадлежатъ изобрѣтенія или улучшеніе многихъ инструментовъ, вошедшихъ во

всеобщее употребленіе въ наукѣ и техникѣ, какъ то: зеркальнаго гальванометра, сифонъ-р-кордера, квадрантнаго и абсолютнаго электрометровъ, нормальнаго элемента компаса, лота и множества техническихъ измѣрительныхъ электрическихъ приборовъ, между которыми особенно замѣчательны «амперъ-вѣсы», принимаемые повсюду для вѣзвѣрки электрическихъ приборовъ; между множествомъ патентовъ, взятыхъ Т., встрѣчаются таковыя и на чисто практическія приспособленія, какъ напр. на водопроводные краны; специальная мастерская (James White въ Глазго) занимается изготовленіемъ всѣхъ этихъ приборовъ. Изъ книгъ, издаваемыхъ Т., наибольшую извѣстность ползываетъ «*Treatise on natural philosophy*» (т. I, вмѣстѣ съ Тэтотъ, 3-е изд. въ 1833 г., нѣмец. перев. подъ ред. Гельмгольца), содержащее въ единственно вышедшемъ первомъ томѣ блестящее изложеніе механическихъ основъ теоретической физики. Статьи Т. перепечатаны въ его «*Reprints of papers on electrostatic and magnetism*» (1872), «*Mathematical and physical papers*» (1882—83) и «*Popular lectures and addresses*». Въ «*Encyclopaedia Britannica*» (1880) помѣщены двѣ знаменитыя статьи Т.—«*Elasticity*» и «*Heat*». Т. величайшій изъ современныхъ физиковъ; въ этомъ замѣчательномъ ученомъ соединяется рѣдко проникновенный умъ, безстрашно берущійся за абстрактнѣйшіе вопросы теоріи, съ чисто практическою сметкой, приводящей къ рѣшенію запутаннѣйшихъ вопросовъ практики. Т. Англія обязана блестящимъ состояніемъ въ высшихъ школахъ ея математической физики; влияние его на развитіе этой науки легко прослѣдимы и на дѣятельности ученыхъ другихъ націй.

А. Г.

**Томсонъ** (Джемсъ Thomson, 1700—1748) —англійскій поэтъ, род. въ семьѣ шотландскаго пресвитеріанскаго священника, изучалъ богословіе; въ 1726 г. выпустилъ первую пѣснь своей знаменитой поэмы «Времена года» («*The Seasons*») — «Зима» (всѣ четыре пѣсни вмѣстѣ были изданы въ 1730 г.), имѣвшую большой успѣхъ, что заставило его переселиться въ Лондонъ и всецѣло отдаться литературной работѣ. Путешествовалъ въ Италію и Францію. Извѣстность Т. основывалась, главнымъ образомъ, на его «Временахъ года». Въ этомъ произведеніи, написанномъ бѣлыми стихами, и теперь чувствуется, мѣстами, изысканно формы, умѣнье описывать природу и возбуждать интересъ къ ней; но, наряду съ этимъ, слишкомъ большую роль играетъ дидактическій, разсудочный элементъ, замѣняющій собою подчасъ непосредственное вдохновеніе. Настоящаго сюжета въ поэмѣ нѣтъ, связь отдѣльныхъ частей чисто внѣшняя. Т. былъ очень многими обязанъ Поупу; въ свою очередь, его сочиненія повліяли на самыхъ разнообразныхъ писателей: въ Германіи — на Клоппштокъ, Галлера, Клейста, во Франціи — на Сень-Ламбера (поэма котораго: «*Les saisons*» появилась въ 1769 г.) и аббата Делиля, въ Россіи — на Карамзина и другихъ предшественцевъ сентиментализма. Въ исторіи сентиментализма (см.) Т. сыгралъ извѣстную роль, какъ одинъ изъ первыхъ писателей, про-

повѣдывалихъ необходимость общенія съ природою и противопоставлялихъ ее городской жизни, какъ-бы предупреждая теоріи Руссо. Т. написалъ еще аллегорическую поэмю «The castle of indolence» (безжизненное и холодное произведение), въсколко посредственныхъ драмат. пьесъ («Sophonisba», «Agamemnon», «Alfred») и лирическихъ стихотвореній, дидактическую поэмю, посвященную свободѣ и въ очень сухой, разсудочной формѣ излагающую государственной строй древней Греціи, Италиі и новой Англии. Въ пьесѣ Т. «Alfred» находится пѣсня «Rule, Britannia», ставшая англійскимъ народнымъ гимномъ. Соч. Т. изданы въ первый разъ въ 1762 г. Ср. вступительную статью Кэннингама, приложенную къ изданію сочиненій Т. 1852 г. Ю. В.

**Томсонъ** (Джемсъ Thomson) — братъ Вильяма Т., лорда Кельвина (1822—92), род. въ Белъфастѣ, умеръ въ Глазго. Съ 1857 г. проф. инженернаго дѣла въ Queen's College въ Белъфастѣ, затѣмъ проф. прикладной механики въ Глазго. Извѣстенъ работами по гидродинамикѣ и теоріи турбинъ; въ физикѣ извѣстенъ первыми наблюденіями надъ измѣненіемъ температуры плавленія подъ вліяніемъ давленія и выводомъ зависимости между температурой плавленія и давленіемъ изъ началъ термодинамики. А. Г.

**Томсонъ** (Джозефъ Thomson, 1858—95) — англійскій путешественникъ. Въ 1878 г. участвовалъ въ качествѣ геолога, въ экспедиціи Кейта Джонстона въ восточную Африку; послѣ смерти Джонстона сталъ во главѣ экспедиціи и повелъ ее къ оз. Ньясса и Танганайкѣ. Въ 1883—84 г. предпринялъ экспедицію изъ Момбаса къ Клима Нджаро и черезъ страну Массан къ Кени; отсюда онъ направился черезъ озеро Варинго къ Викториі Ньянца и посѣтилъ расположенныя къ сѣверу горы Элгонъ. Позже Т. былъ посланъ національной африканской компаніей въ Сокото (въ зап. Африкѣ), къ султану государства Гандо, для заключенія съ нимъ договора. Въ 1888 г. посѣдилъ юж. Марокко, а въ 1890—91 г. — оз. Бангвело. Напечаталъ: «To the Central African lakes and back» (3 изд., Л., 1881); «Through Masai Land» (1885); «Ulu, an African romance» (1888); «Mungo Park and the Niger» (1890); «Travels in the Atlas and Southern Morocco» (1890). Ср. J. B. Thomson, «Joseph Thomson, African explorer» (Л., 1896).

**Томсонъ** (Джозефъ Thomson) — извѣстный англ. физикъ, род. въ 1856 г. изучалъ физику въ лабораторіи Бальфура Стюарта въ Оуенсъ-колледжѣ въ Манчестерѣ, затѣмъ съ 1876 по 1880 г. въ Кембриджѣ. Съ 1882 г. лекторъ по математикѣ въ Trinity Colledge (Кембридж). Съ 1884 г. замѣстилъ Л. Рэлея на кафедрѣ экспериментальной физики въ Кембриджѣ. Въ 1882 г. удостоенъ премии Адамса за сочиненіе о движеніи вихрей («Treatise on the motion of vortex rings»). Т. въ своихъ теоретическихъ и экспериментальныхъ работахъ является однимъ изъ наиболее талантливыхъ и блестящихъ послѣдователей Максвелла; большинство работъ его, напечатанныхъ въ «Philosophical Magazine», посвящено явленіямъ электрическимъ, въ послѣднее же время осо-

бенно прохожденію электричества черезъ газы, изслѣдованію лучей Рентгена и Беккереля. Изъ сочиненій Т. извѣстны: «The Application of dynamics to Physics and chemistry» (нѣм. пер.), въ которомъ авторъ примѣняетъ общій методъ Лагранжевыхъ уравненій къ рѣшенію многихъ вопросовъ физики и физической химіи; «Recent Researches on Electricity and magnetism», являющееся какъ-бы продолженіемъ знаменитаго курса Максвелла и трактующее въ блестящемъ математическомъ изложеніи главнымъ образомъ вопросы о прохожденіи электрическихъ разрядовъ черезъ газы; «Elementary Treatise on the mathematical Theory of electricity and magnetism» (нѣмецкій перев.; русскій перев. подъ ред. проф. Садовскаго). А. Г.

**Томсонъ** (Джонъ) — шотландскій оперный композиторъ, род. въ 1805 г. Изъ его оперъ болѣе другихъ имѣла успѣхъ «The Shadow on the Wall».

**Томсонъ** (Томасъ Thomson, 1817—78) — англійскій путешественникъ; состоялъ врачомъ остиндской компаніи; въ 1841—42 гг. былъ однимъ изъ трехъ комиссаровъ, установившихъ границу между Кашмиромъ и Тибетомъ; въ 1848 г. изслѣдовалъ р. Шайокъ до его истоковъ въ проходѣ Каракорумъ; въ 1850—51 гг. путешествовалъ по Сиккиму, Кашгару, Читагоуки и дельтѣ Ганга; былъ профессоромъ ботаники и директоромъ ботаническаго сада въ Калькуттѣ. Собралъ богатую коллекціи. Соч. его: «Western Himalaya and Tibet» (Л., 1852); «Flora of British India» (незакончено).

**Томсонъ** (Томасъ Thomson, 1773—1852) — англійскій химикъ, былъ въ 1817—41 гг. профессоромъ химіи въ Глазго. Работы Т. относятся къ области общей и органической химіи, минералогіи и геологіи; принималъ выдающееся участіе въ развитіи атомистической теоріи, ввелъ употребленіе химическихъ знаковъ, открылъ многія химическія соединенія, изобрѣлъ сахарометръ, улучшилъ паяльную трубку. Сочиненія Т.: «System of chemistry» (1802); «Elements of chemistry» (Эдинбургъ, 1810); «Attempt to establish the first principles of chemistry by experiments» (Л., 1825); «History of chemistry» (Лондонъ, 1830—31); «Outlines of mineralogy, geology, and mineral analysis» (Л., 1836); «Chemistry of organic bodies» (Лонд., 1838); «Outlines of heat and electricity» (Л., 1830).

**Томсонъ** (Charles Wyville Thomson, 1830—82) — изучалъ медицину въ Эдинбургѣ, въ 1850 г. читалъ лекціи по ботаникѣ при Kings College въ Абердинѣ, съ 1851 г. — при эдинбургскомъ университетѣ, а въ то же же время занимался изученіемъ низшихъ морскихъ животныхъ. Въ 1853 г. назначенъ профессоромъ зоологіи и ботаники при Queen's College въ Керкѣ, а съ 1854 г. состоялъ профессоромъ минералогіи и геологіи при Queen's College въ Белъфастѣ, гдѣ съ 1860 г. читалъ лекціи и по зоологіи, и ботаникѣ; въ 1870 г. Т. перешелъ профессоромъ естествознанія въ эдинбургскій университетъ, гдѣ преподавалъ до 1881 г. Будучи профессоромъ геологіи, Т. изучалъ преимущественно ископаемыхъ три-



любитель и усоногихъ и написалъ рядъ работъ. Помимо этого Т. написалъ великолѣпныя работы по губкамъ и по развитію иглокожихъ. Главнѣйшія заслуги Т. заключаются, однако, въ томъ, что благодаря его инициативѣ наступила новая эра въ изученіи глубоководныхъ морскихъ животныхъ, почти-что неизвѣстныхъ до того времени. Благодаря стараніямъ Т., англійское адмиралтейство снарядило въ 1868 г. казенный пароходъ для научнаго изслѣдованія сѣв. области Атлантическаго океана. Результаты этой экспедиціи Т. сообщилъ въ своемъ извѣстномъ трудѣ «The depths of the Sea». Въ слѣдующемъ году Т. участвовалъ въ новой экспедиціи, имѣвшей цѣлью изучить фауну Бискайскаго залива. Эти обѣ экспедиціи, вызванныя инициативой Т., дали настолько неожиданные по своему богатству результаты, что англійское правительство рѣшило приступить къ дальнѣйшему и болѣе обстоятельному изслѣдованію рязныхъ морей и съ этой цѣлью снарядило пароходъ «Чалленджеръ» (Challenger), приспособленный къ глубоководнымъ изслѣдованіямъ и снабженный новѣйшими приборами для ловли, изученія и консервированія морскихъ животныхъ, назначивъ Т. начальникомъ научной части новой экспедиціи. Результаты этой экспедиціи, дивившейся три съ половиною года (1872—1876), превзошли по богатству добытыхъ матеріаловъ и свѣдѣній по физическимъ условіямъ изслѣдованныхъ морей всеобщія ожиданія. Въ научной обработкѣ добытыхъ матеріаловъ Т. принялъ живое участіе, а также далъ подробный отчетъ о дѣятельности экспедиціи. Изъ многочисленныхъ работъ Т. заслуживаютъ особаго вниманія: «On new genera and species of Polyzoa in the collection of W. H. Harvey» (Л., 1853); «The Embryology of the Echinodermata» (Л., 1863—64); «On the Embryogenie of Antedon rosaceus Sink» (Л., 1865); «On the «Glass-gore» Hyalonema» (Л., 1867); «On the «Vitaceous Sponges» (Л., 1868); «On the depths of the Sea» (Л., 1869); «On the Crinoids of the «Porcupine» Deep Sea Dredging Expedition» (Эдинбургъ, 1869—72); «The relations between Zoology and Palaeontology» (Л., 1871); «South Atlantic» in a letter to Admiral Richards» (Л., 1874); «On the Echinoidea of the «Percupine» Deep Sea Dredging Expedition» (Л., 1874); «Les Crinoïdes des mers actuelles» (П., 1875); «Preliminary Notes on the Nature of the Seabottom procured by the Soundings of H. M. S. Challenger during her Cruise in the «Southern Sea» in the early part of the year 1874» (Л., 1875); «The Voyage of the Challenger: The Atlantic etc.» (Нью-Йоркъ, 1878, 2 т.); «Notice of some Peculiarities in the Mode of Propagation of certain Echinoderms of the Southern Sea» (Л., 1878); «Notice of new living Crinoids belonging to the Apocrinidae» (Л., 1878); «The Elassmopoda, a new order of Holothuridae» (Л., 1880). Съ 1861—65 гг. Т. принималъ участіе въ изданіи журнала «Natural History Review, a Quarterly Journal of Biological Science» (Л., 1861—65).

**Томсонъ** (Элайю Thomson) — извѣстный америк. электротехникъ, род. въ 1853 г. въ

Манчестерѣ (Англіи), въ 1858 г. переселился съ родителями въ Америку, учился въ центральной школѣ въ Филладельфіи, въ которой окончилъ курсъ въ 1870 г. Преподавалъ физику и химию до 1880 г., когда совместно съ Гоустономъ основалъ «Thomson-Houston Electric Co», для эксплуатаціи патентовъ на динамомашину, изученіемъ которыхъ занимался съ 1874 г. Изъ изобрѣтеній Т. извѣстны нѣсколько типовъ динамомашии, трансформаторовъ и въ особености счетчикъ электрической энергіи, распространенный повсюду (и въ Россіи). Изъ научныхъ работъ Т. наиболее выдаются изслѣдованія его надъ дѣйствіемъ перемѣннаго магнитнаго поля на подвижные проводники въ этомъ полѣ; опыты надъ этими явленіями привлекли общее вниманіе и послужили исходной точкой для конструированія многихъ электрическихъ приборовъ, главнымъ образомъ измѣрительныхъ. Изученіе перемѣнныхъ токовъ привело Т. къ изобрѣтенію ряда двигателей, процесса для электрическаго свариванія и т. д. А. Г.

**Томусъ-ная** — третья сѣв.-вост. горная альпійская цѣпь Индигирко-Колымскаго горнаго хребта, простирающаяся въ сѣв.-вост. части Якутской обл. отъ 63° с. ш. до 67° с. ш. По Черскому, ширина ея до 90 вер., высота горной цѣпи 7700 фт. Перевала черезъ нее Черскій опредѣлилъ въ 6859 фт. Подъ 67° с. ш. эта горная цѣпь раздѣляется на двѣ части, главная цѣпь (Алазейскія горы) тянется отъ истоковъ р. Алазея на С, образуя водораздѣлъ между этою рѣкою и р. Индигиркой, восточная же вѣтвь простирается между Алазей и р. Колымой въ сѣв.-вост. направленіи и называется Половиновскимъ хребтомъ.

**Томы** (Tomis, Tomi, Томис) — въ древности главный городъ округа *Малой Скиѣи*, въ нижней Мизіи, близъ Чернаго моря, недалеко отъ Истра или Истрополя: Милетскія колонія, гдѣ, по преданію, Медея, во время бѣгства, убила брата. Здѣсь жилъ въ изгнаніи Овидій. Епископы въ Т. извѣстны съ конца III в. Послѣдній изъ нихъ былъ во время 5-го вселенскаго собора. Самый городъ нынѣ не существуетъ и даже въ западной литературѣ до такой степени забытъ, что нѣкоторые отождествляютъ его то съ Темешваромъ, то съ Кіевоиъ.

**Томъ** — р. Томской губ., правый притокъ Оби; беретъ начало въ юго-вост. части Кузнецкаго у. съ зап. склона Абаканскихъ горъ, изъ подошвы горы Сакъ-тайга въ видѣ небольшого ручья, вытекающаго изъ двухъ воронкообразныхъ, усѣянныхъ гранитными обломками ямъ. На первыхъ 10 вер. долина Т. состоитъ изъ толкаго болота съ низменными берегами. Направленіе теченія между ЮЗ и ССЗ до впаденія въ нее горной р. Казыра съ правой стороны. На этомъ пространствѣ (60 вер.) въ р. впади справа значительная, горная и отчасти золотосодержащая рч. Теренса, а слѣва р. Каялыгерякъ. Отъ устья Казыра до гор. Кузнецкаго рѣка въ общемъ течетъ на ЗСЗ. Слѣва до впаденія въ нее р. Мрассы сопровождаютъ рѣку горныя, труднодоступныя хребты Салымъ, состоящій изъ сіенита, сланцовъ, известняковъ и отчасти

гранита, а справа—отъ Казыра до устья Бельсы—крайъ Тыгирн-цишъ. У гор. Кузнецка Т. дѣлаетъ крутой поворотъ къ С в ССВ до впаденія въ нее справа р. Верхней Терси, отсюда до Нижней Терси и Салтымаковскихъ горъ. Т. течетъ на ССЗ, обогнувъ эти горы вновь течетъ къ С до впаденія въ нее справа р. Тайдоны, отъ гор. Томска Т. къ ССЗ до впаденія своего въ р. Обь. Длину рѣки считаютъ до 680 в. Ширина рѣки отъ 5 до 70 саж. до устья Мрассы, далье русло ея расширяется до 100 саж. и подъ Томскомъ достигаетъ 250 саж. Глубина до устья Мрассы до 2 арш., отъ Мрассы до Кузнецка въ среднемъ до 2 арш., далье рѣка нѣсколько глубже—отъ 1 до 3 саж. въ ямахъ и болѣе; въ водоупоре рѣка широко разливаея, гдѣ берега ея долины низменны, и становится быстрой и глубокой, мѣстами до 5—7 саж., зато въ меженное время рѣка сильно мелѣетъ и судоходной вполнѣ можетъ считаться отъ пристани Черемошники, въ 4 вер. ниже гор. Томска, да и на этомъ пространствѣ много отмелей. Татарскія лодки вмѣстимостью до 20 пд. плаваютъ даже отъ впаденія въ Т. слѣва горной рч. Балыксы, не смотря на пороги и перекаты. Весною судоходство по рѣкѣ возможно до устья Мрассы, отсюда и отъ гор. Кузнецка плаваютъ до конца іюня небольшія барки, лодки и плоты, съ мѣстными грузами. Въ это время возможно плаваніе до Кузнецка пароходовъ, не глубоко сидящихъ въ водѣ. Впрочемъ, съ устройствомъ русла рѣки, какъ показалъ опытъ 1899 г., было возможно поддерживать пароходное сообщеніе до Кузнецка всю лѣтнюю навигацію. Дно рѣки песчаное, каменистое; въ верхней части рѣки мѣстами порожистое, въ особенности на первыхъ 130 вер. теченія, гдѣ пороги и перекаты то и дѣло смѣняютъ другъ друга; здѣсь находится, въ 13 вер. ниже впаденія въ Т. р. Ужбы, самый большой и длинный (до 2 вер.) бурный порогъ «Слѣпой» съ значительнымъ паденіемъ воды. При устьѣ Мрассы находится Мрасская шивера съ глубиною на фарватерѣ до  $\frac{3}{4}$  арш.; ниже дер. Терехиной — неопасный для судоходства шиверъ «Шальной», а близъ дер. Фоминой—подводный камень «Буришь», опасный въ половодье, такъ какъ въ малую воду онъ виденъ; кромѣ того встрѣчается быстрина у скалъ Чешъ въ 20 вер. вверхъ отъ Кузнецка. Берега р. Т. въ большинствѣ возвышенныя, въ особенности правый, въ верховьяхъ и среднемъ теченіи—крутые, обрывистые. Въ верхнемъ теченіи рѣки, недоходя 25 вер. до Кузнецка, протекаетъ по неширокой долинѣ, въ глухой тайгѣ, въ которой проживаютъ инородцы; въ средней и нижней части долина рѣки расширяется отъ 1 до 5 вер. и покрыта болотами, лугами и пашнями и только мѣстами здѣсь встрѣчаются лиственныя, преимущественно березовыя, ябса, по берегамъ и островамъ. Эта часть теченія рѣки заселена осѣдлымъ населеніемъ. Окрестности гор. Кузнецка почти совсѣмъ безлѣсны; осѣдлое населеніе живетъ по рѣкѣ вверхъ отъ Кузнецка, всего на 80 вер. На этомъ протяженіи долина рѣки еще довольно широка и представляетъ мѣста, удобныя для заселенія; но выше устья р. Бельсы

она сьуживается мѣстами до нѣсколькихъ десятковъ сажень и рѣка омываетъ непосредственно подошвы окружающихъ ее лѣсистыхъ горъ. Между устьями рр. Балыксы и Ужбы по Т. развита известково-гнейсовая толща, складчато-изогнутая и прорванная массивными породами: сіенитомъ, порфиромъ и роговообманковымъ гранитомъ. Между устьями рр. Ужбы и Бельсы замѣчаются послѣдовательные выходы вулканич. брекчій, порфировъ, діорита и гранита, зеленоватого песчаника и темно-сѣраго кристаллическаго известняка. Отъ устья Бельсы до Кузнецка Т. протекаетъ среди угленосныхъ пластовъ, песчаника и сланцеватой глины, въ которой попадаются пропластки сферо-сидерита. Въ среднемъ теченіи рѣки обнажаются сіенитъ и діоритъ; далье рѣка проходитъ въ породахъ каменноугольной системы, раздѣливъ Кузнецкій каменноугольный бассейнъ по его длинѣ на 2 равныя части; здѣсь въ берегахъ ея встрѣчаются обнаженія песчаника, известняка и пластовъ каменнаго угля. Острововъ и отмелей на рѣкѣ много и всѣ они затопляются въ половодье. Близъ деревни Писаной, на прибрежной скалѣ праваго берега, виднѣются изображенія людей, звѣрей и птицъ, сдѣланныя древними обитателями побережья рѣки. Т. покрыта льдомъ съ половины октября по половину апрѣля. По многимъ притокамъ, рѣки, какъ то Мрассѣ, Балыксѣ, Бельсѣ, Усѣ, Нумзасу, Тересѣ, тремъ Терсямъ и Тайдоны, и на ихъ притокахъ расположены золотыя прииски, донныя разработки, хотя въ значительно меньшей степени, чѣмъ прежде. Болѣе значительныя притоки справа — Теренса, Казыръ, Нумзасъ, Ужба, Бельса, Усѣ, три Терси и Тайдонъ; слѣва—Ускачь, Мраса и Кандама.

Н. Л.

**Томъ** (Tomé) — прим. гор. въ Южно-Ам. респ. Чили, на сѣв.-вост. бер. бухты Талькохуано или Консенсіонъ. Сахарно-рафинадные заводы, фабрика суковъ, значит. торговля пшеницей. Жит. 5530 чел.

**Тоналя** (Tonala) — гор. въ мексик. шт. Халиско. Жит. 11500 (съ общиной).

**Тоналя** (Tonala) — прим. г. въ мексиканскомъ шт. Чиапасъ. Близка богатые желѣзные рудники. Жит. ок. 7000.

**Tonadillas** — родъ водевиля съ пѣніемъ въ испанскихъ театрахъ.

**Тонале** (Tonale) — альпійскій горный проходъ на границѣ Тироля и Италіи (провинція Брешиа) на высотѣ 1884 м. н. ур. моря, между Орлдерскими Альпами (на С) и горною группою Адамелло (на Ю), образуетъ водораздѣлъ между Ноче (Nose) и Ольо (Oglio) и соединяетъ долины Val hi Sole (Sultzbergtal) и Val Camonica. Шоссированная дорога отдѣляется у С.-Микеле-Ломбардо отъ Бреннерской дороги на З и черезъ Валь-ди-Новъ (Нонсбергскую долину) и Валь-ди-Соле поднимается на Фучине (965 м.), затѣмъ черезъ Валь-Вермильо достигаетъ высоты прохода (1884 м.) и слова спускается серпентинами къ Понте ди Ленъо (Ponte di Legno, 1261 м.). И проходъ этотъ, и шоссе очень важны въ стратегическомъ отношеніи, и потому съ австрійской стороны доступъ къ нимъ защи-

щается фортомъ Стрино (1588 м.). На СЗ возвышается Monte-Tonale (2694 м.). Здѣсь въ 1799 и 1809 гг. происходили ожесточенныя столкновения между тирольцами и французами; были здѣсь также сраженія въ 1849, 1859 и 1866 гг.

**Тональная звуковая краска** — см. Тонбрь.

**Тональная система** — совокупность всѣхъ употребляемыхъ въ музыкѣ звуковъ или тоновъ (болѣе 100), ихъ назанія, отношенія, обозначенія, дѣленія звукоряда на октавы (см. Ноты), вообще изложеніе ученія о тонахъ.

**Тональная фуга** — см. Фуга.

**Тональность** — см. Тонъ.

**Тонаша** — см. Тігана.

**Тонация** — характеръ звука. Два энгармоническихъ тона, напр. *до* дѣзъ и *ре* бемоль, при температурѣ имѣютъ ту же Т., равно какъ и два энгармоническихъ аккорда, напр. уменьшенные септаккорды *солъ* дѣзъ—*си*—*ре*—*фа* и *ла* бемоль—*до* бемоль—*ре*—*фа*.

**Тонгаландъ** (Tongaland) — британское владѣніе въ Южной Африкѣ, граничить съ португальскимъ владѣніемъ Лоренсо-Маркесъ, со Свазиландомъ и Трансваалемъ Зулуландомъ и съ Индйскимъ океаномъ; 500 кв. км. и 30 тыс. жителей (наровъ и зулусовъ). Страна лишена хозяйственного значенія, тѣмъ не менѣе правительство Трансваала стремилось въ концѣ 1880-хъ годовъ овладѣть ей, чтобы получить выходъ къ морю; этому, однако, препятствовала Англія и въ 1895 г. объявило Т. подъ британскимъ протекторатомъ и затѣмъ подчинила ее губернатору Натала.

**Тонгареа** или *Пенринъ* (Tongareva or Penrhyn) — о-въ архипелага Манахикъ въ Полинезіи (Океаніи), самый сѣв. изъ группы. 8 кв. км. Съ 1888 г. принадлежитъ англичанамъ.

**Тонгариро** (Tongariro) — вулканъ на сѣверномъ о-вѣ Новой Зеландіи въ Австраліи, на выс. 2248 м.

**Тонимотъ** — рѣка Якутской обл., Верхояскаго окр., дѣв. прит. р. Селенгахъ, впадающей въ р. Индигирку. Рѣка вытекаетъ изъ отрога Тасъ-хаяктахскаго хр. Сылгакыт-таха съ юго-вост. его стороны. Т. течетъ на ЮВ. Въ нее вливаются справа рр. Моссолахъ и Сохоха, берущія начало въ горномъ кряжѣ Сохо-таха, слѣва р. Гарыхтахъ. Т. мало издѣлована, дл. ея до 200 в., протекаетъ по лѣсной мѣстности, теченіе довольно быстрое, берега какъ ее, такъ и ея притоковъ пустыни и посѣщаются только звѣрловами.

**Тонго** — р. Якутской обл., Вилюйскаго окр., прав. прит. р. Вилюя, беретъ начало въ Ленскомъ водораздѣлѣ и течетъ сначала на СЗ, въ низовьяхъ на СВ. Слѣва она принимаетъ нѣсколько рѣкъ, изъ коихъ двѣ служатъ стоками оз. Элекенъ и Тысакисъ. Длина Т. до 150 в., она не глубока, хотя въ низовьяхъ имѣетъ значительную ширину. Долина ея не широка. Въ берегахъ ея встрѣчается точильный камень. Въ географическомъ словарѣ Т. ошибочно названа «Тома».

**Тонго** (Tongo) или *О-ва Дружбы* (Triedly Islands) — въ Тихомъ океанѣ; съ 19 мая 1900 г. состоятъ подъ протекторатомъ Англіи; до этого времени были нейтральной областью,

согласно берлинской деклараціи 6-го апрѣля 1886 г., но британскіе интересы тамъ давно уже были преобладающими. Королевство Т. состоитъ изъ трехъ группъ—о-вовъ Т., Хаапай и Вавау и лежитъ между 15° и 23°30' ю. ш. и 173°—177° з. д.; зап. границей его служатъ вост. граница Фиджи. 374 кв. км.; жит. 20000 (1899), изъ коихъ 250 иностранцевъ, болѣею частью англичанъ. Столица—Нукуалофа. Главныя статьи прихода—[таможенный пошлина и арендная плата за земли, всего ок. 10000 долл. въ годъ; расходъ распределяется такъ, чтобы имѣть излишекъ дохода. Главн. произведенія: копра, маты, тапа, плоды, рыболовныя сѣти. Въ обращеніи англ. нѣмецкія и сѣв.-амер. деньги; мѣры и вѣсы британскіе. Во главѣ Т. стоитъ король и законод. собраніе, собирающееся каждыя три года; одна половина собранія состоитъ изъ наслѣдственныхъ представителей дворянъ, другая—изъ избираемыхъ народомъ на три года.

Т. острова открыты голландскимъ путешественникомъ Тасманомъ въ 1643 г. и подробно изслѣдованы Кукомъ въ 1773 и 1777 гг.; въ 1787 г. ихъ посѣтилъ Лаперузъ, но болѣе обстоятельныя свѣдѣнія о Т. доставилъ англичанинъ Маринеръ, изслѣдовавшій главный о-въ архипелага Тонгабау въ теченіе 1806—11 гг. Король Георгъ I Тубоу въ 1845 г. соединилъ подъ своей властью весь архипелагъ, при чемъ столицей сдѣланъ городъ Нукуалофа, на сѣв. берегу о-ва Тонгабау; по желанію короля были произведены перемены въ дукъ учрежденій, господствующихъ на Сандвичевыхъ о-вахъ (1875). Съ давнихъ поръ здѣсь утвердилось нѣмецкое вліяніе, такъ какъ болѣе часть торговли находится въ рукахъ общества торговли и плантаціи на о-вахъ Южнаго океана; благодаря этому 1 ноября 1876 г. былъ заключенъ съ Германіей очень выгодный для нѣмцевъ торговый договоръ, который давалъ имъ право устройства угольной станціи въ гавани Таунона, на о-вѣ Вавау. Англія, по договору 29 ноября 1879 г., выхлопотала себѣ тѣ же права. Вывозъ и ввозъ по цѣнности почти одинаковы: около 700 тыс. руб. Какъ колонія, группа Т. не имѣетъ значенія по своему небольшому пространству.

**Тонгъ** (Tonges франц., Tongern, Tongegen) — гор. въ Лимбургской провинціи въ Бельгіи, на р. Гееръ. Старинный соборъ Богоматери (оконченъ постройкою въ 1240 г.), съ богатою ризницей; бронзовый памятникъ Амбиорису; производство соломенныхъ шляпъ и растительнаго масла; кирпичный и гончарный заводы. Жит. (1894) 8823. Т.—одинъ изъ самыхъ древнихъ городовъ Бельгіи, если не самый древній; въ римское время онъ назывался Aduaticus Tungrorum. Съ IV по VI в. служилъ резиденціей епископа.

**Тонгуэ** (Tongoue) —назв. многихъ горъ въ экваторіальной Африкѣ. Т. залезъ на вост. сторонѣ оз. Танганяика (Центр. Африка).

**Тондано** (Tondano) —гор. на о-вѣ Целебестъ (Голландск. Индія), близъ сѣв. оконечности солено-ядовитаго оз. Т., на прав. бер. р. Менадо. Жит. 12000.

**Тондёръ** (Александръ Tondour) — нѣм. скупльпортъ; род. въ 1829 г. въ Берлинѣ, по-

лучил образование в тамошней академии худ. и в мастерской Г. Блэзера, затѣмъ работалъ въ Вѣнѣ (1852—54 г.) и въ Парижѣ (въ 1856 г.), послѣ чего провель два года въ Римѣ, гдѣ исполнилъ первое значительное произведеніе свое—группу «Раненная Венера, уносимая Иридою на Олимпѣ», и другую также мраморную группу, «Материнская любовь» (для прусск. короля). Возвратившись въ Берлинъ въ 1858 г., занялъ видное мѣсто среди тамошнихъ художниковъ, какъ весьма дѣятельный и талантливый ваятель, особенно искусный въ созданіи благородныхъ по постановкѣ и красивыхъ по формамъ аллегорическихкихъ и мисологическихкихъ фигуръ. Важнѣйшія произведенія этого художника, получившаго отъ берлин. академіи въ 1892 г. титулъ профессора, суть слѣдующія: «Боруссія, съ четырьмя олицетвореніями главныхъ прусскихъ рѣкъ» (группа для украшенія фонтана), декоративныя аллегорическія фигуры «Весна», «Лѣто» и «Осень», колоссальныя статуи «Гамбургъ» и «Лейпцигъ» (на боковыхъ флигеляхъ берлинской биржи), «День», «Ночь», «Панъ, напавшій на нимфу, пришедшую къ источнику за водою» (фонтанная группа въ виллѣ Равенъ и «Моиабитъ», бронзовыя статуи Булера и Блюхера у пьедестала кельнскаго памятника Фридриху-Вильгельму III и памятнику имп. Вильгельму I въ Пудлицѣ. Имъ исполнено, кромѣ того, довольно много удачныхъ портретныхъ бюстовъ. А. С.—ъ.

**Тондо** (Tondo) — гор. на о-вѣ Люсонъ (Филиппинскіе о-ва), одно изъ предмѣстій Манилы, на берегу моря и на р. Т.; одинъ изъ древнѣйшихъ городовъ острова, еще въ 1570 г. бывшій королевскою резиденціей. Жителей 22970 (1879).

**Тонѣ** (Николаѣ-Антуанъ Таупау, 1755 — 1830) — франц. живописецъ, ученикъ сперва Бруэ, а потомъ Фр. Казановы и Лепсье, усовершенствовался, работая съ натуры въ Швейцаріи. Въ 1784 г., за представленную парижской академіи «Сцену изъ Аріостго», былъ отправленъ въ качествѣ королевскаго пенсионера въ Римъ, гдѣ пробылъ три года. По возвращеніи своемъ въ Парижъ писалъ сначала пейзажи съ фигурами, затѣмъ эпизоды изъ Наполеоновскихъ войнъ, каковы, напримѣръ, «Штурмъ Кессаріа», «Переходъ черезъ Альпы», «Пріемъ плѣнниковъ», «Битва при Лодди» (всѣ четыре нах. въ версальскомъ музеѣ), романтическіе и религиозные сюжеты («Проводъ Петра Амьенскаго», «Встрѣча Генриха V съ Сюлли послѣ битвы при Иврі», «Карточные игроки во время крестьянской войны», «Милосердіе Самаритяна», «Іоаннъ Креститель, проповѣдующій въ пустынѣ», «Влудница предъ Христомъ» и др.) и, наконецъ, охотничьи, карнавальныя и вообще жанровыя сцены (къ ихъ числу принадлежитъ картинка Т. «Военный лагерь», находящаяся въ Имп. Эрмитажѣ). Съ 1796 г. онъ былъ членомъ парижской академіи. Въ 1815 г. отправился со многими другими франц. художниками въ Бразилію, но, испытавъ тамъ тяжкую потерю въ лицѣ утонувшаго сына, возвратился въ Парижъ. Вышеупомянутыя картины Т., какъ и вообще всѣ его произведе-

нія, отличаются добросовѣстностью исполненія, натуральностью красокъ, исправнымъ рисункомъ фигуръ и ихъ выразительностью. А. С.—ъ.

**Тонгава**—главная р. Японіи, на главномъ о-вѣ Нипонѣ. Береть начало въ горахъ недалеко отъ Японскаго моря, течетъ главнымъ образомъ на ЮВ и впадаетъ въ Тихій океанъ къ В отъ Токио. Длина течения 380 км., изъ которыхъ 160 судоходны. Верхнее теченіе очень быстро, рѣка сплошнѣ горная, течетъ по наиболѣе важнымъ шельфовымъ округамъ Японіи, въ нижнемъ теченіи по равнинѣ—здѣсь устроено нѣсколько каналовъ, одинъ изъ нихъ соединяетъ Т. съ р. Накагава, выдающейся въ бухту Токио. Устье Т. мелко, входъ съ моря опасенъ. А. В.

**Тонеллада** (tonelada)—мѣра въ Испаніи, Португаліи и ихъ бывшихъ колоніяхъ: мѣра жидкостей прежде въ Португаліи и Бразиліи (тонель)=2 пина, для сыпучихъ тѣлъ въ Аргентинѣ=1/2 ластръ=2 кагипе (cahice)=1029 литр.; какъ мѣра вѣса, прежде въ Португаліи = 54 арробась=793,15 кгр., а въ Испаніи= 20 квинталамъ=920,186 кгр., въ Америкѣ также 920 кгр., а въ Уругваѣ=918,3 кгр.; метрическая Т. въ 10 метрич. квинталовъ= 1000 кгр.; при морскихъ фрахтахъ часто=англ. тоннѣ, въ Бразиліи для каменнаго угля =70 арробась=1028 кгр.

**Тонзоріусъ** (Jan Tonsoris или Tonsorius, собственно Barvir (1747 — †) — чешско-словенск. писатель, словарь по происхожденію, Написалъ: «Sana consilia medica, aneb zdrava rada lékařská» (въ Грорской Скалицѣ, 1771 г.), «Otevření písma svatého», «Memorialia imperatorum etc... aneb pamětné věci císaře Josefa II, Marie Theresie» и т. д. (1770).

**Тонзура** (лат. tonsura)—остриженное мѣсто на макушкѣ у католическихъ духовныхъ лицъ, символъ отреченія ихъ отъ мірскихъ интересовъ. Съ давнихъ поръ существовалъ обычай, по которому кающіеся остригали себѣ голову наголо; затѣмъ этотъ обычай переняли монахи, а въ VI в. и всѣ христіанскія духовныя лица; это было узаконено четвертымъ толедскимъ соборомъ 633 г. Т. различалась двухъ родовъ: Т. апостола Павла, когда наголо остригалась передняя часть головы, и Т. апостола Петра, дѣлавшаяся на макушкѣ въ формѣ кружка. Первый родъ Т. былъ обыченъ въ греческой церкви, а въ нѣсколько измѣненной формѣ (Т. апост. Іакова) — также у британцевъ и ирландцевъ; второй родъ Т. общепринятъ въ западной церкви у монаховъ и священниковъ. Въ настоящее время Т. обыкновенно производится одновременно съ посвященіемъ въ низшій духовный санъ, при чемъ она бываетъ величиною съ небольшую монету; у священниковъ она величиною съ гостію (см.), у епископовъ—еще больше, а у папы оставляется лишь узкая полоса волосъ надъ лбомъ.

**Тоника** — первый звукъ каждой гаммы, съ котораго она начинается и которымъ кончается; напр. въ гаммѣ до Т.—до. Трезвучіе, построенное на Т., называется тоническимъ. При обращеніи этого трезвучія Т., не находясь въ основѣ обращеннаго трезвучія, сохраняетъ свое названіе.

**Тониссенъ** (Жанъ-Жозефъ Thonissen, 1817—91)—бельгийскій юристъ и экономистъ; былъ адвокатомъ, затѣмъ профессоромъ уголовного права въ католическомъ университетѣ въ Лувенѣ; съ 1863 г. членъ палаты депутатовъ, въ 1884—87 гг. — министръ внутр. дѣлъ и народнаго просвѣщенія. Сочинения Т.: «La constitution belge annotée» (3 изд., 1879), «Le socialisme et les promesses» (1850), «Le socialisme dans le passé» (1851), «Le socialisme depuis l'antiquité jusqu' à la constitution française du 14 janvier 1852» (1852), «La Belgique sous le règne de Leopold I» (1855—58), «Vie du comte Felix de Merode» (1861), «De la prétendue nécessité de la peine de mort» (1864), «Etudes sur l'histoire du droit criminel des peuples anciens» (1869), «Mélanges d'histoire, de droit et d'économie politique» (1873), «Le droit pénal de la république athénienne» (1876), «L'organisation judiciaire, le droit pénal et la procédure pénale de la loi salique» (2 изд., 1882). Ср. Lamy, «Notice sur la vie et les travaux de J. J. Thonissen» (Брюсс., 1892).

**Тонкая**—мст. Таврической губ., иначе Генчическ (VIII, 337).

**Тонкая кишка** (intestinum tenue) — дѣлится у человѣка на двѣнадцатиперстную (duodenum), тощую (jejunum) и подвздошную (ilium), при чемъ толстая образуетъ  $\frac{2}{3}$ , а  $\frac{1}{3}$  всей длины Т. кишки, достигающей 7—8 м. (отъ 472 стм. до 1056, а въ среднемъ 641,3 стм.). Вообще же у позвоночныхъ травоядныхъ Т. кишка, какъ и весь кишечникъ, отличается бѣлѣшимъ протяженіемъ, чѣмъ у плотоядныхъ. Двѣнадцатиперстная кишка получила название потому, что размѣръ ея почти равенъ 12 дюймамъ (digitis). У человѣка она плотно прилежитъ къ задней брюшной стѣнкѣ и образуетъ три отдѣла: верхняя часть (pars superior) тянется поперечно отъ пилорической части желудка. Эта часть, образовавъ крутой загибъ, переходитъ въ лежащую къ ней подъ прямымъ угломъ, почти вертикальную нисходящую часть (pars descendens). Эта послѣдняя образуетъ еще загибъ и продолжается въ идущую горизонтально нижнюю часть (pars inferior). Въ нисходящую часть впадаютъ рядомъ протоки поджелудочной железы и печени. Въ кривизнѣ, образуемой двѣнадцатиперстной кишкой, помѣщается головка поджелудочной железы. Верхняя часть отдѣла почти полнымъ брюшиннымъ покровомъ, тогда какъ прочія части только спереди прикрыты имъ. Безъ рѣзкой границы двѣнадцатиперстная кишка переходитъ въ тощую и подвздошную, разграничить которая между собой въ сущности невозможно. Эта часть Т. кишки образуетъ многочисленныя извилины и загибы, выполняющія среднюю и нижнюю часть брюшной полости и спускаясь внизъ въ полость таза. Верхняя часть ея шире, а нижняя уже и съ болѣе тонкими стѣнками. Стѣнка Т. кишки образована серознымъ слоемъ, мышечнымъ, состоящимъ изъ наружныхъ продольныхъ волоконъ и внутреннихъ поперечныхъ, и слизистой оболочки, соединяющейся посредствомъ рыхлаго подслизистого слоя съ мышечнымъ. Для слизистой оболочки Т. кишки характерны осо-

бы поперечныя складки (valvulae conviventes Kerckringii), которыхъ, однако, нѣтъ въ верхней части двѣнадцатиперстной и въ нижней части Т. Эти складки болѣе часты въ верхней части кишки и каждая тянется приблизительно на половину окружности кишки. Въ нисходящей части двѣнадцатиперстной кишки имѣется продольная складка на задней стѣнкѣ. На нижней части этой складки на плоскомъ сосочкѣ открываются протоки поджелудочной железы и печени. Слизистая оболочка Т. кишки имѣетъ бархатистую поверхность, такъ какъ покрыта густо сидящими ворсинками (villi intestinales). Въ стѣнкѣ Т. кишки залегаютъ Либеркуновы железы (glandulae Lieberkuehnae), открывающіяся парами между ворсинками на всемъ протяженіи Т. кишки. Въ двѣнадцатиперстной кишкѣ находится Бруннеровы железы, особенно многочисленныя въ ея верхней части. По всей кишкѣ разбросаны одиночныя лимфатическія узлы и скопления ихъ—Пейеровы бляшки, наиболѣе многочисленныя въ нижнемъ отдѣлѣ Т. кишки. Внутри ворсинки находятся стѣкъ кровеносныхъ капилляровъ и одинъ или нѣсколько лимфатическихъ сосудовъ. Эпителий Т. кишки цилиндрической и содержитъ бокаловидныя кѣтки. Т. кишка прочишь млекопитающихъ представляетъ тѣже отношенія, что и у человѣка. У другихъ позвоночныхъ вся часть кишечнаго пути, начиная отъ пилоруса до прямой кишки, носитъ название Т. кишки, но иногда при отсутствіи желудочнаго расширения (у нѣкоторыхъ рыбъ)—передняя граница ея неотличима. Также не всегда можно отличить и двѣнадцатиперстную кишку. У круглоротыхъ селахій, двудышащихъ и гакоидовъ на внутренней поверхности находится спиральная складка—спиральный клапанъ. У гакоидовъ и костистыхъ ближайшая къ пилорусу часть образуетъ слѣпые выступы—пилорические отростки (appendices pyloricae), число коихъ варьируетъ отъ одного (Polypterus и Amphodytes) до 191 (Scomber scombrus). У амфибій и рептилій, имѣющихъ удлинненную змѣвидную форму тѣла (Gymnophiona, змѣи и змѣвидныя ящерицы), въ кишкѣ образуются лишь небольшіе изгибы, а у формъ съ расширеннымъ тѣломъ (безхвостыя амфибии, крокодилы, черепахи) извивы и петли многочисленны, тогда какъ хвостатая амфибія и ящерицы занимаютъ середину между этими крайними формами. У птицъ и млекопитающихъ болѣе или менѣе извитая Т. кишка варьируетъ въ длинѣ, при чемъ у домашнихъ формъ варьируетъ болѣе, чѣмъ у дикихъ. У птицъ посредній протяженія Т. кишки находится слѣпой выступъ (diverticulum coecum vitelli), остатокъ сообщения полости кишечника съ желточнымъ пузыремъ. Что касается до внутренней поверхности Т. кишки, то первичной формой приспособленія для увеличенія всасывающей поверхности надо считать образование продольныхъ складокъ, свойственное нѣкоторымъ рыбамъ (круглоротыя). Затѣмъ у другихъ рыбъ, эти складки соединяются поперечными складками, такъ что образуется система складокъ въ видѣ сѣти, ячей которой могутъ быть прямолинейны (селахи) или

извилисты (костисты рыбы), наконец, у костистых же рыб эта сѣтъ, вслѣдствіе утолщенія перекладинъ и углубленія ячей, измѣняется въ поверхность, покрытую округлыми, овальными или неправильными формы углублениями—крипами, на днѣ коихъ и открываются железы. Впервые ворсинки появляются у амфибій, при чемъ у безвостыхъ они достигаютъ большаго развитія, но извилисты или зигзагообразныя складки у амфибій тоже имѣются. Начиная съ нѣкоторыхъ птицъ (напр. у страуса) появляются хорошо развитыя у млекопитающихъ *valvulae Kerckringii*. У птицъ рядомъ со складками имѣются также и ворсинки, особенно хорошо развитыя въ двѣнадцатиперстной кишкѣ. У млекопитающихъ продольныя складки исчезаютъ (поперечныя остаются только въ прямой кишкѣ), а ворсинки достигаютъ наибольшаго развитія.

*В. Шимкевичъ.*

**Тонкинская экспедиція.**—Въ 1882 г. французскій отрядъ, подъ начальствомъ Ривьера, сдѣлалъ изъ Кохинхины нападеніе на Тонкинъ, мотивированное необходимою обезпечить французскія владѣнія отъ набѣговъ разбойничьихъ бандъ изъ Тонкина, и взялъ главный гор. Т. Ганой. Черезъ нѣсколько мѣсяцевъ (начало 1883 г.) китайско-аннамскіе разбойники, извѣстные подъ именемъ «черныхъ флаговъ», взяли Ганой обратно, при чемъ Ривьеръ былъ убитъ. Это дало французскому правительству, во главѣ котораго стоялъ тогда Жюль Ферри, удобный поводъ для завоеванія Тонкина, къ которому Франція стремилась уже много лѣтъ. Задача представлялась Жюлю Ферри чрезвычайно легкой; онъ потребовалъ у палаты ассигнованія для начала всего 5300000 фр., рассчитывая, что 6000-го корпуса должно хватить на завоеваніе и замиреніе страны; палата ассигновала требуемые кредиты большинствомъ 358 противъ 50 (преимущественно радикальныхъ, социалистическихъ и отчасти монархическихъ) голосовъ. Въ то же время правительство послѣдило дѣть концессіи на эксплутацію богатствъ Тонкина различнымъ компаніямъ, въ которыхъ принимали участіе лица, близкія министрамъ. Задача, однако, оказалась значительно труднѣе. Войско, двинутое въ Тонкинъ подъ начальствомъ ген. Буа, встрѣтилось съ неожиданными трудностями партизанской войны и не разъ терпѣло хотя и мелкія, но все-таки чувствительныя пораженія. Въ концѣ 1883 г. Ферри потребовалъ у палаты новыхъ 9 милл. и отправилъ въ Тонкинъ значительныя подкрѣпленія; во главѣ сухопутныхъ войскъ былъ поставленъ ген. Милло, подъ командой котораго находились генералы Негриэ и Бриеръ де л'Иль; во главѣ флота поставленъ контр-адмиралъ Курбе. Этотъ послѣдній поднасясь по Красной рѣкѣ и съ 7 тыс. солдатъ взялъ гор. Сонтай, который защищали 3 тыс. «черныхъ флаговъ» и 9 тыс. аннамитовъ (17 декабря 1883 г.). Въ то же время (15 декабря 1883 г.) Ферри получилъ новые кредиты въ 20 милл. 12 марта 1884 г. ген. Бриеръ, съ 14 тысячами войскомъ, окружилъ высоты около гор. Бакнина, гдѣ находились 22 тыс. китайцевъ съ хорошей артиллеріей, въ томъ числѣ

съ нѣсколькими крупновскими орудіями; китайцы, испуганные его движеніемъ и не имѣя точныхъ свѣдѣній о численности его арміи, послѣдно очистили городъ безъ выстрѣла, оставивъ всю артиллерию побѣдителю. Черезъ мѣсяцъ тотъ же Бриеръ взялъ Ганой и такимъ образомъ французы сдѣлались господами дельты Красной рѣки. 11 мая въ Тянь-цинѣ франц. посланникъ заключилъ съ Ли-Хунгъ-Чангомъ прелиминарный договоръ, по которому Тонкинъ переходилъ въ власть французовъ, а южныя пограничныя провинціи Китая открывались для французской торговли; 7 июня заключенъ соответствующій миръ съ аннамскимъ королемъ, подтверждавшій верховенство Франціи надъ Тонкиномъ. Не смотря на это, 29 июня подполковникъ Доженъ подвергся у Лангсона нападенію китайско-аннамскихъ войскъ и черныхъ флаговъ, не получившихъ еще по объясненію ихъ вождей, извѣстія о мирѣ, и былъ разбитъ. Французское правительство потребовало отъ Китая 250 милл. фр. контрибуціи, потомъ понизило эту цифру до 80 милл.; Китай давалъ только 31½ милл. Тогда началась настоящая война съ Китаемъ, хотя официально и не объявленная. Курбе поднасясь по р. Минь и у г. Фучеу 23 августа 1884 г. уничтожилъ китайскую флотилію изъ 12 военныхъ кораблей, изъ коихъ только два успѣли бѣжать вверхъ по рѣкѣ, куда глубже сидѣли французскія суда не могли ихъ преслѣдовать, затѣмъ сжегъ китайскій арсеналъ и благополучно вернулся въ море по рѣкѣ, защищенной, но неуспѣло, торпедами. Ферри потребовалъ дальнѣйшихъ кредитовъ: на 1884 г.—16 милл., на 1885 г.—43 милл., и палата, хотя не безъ протеста, ассигновала ихъ. Въ началѣ 1885 г. французскія войска одержали рядъ побѣдъ надъ войсками, расположенными въ Тонкинѣ, но затѣмъ ходъ военныхъ дѣлъ внезапно измѣнился. 24 марта 1885 г. французы были разбиты при Дондангѣ и отступили въ Лангсонъ; 27 марта они подверглись нападенію въ этомъ городѣ и послѣ кровопролитной битвы должны были его оставить, при чемъ ген. Негриэ былъ серьезно раненъ. 28 марта 1885 г., прежде чѣмъ извѣстіе объ этомъ пораженіи достигло Парижа, министерство Ферри подверглось ожесточеннымъ нападкамъ за Т. экспедицію; депутатъ Гране обвинялъ правительство, что оно скрываетъ истинное положеніе вещей въ Тонкинѣ и что оно ведетъ настоящую войну съ Китаемъ, не имѣя на то полномочія отъ парламента. Ферри отвѣчалъ указаніемъ на благоприятный ходъ военныхъ дѣйствій въ Тонкинѣ и отрицалъ справедливость возводимыхъ на него обвиненій, утверждалъ, между прочимъ, что никакаго война съ Китаемъ не ведется, а противъ него приняты только репрессаліи, для чего полномочіе отъ парламента не обязательно. 29 марта извѣстіе о пораженіи при Лангсонѣ пришло въ Парижъ, прозвало паническое впечатлѣніе на биржу и вызвало уличныя сборища, требовавшія отставки министерства. Рошфоръ, въ статьѣ, озаглавленной: «Убійца», требовалъ головы Жюля Ферри. 30 марта Ферри прочиталъ въ палатѣ депутатовъ телеграмму изъ Тон-

кина и потребовалъ 200 милл. фр. для того, чтобы Франція могла восстановить свою честь и наказать аннамитовъ и китайцевъ. Его рѣчь прерывалась бурными криками со стороны правой и лѣвой; Клемансо воскликнулъ: «передъ нами не министры, а обвиняемые въ государственной измѣнѣ; мы можемъ, мы должны ассигновать кредиты, чтобы отстоять за поруганную честь Франціи, но если во Франціи есть правосудіе, то министры должны подвернуться наказанію». Палата 304 голосами противъ 161 выразила правительству свое неодобреніе, и министерство подало въ отставку. На слѣдующій день, прежде еще чѣмъ успѣло сформироваться новое министерство, палата ассигновала 200 милл. на окончательное завоеваніе Тонкина. Новое министерство Бриссона продолжало дѣло завоеванія Тонкина. Уже въ іюнѣ 1885 г. Китай согласился на миръ, по которому совершенно уступилъ Тонкинъ и дѣйствительно отозвалъ изъ него свои войска. Послѣ этого окончательное замиреніе страны не представляло особенной трудности и совершилось въ теченіе 1885—86 гг. Въ декабрѣ 1885 г. Бриссонъ долженъ былъ, однако, потребовать на этотъ предметъ и на управленіе страной втеченіе 1886 г. еще 70 милл. фр. Радикалы (Пеллетанъ) указывали на сравнительную ненужность для Франціи Тонкина и на несоразмѣрныя затраты на него, и палата вотировала требуемые кредиты ничтожнымъ большинствомъ въ 4 голоса. Бриссонъ увидѣвъ въ этомъ выраженіе недостаточнаго къ себѣ довѣрія и подалъ въ отставку. Министерство Фрейсина закончило замиреніе Тонкина. Такимъ образомъ, Т. экспедиція погубила два французскія министерства и на много лѣтъ разрушила политическую карьеру Жюльа Ферри, за которымъ осталась кличка «тонкинца», а въ устахъ наиболѣе ожесточенныхъ его противниковъ (Рошфора и др.)—«тонкинскаго убійцы». — Пьеръ Лоти, въ качествѣ лейтенанта принимавшій участіе въ Т. экспедиціи, опубликовалъ въ «Figaro» рядъ статей о крайне неприглядномъ поведеніи французскихъ войскъ и властей въ Тонкинѣ, вслѣдствіе чего долженъ былъ подать въ отставку. См. Gautier, «Les français au Tonkin 1787—1883» (П. 1884); «L'affaire du T. par un diplomate» (П. 1888); Lehautcourt, «Les expéditions françaises au T.» (Пар. 1888); Rousset de Pomaret. «L'expédition du T.» (П. 1894); Lanessan, «La colonisation française en Indo-Chine» (П. 1895); Chaillé Bert, «La colonisation de l'Indo-Chine» (П. 1892); Giol, «Deux années de lutte» (П. 1892). В. Водовозовъ.

**Тонкинскія** (Tonking) — съ 1885 г. франц. колонія въ Индокитаѣ; граничитъ на С съ китайскими провинціями Гуанъ-си и Юньнань, на З съ Верхней Бирмой и Аннамомъ, на Ю съ Аннамомъ и Тонкинскимъ зал., на В съ Тонкинскимъ зал. Пространство — 314760 кв. км. Т. расположено по нижнему теченію р. Сон-кой (Красная рѣка), представляющей хорошей судоходный путь (съ Юньнанемъ). Страна дѣлится на назвленную дельту (12800 кв. км.) и гористую часть на С. Отроги Южно-китайскихъ горъ, наполняющихъ всю сѣв. и зап. части страны, покрыты лѣсами и кру-

то спускаются къ дельтѣ. Въ горахъ много желѣзныхъ и мѣдныхъ рудъ; встрѣчаются серебро и золото. Въ прибрежной части и на о-вахъ Кебао обширныя каменно-угольныя копи. Растительность въ юго-западной части близка къ индійской, въ сѣв.-зап.—къ южно-китайской. Климатъ жаркій и влажный, особенно съ мая по сентябрь. Бури очень часты. Въ Ганой средняя годовая температура 24,2° Ц., іюля 30,7° Ц., января 18,3° Ц. Жит. около 12 милл., въ томъ числѣ въ области дельты 7 милл.; европейцевъ 1500, китайцевъ 50 тыс., остальные—туземцы аннамитскаго племени. Христіанъ ок. 400 тыс. Воздѣлываются рисъ (главнѣйшій продуктъ земледѣлія—ок. 2½ милл. пд. ежегодно), маисъ, сахарный тростникъ, чай, хлопокъ, опиійный макъ. Скотоводство не особенно развито (вывозятся свиньи и утки). Шелководство. Обрабатывающая промышленность ограничивается немногими сахарными и винокурными (изъ риса) заводами, писче- и хлопчатобумажными фабриками. Производство лака и буддійскихъ идоловъ. Торговля оживленная съ Китаемъ по р. Сон-кой (въ дельтѣ судоходство затруднено отменями). Съ 1895 г. проведена жел. дор. отъ Гайфонга—главной коммерческой гавани—до Лангсона. Ввозъ въ 1899 г. изъ Франціи и франц. колоній — 24,9 милл., изъ друг. государствъ—20,1 милл., всего 45 милл. франковъ; вывозъ во Францію и др. франц. колоній 2,1 милл., въ друг. государства 18,2 милл., всего 20,3 милл. франк. Главнѣйшіе предметы вывоза—рисъ, лѣсъ строевой, шелкъ; ввоза—пражи, ткани, машины, инструменты.

Первоначальную исторію Т.—см. Аннамъ (I, 805). Въ 1870 г. французскій купецъ Дюпюи обратилъ вниманіе французскаго губернатора Кохинхины на то, что Красная рѣка является прекрасной торговой дорогой въ южныя провинціи Китая. Еще Наполеонъ III придавалъ громадное значеніе расширенію и укрѣпленію французской власти въ Индокитаѣ, и это стремленіе унаслѣдовала отъ него третья республика; указаніе Дюпюи обратило вниманіе французскаго правительства на сѣверныя области полуострова. Въ 1873 г. на Т. былъ посланъ изъ Кохинхины лейтенантъ Гарнье, который занялъ Ганой и началъ завоеваніе Т., но скоро былъ разбитъ и убитъ «черными флагами». Въ 1874 г. французы, на основаніи Сайгунскаго договора, очистили Т., подъ условіемъ предоставленія имъ тамъ свободной торговли и охраны ихъ миссій. Условіе это, по самому характеру населенія Т., было совершенно неисполнимо. Черные флаги (см.) безпрестанно безпокоили миссіи и торговцевъ и заставляли французовъ стремиться къ настоящему завоеванію страны (см. Тонкинская экспедиція). Въ 1886 г. Т., вмѣстѣ съ Аннамомъ, подпалъ подъ французскій протекторатъ; управленіе этими двумя странами было организовано на основаніи декрета 27 января 1886 г. Протекторатъ надъ Аннамомъ и Т. образуетъ отдѣльную отрасль управленія, имѣющую самостоятельную организацію и свой собственный бюджетъ. Во главѣ управленія стоитъ генералъ-губернаторъ, которому подчинены всѣ французскія владѣнія въ Индо-

катай, т. е. Т., Аннамъ, Кохинхина и Камбоджа; онъ назначаетъ всѣхъ чиновниковъ, за исключеніемъ резидентовъ отдѣльных областей; при немъ состоитъ совѣтъ, являющийся органомъ верховнаго управленія французскимъ Индокитаемъ. Ген.-губернаторъ назначается декретомъ совѣта министровъ; онъ не подчиненъ отдѣльнымъ франц. министрамъ и сносится съ франц. правительствомъ черезъ министра иностранн. дѣлъ (съ 1887 г.—черезъ морского министра). Въ 1887 г. управление было нѣсколько децентрализовано; въ рукахъ центральной индокитайской власти остались только войско, таможня, почта и телеграфъ, а все остальное раздѣлено между управлениями четырехъ областей. Во главѣ Т. поставленъ самостоятельный генераль-резидентъ. Бюджетъ Т. составляется мѣстнымъ правительствомъ и утверждается декретомъ президента республики. По бюджету 1887 г., Франция ассигновала на управление Т. 30 милл. франк. Съ тѣхъ поръ цифра эта нѣсколько понижалась, но и поныѣ управление Т. даетъ значительные дефициты (1897 г.—24 милл.), пополняемые метрополіей. Въ 1893 г. война съ Сіамомъ расширила территорию Т. на западъ до границъ англійской Бирмы и р. Меконга. См. Imbert, «Le T. industriel et commercial» (П., 1885); Gioi, «Le T. actuel. 1887—90» (П., 1891); Naurigot, «Les Etablissements francais dans l'Inde et en Océanie» (П., 1891).

В. В.—сз.

**Тонкий мысь** — Архангельской губ. Онежскаго у., на Онежскомъ зал., составляетъ южное плечо бухты Пушхахт. Мысь образуетъ остро-выдающуюся низменность. На версту отъ мыса выдается подводный каменный рифъ.

**Тонкий мысь**—Иркутской губ. и уѣзда, на зап. берегу оз. Байкала. Длина и шир. его около 10 вер. Онъ представляетъ собою низменную, лѣсто-болотистую мѣстность. Береговая его часть вдоль озера состоитъ изъ возвышеннаго песчанокварцитаго вала, озернаго образования.

**Тонкоклювыя** (Tenuirostres)—одна изъ группъ подотряда пѣвчихъ птицъ; см. Птицы пѣвчія. Представителями Т. въ нашей фаунѣ служатъ нѣкоторые роды изъ сем. пичухъ (Certhidae), каковы—пичуха (Certhia, см.) и стѣнолазь (Tichodroma, см.).

**Тонконогъ**—народное названіе нѣкоторыхъ злаковъ, развивающихся тонкіе высокіе стебли; таковы, напр., виды Agrostis L. (полевницы), Festuca ovina L. (овсяница), виды мятлика (Poa trivialis L., nemoralis L.) и Koeleria cristata Pers.

**Тонкопряденіе**—Такъ называется въ прядильномъ производствѣ заключительный процессъ, дающій обрабатываемому матеріалу видъ и свойства пряжи (XXV, 649). Т. состоитъ въ *вытягиваніи* подготовленной *ровницы* (см. Предпряденіе, XXV, 22) до назначеннаго номера и *закручиваніи* ея для приданія ей требуемой крѣпости. Изготовленная такимъ образомъ пряжа *наматывается* на катушку, початокъ или шпулю. По устройству своему и способу дѣйствія тонкопрядильныя машины распадаются на два класса: на ма-

шины *прерывистаго дѣйствія*, выпрядающія сначала нѣкоторую длину пряжи, а затѣмъ наматывающія ее на шпулю (початокъ), и на

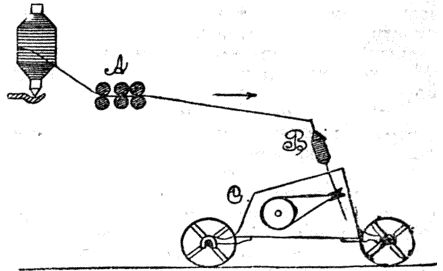

Фиг. 1.

машины *непрерывнаго дѣйствія*, производящія одновременно и выпряданіе, и наматываніе выпрядаемой нити на катушку. Машины 1-го класса представляютъ собою развитіе *прялки*

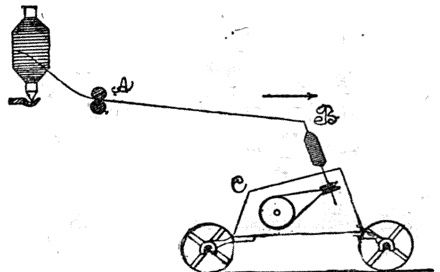

Фиг. 2.

(см. Пряденіе, XXV, 644). По способу вытягиванія ровницы, онѣ распадаются на два отдѣла: на *моль-машины* (фиг. 1), снабженныя вытягивающимъ аппаратомъ А (см. Вытягиваніе и Сдвиганіе, VII, 573) и кареткой С съ веретенами В, производящими скручиваніе пряжи при отдвиганіи (отходѣ) каретки отъ вытягивающаго аппарата и наматываніе нити при обратномъ движеніи каретки (входа), — и на *жесени-машины* (фиг. 2), состоящія только изъ одной пары подающихъ цилиндровъ А и каретки С съ веретенами В, при чемъ вытягиваніе ровницы производится самой кареткой. Кроме того, по устройству движущаго механизма различаются *ручныя жесени* и *моль*, въ которыхъ одни движенія производятся самимъ рабочимъ, а другія автоматически, и *самодѣйствующія жесени* и *моль* или *сельфакторы*, въ которыхъ всѣ движенія

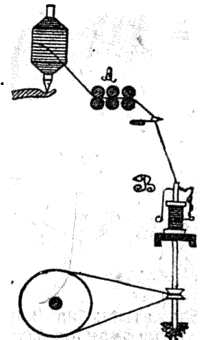

Фиг. 3.



производятся самой машиной. Машины 2-го класса носят общее название *ватерь-машин* или *ватероз* и представляют соединенные самопрядки (см. Прядение, XXV, 644) с вытягивающим аппаратом (фиг. 3). В зависимости от устройства крутильного прибора, различаются ватерь *рогулчатый* и *кошмовый*.

Переходя к детальному описанию тонкопрядильных машин, замѣтимъ, что изъ машинъ 1-го класса, *ручной моль* вовсе, а *ручная жемни-машина* (суконный моль) почти совсѣмъ вышли изъ употребленія, почему мы ограничимъ описаніемъ *самодѣйствующихъ моля* (*хлопчатобумажнаго селъфактора*) и *жемни* (*угарнаго* или *суконнаго селъфактора*). Наружный видъ хлопчатобумажнаго селъфактора изображенъ на табл. бумагопрядильныя машины фиг. 15 (т. IV, 922), а разрѣзъ его—на фиг.

распределительныхъ и регулирующихъ механизмовъ, передающихъ движеніе различнымъ работающимъ органамъ машины. Сбоку машина ограждена рамами—станинами. Движеніе машинъ передается черезъ промежуточный, расположенный надъ корнемъ валикъ (контръ-приводъ), отъ котораго уже получаетъ вращеніе расположенный въ корнѣ главный валъ. Отъ послѣдняго, помощью безконечнаго хлопчатобумажнаго каната, вращеніе передается въ каретку, къ жестяному барабану, вращающему веретена. Описание всѣхъ передаточныхъ и распределительныхъ механизмовъ машины заняло-бы слишкомъ много мѣста, почему мы и ограничимся описаніемъ устройства и движенія лишь ея рабочихъ органовъ, непосредственно дѣйствующихъ на обрабатываемый матеріалъ и производящихъ

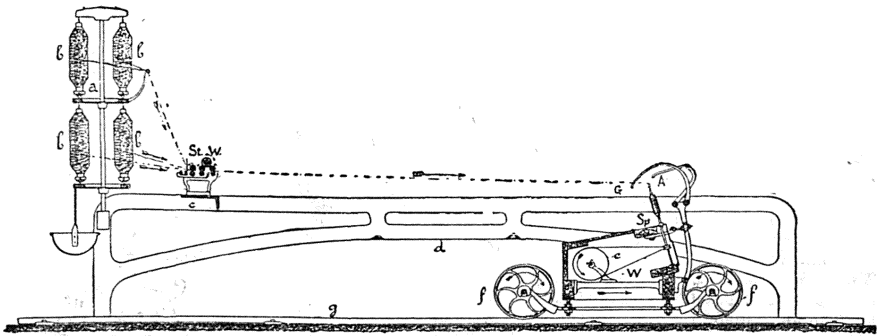

Фиг. 4.

4. Главныя его части суть: с—брусъ, укрѣпленный на стойкахъ и поддерживающій вытяжные валики; сзади бруса возвышается полка а для катушекъ съ ровничей b; спереди расположена каретка W, могущая откатываться по рельсамъ отъ бруса и вновь къ нему при-

вытягиваніе, крученіе и наматываніе пряжи. Селъфакторъ работаетъ периодически: полный циклъ его работы, во время котораго спрядется и наматывается опредѣленная длина нити, можно разбить на 4 послѣдовательныхъ періода. 1-й періодъ представляетъ собою

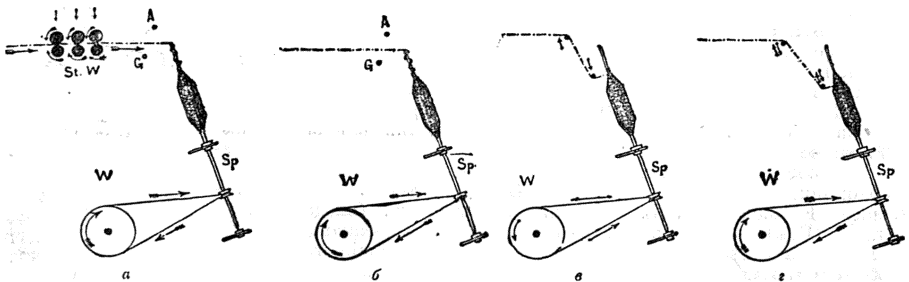

Фиг. 5.

ближаться; на кареткѣ расположенъ рядъ слегка наклонныхъ веретенъ Sp, приводимыхъ въ вращеніе шнуркомъ, идущимъ на блокки съ жестянаго барабана e, вращающагося внутри каретки. Брусъ и каретка раздѣлены на двѣ части такъ называемымъ *корнемъ* машины, представляющимъ двѣ чугунныя станины, къ которымъ прирѣплены опоры для многочисленныхъ передаточныхъ,

образованіе нити. Въ это время вытягивающій аппаратъ вытягиваетъ и выпускаетъ нить, а каретка въ это время отходитъ, нѣсколько натягивая выпускаемую нить между переднимъ вытягивающимъ валикомъ и веретеномъ (фиг. 5 а). Последнее въ это время вращается и скручиваетъ нить. Это продолжается до тѣхъ поръ, пока каретка не отойдетъ на наибольшее возможное для нея раз-

стояние (60—64 дюйма). Тогда останавливаются вытягивающий аппарат и каретка, и начинается 2-й период—*докрутка*, во время которого в машинѣ находятся въ движеніи лишь веретена, которыя продолжаютъ скручивать выпущенную длину нити (фиг. 5, б). Когда нить получить всю назначенную ей крутку, наступаетъ 3-й периодъ дѣйствія машины—*отмотка* Цѣль ея—подготовить веретено къ слѣдующему 4-му періоду, въ которомъ образованная нить наматывается на початокъ. Значеніе отмотки выясняется изъ разсмотрѣнія способа намотки початка (см. также Початокъ, XXIV, 767). Последній образуется наматываніемъ пряжи вокругъ голаго веретена или вокругъ насаженной на него бумажной трубочки (патрончика, см. XXIII, 42). Наматываніе начинается тѣмъ, что на голое веретено наносятся слои пряжи, болѣе толстые внизу и болѣе тонкіе наверху, отчего постепенно на веретень образуется тѣло, имѣющее видъ двухъ конусовъ, сложенныхъ основаніями—*гнѣздо* (*АВЕЕ'ВА'* на ф. 1 въ ст. Початокъ). Когда гнѣздо достигло опредѣленныхъ размѣровъ, способъ намотки измѣняется: на верхнюю коническую поверхность начинаютъ наноситься слои равномерной толщины, сохраняющіе одинъ и тотъ же діаметръ основанія и ту же высоту. Нанесеніемъ подобныхъ коническихъ колпаковъ и получается въ результатъ початокъ, въ готовомъ видѣ имѣющій форму цилиндра, ограниченнаго по концамъ двумя конусами. Фиг. 1 (въ ст. Початокъ) показываетъ въ разрѣзѣ строеніе початка. Каждый отдѣльный коническій слой соответствуетъ одному отходу каретки и заключаетъ въ себѣ вышеприведенную длину сырценой за этотъ отходъ нити. Намотка слоя производится въ слѣдующемъ порядкѣ: сначала нить направляется на вершину раньше образованнаго конуса, но быстро затѣмъ опускается до основанія конуса, образуя на поверхности его отлогую спиральную линію, называемую *прослойкомъ*. Съ основанія конуса нить уже гораздо медленнѣе начинаетъ опять подниматься вверхъ, при чемъ витки ея тѣсно, но равномерно прилегаютъ одинъ къ другому, образуя главный, *плотный* слой одинаковой толщины отъ самаго основанія до вершины конуса. Остающаяся длина нити располагается отлогими витками по свободной части веретена до его вершины (фиг. 5, а и б); отсюда она уже идетъ къ вытягивающему аппарату. Такое обвѣтие всей свободной части веретена пряжей необходимо въ 1-мъ и 2-мъ періодахъ для возможности крученія ея, но для вышеописаннаго наматыванія вся эта часть нити отъ вершины веретена до вершины ранѣе наматаннаго початка

должна быть смотана съ веретена. Это и составляетъ задачу отмотки. Во время ея въ дѣйствіе приходятъ еще два органа машины, до этого не принимавшіе участія въ работѣ: это такъ назыв. *планка* или *подниточникъ А* (фиг. 4 и 5) и *контръ-планка* или *подниточникъ Б*. Это суть двѣ проволоки, натянутыя вдоль машины параллельно ряду веретенъ и поддерживаемыя особыми рычажками (ручками) одна поверхъ нитей, а другая подъ ними. Во время 1-го и 2-го періодовъ планка приподнята, а подниточникъ опущенъ, такъ что они не касаются нити и позволяютъ ей свободно скручиваться. Но одновременно съ обратнымъ движеніемъ веретенъ планка начинаетъ опускаться на нити, а подниточникъ, наоборотъ, поднимаетъ нити, отчего онѣ получаютъ вмѣсто прямолинейной ломаную форму (фиг. 5, в).

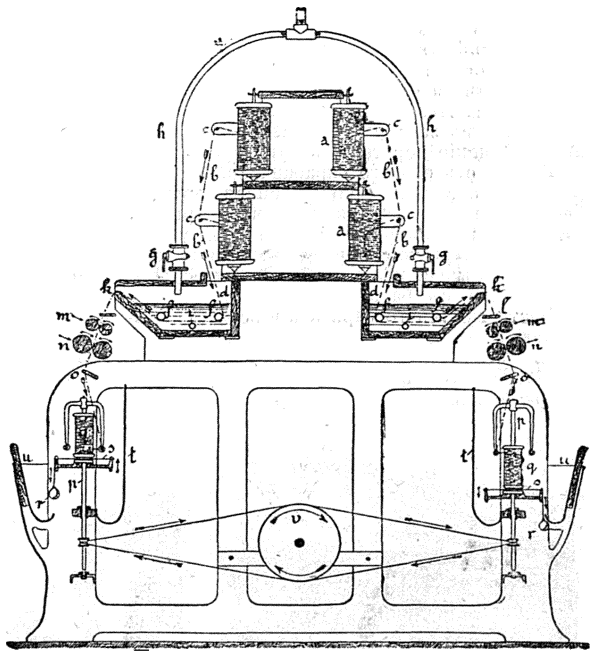

Фиг. 6.

Это является необходимымъ потому, что при отмоткѣ освобождается часть нити, которая могла-бы провисать и образоватъ петли (скрутины), еслибы не поддерживалась подниточникомъ въ натянутомъ состояніи. Планка направляетъ нити при намоткѣ, почему она при опусканіи своемъ и останавливается въ концѣ отмотки на той высотѣ, откуда должно начаться наматываніе, т. е. противъ вершины конуса початка. Движеніе же подниточника не опредѣленное, и высота его подъема обусловливается явль поддерживаніемъ натянутого состоянія нитей. Когда веретена смотали витки нитей со своихъ верхнихъ концовъ, а планка дошла до вершины конуса початка, кончается обратное вращеніе веретенъ и на-

чинается 4-й период—намотка. В это время каретка начинает двигаться обратно къ брусу—*сходитъ*, веретена же вращаются въ прямомъ (какъ въ 1-мъ и 2-мъ периодахъ) направлении съ такою скоростью, чтобы на нихъ въ каждый моментъ наматывалась та длина пряжи, какая освобождается отъ приближения каретки къ брусу. При этомъ планка сначала быстро опускается до уровня основания верхняго конуса початка, образуя прослойку, а затѣмъ медленно поднимается къ верхнему его, образуя плотный слой (фиг. 5, 2). Когда каретка подойдетъ обратно къ брусу, планка быстро поднимается навверхъ, позволяя остающейся части нити навиться отлогими витками по всей верхней части веретена. Поднятчикъ при этомъ опускается, вращение веретень ускоряется, каретка получаетъ опять движение отъ бруса и вытягивающій приборъ приходитъ въ движение, словомъ, начинается опять 1-й периодъ дѣйствія машины. Во время намотки движение планки вызывается рельсомъ особаго профиля (дорогой), по которому катится связанный рычагами съ планкой роликъ. Положеніе и профиль дороги измѣняются въ зависимости отъ хода навиванія. Вращение веретень въ это время производится отъ особаго барабаничка, на который намотана цѣпь, прикрѣпленная другимъ своимъ концомъ къ кающемуся рычагу (*журавлю* или *квадранту*). Благодаря увеличивающейся разности между скоростями движения каретки и квадранта, скорость сматыванія цѣпи съ барабаничка, а отъ этого и скорости жестяного барабана и веретень возрастаютъ по мѣрѣ приближенія каретки къ брусу.

Общее устройство *сельфактора-женни* (*угарнаго* или *суконнаго сельфактора*) сходно

ственно закручиваются болѣе тонкія мѣста ровницы, а болѣе толстыя и рыхлыя подвергаются растягиванію. Когда каретка отошла на нѣкоторую часть ( $\frac{1}{3}$ — $\frac{1}{2}$ ) своего пути, подающие валики останавливаются и при дѣйствіи отходѣ каретки (2-й периодъ) производится растяженіе ровницы до требуемой тонины, соединенное съ нѣкоторымъ закручиваніемъ ея. Когда каретка доходитъ до конца своего пути, она останавливается, а веретена начинаютъ вращаться съ увеличенной скоростью, придавая пряжѣ окончательную крутку (3-й периодъ). Иногда при этомъ, вслѣдствіе сокращенія нити отъ усиленной крутки, каретка подвигается къ брусу на нѣкоторое небольшое разстояніе. Затѣмъ слѣдуютъ, по прежнему, отмотка и намотка пряжи (4-й и 5-й периоды). Устройство движущаго механизма машины нѣсколько сложнѣе предыдущей, главнымъ образомъ, вслѣдствіе необходимости придавать веретенамъ двѣ разныя скорости.

*Рогульчатый ватеръ* имѣетъ слѣдующее устройство (фиг. 6). Ровница съ катушкой *a*, пройдя корыто *d* съ теплой водой, котораго, впрочемъ, можетъ и не быть, поступаетъ въ вытягивающій аппаратъ *m*, гдѣ вытягивается до требуемаго нумера, а затѣмъ, пройдя направляющій глазокъ *o*, поступаетъ на рогульку, насаженную на веретень *p*. Рогулька снабжена на концахъ своихъ петельками, чрезъ одну изъ которыхъ проходитъ нить, направляясь затѣмъ на катушку *q*, сидящую свободно на веретень и поддерживаемую полкой *s*. Вслѣдствіе вращенія веретена съ рогулкою, нить, во-1-хъ, получаетъ крутку, а во-2-хъ, своимъ натяженіемъ заставляетъ и катушку вращаться вокругъ оси, преодолевая силу тренія между катушкой и полкой. Но такъ какъ валики *m* подаютъ постоянно все новыя количества нити, то катушка въ своемъ вращеніи отстаетъ отъ веретена, набирая на себя подаваемую валиками нить, такъ что натяженіе послѣдней остается постояннымъ. Чтобы наматываніе происходило по всей высотѣ катушки, послѣдняя поднимается и опускается по веретену соотвѣтственнымъ передвиженіемъ поддерживающей ее полки *s*. Машина устривается такъ, что по обѣимъ сторонамъ ея располагается по ряду веретень съ соотвѣтствующими имъ вытяжными аппаратами, а по серединѣ—полка для катушекъ съ ровницей. Механизмъ, получающій вращеніе отъ привода и передающій его различнымъ органамъ машины, располагается на одномъ изъ ея концовъ. Для передачи движенія веретенамъ имѣется жестяной барабанъ *v*.

*Каликовый ватеръ* въ общемъ сходенъ съ рогульчатымъ, отличающійся отъ него, главнымъ образомъ, устройствомъ веретена. Фиг. 7 изо-

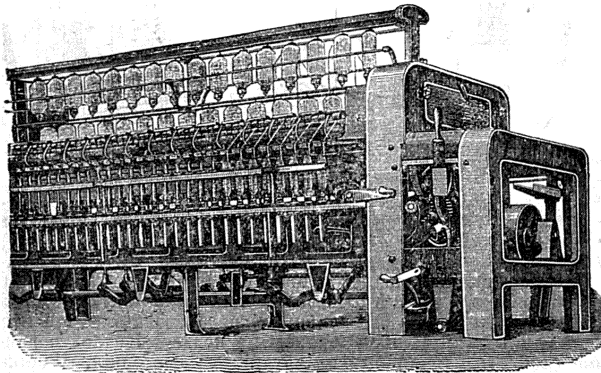

Фиг. 7.

съ только-что описаннымъ. Разница заключается въ томъ, что вмѣсто 3-хъ паръ вытягивающихъ валиковъ имѣется лишь одна пара подающихъ валиковъ. Дѣйствіе машины состоитъ изъ слѣдующихъ 5 периодовъ. Въ 1-мъ—каретка отходитъ немного быстрѣе, чѣмъ валики подаютъ ровницу, а веретена вращаются не особенно быстро. При этомъ преимуще-

бражает наружный вид машины \*), фиг. 8 — разрезъ ея, а фиг. 9 устройство кольцевого веретена (для прядения хлопка). Пройдя вытягивающий аппарат *cdef* и глазокъ *i*, нить проходитъ черезъ стальную петельку (скобочку, обвязку или *блунотъ*) *m* (фиг. 9), которая

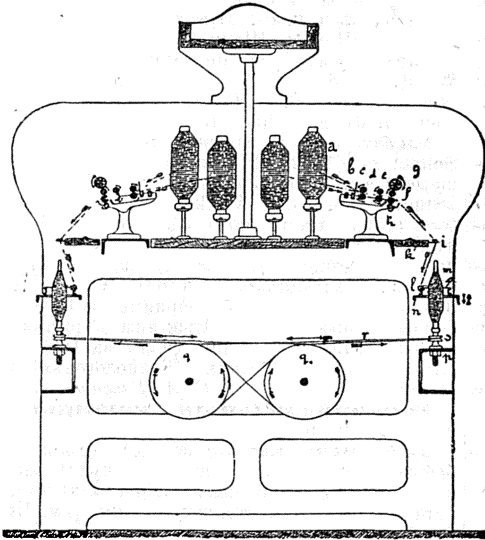

Фиг. 8.

свободно охватываетъ своими концами закраины кольца *l*, имѣющаго Т-образное сѣченіе и укрѣпленнаго на полкѣ *k*. Съ петельки нить идетъ на катушку, укрѣпленную на веретенѣ *a* и вращающуюся вмѣстѣ съ нимъ помощью шнура, огибающаго блочекъ *d*. При вращеніи катушки нить своимъ натяженіемъ увлекаетъ скобочку въ движеніе по кольцу, преодолевая силу тренія между ними. По мѣрѣ же выпуска нити изъ вытяжнаго аппарата новой нити, скобочка въ своемъ движеніи нѣсколько отстаётъ отъ катушки, наматывая на послѣднюю столько пряди, сколько ея выпущено изъ вытягивающаго аппарата, такъ что натяженіе нити не ослабѣваетъ. Крученіе получается вслѣдствіе обращенія скобочки по кольцу, при чемъ и набѣгающій конецъ нити при каждомъ оборотѣ скобочки дѣлаетъ одинъ оборотъ вокругъ своей оси. Наматываніе нити идетъ по способу образованія початка въ селъфакторѣ, при чемъ здѣсь полка съ кольцами имѣетъ периодическое восходящее и нисходящее движеніе, высшій и низшій предѣлы котораго сами постепенно повышаются. Кольцовый ватеръ появился лѣтъ 40 тому назадъ и быстро вытѣснилъ во многихъ производствахъ рогулчатый ватеръ, а частью и селъфакторъ.

Главныя преимущества кольцевого ватера передъ рогулчатымъ суть слѣдующія: 1) коль-

цевое веретено сконструировано такъ, что позволяетъ дать ему гораздо болѣе быстрое вращеніе (до 11—12 тыс. оборотовъ въ минуту), чѣмъ рогулчатое (не болѣе 5 тыс.). Въ первомъ вся масса его и катушки сконцентрирована вблизи оси вращенія, между тѣмъ какъ рогулька второго обладаетъ далеко выступающими вѣтвями, подвергающимися дѣйствию значительной центробѣжной силы и трудно поддающимися центрировкѣ. Кроме того, кольцевое веретено снабжено приспособленіями для непрерывной смазки его трущихся частей. Благодаря увеличенію скорости веретена, увеличивается во столько же разъ и *производительность* ватеръ-машины, выражающаяся формулой

$$L = \frac{m}{t}$$

на 1 дм., а *m*—число оборотовъ въ минуту; веретена — въ рогулчатомъ ватерѣ, скобочки — въ кольцевомъ (послѣдняя величина меньше числа оборотовъ катушки не болѣе какъ на 2—3%). 2) Другое преимущество кольцевого ватера состоитъ въ возможности работать на немъ болѣе тонкую и слабую прядь, чѣмъ на рогулчатомъ; это происходитъ отъ того, что въ кольцевомъ веретенѣ прядь приходится тянуть за собою лишь очень легкую скобочку, треніе которой по кольцу сравнительно очень мало, между тѣмъ въ рогулчатомъ нить должна тащить за собою всю катушку. Поэтому на рогулчатомъ ватерѣ можно работать лишь сильно скрученную или, вообще, крѣпкую прядь. Вся же болѣе тонкая и слабая прядь до изобрѣтенія кольцевого ватера работалась на селъфакторѣ. На селъфакторѣ можно работать прядью

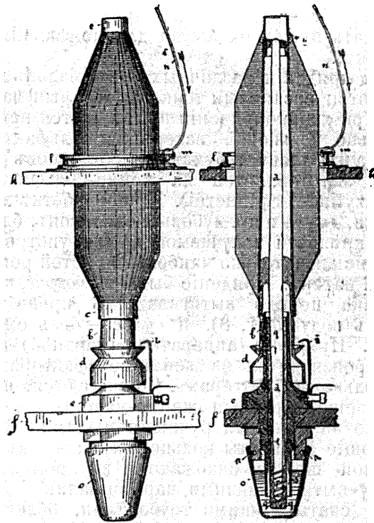

Фиг. 9.

\*) Поправка: Въ таблицѣ, приложенной къ ст. «Бу-магопряденіе» (IV, 322) подъ именемъ ватеръ-машинъ (фиг. 14) ошибочно помѣщено изображеніе бакаброша (предварительной машины).

съ произвольнымъ натяженіемъ, такъ что онъ является машиной универсальной, пригодной для изготовленія пряди всевозможныхъ нуме-

ровъ и сортовъ, до самыхъ тонкихъ и нѣжныхъ. Кромѣ того, преимуществами селъфактора являются болѣе ровнота пряжи, а также особая ея пушистость, получающаяся вслѣдствіе крученія большой длины нити въ свободно подвѣшенномъ состояніи. Напротивъ, къ недостаткамъ селъфактора относятся: 1) меньшая сравнительно съ ватеромъ производительность веретена при одинаковой скорости вращенія послѣдняго, такъ какъ часть времени тратится на отмотку и намотку; недостатокъ этому отчасти помогаютъ, применяя дополнительную подачу ровницы (спорнья) во время вмотки, что нѣсколько увеличиваетъ производительность машины; 2) величина занимаемаго мѣста, благодаря движению каретки: тамъ, гдѣ помѣщаются 10000 селъфакторныхъ веретенъ, могутъ быть поставлены до 18000 ватерныхъ; 3) сложность конструкции, требующая очень продолжительной и внимательной наладки, частой провѣрки и опытнаго надзора, тогда какъ уходъ за ватеръ-машиной простъ. Вообще пряденіе на ватерѣ является экономически болѣе выгоднымъ, чѣмъ молное пряденіе, и если послѣднее сохраняетъ за собой еще большое значеніе, то только потому, что есть сорта пряжи высокихъ номеровъ и слабой крутки (уточная пряжа), пряденіе которыхъ даже на кольцевомъ ватерѣ невозможно при настоящемъ его устройствѣ. Много усилій употребляется конструкторами на то, чтобы достигнуть возможности выгодно выпрадать на ватерѣ уточную пряжу. Уже есть много уточныхъ ватеровъ, наматывающихъ выпрадеваемую нить на деревянную катушку, которую можно вожить прямо въ челнокъ ткацкаго станка. Къ сожалѣнію, на такой катушкѣ помѣщается слишкомъ мало пряжи. При примененіи катушекъ болѣе большого размѣра приходится перематывать пряжу на шули для помѣщенія въ челнокъ.

Для пряденія различныхъ материаловъ применяются различныя тонкопрядильныя машины. При хлопкопряденіи применяются исключительно кольцевой ватеръ и селъфакторъ. Пряжа изъ хлопчатобумажныхъ отбросовъ (угаровъ) изготовляется на женни-селъфакторѣ (Zweizylinder-Spinnerei). При обработкѣ льна, пеньки, джута и пр. лубовыхъ волоконъ, благодаря крѣпости получаемой пряжи, употребляется исключительно наиболее простой рогульчатый ватеръ. Пряденіе бываетъ *мокрое*, когда ровница передъ вытягиваніемъ проводится черезъ воду (фиг. 8), и *сухое* — безъ смачиванія. Пряденіе аппаратной (кардной) шерсти производится на женни-селъфакторахъ и на кольцевыхъ ватерахъ. Сохраняются, впрочемъ, еще и ручныя женни-машины, неправильно называемыя ручными молями. Вытягивающіе аппараты кольцевыхъ ватеровъ для кардной шерсти снабжаются въ промежуткѣ между вытягивающими парами валиковъ особыми скатывающими трубочками, облегчающими вытягиваніе, которому трудно поддается короткій материалъ. Гребенная шерсть прядется на селъфакторахъ, подобныхъ хлопчатобумажнымъ, и на кольцевыхъ ватерахъ. Сохраняются, впрочемъ, и рогульчатые для гру-

бой шерсти. Пряденіе хлопчатого шелка ведется на кольцевыхъ (раньше—рогульчатыхъ) ватерахъ, а при самыхъ тонкихъ нумерахъ—на селъфакторахъ (очень рѣдко). Детальныя описанія и чертежи тонкопрядильныхъ машинъ можно найти въ специальныхъ сочиненіяхъ по обработкѣ различныхъ волоконистыхъ материаловъ (см. ст. Вумагопряденіе, Левъ, Хлопокъ, Шерсть, Шелкъ). Общія сочиненія: E. Müller, «Handbuch der Spinnerei» (1892); Weisbach-Herrmann, «Lehrb. d. Ing. u. Masch.-Mechanik» (1899); v. Hoyer, «Lehrb. d. vergleichenden Mech. Technologie» (1900). Специально о селъфакторѣ: E. Stamm, «Studien über d. Selfactor» (1862); P. Burkard, «Traité des métiers à filer renvideurs» (1900); Johannsen, «Studien über den Wickelkörper d. Selfactors» (1895). На русскомъ языкѣ о моткѣ селъфактора статьи: проф. Ланговаго («Извѣстія слѣб. техн. инст.» за 1890 г.), инж. Шваровича («Вѣстникъ Технологовъ» за 1898 г.), инж. Ерченко («Технич. Сѣверникъ» за 1898 г.). О кольцевомъ ватерѣ статьи: инж. Державина («Бюллетени Политехнич. Общ.» за 1897 г.), Шваровича («Вѣстникъ Технологовъ» за 1900 г.).

C. A. Ганешкинъ, Д.

**Тонкопрядильныя машины** — см. Тонкопряденіе.

**Тонкопряды** (Herialidae) — семейство бабочекъ, которое относится къ группѣ такъ называемыхъ сумеречныхъ бабочекъ, дѣленіе, оставленное въ настоящее время (см. Бабочки). Крылья у Т. продолговатой формы, всѣ почти одинаковой длины и съ одинаковымъ числомъ жилокъ (12); по своему жилкованію и также по нѣкоторымъ другимъ особенностямъ организации Т. относятся къ наиболѣе низко организованнымъ бабочкамъ. Во время покоя крылья лежатъ крестообразно; голени ногъ безъ шпоръ; хоботокъ очень короткій и недоразвитый, такъ что бабочки совершенно не принимаютъ пищи; усики очень маленькіе, четковидные; глаза отсутствуют. Бабочки летаютъ вечеромъ и откладываютъ яйца прямо на землю. Гусеницы живутъ въ землѣ и питаются корнями растений; онѣ зимуютъ и весной окукляются въ землѣ; выставляя паутинной ямку вокругъ себя. Единственный родъ Т. Herialus имѣетъ представителей въ различныхъ странахъ; въ Европѣ встрѣчается 10 видовъ. Изъ нихъ наиболее обыкновененъ Нер. humilis, у котораго замѣчается рѣзкій половой диморфизмъ въ окраскѣ, а именно самцы сверху серебристобѣлаго цвѣта, а у самокъ переднія крылья желтыя съ красными пятнами и полосками, а заднія сѣроватыя; въ размахѣ 4—6 см. Бабочки летаютъ вечеромъ въ іюнѣ и іюлѣ по сырýmъ лугамъ. Гусеницы желтобураго цвѣта съ красноватыми крапинками и желтой головой, питаются корнями хмеля и шавеля (см. фиг. 7 изъ таб. II къ статьѣ Бабочки). У другого обыкновеннаго европейскаго вида Нер. hestus переднія крылья самца красновато-желтыя съ 2 косыми рядами серебристыхъ пятенъ, окаймленныхъ чернымъ; у самок они сѣроватыя съ 2 болѣе свѣтлыми косыми полосками; заднія крылья темносѣрыя; въ размахѣ 2—3 см. Самцы отличаются еще тѣмъ,

что лапки на задних ногах у них совершенно отсутствуют, а голени являются воздушными и покрытыми на концах длинными чешуйками, которые выдвигают особое пахучее вещество, служащее для раздражения самок; голени ног (вместѣ съ 2-мя основными лапками ноги) бывают обыкновенно втянуты въ особые карманы, находящиеся на брюшкѣ, и выдвигаются только во время отыскиванія самцом самки. Бабочки летаютъ въ июнѣ и июлѣ; гусеницы питаются корнями различныхъ растений, преимущественно вереска.

*М. Римскій-Корсаковъ.*

**Тонкошуровка** (Маританталь-Дубовый) — нѣм. колонія Самарской губ., Новоузенскаго у., съ 713 дворами и 4391 жит. (нѣмцы, католики). Основана въ 1765—66 гг.

**Тонкъ** (Tonk)—г. въ Сѣв. Индостанѣ, въ Раджпутанѣ, на выс. 446 м.; защищенъ стѣной и фортомъ. Жит. 40725, изъ нихъ 19025 магометанъ.

**Тонна** (Тонне соевт. бочка)—мѣра вѣса (русская Т. = англійская Т. = 62 пд.), употребляющаяся въ морскомъ дѣлѣ, при исчисленіи вѣса судовъ. Для плавучести каждой Т. вѣса необходимъ объемъ погруженной въ воду части судна въ 35 куб. фт. (при соленой водѣ) или въ 36 куб. фт. прѣсной воды; поэтому вѣсъ судна опредѣляется изъ объема подводной части судна дѣленіемъ числа кубическихъ футовъ этого объема на 35 или 36. При метрической системѣ Т. считается = 100 джгр. (около 61 пд.) или вѣсу 1 куб. м. прѣсной воды. Вслѣдствіе такого опредѣленнаго отношенія между вѣсомъ и объемомъ, послѣдній часто на судахъ также опредѣляется числомъ Т., вмѣщающихся въ данное помѣщеніе. При опредѣленіи вмѣстимости коммерческаго судна (регистровыхъ Т.) также принимается число Т. по объему.

*Р. Л.*

**Т.**—также названіе мѣры вмѣстимости для жидкихъ и сыпучихъ тѣмъ во многихъ странахъ, а также мѣра вѣса. Величина Т. измѣняется не только по странамъ, но и по товару, ею измѣряемому въ одной и той же странѣ (Т. угля, Т. хлѣбнаго зерна, Т. пива); этимъ именемъ называлась также полевая мѣра — мѣра поверхности земли въ скандинавскихъ государствахъ и нѣкоторыхъ частяхъ Германіи. Почти всѣ эти мѣры замѣнены метрическими и за ними остались лишь кое-гдѣ мѣстное употребленіе. Нѣмецкое названіе — Tonne, франц. — Tonneau, испанск. — Tonelada.

*О. Л.*

**Тоннеръ** (Emanuel Tonner)—чешскій писатель; род. въ 1829 г.; въ 1849 г. былъ главнымъ сотрудникомъ «Личи Славянской»; былъ привлеченъ къ военному суду за участіе въ обществѣ: «Bratrstvo českomoravské». Въ 1851 г. южнославянскою молодежью былъ изданъ его стихотворный переводъ сербскихъ народныхъ пѣсенъ. Рядъ статей, напечатанныхъ имъ въ «Народныхъ Листахъ», вышелъ отдѣльно подъ заглавіемъ: «Poláci a Seři» (1863) и былъ переведенъ на польскій яз. Былъ редакторомъ журнала «Světlozor» и во время министерства Герста за нѣсколько неосторожныхъ словъ въ этомъ журналѣ былъ заключенъ на 6 мѣсяцевъ въ тюрьму.

**Тонология**—наука о звукахъ, о ихъ сопоставленіи, но не объ одновременномъ ихъ сочетаніи, составляющемъ предметъ гармоніи.

**Тонометрія** (хим.).—Т. называются иногда методы опредѣленія молекулярнаго вѣса, основанные на примѣненіи закономерностей для упругости пара растворовъ. См. статьи Растворы, Крископія и Эбуллиоскопія.

**Тонноласта**—изобрѣтенный Миллеромъ въ Берлинѣ стеклянный инструментъ, не подвергающийся, отъ вѣшнихъ причинъ, перемѣнѣ строя.

**Тонотехника**—у органичныхъ мастеровъ искусство наносить на цилиндры музыкальные пьесы. Въ 1775 г. въ Парижѣ появилось руководство къ этой специальности патера Энграммеля подъ заглавіемъ «Tonotechnie ou l'art de noter les cylindres etc.».

**Тонтины**—въ широкомъ смыслѣ слова такъ называются имѣющіи характеръ страхованія сдѣлки, въ которыхъ извѣстная группа лицъ связана между собою такимъ образомъ, что сдѣланный однимъ лицомъ взносъ распределяется между тѣми изъ участвующихъ въ сдѣлкѣ лицами, которые ко дню смерти этого лица останутся въ живыхъ. Т. отличается отъ пожизненной ренты и отъ страхованія жизни. При страхованіи жизни за тѣхъ лицъ, которые умерли раньше срока, уплачивается страховая сумма большая, чѣмъ сколько было внесено по преміямъ, и эта недостава возмѣщается оставшимися въ живыхъ; при Т. взаимное отношеніе участниковъ является прямо противоположнымъ. Теоретически Т. могутъ являться въ самыхъ разнообразныхъ формахъ, такъ же какъ и мыслима различныя тонтинныя общества; они могутъ быть на основѣ чистой взаимности, или какой-нибудь предприниматель можетъ обязаться къ выплатѣ, и такимъ образомъ взять на себя рискъ по принятымъ по договору обязательствамъ, какъ это было при тонтинныхъ займахъ, устроенныхъ французскими правительствами. Наибольше общезвѣстная форма Т., къ которой болѣею частью и примѣняется названіе Т.—та, при которой взаимнѣ одновременно внесеннаго капитала ежегодно выплачивается участникамъ извѣстная сумма до тѣхъ поръ, пока живы члены общества; эта сумма распределяется между отдѣльными остающимися въ живыхъ членами пропорціонально ихъ первоначальнымъ взносамъ, такъ что рента остающихся въ живыхъ увеличивается послѣ каждого смертнаго случая. Въ этомъ случаѣ внесенные участниками тонтинной сдѣлки капиталы мало по малу исчезаютъ по мѣрѣ выплаты участникамъ отдѣльныхъ суммъ. Другой видъ Т. — когда принимаются во вниманіе и интересы наследниковъ, въ которыхъ переходятъ капиталы, а участники Т. получаютъ лишь проценты съ внесенныхъ капиталовъ; при этомъ могутъ быть, между прочимъ, слѣдующія комбинаціи: 1) всѣ процентныя деньги распределяются между всѣми находящимися въ живыхъ членами, такъ что съ теченіемъ времени причитающаяся на долю каждого участника сумма увеличивается; по истеченіи извѣстнаго, опредѣленнаго договоромъ, срока или еще рань-

ше, если общество закрывается по какимъ-либо другимъ причинамъ, — капиталъ раздѣляется между находящимися на лицо оставшимися въ живыхъ членами или между ними и правопреемниками уже умершихъ членовъ.

2) Пропенгныя деньги присоединяются къ капиталу, а при закрытiи общества вся накопившаяся сумма распределяется между оставшимися въ живыхъ членами, или распределяются лишь проценты и проценты на проценты, а на первоначальную капитальную сумму имѣютъ также притязанiе и правопреемники умершихъ членовъ; или каждый членъ получаетъ извѣстную ренту, которая послѣ его смерти откладывается вмѣстѣ съ процентами и процентами на проценты и впоследствии распределяется между оставшимися въ живыхъ участниками. При всѣхъ этихъ формахъ Т. начальный основной капиталъ можетъ быть внесенъ и не сразу, а въ видѣ ежегодныхъ премiй, величина которыхъ въ такомъ случаѣ вычисляется при помощи теорiи вѣроятностей. Одной изъ формъ Т. является страхованiе приданого: оно можетъ быть сдѣлано на началахъ взаимности такимъ образомъ, что собранная сумма денегъ вносится для нарощенiя процентами, и по истеченiи извѣстнаго времени деньги распределяются между оставшимися въ живыхъ членами. Принципъ Т. въ послѣднее время американскими обществами соединенъ съ страхованiемъ жизни, именно при «страхованiи съ накопленiемъ прибылей»: при этомъ лица, заключивши страхованiе съ участiемъ въ прибыляхъ, даютъ при заключенiи страхованiя подписку въ томъ, что они отказываются на извѣстный срокъ отъ полученiя причитающихся на ихъ долю дивидендовъ; эти лица соединяются въ одинъ классъ и для нихъ образуется особый фондъ; къ фонду прибавляются всѣ дивиденды, которые сдѣлаюбы выплатить въ опредѣленные сроки, вмѣстѣ съ нарастающими на нихъ сложными процентами; къ этому же фонду, въ извѣстныхъ случаяхъ, заранѣе обусловленныхъ, присоединяются и просроченные полисы, а при «страхованiи съ ограниченнымъ накопленiемъ капитала» — лишь дивиденды, которые причитались бы на просроченные полисы; по истеченiи опредѣленнаго срока весь накопившiйся фондъ дѣлится между оставшимися въ живыхъ къ тому времени членами. Т. по существу своему были извѣстны еще до XVI в. въ Итали и Германiи, преимущественно въ нѣмецкихъ городахъ; большое развитiе онѣ приобрѣли лишь въ XVII в., главнымъ образомъ въ романскихъ странахъ. Названiе свое Т. получили отъ неополитанскаго банкира Лоренцо Тонти, по предложенiю котораго во Францiи въ 1653 г. Фукѣ воспользовался Т., какъ средствомъ заключить государственный заемъ для поправленiя пошатнувшихся финансовъ. Ср. Страхованiе (XXXI, 747). Иногда Т. соединяются съ лотереями, преимущественно въ романскихъ странахъ; но въ настоящее время это соединенiе въ большинствѣ государствъ формально воспрещено.

**Тонусъ** — мышечный, сосудистый — обозначаетъ извѣстную степень дѣятельнаго не-

прерывнаго сокращенiя: въ первомъ случаѣ — мышцы нашего скелета, во второмъ — гладкихъ мышць стѣнокъ кровеносныхъ сосудовъ; см. Мышцы, Сосуды кровеносные, Иннервация сосудовъ.

**Тончевъ** (Димитрiй) — болгарскiй политическiй дѣятель. Род. въ 1858 г. въ Восточной Румелии; учился съ 1875 г. въ Россiи, сперва въ реальномъ училищѣ, потомъ на юридическомъ факультетѣ одесскаго унив. Въ 1883 г. уѣхалъ на родину, въ Филиппополь, гдѣ служилъ въ окружномъ судѣ. Въ 1884 г. вышелъ въ отставку и посвятилъ себя адвокатурѣ, журналистикѣ и политической дѣятельности, сначала въ Филиппополѣ, потомъ въ Софiи; писалъ статьи въ различныхъ газетахъ и журналахъ, былъ редакторомъ-издателемъ «Судебныя Вѣсти», затѣмъ однимъ изъ основателей и редакторовъ органа соединенной оппозицiи противъ стамбуловскаго режима «Свободно Слово» (1893—94), редакторомъ органа Радославовской партiи «Народни Права» (1895—99) и, наконецъ, газеты «Свободна Дума» (1901). Въ 1885 г. Т. принялъ участiе въ подготовленiи революцiи, соединившей Восточную Румелию съ Болгарiей, и былъ однимъ изъ делегатовъ, посланныхъ временнымъ правительствомъ къ императору Александру III въ Копенгагенъ. Съ 1885 до 1892 г. Т. былъ депутатомъ, а въ 1887—89 г. предсѣдателемъ народнаго собранiя, гдѣ принадлежалъ къ либеральной партiи (партiи Радославова). Въ 1886 г. Т. былъ однимъ изъ главныхъ устроителей контръ-революцiи, имѣвшей цѣлью возвращенiе кн. Баттенберга на болгарскiй престолъ. Въ 1887 г. онъ былъ предсѣдателемъ великаго народнаго собранiя, созданнаго въ Тырново для избранiя князя на вакантный престолъ, и предложилъ кандидатуру кн. Фердинанда, который и былъ избранъ. Въ 1889—91 г. Т. былъ министромъ юстицiи въ кабинетѣ Стамбулова. Въ 1891 г. онъ вышелъ въ отставку и сталъ въ рѣшительную оппозицiю къ Стамбулову; въ 1892 г. боролся противъ стамбуловскаго пересмотра конституцiи, имѣвшаго цѣлью усиленiе власти министерства. Въ 1894 г., послѣ переворота, низвергшаго Стамбулова, Т. въ новомъ коалиционномъ кабинетѣ Стоилова и Радославова получалъ постъ министра торговли и земледѣлiя, но въ томъ же году вышелъ въ отставку. Послѣ паденiя Стоилова, въ 1899 г., Т. сдѣлался министромъ общественныхъ работъ въ коалиционномъ кабинетѣ Грекова и сохранилъ тотъ же портфель въ министерствѣ Иванчова (1900), смѣнивъ его вѣскольکو позже на портфель иностранныхъ дѣлъ. Въ январѣ 1901 г. вышелъ въ отставку. Во время министерства Каравелова 40 депутатовъ внесли въ народное собранiе предложенiе о судебномъ преслѣдованiи всѣхъ членовъ кабинета Иванчова, въ томъ числѣ и Т., по обвиненiю въ различныхъ дѣйствiяхъ, имѣвшихъ цѣлью личное обогащенiе (Т. — при сдачѣ казенныхъ подрядовъ на постройку желѣзнодорожныхъ вагоновъ) и въ нарушенiяхъ конституцiи (заключенiе займовъ и расходование государственныхъ суммъ безъ предварительнаго разрѣшенiя народнаго собранiя). 16 мая

1901 г. Т. произнесъ въ народномъ собраніи длинную рѣчь въ свою защиту. Отдѣльными книгами Т. издалъ: «Коментаріи вѣрху закона за настѣдството» (Софія, 1893—96), «Коментаріи вѣрху задълженіята и договорыята» (т. I—II, Софія, 1893), «Законъ за задълженіята, анотированный» (Софія, 1896). Защитительная рѣчь Т. 16 мая 1901 г., вмѣстѣ съ другими рѣчами обвиняемыхъ министровъ, напечатана въ нѣмецк. переводѣ въ брошюрѣ: «Auszug aus dem Protokoll der Verhandlung über die Ministeranklagen» (Софія, 1901).

#### В. Водовозовъ.

**Тончи** (Сальваторе Тонси, 1756—1844)—историческій и портретный живописецъ, образование получилъ на своей родинѣ, въ Италіи, съ 1800 г. работалъ въ Москвѣ, гдѣ назывался Николаемъ Ивановичемъ. Служилъ инспекторомъ въ тамошнемъ дворцовомъ архитектурномъ училищѣ, исполняя эту должность до конца своей жизни. Изъ его произведеній известны: портреты гр. Ф. В. Растропчина (находится въ имп. академіи худ.), поэта Державина (гравированъ Ф. Юрданомъ, принадлежалъ Н. Н. Львовой), героев 1812 г.—кн. Цицианова (грав. Флоровъ) и кн. Багратіона, гр. Потоцкой, археолога Карабанова (въ музеумъ публич. музеѣ) и др.

**Тонъ**—музыкальный терминъ, обозначающій каждый звукъ опредѣленной высоты. Болѣе частыя колебанія воздуха даютъ болѣе высокіе Т., болѣе рѣдкія—низкіе Т. Этимъ не ограничивается примѣненіе этого термина, которое обширно и нерѣдко сбивчиво. Т. (Tonus) есть также разстояніе двухъ звуковъ, составляющее большую секунду (см. Интервалл), полутономъ—разстояніе въ малую секунду. Гамма есть диатоническій звукорядъ, въ которомъ звуки отстоятъ отъ своихъ сосѣднихъ на тономъ или полутономъ. Совокупность,

Гамма *до* мажоръ



Гамма *ла* миноръ



звуковъ, принадлежащихъ одной и той же гаммѣ и взятыхъ въ любомъ порядкѣ, также называется Т. Такъ какъ существуетъ только

Тонъ *до* мажоръ



*la*  
Тонъ *до* миноръ



одна диатоническая гамма или тоновая лѣстница (звукорядъ на облыхъ клавишахъ фортепiano), заключающая въ себѣ мажорную гамму *до* и минорную неускусственную *ла* (а также гаммы, называемыя церковными ладами), то другія гаммы, построенныя на ступеняхъ хроматической гаммы совершенно такъ же, какъ гаммы *до* мажоръ и *ла* миноръ, являются только транспонированными вышеупомянутыхъ двухъ гаммъ, т. е. ихъ повтореніемъ, начиная не со звука *до* или *ла*, а съ другою.

Транспонированныя гаммы *до* и *ла* носятъ название гаммъ съ присоединеніемъ названія тоники, съ которой каждая изъ нихъ начинается, напр. гамма *ла* бемоль мажоръ или *фа* миноръ. Транспонированные или перестроенные Т. слѣдовало-бы скорѣе называть строями или тональностями (Tonart), но въ обычай вошло называть какъ Т. *до* мажоръ—*ла* mineur, такъ и всѣ тоны, происшедшіе отъ ихъ транспонировки (напр. Т. *ré bémol* majeur—*si bémol* mineur, *ré* majeur—*si* mineur, *mi* bémol majeur—*do* mineur, всего 12 мажорныхъ и 12 минорныхъ), тонами, строями (Tonart, mode, ton, tono) или ладами; послѣдній терминъ скорѣе относится къ церковнымъ ладамъ (см.), получившимъ въ Россіи названіе гласовъ (tonus или modus ecclesiasticus). Существуетъ еще терминъ, замѣняющій терминъ Т.—это видъ (Tonart). Мажорныя и минорныя наклоненія въ тонахъ называются родами (Tongeschlecht): Т. *до* мажоръ называется видомъ *до*, мажорнаго рода, Т. *ла* mineur—видомъ *ла*, минорнаго рода. Такая терминологія прямиѣняется рѣже; она встрѣчается, напр. во «Всеобщемъ учебникѣ музыки» Маркса, изд. подъ редакц. А. С. Фаминцина.

#### Н. С.

**Тонъ** (въ живоп.).—Физическая характеристика цвѣта, принадлежащаго къ простымъ или основнымъ цвѣтамъ, опредѣляется его мѣстомъ въ солнечномъ спектрѣ, степенью его чистоты (т. е. примѣсью къ нему благаго свѣта, большей или меньшей силы, или же полнымъ отсутствіемъ всякой примѣси) и степенью его свѣтлоты. Большинство красокъ, употребляемыхъ въ живописи, очень различаются цвѣтомъ отъ спектральныхъ, и только нѣкоторыя краски приблизительно подходятъ къ цвѣтамъ спектра. Тѣмъ не менѣе можно почти всѣ краски раздѣлить на группы, которымъ наименованія одинаковы съ названіями спектральныхъ. Такъ, напр., крапплакъ, киноварь и женская свѣтлая охра—могутъ быть названы красными, при всемъ рѣзкомъ различіи одной отъ другой. Ближе одна къ другой—киноварь горная и киноварь китайская, но и между ними есть различіе, которое и называютъ тономъ: обѣ эти киновари разнаго тона. Подобно тому, краски темной кобальтъ (употребляя торговыя названія) и средней свѣтлоты ультрамаринъ принадлежатъ къ группѣ синихъ, но характеризуются каждая своимъ Т. Разсматривая тѣ и другія чрезъ призму, можно видѣть, что цвѣтъ, напр., киновари содержитъ въ себѣ, кромѣ соответственнаго спектральнаго краснаго, еще слабая оптической примѣси другихъ, близко къ красному лежащихъ въ спектрѣ цвѣтовъ, что и обусловливаетъ Т. киновари. Также и Т. зеленыхъ и синихъ красокъ происходитъ отъ состава оптической примѣси къ ихъ основному цвѣту еще оранжевыхъ, фіолетовыхъ и другихъ цвѣтовъ. Очень сложные Т. (напр. кирпичные) иногда совсѣмъ не могутъ быть отнесены по общему впечатлѣнію къ какой-либо части спектра. Въ картинѣ можетъ господствовать тотъ или другой Т., а всѣ частныя Т. должны гармонизировать между собою. Смотря по впечатлѣнію отъ Т., ему даютъ, кромѣ общихъ красочныхъ названій, и множество другихъ зо-



лотистый, серебристый, спокойный, кричащий, глухой и т. п. Издавна Т. раздвигаются художниками на холодные и теплые. Къ первымъ относятся всѣ фиолетовые, синіе, голубые и зелено-голубые, ко вторымъ—красные, оранжевые, желтые и зелено-желтые; есть зеленые и пурпуровые Т., не причисляемые ни къ теплымъ, ни къ холоднымъ. Такъ раздвигаются и спектральные цвѣта. Они могутъ быть измѣнены въ отношеніи силы свѣта, и когда крайности освѣщенія велики, то и каждый спектральный цвѣтъ безъ всякой примѣси измѣняется нѣсколько въ Т.: стоитъ сравнить очень яркій спектръ съ очень темнымъ. Вообще Т., какъ характеристика цвѣта, обуславливается степенью сложности цвѣта и его свѣтлостью сяюю. *Ө. П.*

**Томъ** (Константинъ Андреевичъ, 1794—1881)—архитекторъ; въ 1803 г. былъ принятъ въ воспитанники Имп. акад. худ. и съ 1808 г. специально изучалъ въ ней архитектуру, по части которой главнымъ его наставникомъ былъ Воронихинъ. Въ 1815 г. окончилъ академическій курсъ съ званіемъ художника 1-й степени и малую золот. медалью, присужденною ему за проектъ зданія сената, и оставленъ при академіи, чтобы послѣдствіемъ быть посланнымъ въ чужіе края. Но въ 1817 г. произошла перемена начальства академіи, и Т. оставя академію, опредѣлялся на службу при новоучрежденномъ комитетѣ для приведенія строительныхъ и гидравлическихъ работъ въ СПб. въ лучшее устройство. Кромѣ того, онъ сочинилъ тогда проектъ увеселительнаго заведенія («Нѣмецкаго Трактира») на Крестовскомъ о-вѣ. Начало 1818 г. обрадовало молодыхъ художниковъ вѣстью о возстановленіи чужь-было не отлученной посылки лучшихъ изъ нихъ въ заграничное путешествіе. Чтобы пріобрѣсти на него право, Т. составилъ по заданной академіею программѣ проектъ ярмарки, за который Т. (вмѣстѣ съ живописцемъ П. Басинымъ) былъ посланъ на 6 лѣтъ въ чужіе края. Въ Римѣ онъ занялся изученіемъ памятниковъ античнаго зодчества и сравненіемъ первохристіанскихъ храмовъ съ церквами новѣйшихъ временъ. Потомъ онъ сдѣлалъ продолжительную экскурсію на Югъ Италіи и въ Сицилію, а по возвращеніи въ Римъ сочинилъ проектъ церкви въ формѣ древней базилики, но приспособленной къ православному богослуженію, при чемъ далъ ей снаружѣ видъ греческихъ храмовъ. Вслѣдъ за этимъ проектомъ, Т. скопировалъ, по задачѣ римской академіи, проектъ госпиталя. Въ 1822 г. Т. посѣтилъ Флоренцію, гдѣ представлялъ свои работы мѣстной академіи и былъ принятъ за нихъ въ ея члены. Побывавъ потомъ въ Генуѣ, Равеннѣ, Болоньѣ, Миланѣ и Павіи, онъ явился въ Женеву, гдѣ составлялъ проектъ загороднаго дома для бывшаго придворнаго ювелира Дювала, а затѣмъ отправился чрезъ Дижонъ въ Парижъ и занялся тамъ рисованіемъ вѣнчисто своихъ неаполитанскихъ и сицилійскихъ этюдовъ. Возвратившись въ Римъ, Т. сосредоточилъ свои труды на реставраціи памятниковъ античнаго зодчества. Изъ относящихся сюда работъ, проекты возобновленія храма Фортуны въ Пренесте

и дворца Цезарей въ Римѣ, на Палатинскомъ холмѣ, въ особенности доставили Т. репутацію ученаго художника. Послѣдній проектъ обратилъ на композитора вниманіе имп. Николая I, по повелѣнію котораго Т., въ 1828 г., былъ причисленъ къ Кабинету Его Величества, съ содержаніемъ по 3000 руб. въ годъ. Въ томъ же году Т. возвратился въ С.-Петербургъ, гдѣ онъ получилъ порученіе обратиться бывшую конференцъ-залу акад. худ. въ галерею для размѣщенія гипсовыхъ слѣпковъ, устроить новую конференцъ-залу и вообще передѣлать нѣкоторыя части зданія. Вслѣдъ затѣмъ Т. получилъ званіе академика и должность профессора 2-ой степени по части архитектуры (въ 1830 г.). Въ томъ же году, прихожане прк. св. Екатерины, за Калинкинымъ мостомъ въ СПб., въ виду востости своего храма, задумали соорудить вмѣстѣ него новый. Въ своемъ проектѣ, представленномъ на конкурсѣ, Т. придалъ храму форму, напоминающую московскіе пятиглавы соборы. Проектъ очень понравился Государю, и Т. было повелѣно самому произвести постройку. Еще раньше, въ 1829 г., былъ переданъ академіи на разсмотрѣніе вопросъ о московскомъ храмѣ Христа Спасителя. Первоначально выбранная для него мѣстность на Воробьевыхъ горахъ была найдена, по разнымъ причинамъ, неудобною, и самый проектъ его, составленный К. Витбергомъ, признанъ несуществующимъ; предстояло сочинить новый проектъ его постройки въ другомъ пунктѣ Москвы. Эта задача была возложена на Т. съ непремѣннымъ условіемъ, чтобы новый величественный храмъ имѣлъ старинный русский стиль. И на этотъ разъ Государь остался сколъ недѣля болѣе доволенъ проектомъ Т. Покройка храма Христа Спасителя занимала послѣдняго во всю остальную его жизнь. Одновременно съ проектомъ московскаго храма, Т. составилъ въ томъ же вкусѣ проектъ црк. новоявленнаго чудотворца Митрофана, для Воронежа (въ 1832 г.), и, продолжая строить прк. св. Екатерины и отдѣлывать античныя галлерей въ академіи, проектировалъ устройство гранитной набережной Невы противъ академіи, съ пристанью, украшенною фигурами двухъ сфинксовъ, купленныхъ въ Александріи при посредствѣ А. Н. Муравьева. Тогда-же онъ сочинилъ проектъ монастыря на 100 монаховъ, для полученія званія профессора 2-ой степ., и по Высочайшей волѣ—конкурсный проектъ иконостаса для Казанскаго собора, изъ серебра, отбитаго донскими казаками отъ французовъ въ Отечественную войну. Затѣмъ, при конкурсѣ на сооруженіе памятника Державину, въ Казани, композиція Т. найдена лучшею изъ трехъ, выбранныхъ для исполненія. Въ 1833 г. онъ опредѣленъ членомъ въ комитетъ о строеніяхъ и гидравлическихъ работахъ и получилъ отъ академіи званіе профессора. Послѣ того онъ участвовалъ въ конкурсѣ на постройку зданія Пулковской астрономической обсерваторіи и сочинилъ проекты соборовъ св. Екатерины для Царскаго Села и ап. Петра и Павла для Петергофа, которые и возводились подъ его руководствомъ. Къ началу 1836 г., Т., вмѣстѣ съ другими

профессорами академіи, составилъ проектъ памятника Димитрію Донскому на Куликовскомъ полѣ и приступилъ къ постройкѣ, по своему проекту, црк. Введенія Богородицы въ Семеновскомъ полку—зданія, въ которомъ всего полнѣе и ярче выразились изобрѣтательный Т. типъ храмовъ, долго считавшіеся возрожденіемъ старинной русской церковной архитектуры съ приведеніемъ ея формъ въ лучшую гармонію и изящество. Одновременно съ этимъ, Т. составилъ еще проектъ црк. русскаго посольства въ Таврискѣ, собора въ Свеаборгѣ, оборонительной казармы, тамъ же, дома дворянскаго собранія въ Новгородѣ, главнаго фасада Лѣснаго института въ СПб. и црк. въ имѣніи Снявина. Около того же времени изготовлены имъ, по порученію правительства, нормальные проекты црк. на 1000, 500 и 200 человекъ, съ тѣмъ, чтобы архитекторы во всей Имперіи обязательно придерживались ихъ формъ и стиля. Въ 1837 г., Николай I задумалъ соорудить новый великолѣпный дворецъ въ Московскомъ Кремлѣ, такой, чтобы въ его пространствѣ заключалось «все, что въ памяти народной тѣсно связано съ представленіемъ обиталища Государя». Выполненіе этой задачи было возложено на Т., который и въ этомъ случаѣ старался поддѣлаться подъ стиль старинныхъ русскихъ построекъ. Въ 1838 г. онъ издалъ альбомъ своихъ чертежей большого формата (17 листовъ), въ который вошли планы, фасады и разрѣзы храма Спасителя, Тоновскихъ церквей въ СПб., Саратовѣ, Петергофѣ, Царскомъ Селѣ, Новгородѣ (евангелической), колокольни Симонова м-ря, равно какъ и нормальные проекты для городскихъ каменныхъ церквей. Въ 1844 г. вышло въ свѣтъ дополненіе къ этому альбому, въ которомъ помѣщены чертежи и деревянныхъ церквей. Здѣсь особенно любопытны проектъ церкви въ Ельцѣ и рисунокъ иконостасовъ для сиб. церкви Преображенія на Аптекарскомъ о-вѣ и Благовѣщенія въ л.-гв. конномъ полку. Окончивъ въ 1842 г. постройку собора въ Царскомъ Селѣ и передѣлку Малаго театра въ Москвѣ, Т. изготовилъ, по Высоч. повелѣнію, нормальные чертежи для крестьянскихъ домовъ въ казенныхъ селеніяхъ и, помимо другихъ трудовъ, сочинилъ проектъ иконостаса для церкви царевича Иоасафа, въ подмосковномъ селѣ Измайловѣ, гдѣ строилъ въ это время инвалидный домъ. Въ 1847 г. онъ принялся за порученную ему постройку станціи Николаевской жел. дороги въ СПб. и Москвѣ, съ таможеню при послѣдней, а равно началъ приводить въ исполненіе свой проектъ сооруженія црк. св. Миронія, въ л.-гв. егерскомъ полку. Съ окончаніемъ большого Кремлевскаго дворца, Государь возложилъ на своего любимаго архитектора возобновленіе колокольни Ивана Великаго въ томъ видѣ, какой имѣла она до 1812 г., устройству платформъ для помѣщенія орудій на Тайницкой башнѣ Кремля и казармъ для баталіона пѣхотнаго полка. Въ 1850 г. построена Т. сиб. станціа Царскосельской жел. дороги и почти одновременно съ тѣмъ окончена отдѣлка Оружейной палаты въ Москвѣ. Между тѣмъ онъ продолжалъ заниматься и другими работами, по-

рученными ему въ тамошнемъ Кремлѣ, и, не ограничиваясь ими, сочинилъ проекты надгробнаго памятника кня. Пожарскому, въ Суздаль, и церкви для Тифлиса. Въ 1853—54 гг., по сооруженіи вчернѣ храма Спасителя, Т. составилъ проектъ его внутренняго убранства, въ Николаевскомъ Кремлевскомъ дворцѣ построилъ главный входъ и галерею, соединяющую это зданіе съ Чудовымъ м-ремъ, исправилъ главный куполь собора въ Нововоскресенскомъ м-рѣ (Новомъ Иерусалимѣ), грозившій разрушеніемъ, окончилъ переустройство црк. Двѣнадцати апостоловъ, Патриаршей ризницы и шатра надъ Палатою муроваренія, въ Кремлѣ, и изготовилъ проектъ црк. при Тиввдійской мраморной ломкѣ, въ Олонецкой губ. Всѣ эти работы шли, такъ сказать, параллельно и, сверхъ того, приводилась къ окончанію постройка петербургской црк. св. Миронія. Послѣдніе годы дѣятельности Т., назначеннаго въ 1854 г., по смерти А. И. Мельникова, ректоромъ академіи, были не менѣе плодотворны; имъ сдѣланы проекты постановки статуи Георгія Побѣдоносца въ залѣ имени этого святого въ большомъ Кремлевскомъ дворцѣ, воротъ съ рѣшеткою для Николаевской богадѣльни въ селѣ Измайловѣ, нѣсколькихъ церквей въ казенныхъ горныхъ заводахъ Сибири и иконостасовъ, въ томъ числѣ главнаго иконостаса для храма Спасителя и, наконецъ, конструкция металлическаго шпильна соборной колокольни Петропавловской крѣпости, въ СПб. (послѣдній проектъ привелъ въ исполненіе инженеръ Журавскій). Столь обширная производительность не отвлекла Т. отъ занятій по должности профессора - преподавателя въ архитектурномъ классѣ академіи. Въ теченіе 24-хъ лѣтняго исполненія имъ этой должности, подъ его руководствомъ образовалось свыше двухсотъ молодыхъ зодчихъ, изъ которыхъ многіе, какъ напр. К. Маевскій, К. Рахау, Б. Иогансонъ, В. Кенель, Л. Шпереръ и М. Макаровъ, впоследствии составили себѣ почетную извѣстность. Не смотря на то, изобрѣтательный имъ стиль не утвердился надолго въ русской архитектурѣ и отжилъ свое время лишь только не стало покровительствовашаго ему имп. Николая I. Выработывая этотъ стиль, Т. пытался не только вернуться къ общимъ формамъ и деталямъ старинныхъ национально-русскихъ построекъ, въ особенности храмовъ, но и сообщить имъ болѣшую правильность, гармоничность и соотвѣстность съ новѣйшими потребностями и художественными принципами. Для этого требовалось, кромѣ врожденнаго дарованія, проникнутость чисто русскимъ духомъ, горячая любовь къ отечественной старинѣ и близкое знакомство съ ея памятниками. Нѣмецъ по происхожденію, развившійся подъ эглетической ферулою сиб. академіи и въ чужихъ краяхъ, Т., при всей своей талантливости, не былъ въ состояніи удовлетворительно рѣшить сѣбно взятую на себя задачу—возстановить въ новомъ блескѣ наше древнее зодчество, тѣмъ болѣе, что систематическое изученіе уцѣлѣвшихъ его произведеній въ то время едва лишь начиналось. Тоновскій постройку яко-бы въ русскомъ стилѣ, изъ ко-

торых многія весьма замѣчательны въ конструктивномъ отношеніи, вообще представляеть собою смѣсь невѣрно понятыхъ и неуменью примѣненныхъ формъ и мотивовъ нашей древней архитектуры съ произвольными измышлениями соорудителя; онъ грѣшати холодностью, сухостью, недостаткомъ истинной красоты и истиннаго величія. При всемъ томъ Т. принадлежить та заслуга, что онъ первый отвернулся отъ слѣпого подражанія западно-европ. образцамъ и указалъ русскимъ архитекторамъ на богатый и источникъ вдохновенія, кроющійся въ памятникахъ ихъ родной старины.

**Тоть** (Теобальдъ-Вольфъ Tone, 1763—98)—ирландскій политическій дѣятель. Онъ принадлежалъ къ англиканскому исповѣданію, но по семейнымъ отношеніямъ былъ связанъ съ ирландскимъ народомъ и вынесъ изъ отцовскаго дома страстную ненависть къ Англіи. Послѣ разныхъ приключеній и борбъ съ нуждой, Т. выступилъ публицистомъ, сначала (1787) со статьями въ «European Magazine», потомъ съ отдѣльными брошюрами и однимъ довольно посредственнымъ романомъ: «Belmont Castle». На митингахъ и клубахъ онъ постоянно протестовалъ противъ англійской тиранніи. Въ 1783 г. онъ основалъ лигу United Irishmen, которая распространилась по всей Ирландіи и вела оживленную агитацію за сохраненіе ирландской политической самостоятельности, но на болѣе демократическихъ началахъ. Въ 1796 г. Т. поѣхалъ во Францію просить у директоріи военной помощи для возстанія, которое онъ дѣтельно готовилъ вмѣстѣ со своими друзьями; во Франціи онъ видѣлся съ Карно, Гошемъ, Бонапарте и добился того, что въ 1796 г. была отправлена къ берегамъ Ирландіи флотилія, подъ начальствомъ Гоша; самъ Т. отправился на ней. Экспедиція не удалась вслѣдствіе сильной бури. Въ 1798 г. Т. вновь отправился въ Ирландію, чтобы принять участіе въ возстаніи, но былъ арестованъ и приговоренъ къ смертной казни; въ ожиданіи ея онъ въ тюрьмѣ перерѣзалъ себѣ перочиннымъ ножомъ артерію и умеръ черезъ нѣсколько дней мучительной агоніи. Онъ оставилъ мемуары, которые, вмѣстѣ съ большею частью его сочиненій, появились въ свѣтъ въ Вашингтонѣ въ 1826 г., подъ заглавіемъ «Life of Th. Wolfe Tone, with his political writings». Новѣйшее изданіе (безъ большей части сочиненій): «The autobiography of Th. W. T.», съ предисловіемъ О'Бриена (Л., 1893).

В. В.—в.

**Тонь сердца**—см. Сердце.

**Тонь-чи** (также Тойчи, Тоисі [у айновъ на Сахалинѣ], Коропокуру, рѣке Тойчисекуру, Тоичинкаму [на о-вѣ Іезо])—мнѣстическіе абортивныя Японскаго архипелага, предшественники айновъ и японцевъ, своего рода пелаги дальняго Востока.—На о-вахъ Іезо и Сахалинѣ, также и во многихъ другихъ мѣстахъ Японскаго архипелага (напр. близъ Токио) находятъ въ большомъ количествѣ остатки землянокъ, въ видѣ круглыхъ ямъ, имѣющихъ въ среднемъ около 3-хъ фт. глубины и 12 фт. въ діаметрѣ (на Сахалинѣ—

и гораздо болѣе крупныхъ размѣровъ), а по сосѣдству съ ними—черепки глиняной посуды, орудія каменнаго вѣка, мельничные камни, кости оленей и пр. Нынѣшніе жители Іезо и южн. части Сахалина, совершенно незнакомыя съ гончарнымъ искусствомъ—айны, живущіе на этой территоріи нѣсколько тысячъ лѣтъ, утверждаютъ, что въ этихъ ямахъ жилъ особый народъ Т., съ которымъ они въ свое время вели войны и которыхъ окончательно истребили. Т.—по ихъ преданіямъ—были люди краснокоже, очень маленькаго роста (карлики), съ непропорціонально длинными руками. Они были таисъ малы, что во время дождя укрывались подъ листьями лопушника (Peltastes Japoneus). Конической формы надстройки надъ ямками Т.—по словамъ айновъ—возводили изъ сѣстовъ, которые вытаскивали по краямъ ямы и сходились въ центрѣ, гдѣ они связывались, а сверху все покрывалось корьемъ и травой и обсыпалось землей. Внутри было по нѣскольку очаговъ. Въ общемъ, жилища Т. должны были быть очень сходны со сѣбными юртами эскимосовъ. Японскіе источники подтврждаютъ преданія айновъ, описывая первобытное населеніе архипелага какъ состоявшее изъ двухъ расъ, изъ которыхъ одну они обозначаютъ именемъ Kubito—карликовъ или землянокъ науковъ, обитавшихъ въ пещерахъ. Геологъ Milne, этнографъ Batchelot и другіе писатели склонны принять преданія айновъ за историческій фактъ и признаютъ существованіе особой доайнской расы. Batchelot видитъ въ курилахъ, которые ниже ростомъ, чѣмъ айны, и понимаютъ еше живутъ въ землянкахъ, послѣдніе остатки этой расы. Другіе держатся того мнѣнія, что Т.—предки нынѣшнихъ айновъ, потерявшихъ воспоминаніе о своихъ древнихъ землянкахъ и каменныхъ орудіяхъ и потому складныхъ приписывать ихъ какому-то чуждому племени. Принадлежность спорныхъ ямокъ айнамъ, а не Т., долучаетъ нѣкоторое подтвржденіе въ томъ, что гилыки сѣв. Сахалина называютъ ихъ айискими ямками. Штернбергъ склоненъ объяснить преданіе айновъ о Т. тѣмъ, что на территоріи айновъ, вслѣдствіе многовѣковой борбъ съ японцами, а также вслѣдствіе периодическихъ эпидемій, уносившихъ иногда цѣлыя селенія, происходили постоянныя переселенія, иногда на очень дальнія разстоянія, вслѣдствіе чего терялись всякія традиціи и связь съ прошлымъ; совершенно естественно, поэтому, что, заставъ на новыхъ мѣстахъ архаическіе слѣды жилищъ и индустріи, айны-переселенцы приписывали ихъ не своимъ предкамъ, а какому-то неизвестному племени. Съ другой стороны, однако, обитатели ямокъ, судя по находимымъ черепкамъ, знали гончарное искусство, которое никогда не теряется—а между тѣмъ айны совершенно незнакомы съ этимъ искусствомъ. Нѣтъ ничего невѣроятнаго и въ томъ, что на территоріи айновъ жило нѣкогда какое-нибудь малочисленное племя вродѣ ихъ нынѣшнихъ сосѣдей—гилыковъ, съ теченіемъ времени вымершее отъ естественныхъ причинъ или вслѣдствіе столкновеній съ айнами. Въ пользу этого предположенія говоритъ тотъ

факт, что айны, столкнувшись на Сахалинѣ съ гилляками, живущими тоже въ землянкахъ, стали называть ихъ *смеренкура*, но отнюдь не Т.—обитателями землянокъ (предполагаемое этимологическое значеніе слова Т.). Запутывается вопросъ тѣмъ, что съ миенческихъ Т. айны часто соединяютъ легенды о всякихъ пришельцахъ, случайно попадавшихъ на время въ ихъ землю—напр., о голландцахъ экспедиціи Vries'a и о русскихъ начала XIX в.,—такъ что карлики Т. иногда являются въ образѣ бородастыхъ великановъ. Ср. Koganei, «Beiträge zur physischen Anthropologie der Ainu» («Mittheilungen aus der Medizin. Fakultät der Japanischen Universität» т. II, № 11, Tokio, 1894); Batchelor, «The Ainu of Japan» (1894); Laufer, «Die angeblichen Urvölker von Jezu und Sachalin» («Centralblatt für Anthropologie etc.», 1900, 6-ой выпускъ); Л. Штернбергъ, сообщеніе въ географическомъ обществѣ 1 дек. 1900 г.

Л. Ш.—ъ.

**Тоная**—имѣетъ нѣсколько значеній: 1) пространство воды, которымъ владѣетъ та или другая артель рыбаковъ (напр. на Терскомъ берегу); 2) линия стѣны для ловли семги (переметовъ), разставляемыхъ въ устьѣ Печоры на кольяхъ; 3) окладъ звѣрсы (см. Облага, XXI, 508); 4) пространство рѣки или вообще водоема, на которомъ производится ловъ рыбы неводомъ. Неводъ забрасываютъ въ воду, протягиваютъ извѣстное пространство и затѣмъ вытаскиваютъ на берегъ. Мѣсто, гдѣ неводъ выбираютъ изъ воды, называется «притонкомъ»; о тягѣ невода къ берегу говорятъ «притонять». Размѣры Т., въ этомъ послѣднемъ смыслѣ, бываютъ весьма различны, иногда до 1½—2 вер. Такъ какъ тяга обычно изъ года въ годъ производится на одномъ и томъ же мѣстѣ, то оно почти всегда приспособляется особымъ образомъ для неводной тяги: выбираются камни, кирпич, выравнивается, гдѣ можно, дно; особенно заботится о выборѣ мѣста съ пологимъ песчанымъ берегомъ и постепенно уменьшающейся къ берегу глубиной. Мѣстами (на Уралѣ и къ Сибири) понятіе «Т.» обозначаетъ просто «песокъ». Иногда говорятъ о «покупкѣ одной Т.», разумѣя подъ этимъ не самое мѣсто, а заловъ рыбы данной тягой невода. Въ нижней части Волги узаконено извѣстное разстояніе между Т. (не ближе 2 вер. одна отъ другой); число ихъ строго опредѣлено; открытіе новой Т. зависитъ отъ разрѣшенія управленія рыбными промыслами. Протяженіе Т. обычно обозначается особыми знаками, при чемъ на «притонкѣ» нерѣдко устраивается воротъ для облегченія тяги невода. Мѣстами (р. Маась, въ Голландіи) устраиваются станціи для паровой тяги. На Дону на «притонкѣ» стоятъ на готовѣ и «вырягаются» въ неводъ, какъ въ плугъ, до 5 паръ быковъ.

Н. Б.—ъ.

**Тоназолитъ**—разновидность известково-железистаго граната (см. Гранатъ). Зеленоватожелтые или желтоватозеленые кристаллы около Wurlitz въ Баваріи, Alathal въ Мусса-Альпахъ.

**Тоназь** (тяжеловѣсь)—минералъ ромбической системы, бипирамидальнаго класса.

Отношеніе осей.  $a : b : c = 0,52854 : 1 : 0,95395$  (по Кокшарову). Отношенія эти колеблются у Т. различныхъ мѣстороженій. Встрѣчается какъ отдѣльными кристаллами, такъ и въ видѣ плотныхъ массъ. Кристаллы, обыкновенно сидящіе отдѣльно, достигаютъ иногда значительной величины (извѣстны кристаллы болѣе 30 фн. вѣсомъ). Обычный видъ ихъ призматическій, вслѣдствіе развитія формъ  $\{110\}$  и  $\{120\}$ , грани которыхъ, обыкновенно, покрыты грубыми вертикальными штрихами. Комбинаціи порою очень сложны. Число извѣстныхъ формъ очень велико (болѣе 150). Спайность параллельно (001) весьма совершенная, такъ что даже самыя лучшіе кристаллы имѣютъ трещины, идущія въ этомъ направленіи. Твердость 8; уд. вѣсъ 3,4—3,6. Изломъ отъ раковистаго до неровнаго. Блескъ стеклянный—отъ совершенно прозрачнаго до просвѣчивающаго въ краяхъ. Плоскость оптическихъ осей—плоскость симметріи. Первая биссектриса—вертикальная ось. Двойное лучепреломленіе положительное. Уголъ оптическихъ осей очень сильно мѣняется, въ зависимости отъ отношенія  $F : OH$ , въ предѣлахъ:  $2E$  (для Na—лучей)  $= 71^{\circ}13'$  (Т. изъ Muga въ Малой Азіи)— $126^{\circ}24'$  (Т. изъ Thomas Range въ Утахѣ). Показатели преломленія (безцвѣтный Т. изъ Бразиліи):

Фраунгоф. лини.

	$\alpha$	$\beta$	$\gamma$	$2V$	$2E$
E . .	1,61452	1,61668	1,62408	$56^{\circ}59'$	$100^{\circ}55'$
F . .	1,61701	1,61914	1,62652	56 43	100 32
G . .	1,62154	1,62365	1,62123	55 51	99 0
H . .	1,62539	1,62745	1,63506	55 11	97 50

При нагрѣваніи уголъ оптическихъ осей сильно измѣняется, напр.:  $2E = 119^{\circ}$  (при  $20^{\circ}C.$ ) и  $123^{\circ}$  (при  $250^{\circ}C.$ ). Обнаруживаетъ очень сильное пирозлектричество. Характеръ распределенія его по поверхности кристалловъ еще не выясненъ достаточно. Передъ паяльной трубкой не плавится. При нагрѣваніи съ фосфорною солью въ трубочкѣ даетъ ясную реакцію на фторъ. Кислоты на Т. не дѣйствуютъ, и только сѣрная кислота очень слабо разлагаетъ его. Окрашены бываютъ кристаллы Т. въ очень разнообразныя цвѣта: желтоватый, голубой, розовый, синеватый. Совершенно воданепрозрачны кристаллы тоже не рѣдки. Подъ влияніемъ свѣта нѣкоторые разновидности теряютъ свои цвѣта. Сильный жаръ тоже измѣняетъ окраску, чѣмъ и пользуются для полученія, наприм., розовыхъ Т. Прозрачныя и пріятно-окрашенныя разновидности Т. шлифуются и считаются драгоценными камнями второго класса (на Уралѣ ювелиры и гранильщики употребляютъ исключительно названіе «тяжеловѣсь», названіе же «Т.» они даютъ горному хрусталу и его разновидности); съ Т. не надо смѣшивать «золотистый Т.» и «дымчатый Т.», которые представляютъ разновидности кварца. Особенно красивы синеватые уральскіе и розовые и фиолетовые Т. изъ Бразиліи. Всѣ почти извѣстныя мѣстороженія Т. находятся въ древнихъ кристаллическихъ породахъ. Наиболѣе

извѣстныя изъ нихъ: Ураль. Здѣсь особенно знамениты топазовыя копи въ окрестностяхъ дер. Алабаши и въ Ильменскихъ горахъ. Т. окрестностей Алабаши сидятъ, обыкновенно, въ небольшихъ пещеркахъ въ крупнозернистомъ гранитѣ. Стѣны этихъ пещерокъ покрыты прекрасными кристаллами полевого шпата,

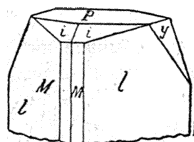

Фиг. 1.

Обыкновенно они окрашены въ синеватый цвѣтъ и считаются самыми красивыми изъ всѣхъ извѣстныхъ Т. Штуфы съ хорошими кристаллами цѣнятся по нѣсколько сотенъ рублей. Въ последнее время здѣсь добываютъ мало Т., такъ какъ лучшія копи уже выработаны.

новатые, грязнаго желто-бѣлаго цвѣта. Кристаллы перваго типа даютъ очень сложную комбинацію (см. фиг. 3 и 4), кристаллы втораго типа, наоборотъ, очень просты (см. фиг. 5). Въ Южномъ Уралѣ, въ золотыхъ россыпяхъ по р. Каменкѣ, встрѣчаются прекрасные Т. розоваго и винно-желтаго цвѣта. Въ Нерчинскомъ округѣ Т. добываются въ трехъ мѣсторожденіяхъ: Адунь-Чиловъ, въ Борцовскомъ и Кухусеркенскомъ краяхъ. Т. изъ Адунь-Чилона рѣзко отличаются отъ всѣхъ прочихъ мѣсторожденій. Они обыкновенно собраны въ друзы и заключены въ такъ называемой «топазовой породѣ» (смѣсь Т. и кварца) вмѣстѣ съ бериллами и дымчатыми Т. Комбинація ихъ очень не сложна (фиг. 6), особой красотой они тоже не отличаются, большую часть сильно трещиноваты. Т. же двухъ послѣднихъ мѣсторожденій, наоборотъ, отличаются пріятнымъ винно-желтымъ цвѣтомъ, очень прозрачны и достигаютъ иногда колоссальныхъ размѣровъ (въ Музеѣ Горнаго Института одинъ кристаллъ изъ этого мѣсторожденія имѣетъ 19 см. высоты, 21 см. ши-

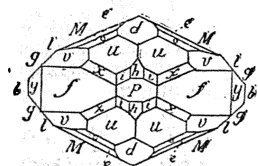

Фиг. 2.

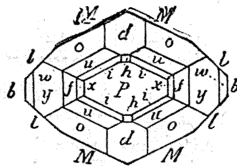

Фиг. 3.

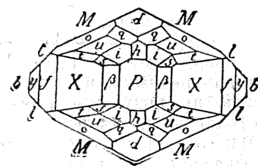

Фиг. 4.

Великолѣпная коллекція кристалловъ уральскихъ Т. находится въ музеѣ горнаго института въ СПб., въ British Museum въ Лондонѣ. Кристаллы имѣютъ обыкновенно очень простыя комбинаціи (см. фиг. 1; на этой и на слѣдующихъ фигурахъ буквами обозна-

рины и вѣсить почти 32 фн.). Изъ иностранныхъ мѣсторожденій Т. особенно извѣстны: Schneckenstein въ Саксоніи (не особенно большіе, но порою очень красивые свѣтло-винно-желтые кристаллы, сидящіе въ топазовой породѣ; комбинація ихъ не слож-

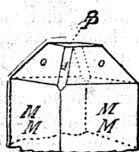

Фиг. 5.

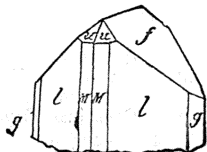

Фиг. 6.

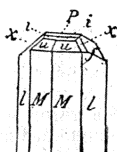

Фиг. 7.



Фиг. 8.

чены формы:  $M = \{110\}$ ,  $l = \{120\}$ ,  $i = \{113\}$ ,  $P = \{001\}$ ,  $y = \{021\}$ ,  $h = \{103\}$ ,  $f = \{011\}$ ,  $b = \{010\}$ ,  $d = \{101\}$ ,  $x = \{123\}$ ,  $v = \{122\}$ ,  $o = \{111\}$ ,  $e = \{221\}$ ,  $g = \{130\}$ ,  $w = \{041\}$ ,  $u = \{112\}$ ,  $\beta = \{012\}$ ,  $s = \{136\}$ ,  $t = \{135\}$ ,  $q = \{213\}$ ,  $\tau = \{314\}$ ), но иногда попадаются и очень сложные кристаллы (см. фиг. 2). Т. Ильменскихъ горъ (мѣстороженіе лежитъ на восточной сторонѣ Ильменскаго озера, въ окрестностяхъ Миасскаго завода) бываютъ или совсѣмъ прозрачныя, безцвѣтные или трещи-

ны; (фигура 7), Ehrenfriedersdorf и Altenberg, въ Саксоніи-же, Schlaggenwald въ Богеміи, San Louis Potosi въ Мексикѣ. Чрезвычайно красивые кристаллы Т. добываются въ провинціи Minas Geraes около Boa-Vista (въ округѣ Villa-Rica). Кристаллы окрашены въ прекрасные вино-желтый, фиолетовый, лиловый цвѣта (желтые кристаллы становятся послѣ прокаливанія розовыми). Комбинаціи ихъ очень типичны (см. фиг. 8). Масса другихъ мѣстороженій даютъ менѣе хорошія кристаллы. Въ нѣкоторыхъ мѣстороженіяхъ (напр. Mount Bischoff въ Тасманіи) Т. съ кварцемъ образуютъ горную породу, похожую на порфиръ. По химическому составу, Т. при-

надлежитъ къ группѣ силикатовъ и составъ его выражается формулой:  $\text{SiO} \cdot \text{Al}^2(\text{F} \cdot \text{OH})^2$ .

Привожу нѣсколько анализовъ Т. различныхъ мѣсторождений:

Мѣсторожденія.	$\text{SiO}_2$ .	АльО.	Fl.	Сумма.
Schneckenstein . . . . .	34,24%	57,45%	14,99%	106,68%
Міаскъ . . . . .	33,68	56,36	17,11	107,15
Адунъ-Чилонъ . . . . .	33,56	56,28	18,30	108,14
Бразилія . . . . .	33,73	57,39	16,12	107,24
Теоретич. . . . .	33,22	56,54	17,61	107,37

Ср. Hintze, «Handb. d mineral.» (II, стр. 102—127); Кокшаровъ, «Материалы для минералогіи Россіи» (II, 112—192); Goldschmidt, «Ind. d. Krystall. d. Miner.» (3, 223—230); Dana, «Syst. of Miner.» (1894, 492—496); M. Bauer, «Edelsteinkunde» (371—386). В. В.

**Топазъ дымчатый**—дымчатый горный хрусталь.

**Топазъ золотистый**—горный хрусталь, окрашенный въ золотистый цвѣтъ. Натуральная золотистая окраска встрѣчается очень рѣдко, обыкновенно-же ее получаютъ путемъ нагрѣванія дымчатыхъ горныхъ хрусталей, которые мѣняютъ свой цвѣтъ и даютъ очень красивый камень, идущій на шифовку изъ него вставки для колецъ, браслетовъ и т. д., а также и на выдѣлку болѣе крупныхъ вещей: печатей, вазочекъ, пепельницъ и т. д. Нѣкоторые красивые экземпляры цѣнятся довольно высоко.

**Топаловичъ** (Mato Topalović)—иллирійскій писатель, родомъ словинецъ, католическій священникъ; первый изъ словинцевъ примкнувъ къ иллирскому движению, усердно поддерживалъ «Данипу» съ самаго ея основанія; издалъ сборникъ стихотвореній: «Odziv rodoljubivogsrca» и сборникъ народныхъ пѣсень «Тамбураси». Въ 1848 г. Т. принималъ участіе въ славяноскомъ съѣздѣ въ Прагѣ. † въ 1861 г.

**Топелиусъ** (Захарій Topelius, 1818—99)—шведско-финляндскій писатель. Родился около Нью-Карлеби, учился въ гельсингфорскомъ унив., былъ профессоромъ исторіи Финляндіи и въ 70-хъ гг. ректоромъ университета. Принадлежитъ къ наиболее талантливымъ и плодовитымъ финляндскимъ писателямъ XIX в. Далеко за предѣлы его родины распространилась популярность его знаменитыхъ «сказокъ», выходившихъ отдѣльными сборниками въ 1847—52 годахъ и переведенныхъ впоследствии на иностранные языки (въ томъ числѣ и на русскій). Т. написалъ также нѣсколько пьесъ, съ историческими, легендарными современными сюжетами («Efter 50 år», «Regina af Emerits», «Princessan af Surern» и др.); всѣ онѣ шли съ успѣхомъ на сценѣ. Т. выпустилъ въ разное время (1845—70) 4 сборника стихотвореній, выдержавшихъ нѣсколько изданій (первый изъ нихъ вышелъ подъ заглавіемъ: «Полевые цвѣты», Liungblomstr). Стихотворенія написаны красивымъ языкомъ и свидѣтельствуетъ о мягкомъ, гуманномъ и идеалистическомъ характерѣ натуры и міросозерцанія автора; мѣстами попадаются прекрасныя описанія сумрачной сѣверной природы; часто чувствуется воздѣйствіе романтической школы, подъ влияніемъ которой, въ значительной степени, развивался Т. Громадною популярностью поль-

зуется и до сихъ поръ въ Финляндіи прозаическое сочиненіе Т.: «Разсказы фельдшера», возмоздающее, въ рядѣ яркихъ картинъ, шведскую исторію отъ Густава Адольфа до Густава III. Большой успѣхъ имѣли также его сочиненія для дѣтскаго чтенія и популярно-научные труды, вродѣ «Naturgens bok» («Книга природы»—общедоступное изложеніе естественныхъ наукъ, 1856; 12 изданій). Онъ оказалъ довольно сильное влияние на писателей послѣдующей эпохи. Ср. Brausewetter, «Finland im Bilde seiner Dichtung und seine Dichter» (Б., 1899). Ю. Веселовскій.

**Топсантъ**—снѣдь, имѣющая назначеніе поднимать концы рангоутнаго дерева (рея, гика); напр. грота-Г. поддерживаютъ концы гота рея; марса Т.—у марса-рея, гика-Т.—у гика и т. п.

**Топинъ** (Маріусъ Topin, род. въ 1835 г.)—франц. историкъ. Въ 1872 г. Т. вмѣстѣ съ Митчелемъ основалъ газету «Courrier de France»; въ 1873 г. былъ редакторомъ газеты «Presse», а позже клерикальной «Revue des questions historiques». Сочиненія Т.: «Le cardinal de Retz, son génie, ses écrits» (1864; 3 изд., 1872); «L'Europe et les Bourbons sous Louis XIV» (1867; 1879); «L'homme du masque de fer» (1869, 1870); «Louis XIII et Richelieu» (1876). Послѣднія два сочиненія премированы франц. академіей.

**Топето** (Хуанъ Батиста Topeto)—испанскій адмиралъ и государственный дѣятель (1821—85). Въ 1868 г., командуя эскадрой въ Кадисѣ, Т. принялъ участіе въ революціонномъ движеніи. Когда королева Изабелла бѣжала во Францію, Т. сталъ членомъ временнаго правительства и морскимъ министромъ. Будучи убѣжденнымъ монархистомъ, онъ поддерживалъ кандидатуру герц. Монпансье, мужа младшей сестры Изабеллы. Въ ожиданіи короля кортесы поручили регентство маршалу Серрано, при которомъ Т. остался министромъ, но въ 1871 г. вмѣстѣ со всѣмъ министествомъ подалъ въ отставку; въ 1874 г. опять сдѣлался морскимъ министромъ, но въ томъ-же году вмѣстѣ со всѣмъ кабинетомъ вышелъ въ отставку, когда королемъ сдѣлался Альфонсъ XII, сынъ Изабеллы.

**Топака** (греч.)—у древнихъ грековъ и римлянъ такъ называлось ученіе о риторическомъ изложеніи какой-либо темы, въ особенности систематическое соединеніе общихъ сужденій (греч. τόπος, лат. loci communes), которыя при диспутѣхъ, рѣчахъ и т. п. должны были способствовать выбору цѣлесообразныхъ доводовъ. Древнѣйшее сочиненіе о Т. принадлежитъ Аристотелю («Торика»). Цицеронъ писалъ о Т. въ своихъ сочиненіяхъ «De inventione» и «Торика». Въ общемъ Т. заключалась въ

одномъ вѣдѣніи схематизмъ; въ средніе вѣка Т. обрабатывалась въ простую игру словъ; въ новѣйшее время она совершенно оставлена. Въ грамматикѣ Т. — учение о мѣстѣ, которое должны занимать отдѣльные слова въ предложении и отдѣльныя предложения въ періодѣ. *Библейская Т.* или *топология* — учение объ основахъ, которыми долженъ руководствоваться богословъ при выборѣ и изложеніи мѣстъ изъ Библии въ качествѣ доказательствъ.

**Топильна** — с. Кіевской губ., Звенигородскаго у., при рч. Топись, въ 23 вер. отъ уѣздн. гор. и въ 11 в. отъ ст. Шпола Юго-зап. жел. дор. 3668 жителей; церк.-прих. школа; заводы конскій и кирпичный, много вѣтряныхъ мельницъ. Близъ села — 6 большихъ неизслѣдованныхъ кургановъ.

**Топинаръ** (Paul Topinard) — французскій антропологъ; род. въ 1830 г., изучалъ медицину и занимался медицинской практикой, но съ 1871 г. посвятилъ себя изученію антропологии, подъ руководствомъ Поля Брока. Состоитъ профессоромъ антропологической школы, главнымъ секретаремъ антропологическаго общества и редакторомъ журнала «*Revue d'Anthropologie*». Главные ученые труды Т.: «*Études craniométriques sur les Tasmaniens*» («*Mém. Soc. Anthr.* 1869»); «*Instruction anthropologique sur l'Australie*» («*Bull. Soc. Anthr.*», 1892); «*Instruction sur l'Anthropologie d'Algérie*» (тамъ-же, 1873); «*Mesure du Prognathisme*» («*Revue d'Anthropol.*», 1872—73); «*Étude sur l'angle facial de Camper*» («*Rev. d'Anthrop.*», 1874); «*L'Anthropologie*» (1876; есть русск. перев.); «*La notion de race en anthropologie*» (1879); «*Méthodes d'Observation sur le vivant*» («*Bull. Soc. Anthr.*», 1881); «*Les types indigènes de l'Algérie*» (тамъ-же); «*Le poids absolu et relatif de l'encéphale*» («*Mém. Soc. Anthr.*», 1882); «*La nomenclature quinaire de l'indice céphalique*» («*Rev. Anthr.*», 1885); «*Instruction anthropométrique pour les voyageurs*» (тамъ-же); «*Crâne trépané néolithique de Feignieux*» («*Bull. Soc. Anthr.*», 1887); «*Les dernières étapes de la généalogie de l'Homme*» («*Rev. Anthr.*», 1888); «*Éléments d'anthropologie générale*»; «*Statistiques de la couleur des yeux et des cheveux en France*»; «*Description et mensuration du crâne de Charlotte Corday*» («*L'Anthropologie*», 1890); «*La transformation du crâne animal en crâne humain*» (тамъ-же, 1891); «*L'évolution des molaires et primolaires chez les Primates*» (тамъ-же, 1892); «*L'Homme dans la Nature*» («*Bibl. Scient. internat.*», 1893); «*Science et foi ou l'anthropologie et la science sociale*» (1900).

**Топливное** или *пространство*, въ которомъ такъ сжигается топливо (см. Горючие материалы т. IX, стр. 379), чтобы тепло, развивающееся при горѣніи, сообщалось въ желаемой мѣрѣ тѣмъ твердымъ, жидкимъ или газообразнымъ предметамъ (или пространствамъ ими наполненнымъ), которые желательно нагрѣть выше, чѣмъ окружающее пространство, имѣютъ чрезвычайно разнообразное устройство, смотря какъ по свойству топлива (см. напр. Отопленіе нефтяное, т. XXII, 451; Генераторный газъ, VIII, 328 и др.), такъ и по качеству нагрѣваемого предмета и по температурѣ, которую

ему необходимо сообщать. Обыденные виды топокъ или печей (см.), примѣняемые для нагрѣванія жилищъ и для приготовленія пищи (кухонные очаги), требуютъ, напримѣръ, нагрѣванія до невысокихъ температуръ, а при плавкѣ металловъ (см. напр. Вагранки, Доменныя печи и т. п.), особенно стали, необходимо жаръ или возвышеніе температуры до очень высокой мѣры (см. Пирометрія, XXIII, 654). Въ печахъ всегда можно и должно отличать *очагъ* (топливникъ или Т. въ тѣсномъ смыслѣ) или мѣсто горѣнія топлива, нерѣдко служащій мѣстомъ передачи тепла (плиты, горны и т. п.), *поддувало* или отверстие для входа воздуха, *трубу* или мѣсто выхода продуктовъ горѣнія, и *стѣнки*, т. е. устройство самой печи. Нагрѣваемое тѣло помѣщается или прямо въ смѣси съ самымъ топливомъ (напр. въ доменныхъ печахъ, вагранкахъ и т. п.), или въ особыхъ сосудахъ (чугляхъ, котлахъ, муфельяхъ и т. п.) среди горящаго топлива и въ пламени, имъ образуемомъ, или отчасти въ пламени, отчасти въ дымѣ (какъ при нагрѣвѣ паровыхъ котловъ), или, наконецъ, очагъ, дымоходы и стѣнки печи окружаются нагрѣваемымъ тѣломъ, напр. въ паровикахъ съ внутреннею топкою, въ комнатныхъ печахъ и т. п. Это разнообразіе до бесконечности и опредѣляется преимущественно свойствами нагрѣваемого тѣла и требуемою температурою. Поэтому описывая, въ соотвѣствующихъ мѣстахъ, разные виды и устройства печей, мы здѣсь будемъ касаться самаго устройства печей или только въ видѣ типическихъ примѣровъ, или въ отношеніи къ такимъ устройствамъ, которыя прямо или косвенно ведутъ къ экономіи топлива. Костеръ, окруженный съ трехъ сторонъ кирпичными или металлическими стѣнками и снабженный дымоотводной трубою, или каминъ, представляетъ столь плохой видъ пользованія почти одною лучистою теплою горѣнія топлива, что держится еще въ практикѣ для нагрѣванія жилища почти исключительно на основаніи давней привычки и легкой возможности прямо и просто погрѣться у огня. Всѣмъ извѣстная «русская» печь, гдѣ чрезъ нижнюю половину очажнаго отверстия входитъ воздухъ, а чрезъ верхнюю часть того же отверстия выходитъ дымъ, представляетъ въ отношеніи пользованія топливомъ только ту выгоду, что стѣнки ея, нагрѣваемые пламенемъ, массивны и поглощаютъ много тепла, которое этимъ путемъ сохраняется для нагрѣванія жилища и приговаемой пищи, но все же здѣсь, какъ и во всѣхъ печахъ, недопускающихъ управленія притокомъ воздуха, неизбѣжный его избытокъ (происходящій отъ невозможности полнаго смѣшенія съ продуктами горѣнія) сильно уменьшаетъ полезное дѣйствіе топлива. Тоже относится къ обычнымъ комнатнымъ печамъ, дѣйствующимъ лишь периодически и обыкновенно также лишеннымъ возможности хорошо регулировать притокъ воздуха, а потому дѣйствующимъ обыкновенно при большомъ его избыткѣ (что всегда неэкономно). Въ нашемъ изложеніи мы коснемся исключительно фабрично-заводскихъ печей, въ которыхъ можно управлять доступомъ

воздуха и назначенных для разных случаев продолжительного (больше или меньше непрерывного) нагрывания. Так как расход топлива в таких печах ложится на прочность производимых предметов и нередко образует (напр. при производств. пара, приготовления стекла, чугуна и т. п.) значительную его долю (напр. при производств. чугуна от 40 до 60%, его заводской стоимости на мѣстѣ добычи), и так как в большихъ случаях экономія топлива и достижение желаемыхъ температуръ много зависятъ отъ отношенія между количествомъ (въ данное время) сгорающаго топлива и притекающаго къ нему воздуха (при избыткѣ его — получаются низкия температуры отъ увеличения массы дыма, которому передается тепло, а при недостаткѣ воздуха въ дымѣ будутъ содержаться недогорѣвшіе газы и топливо не дастъ всего тепла), то первоначально мы рассмотримъ: какое количество воздуха необходимо для полного сжиганія топлива, т. е. для превращенія всего углерода, въ немъ содержащагося, въ углекислый газъ, CO<sub>2</sub>, и всего водорода въ воду, H<sub>2</sub>O. Зная составъ топлива, можно легко вычислить количество воздуха, необходимаго для его полного сжиганія, такъ какъ вѣсъ куб. мѣры воздуха [1] и его вѣсовой и объемный составъ

[1] *Вѣсъ воздуха.* Замѣтивъ, что 1 куб. сажень = 9,713 куб. метра и 713 литрамъ и 1 куб. футъ = 28,3, что будетъ = 1630 граммъ, а футъ (русскій) = 409,5 грамм., мы дѣлаемъ весь дальнѣйшій расчетъ на куб. метръ въ граммахъ, по той причинѣ, что въ метрическихъ мѣрахъ выражаются все точныя опредѣленія, относящіяся до воздуха. Лучшие опыты даютъ, что, въ зависяности отъ напряженія тяжести ( $g$  въ метрахъ), вѣсъ одного куб. метра сухого воздуха, лишеннаго углекислого, при 0° и при нормальномъ давленіи, равномъ 760 миллиметрамъ (ртутнаго барометрическаго столба при 0°), равенъ 1,293, 84  $g$  граммовъ. А такъ какъ  $g$  для Петербурга = 9,8188 м. и въ Россіи измѣняется прѣмью отъ 9,80 до 9,85, то можно принять съ точностью до 1/100%, что куб. метръ (=1000 литровъ съ точностью до 1/100%) норм. воздуха въ Россіи вѣситъ 1,293, 84, 981 или 1293,35 грамма. Отъ содержанія углекислаго газа, объемное количество котораго въ свободномъ воздухѣ измѣняется отъ 0,028 до 0,032% (среднее 0,03%), вѣсъ куб. метра норм. сухого воздуха возрастаетъ (такъ какъ плотность 1° при воздуху, = 1,52) до  $E^0 = 1293$  грамма.

(— 2 гр.; болѣе точный расчетъ требуетъ знанія  $g$ , но въ заводской практикѣ не можетъ требоваться болѣе точности). Влажность воздуха, измѣненіе его температуры (градусы Цельсія) и перемены барометрическаго давленія измѣняютъ этотъ вѣсъ въ значительной мѣрѣ, а именно, если уругрость водяныхъ паровъ означимъ  $h$  (миллиметровъ ртутнаго столба), если плотность (по воздуху) водяныхъ паровъ примемъ = 0,68, если температуру воздуха означимъ  $t^0$  Ц., и если коэффициентъ его расширенія на 1° Ц. примемъ = 0,00367, а общее давленіе (высоту ртути въ барометрѣ при 0°) означимъ чрезъ  $H$  мм. (при 0°), то въ этихъ условіяхъ вѣсъ куб. метра воздуха:

$$E = E^0 \frac{H - 0,37h}{760(1 + 0,00367t)}$$

Что касается до  $h$  (уругрость вод. паровъ воздуха), то она =  $h_m P/100$ , гдѣ  $h_m$  означаетъ наибольшую возможную при  $t$  уругрость (насыщенныя) паровъ, а  $P$  процентное содержаніе влажности (наблюдаемое на гигрометрѣ или опредѣляемое психрометриами, см.). Это послѣднее можно принять вообще для Россіи = 70% (только въ сухихъ степяхъ и особыхъ условіяхъ сухости оно вообще ниже; при 70% влаги точки росы, прѣмью, на 5° ниже  $t$  воздуха), а потому можно принять:

$$h_m = 1,4 \quad 2,2 \quad 3,2 \quad 4,6 \quad 6,5 \quad 9,1 \quad 12,7 \quad 17,4 \quad 23,5 \quad 31,5 \quad \text{мм.}$$

$$h = 1,0 \quad 1,5 \quad 2,2 \quad 3,2 \quad 4,6 \quad 6,4 \quad 8,2 \quad 12,2 \quad 16,5 \quad 22,1 \quad "$$

извѣстны, если извѣстны температура, влажность и давленіе, относящіяся къ воздуху. Очевидно, что все дѣло здѣсь въ количествѣ требуемаго кислорода. Если въ 100 гр. топлива содержится  $s$  гр. углерода, то для полного превращенія ихъ въ углекислый газъ требуется  $s \frac{32}{12}$  или  $s \frac{8}{3}$  гр. кислорода, на  $h$  гр. водорода надо  $h \frac{8}{2}$  гр. кисл. и на  $z$  гр. серы  $z$  гр. кислорода, всего на 100 гр. топлива, содержащаго  $o$  гр. кислорода, требуется  $K = s \frac{8}{3} + h \frac{8}{2} + z - o$  гр. кислорода. Если на основаніи метеорологическихъ данныхъ для воздуха извѣстно, что въ одномъ куб. метрѣ его содержится  $q$  гр. кислорода [2], то для сжиганія 100 гр. топлива, очевидно, требуется  $V = K/q$  куб. м. воздуха. Пусть, напр., дана нефть,  $c = 86$ ,  $h = 14$ ; на 100 гр. ея требуется

На основаніи этого, для прѣмра, разсчета слѣдующая таблица ( $E$  вѣсъ куб. метра воздуха въ граммахъ):

	$H = 720$	$740$	$760$	$780$ мм.
$t = -15^0$ Ц	$E = 1297$	1333	1370	1406 грам.
$= 0^0$ "	" 1223	1257	1291	1325 "
$= +15^0$ "	" 1155	1187	1219	1251 "
$= 30^0$ "	" 1091	1132	1162	1193 "

Для техническихъ расчетовъ въ большихъ случаяхъ можно принять, что вѣсъ куб. м. воздуха равенъ:  $E = 1208 + 5(15 - t) + 2(H - 750)$  грамм., потому что погрѣшность этой приближенной и простой формулы въ обычныхъ условіяхъ составляетъ лишь десятые доли % всего вѣса. Пусть напр. дано, что  $H = 750,0$  мм.,  $h = 6,0$  мм.,  $t = 10^0$  Ц., точное значеніе  $E = 1227$  гр., а приближенное:  $E = 1233$  гр.

[2] *Составъ воздуха.* Когда свободный атмосферный воздухъ лишенъ углекислоты и воды, его составъ одинаковъ: въ немъ содержится всегда 20,9 объемныхъ процентовъ кислорода и 78,3% по объему азота и ок. 0,8% по объему аргона (въ слѣдующихъ съ нимъ криптона, неона и др.), плотность котораго почти въ 1 1/2 раза болѣе плотности азота. А такъ какъ, принявъ вѣсъ одного объема водорода = 1, плотность кислорода = 16, азота = 14 и аргона = 21, то вѣсовой процентный составъ воздуха (безъ CO<sub>2</sub> и H<sub>2</sub>O) слѣдующій:

Кислорода . . . . .	20,9.16 = 334,4	или 23,10	по вѣсу.
Азота . . . . .	78,3.14 = 1096,2	75,74	" "
Аргона . . . . .	0,8.21 = 16,8	1,16	" "
	1447,4	100,00	

Что же касается до воздуха обыкновеннаго, т. е. содержащаго углекислоту и водяные пары, то его объемный и вѣсовой составъ найдутся, если замѣтимъ, что (см. прѣдш. выnosку) общее давленіе =  $H$  мм., а уругрость водяного пара =  $h$  мм. Отсюда слѣдуетъ, что объемъ сухого воздуха относится къ объему водяныхъ паровъ, какъ  $H - h$  относится къ  $h$ . Слѣдовательно, въ 1 куб. м. влажнаго воздуха содержится  $1 - h/H$  куб. м. сухого воздуха и  $h/H$  куб. м. водяныхъ паровъ (напр. при 70% влажности и 30°, при 760 мм. давленія въ куб. метрѣ воздуха 22,1  $H$  или ок. 3° по объему водяного пара). Что касается до углекислаго газа, то его объемъ должно въ среднемъ принять = 0,03 на 100 об. сухого воздуха. Пусть напр. дано, что  $H = 760$ ,  $t = 15^0$ ,  $h = 10$ , составъ 100 обмовъ воздуха будетъ: водяного пара 100  $10/750 = 1,33$  об., а сухого воздуха 100.74/750 = 98,67 об., а въ этихъ 98,67 об. будетъ содержаться 0,03. 0,9867 = 0,0296 или почти 0,03 об. углекислаго газа, кислорода 20,9. 0,9864 = 20,65 об., азота 78,3. 0,9864 = 77,23 об. и аргона 0,8. 0,9864 = 0,79 об. Эти числа дають содержаніе составныхъ началъ воздуха — по объему, но для расчетовъ при топливѣ, количество котораго опредѣляется вѣсомъ, необходимо опредѣлить вѣсовое содержаніе кислорода въ одномъ объемѣ воздуха, такъ какъ количество воздуха можетъ измѣняться только объемами. Вопросъ немного усложняется тѣмъ, что объемъ воздуха измѣняется съ содержаніемъ водяныхъ паровъ, температурою и давленіемъ. Если (см. прѣдш. выnosку) куб. метръ сухого воздуха вѣситъ 1293 гр. при 0° и 760 мм. давленія, то въ тѣхъ же условіяхъ вѣсъ куб. метра кислорода = 1429 гр., а водяного пара = 814 гр. Очевидно, что въ 1 куб. м. влажнаго воздуха, при  $t$  и  $H$ , сухого воздуха по объему будетъ  $1 - h/H$  куб. м., а кислорода будетъ 0,296(1 -  $h/H$ )



$K=341,3$  гр. кислорода и пусть дано давление воздуха 750 мм., его темп.  $10^\circ$ , влажность  $70\%$ , откуда находим куб. м. воздуха вбснить 1227 гр. и содержать  $q=228$  гр. кислорода, а отсюда очевидно, что для полного сжигания 100 гр. взятой нефти требуется 341,3/282 или 1,21 куб. м. воздуха [3]. Суждение о количестве воздуха, действительно притекающего к топливу, производится или 1) через измерение скорости этого притока (с помощью анемометров разного устройства) и поперечного сечения того отверстия (поддувало), через которое поступает воздух в Т., где измѣряется количество топлива, сгорѣвшего въ единицу времени, или 2) через изслѣдование состава дыма, когда известна масса сгорающаго топлива и его составъ. Послѣдній способъ проще и достовернѣе, потому что отбирая малый доли дыма, можно судить объ объемѣ среднѣе болѣе достоверно, даже тогда, когда забрасываніе топлива производится при помощи періодическаго открыванія дверцы очага, при чемъ врывается воздухъ

куб. м. слѣд. вѣсъ кислорода (граммы)  $q$ , содержащагося въ 1 куб. м. воздуха, будетъ:

$$q = \frac{1429,0 \cdot 209(H-h)}{(1+0,00367)760} = 298,66 \cdot A$$

$$\text{азота} \dots \dots \dots = 978,75 \cdot A$$

$$\text{аргона} \dots \dots \dots = 15,0 \cdot A$$

$$\text{углек. газа} \dots \dots \dots = 0,39 \cdot A$$

$$\text{вод. пара} \dots \dots \dots = 814 \frac{h}{H-h} \cdot A$$

$$\text{Сумма } E = \frac{1293(H-0,37h)}{(1+at)760}$$

$$\text{гдѣ } A = \frac{H-h}{(1+at)760}$$

Такъ, напр., если (какъ выше)  $H=750$ ,  $t=15$ ,  $h=10$ , въ куб. метрѣ воздуха будетъ содержаться ( $A=0,9218$ );

Кислорода . . . . .	276 3 грамма	= 22,90%	по вѣсу.
Азота . . . . .	902, "	= 75,06 "	" "
Аргона . . . . .	13,8 "	= 1,15 "	" "
Углекисл. . . . .	0,6 "	= 0,05 "	" "
Вод. паровъ . . . . .	10,1 "	= 0,84 "	" "
Воздухъ . . . . .	1202 гр.	100,00	

Въ прилагаемой таблицѣ дано содержание  $q$  грамм. кислорода въ 1 куб. м. воздуха, вѣсъ котораго данъ въ предшествующей выпискѣ:

$h$ мм.	$t$	$H=720$	$740$	$760$	$780$ мм.	% по вѣсу.
1,0	$-15^\circ\text{Ц.}$	$q=299$	$308$	$316$	$324$	23,1
3,2	$0^\circ\text{Ц.}$	282	290	297	305	23,0
8,2	$+15^\circ\text{Ц.}$	265	272	280	287	22,9
22,1	$+30^\circ\text{Ц.}$	247	254	261	268	22,6

Приближенно можно принимать, что въ 1 куб. м. воздуха содержится кислорода  $q=276+1,2(15-t)+0,6(H-750)$  граммамъ. Когда метеорологическія данныя не наблюдаются, можно принимать вообще, что кислорода по вѣсу  $22\%$ , а въ куб. метрѣ содержится ок. 250—300 гр. кислорода.

[3] Слѣдовательно, на 1 кгр. нефти 14,8 кгр. или 12,1 куб. м. воздуха, или на 1 лит. нефти 14,8 лит. или 19,3 куб. саж. или 620 куб. фт. воздуха. Для приближеннаго расчета можно принимать количество  $K$  кислорода въ грамммахъ можно принимать вѣсъ требуемаго воздуха  $K=4,85$  гр., а объемъ равенъ  $K=4,85/E$  куб. м., гдѣ  $E$  есть вѣсъ куб. метра воздуха, определяемый какъ въ [1]. Если же температура и давление воздуха неизвѣстны, то можно въ первомъ приближеніи считать объемъ необходимаго воздуха, принимаая, что въ 1 куб. м. воздуха содержится 290 гр. кислорода, а въ 100 частяхъ воздуха по вѣсу 23 вѣсовыхъ частей кислорода. Во всякомъ случаѣ, главный элементъ, опредѣляющій объемъ воздуха, необходимаго для горѣнія, есть  $K$  (вѣсъ необходимаго кислорода), а по составу топлива его легко получить.

помимо поддувала. Если горѣніе полно, одно опредѣленіе въ дымѣ свободнаго кислорода и образовавшейся углекислоты (что производится легко, скоро и точно) даетъ уже количество притекающаго воздуха, когда составъ топлива извѣстенъ. При неполномъ горѣніи (образованіи сажи, окиси углерода и т. п.) требуется уже опредѣленіе въ дымѣ, сверхъ кислорода, и  $\text{CO}^2$ , количества продуктовъ неполнаго горѣнія, что уже усложняетъ выводъ, но все же онъ и тогда точнѣе, чѣмъ при опредѣленіи скорости воздуха въ поддувалѣ. Для нефти, превращенной въ мельчайшія капли при помощи пульверизаціи паромъ (форсуною, см. XXII, 45) или струею воздуха, можно достигнуть полнаго горѣнія съ такимъ количествомъ воздуха, которое лишь немного превосходитъ предшествующій расчетъ. Для пылевиднаго твердаго топлива также. Для газообразныхъ видовъ топлива еще точнѣе можно достичь полнаго горѣнія при притоки лишь строго необходимаго количества воздуха. Но для дровъ, каменнаго угля и торфа, сжигаемыхъ въ обычныхъ печахъ, нельзя достичь полноты смѣшенія горящихъ продуктовъ ихъ разложенія съ воздухомъ, а потому количество расходуемаго воздуха на 30, даже 60 процентовъ, а обыкновенно (и даже очень не рѣдко) въ два и болѣе раза превосходитъ необходимость, что ведетъ не только къ пониженію температуры, доставляемой топливомъ, но и къ уменьшенію всего его полезнаго дѣйствія. Поэтому то превращеніе твердаго топлива въ тонкій порошокъ или въ горячіе газы, не смотря на сопряженныя съ этимъ накладные расходы, часто оказывается въ практикѣ весьма цѣлесообразнымъ и выгоднымъ, особенно если требуются высокія температуры. Если же къ топливу, хотя бы раздробленному или превращенному въ горячіе газы, притекаетъ въ очагѣ (Т.) менѣе воздуха, чѣмъ слѣдуетъ для полнаго горѣнія, то вмѣстѣ съ продуктами горѣнія удаляется часть недогорѣвшихъ веществъ (особенно сажа, окись углерода и ацетиленъ), а это не только ведетъ къ напрасной потерѣ топлива и образованію дыма (онъ происходитъ также и при избыткѣ воздуха отъ недостаточной температуры нѣкоторыхъ частей пламени, если нѣтъ совершеннаго переѣмыванія или происходитъ быстрое охлажденіе), но и понижаетъ температуру очага. Итакъ, вреденъ и недостатокъ, и избытокъ воздуха. Это указываетъ на трудность достиженія наивыгоднѣшаго пользованія топливомъ. Оно достигается только тогда, когда есть лишь ничтожный избытокъ воздуха, узнаваемый изъ того, что въ продуктахъ горѣнія (дымѣ) нѣтъ или содержится очень мало свободнаго кислорода воздуха и вовсе нѣтъ горящихъ газовъ. А это условіе практически исполнѣе достижимо только при употребленіи газообразныхъ видовъ топлива, вслѣдствіе чего она за послѣднее время переходить все большее и большее техническое приложеніе. Но во всякомъ случаѣ уже лучше имѣть избытокъ воздуха (какъ это и встрѣчается всегда въ обычныхъ домашнихъ и заводскихъ печахъ), чѣмъ его недостатокъ, потому что при этомъ все-же можетъ дости-

гаться полное горѣніе [4]. При неполномъ горѣніи, вмѣстѣ углекислаго газа  $\text{CO}^2$  получается окисъ углерода  $\text{CO}$ , которая легче углекислаго газа, а при избыткѣ воздуха остается кислородъ, который также легче углекислаго газа, слѣдовательно, полное горѣніе опредѣляется для данного вида топлива — наибольшее (при данной температурѣ и томъ же давленіи) плотностью дыма, высушеннаго помощью веществъ, отнимающихъ влажность. Поэтому въ заводской практикѣ объ экономическомъ пользованіи даннымъ топливомъ и данною печью (т. е. объ наиболѣе соответствующемъ отношеніи между количествомъ сгорающаго воздуха и притекающаго топлива) можно просто и прямо судить по измѣненію плотности сухого и охлажденнаго дыма; если, напримѣръ, при той же засыпкѣ топлива уменьшеніе поддувала или вообще отверстія (заслонки, задвижки, клапана), опредѣляющаго притокъ воздуха, ведетъ къ тому, что дымъ становится тяжелѣе, утилизация топлива увеличивается, если же охлажденный дымъ становится тогда легче — необходимо увеличить доступъ воздуха, чтобы достигли болѣе полного сжиганія. Приборы, слу-

[4] Для сознательнаго отношенія къ примѣненію топлива не малое значеніе имѣетъ сверхъ того опредѣленіе *состава* и *количества* продуктовъ горѣнія или дыма. Опытное изслѣдованіе этого предмета основывается на анализѣ и опредѣленіи температуры дымовыхъ газовъ, потому что тогда, зная составъ и расходъ топлива, можно уже судить о количествахъ (вѣсовомъ и объемномъ) притекающаго къ топливу воздуха. Опредѣленіе температуры дыма не представляетъ трудностей, такъ какъ она невысока, обыкновенно не выше  $300^\circ$ , рѣдко до  $850^\circ$ , а такая темп. прямо измѣряется соответствующимъ (используя для этой трубку между шарикомъ терм. и его шкаловъ) ртутнымъ термометромъ, погружаемымъ (черезъ особое отверстіе въ стѣнкѣ дым. трубы) въ дымъ около того мѣста въ самомъ началѣ трубы, гдѣ отбирается часть дыма, назначаемая для опредѣленія его состава. Хотя составъ дыма, въ сущности, очень сложенъ (см. Газовый анализъ, VII, 837), но въ немъ особо важно опредѣленіе относительныхъ количествъ углекислаго газа ( $\text{CO}^2$ ), окисъ углерода ( $\text{CO}$ , находящій только при условіяхъ неполнаго горѣнія), свободного кислорода, азота и водянаго пара; обыкновенно же довольствуются опредѣленіемъ  $\text{CO}^2$ ,  $\text{CO}$ , кислорода и азота. Для сжиганія и довольно точнаго опредѣленія содержанія этихъ газовъ, достаточно: измѣривъ (при данныхъ давленіи и обьк. темпер.) обьемъ собраннаго дымового газа привести въ прикосновеніе съ растворомъ ѣдкаго натра, поглощающаго углекислый газъ ( $\text{CO}^2$ ), измѣрить обьемъ остатка, а въ немъ опредѣнить кислородъ (щелочнымъ растворомъ пирогаллана) и окисъ углерода (содянонисклымъ растворомъ полухлористой мѣди), измѣряя каждый разъ остатокъ и, слѣдовательно, опредѣляя соответственный обьемъ поглощенной части (угл. газа, окисъ углер. и кислор.) и остатокъ азота. Если найденъ обьемный составъ средней пробы охлажденнаго дымового газа, простое вычисленіе даетъ его вѣсовую составъ, слѣд., и вѣсовое содержаніе углерода и свободного кислорода. По содержанію углерода въ топливѣ (въ воздухѣ же черезъчуръ мало  $\text{CO}^2$ ), чтобы и это принимать въ расчетъ) и дымъ получается отношеніе между количествомъ сгорѣвшаго топлива и обьемомъ воздуха. По содержанію воды водорода въ топливѣ опредѣляется вѣско количество водяныхъ паровъ въ дымѣ, а обьемъ пара находится по температурѣ, найденной для дыма.

жаше для удобнаго (нагляднаго) опредѣленія измѣненія плотности дыма, получили названіе *дазиметровъ* или *эконометровъ*. Такъ какъ плотность углекислаго газа (22, если  $H=1$ ) примѣрно въ  $1\frac{1}{2}$  раза болѣе плотности воздуха (14.4), азота (14) и кислорода (16), то, по мѣрѣ улучшенія горѣнія и возрастанія въ дымѣ содержанія углекислаго газа, плотность охлажденнаго дыма (при постоянной, напр. комнатной, температурѣ) возрастаетъ, и по ней можно судить о %  $\text{CO}^2$  и объ измѣненіяхъ въ процессѣ горѣнія въ очагѣ. Если

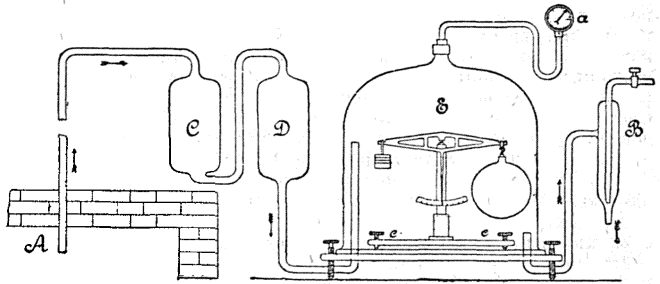

Fig. 1.

представимъ, что большой и легкой шаръ взвѣшивается въ атмосферѣ охлажденнаго дыма, то кажущійся вѣсъ шаръ, равный его истинному вѣсу безъ вѣса вытѣсненнаго объема атмосферы, будетъ убывать по мѣрѣ прибыли  $\text{CO}^2$  въ дымѣ. На этомъ началѣ и устроены довольно уже разнообразныя *дазиметры* и *эконометры*, помѣщаемые около самой топки и опредѣляющіе плотность охлажденнаго дыма во время самаго хода горѣнія. Для этой цѣли изъ дымохода *A* водянымъ насосомъ *B* непрерывно вытягивается нѣкоторая часть дыма. Проходя черезъ цилиндры *C* и *D*, наполненные водой и помѣщенные въ сосудъ съ водою, имѣющаю обыкн. температуру, дымъ оставляетъ въ нихъ частицы сажи и главную часть воды, и входитъ подъ стеклянный колоколъ или шкаффъ *E*, въ которомъ находятся вѣсы, назначенныя для опредѣленія плотности дыма, а именно объемнаго процента углекислаго газа, такъ что и дѣленія шкалы вѣсовъ прямо наносятся пропорціонально объемному проценту углекислаго газа, а нуль шкалы отвѣчаетъ положенію равновѣсія въ воздухѣ [5]. Ссы-

[5] Чѣмъ покажетъ явное измѣненіе въ плотности дыма по мѣрѣ увеличенія содержанія  $\text{CO}^2$ , достаточно указать на то, что если обьемъ взвѣшиваемаго шара = 500 куб. см. и при давленіи 760 мм. температура пространства =  $20^\circ \text{C}$ , то въ чистомъ воздухѣ потеря вѣса будетъ около 602 миллиграммовъ, а въ воздухѣ, содержащемъ 10%  $\text{CO}^2$  по обьему, около 638 миллигр., т. е. на каждый % вѣсъ сосуда будетъ прибавляться примѣрно на 3 миллиграмма, а такое измѣненіе вѣса можетъ быть отлично и ясно видно при надлежащей чувствительности правильно устроенныхъ вѣсовъ, которые могутъ прямо по дѣльной шкалѣ показатъ обьемный % углекислоты. Эконометры представляютъ по существу такое же устройство, какъ и дазиметры, только опредѣляется не потеря вѣса пустотнаго шара, а вѣсъ газа, вытѣснимагося въ опрокинутый цилиндръ, подвѣшенный на вѣсѣхъ и снабженный трубкою, чрезъ которую входитъ и постоянно возобновляется

даясь на указанное выше описание специального устройства разнообразнейших Т. (см. также Паровые котлы), мы ограничимся даже лишь общими замечаниями о Т. и некоторыми расчетами, до них относящимися. Горазде по печи топливо передает развиваемое тепло как нагреваемому тѣлу В, так и окружающим стѣнкам печи С и дыму D, а потому первую задачу въ устройствѣ печей въ большинствѣ случаевъ составляетъ уменьшеніе долей С и D, такъ какъ по существу дѣла желательна лишь передача В. Для уменьшенія доли С вездѣ, гдѣ возможно, самое сожиганіе ведутъ внутри нагреваемого тѣла, т. е. очагъ устраиваютъ въ немъ самомъ. Таковы, напр., обыкновенныя домашнія печи, паровики съ внутреннею толлюку, обыкновенные самовары и т. п. Способъ этотъ, однако, можетъ быть съ выгодю прямо применимъ только при нагреваніи жидкостей и газовъ, но не твердыхъ тѣлъ и часто имѣетъ лишь небольшое экономическое значеніе, потому что въ прерывно дѣйствующихъ печахъ при достаточной толщинѣ стѣнокъ, изъ столь плохихъ проводниковъ тепла, какъ кирпичъ и глина, потеря тепла чрезъ нихъ обыкновенно не превосходитъ лишь нѣсколькихъ (5—8) процентовъ, и обыкновенно гораздо меньше потери тепла D въ дымѣ. Очевидно, что при прочихъ равныхъ условіяхъ, потеря чрезъ стѣнки печи будетъ тѣмъ меньше, чѣмъ больше можетъ быть разность температуръ внутренней и внѣшней поверхностей этихъ стѣнокъ (т. е. чѣмъ меньше теплопроводенъ ихъ матеріалъ при данной толщинѣ, а при данномъ матеріалѣ — чѣмъ толще стѣнка) и что для удовлетворенія этому условію, полезнѣе всего окружить печь двойною стѣнкою, съ запертымъ воздушнымъ промежуткомъ, т. е. прибѣгнуть къ тому же средству, которое иримируется при устройствѣ двойныхъ зимнихъ рамъ, такъ какъ изъ опыта извѣстно, что не смѣняющийся замкнутый слой воздуха весьма худой проводникъ тепла. Но и помимо этого, устройство печныхъ стѣнокъ изъ глины и кирпича, какъ очень дурныхъ проводниковъ тепла, при достаточной толщинѣ обезпечиваетъ малую потерю тепла, развиваемаго топливомъ въ очагахъ. Опытъ показываетъ, напр., что въ доменныхъ печахъ, внутри которыхъ температура достигаетъ обыкновенно до бѣлаго каленія и все время, по возможности, держится равномерно высокою, потеря чрезъ стѣнки не превосходитъ 5, много 10% всего тепла, доставляемаго печи горніемъ и вдвигаемымъ нагрѣтымъ воздухомъ, а при подробномъ разборѣ (Friderici 1882, Ledebur) одной домны (Vordenberg, п° 2), работающей на древесномъ углѣ (3/4 угля на 1 часть чугуна), оказалось, что при введеніи въ печь 2726 ед. тепла, потребляемыхъ для выплавки 1 части чугуна, вся потеря тепла на лучеиспусканіе чрезъ

стѣнки не превосходила 49 ед. тепла, т. е. составила менѣе 2%. Конечно, и такія потери тепла имѣютъ свое значеніе, но здѣсь, какъ и въ большинствѣ другихъ случаевъ, утолщеніе стѣны печи или устройствъ двойной стѣнки (съ замкнутымъ воздухомъ), хотя безъ сомнѣнія уменьшаютъ потерю чрезъ лучеиспусканіе, но настолько дорожаютъ устройство и затрудняютъ ремонтъ (поправку), что выгоды въ топливѣ не покрываютъ этихъ неудобствъ, какъ видно изъ того, наиримѣрь, что прежнія (до 1850—1860 гг.) доменные печи всегда дѣлались съ очень массивными стѣнками, новѣйшія же дѣлаютъ съ гораздо менѣе массивными стѣнками, скрѣпляемыми кольцами, предпочитая терять около 10—12% тепла чрезъ стѣнки, охлаждающіяся обтекающимъ воздухомъ, лишь-бы облегчить все сооруженіе и сдѣлать всѣ его части доступными для починки при случайныхъ поврежденіяхъ. Что же касается до потерь тепла въ дымѣ С, то онѣ прежде и болѣе всего записаны отъ той температуры, до которой нагревается тѣло В, такъ какъ дымъ, очевидно, долженъ имѣть температуру не меньшую, чѣмъ нагреваемое тѣло, и если эта послѣдняя высока (напр. въ стеклодѣліи и въ большинствѣ металлургическихъ производствъ), то въ дымѣ можетъ уходить очень много тепла, развиваемаго топливомъ. Въ подобныхъ случаяхъ, очень частыхъ въ практикѣ, прибѣгаютъ, ради экономическаго пользованія топливомъ, къ тремъ способамъ: 1) имъ на выходящемъ изъ Т. дымѣ (или пламени) нагреваютъ какіе-либо иные предметы, напр. воду въ паровыхъ котлахъ, сущатъ топливо (напр. дрова, чтобы они давали болѣе тепла и высокую температуру), нагреваютъ воздухъ (проходящій по трубамъ) для отопленія и т. п.; или 2) ведутъ, по возможности, непрерывное нагреваніе и накаленнымъ дымомъ предварительное подогреваніе нагреваемого тѣла, притомъ такъ, чтобы дымъ шелъ навстрѣчу вводимому для нагреванія веществу и выходилъ тамъ, гдѣ холодное вещество вводится въ печь, приборомъ чему могутъ служить круговыя печи для обжиганія кирпича (см. Кирпичное производство), напр. печь Гофмана; или же 3) высокою температурою дыма пользуются для предварительнаго подогреванія воздуха (а иногда и горючаго газа, если имъ производятъ Т.), идущаго для горнія топлива въ ту же печь, такъ какъ чѣмъ болѣе накаленъ входящій въ печь воздухъ, тѣмъ высшую температуру даетъ онъ при горніи и, слѣдовательно, тѣмъ менѣе расходуется топливо. Такъ устроены регенеративныя и рекуператорныя Т. (см. Генераторный газъ, VIII—333; Литая сталь, т. XVII, табл. I, фиг. 3). Во всѣхъ этихъ приемахъ, равно какъ и въ обычныхъ печахъ и Т., гдѣ нагреваемое тѣло имѣетъ невысокую температуру, дымъ все же уходитъ нагрѣтымъ и въ немъ уносится нѣкоторое количество тепла, развиваемаго топливомъ. Это неизбежно по тремъ причинамъ. Во-первыхъ, потому что всякая передача Т. совершается тѣмъ медленнѣе, чѣмъ менѣе разность температуры горючаго и нагреваемого тѣла, а потому пол-

дымовой газъ. Считаю не лишнимъ замѣтить, что показанія подобныхъ приборовъ по многимъ причинамъ не могутъ отличаться очень большою точностью, но во въ ней здѣсь и дѣло, а относительную прибавку или убавку въ дымѣ CO<sup>2</sup> они показываютъ съ ясностью, что и даетъ возможность рационально улучшать точки.

ное охлаждение дыма (съ передачей его тепла нагреваемым предметам) может быть безъ громадных сооружений доведено только до нѣкоторой границы, превышающей окружающей температуру. Во-вторыхъ, дымъ—для правильности тяги воздуха въ печи долженъ имѣть въ дымовой трубѣ меньшую плотность, чѣмъ внѣшній воздухъ, потому что на этой разности плотностей основано все дѣйствіе дымовыхъ трубъ, а сохраняя повышенную температуру, дымъ и представляетъ (отъ расширения) меньшую плотность. Въ-третьихъ, въ дымѣ, при обычномъ топливѣ, содержащемъ воду топлива и происходящую отъ горѣнія водородистыхъ его составныхъ частей, содержится много водяныхъ паровъ и если-бы дымъ охладился ниже 100° Ц., онъ выдѣлялъ-бы капельно-жидкую воду, которая не только загрязнила-бы дымоходъ, но и сдѣлала-бы дымъ (отъ содержащаго СО<sup>2</sup>) болѣе тяжелымъ, чѣмъ воздухъ, взятый при той-же температурѣ.

На основаніи сказаннаго, дымъ въ лучшемъ случаѣ долженъ быть нагрѣтъ до температуры выше 100°. Обыкновенно его температура не спускается ниже 150° Ц. и было-бы уже не экономно, если-бы она была выше 250°, хотя иногда не экономные заводчики допускаютъ уходить дымъ въ 350°, теряя чрезъ то около 10% топлива даромъ. Чтобы получить ясное представление о потеряхъ тепла въ дымѣ, мы сдѣлаемъ расчетъ въ предположеніи температуры уходящаго дыма въ 150° и въ 250° Ц. при употребленіи, какъ топлива, каменнаго угля, содержащаго въ килограммѣ: углерода 800 граммовъ, водорода—50 гр., кислорода—80 гр., золы, азота и проч.—70 гр.

Если горѣніе будетъ полное, то изъ 800 гр. углерода получится 2933 гр. углекислаго газа СО<sup>2</sup>, а изъ 50 гр. водорода 450 гр. воды Н<sup>2</sup>О, то есть присоединится 2133+400 или 2533 гр. кислорода. Но такъ какъ въ углѣ было 80 гр. кислорода, то изъ воздуха вступитъ въ соединеніе съ углеродомъ и водородомъ 2453 гр. кислорода. Принявъ (а это близко къ дѣйствительности, см. выше), что въ килограммѣ воздуха содержится 230 гр. кислорода, получимъ, что для полного горѣнія 1 кгр. каменнаго угля надобно впустить въ печь никакъ не менѣе 10665 гр. воздуха. Но въ обычныхъ, даже очень хорошо устроенныхъ и хорошо руководимыхъ топкахъ для каменнаго угля (не говоря о топкахъ для нефти или для газоваго или пылевиднаго топлива) необходимо вводить примѣрно въ 1½ раза болѣе воздуха, чѣмъ слѣдуетъ по составу, такъ какъ иначе горѣніе не будетъ полнымъ и живымъ; а потому должно принять, что на 1 кгр. взятаго каменнаго угля пойдетъ около 15 кгр. воздуха и получится около 16 кгр. дыма. Теплоемкость дыма, содержащаго много водяныхъ паровъ, близка къ 0,27, а потому отъ 0° до 150° въ каждомъ килограммѣ дыма будетъ содержаться около 40 килограммовыхъ единицъ тепла [6], а въ 16 кгр. дыма 640 единицъ тепла, если же дымъ нагрѣтъ до 250°,

то 1066 единицъ тепла. Если теперь узнать, сколько килограммныхъ единицъ тепла Q разбивается (при полномъ горѣніи) взятый каменный уголь, то легко уже будетъ узнать потерю тепла въ дымѣ, имѣющемъ 150° или 250°. Количество тепла, развиваемое топливомъ, узнаемъ очень близко по формулѣ [7]:

$$Q = 81c + 300h - 26(o - s),$$

въ которой Q означаетъ количество килограммовыхъ единицъ тепла (большихъ калорий), развивающихся при полномъ горѣніи (т. е. до СО<sup>2</sup>, Н<sup>2</sup>О и SO<sup>2</sup>) углеродистаго твердаго или жидкаго топлива, содержащаго с процентовъ (по вѣсу) углерода, h водорода, o кислорода и z процентовъ свѣры, если вся происходящая при горѣніи вода получается въ жидкомъ видѣ. Поэтому для взятаго въ расчетъ каменн. угля  $Q = 81(80) + 300(5) - 26(3) = 7772$  ед. тепла. Но въ дымѣ вода содержится не въ жидкомъ видѣ, а въ паряхъ, каждая же вѣсовая часть воды, превращаясь въ паръ, расходуетъ около 600 единицъ тепла, а потому 1 кгр. каменн. угля, производя при горѣніи дымъ, содержащій происходящіе 0,45 кгр. воды (=450 граммовъ), разовьетъ не 7772 единицъ тепла, а меньшее количество на 0,45.600 или на 270 единицъ тепла, слѣдовательно, взятый килограммъ угля дастъ при полномъ сгораніи

$$Q = 7772 - 270 = 7502 \text{ ед. тепла.}$$

Выше-же мы показали, что въ дымѣ, нагрѣтомъ до 150°, уносится 640, а въ дымѣ при 250° до 1066 ед. тепла, а потому при взятыхъ условіяхъ въ дымѣ теряется около 7¼% тепла, если дымъ имѣть температуру въ 150° Ц. и около 14¼%, если дымъ выпускается со среднею температурою въ 250° Ц. При топливѣ, богатомъ влагою (напр. дрова, торфъ), процентъ потери тепла возрастаетъ, но вообще потерю тепла въ дымѣ должно принимать отъ 10 до 20%, сравнительно съ тѣмъ тепломъ (Q), которое развивало-бы топливо, если-бы всю образующуюся воду считать въ паряхъ.

При этомъ необходимо замѣтить, что въ заводской практикѣ во многихъ отношеніяхъ (особенно въслѣдствіе частаго примѣненія паровыхъ котловъ) удобнѣе всего выражать качество топлива количествомъ воды, испаряемой при сжиганіи одной вѣсовой части топлива, тѣмъ болѣе, что опыты подобнаго рода могутъ быть всюду произведены гораздо легче, чѣмъ калориметрическими опредѣленіями. Соответственныя числа даны въ послѣднемъ столбцѣ таблицы, въ томъ предположеніи, что вода взята при 0° и изъ нея предполагается паръ при 100° (если эти условія измѣнены, то надо сдѣлать поправку [8]. Изъ предшествующихъ

[7] Д. Менделѣевъ, „Основы фаб.-завод. промышл. Вып. I Топливо“. 1897 г., стр. 90.

[8] Такъ, напр., для превращенія воды, имѣющей 0°, въ паръ, имѣющій T, можно принять, что расходуется единицъ тепла L:

$$\begin{array}{ccc} T = 100^\circ & 150^\circ & 200^\circ \\ L = 640 & 687 & 702 \end{array}$$

и вообще въ предѣлѣхъ опытной точности (которая здѣсь не болѣе 10%):

$$L = 640 + 0,8(T - 100).$$

Если-же взята вода имѣетъ не 0°, а температуру t, то, судя по теплоемкости воды, можно принять, что для нагрѣванія (безъ испаренія) отъ 0° до t одного грамма воды расходуется слѣдующее количество единицъ тепла q [8]:

[6] То есть килограммы дыма, передавъ водѣ, имѣющей температуру 15° Ц., все свое тепло, нагрѣтъ 40 ед. кгр. до 16° Ц., если принять теплоемкость воды за единицу при 15° Ц.

Для расчетов, подобных вышеприведенному, приводим состав и теплопроизводительность главнейших видов топлива:

Средний (приближенный) расчет на 1 килогр. топлива.	Въ 1 килограммѣ, кромѣ влаги.			Для сжиганія водо воздуха при 0° и 700 мм.	Теплопроизводительность Q.	Теплопроизводительность, считая воду въ паратъ.	Испаряетъ воды 0°—100° въ паровикѣ.
	Углерода.	Водорода.	Кислорода.				
	Г р а м м о в ы :			Кб. метр.	Ед. т.	Q°	Килогр.
Дрова (20% влажн.) . . . . .	400	48	345	3,72	3790	3400	4,3
Торфъ (брикетъ) (10% вл.) . . . . .	488	51	284	4,80	4750	4420	5,5
Бурый уголь (8% вл.) . . . . .	563	42	220	5,45	5280	5010	6,3
Сухой кам. уголь . . . . .	732	48	110	7,48	7000	6700	8,4
Газовый „ . . . . .	795	50	70	8,24	7750	7500	9,4
Коксовый „ . . . . .	835	48	62	8,57	8040	7770	9,7
Антрацитъ . . . . .	880	18	14	8,33	7630	7500	9,4
Древесный уголь (10% вл.) . . . . .	820	15	40	7,62	6990	6850	8,6
Коксъ (2% вл.) . . . . .	870	4	15	7,86	7160	7120	8,9
Нефтяные остатки . . . . .	860	120	16	10,89	10620	9870	13,9
	СО	Н <sup>2</sup>	СН <sup>4</sup>				
{ Природный газъ . . . . .	—	27	885	12,63	12580	11340	15,9
{ Водяной газъ . . . . .	738	61	20	3,33	4168	3810	5,4
{ Паровоздушный газъ . . . . .	285	11	—	0,84	1074	1020	1,4
{ Воздушный газъ . . . . .	278	4	12	0,80	975	940	3,1

$\left. \begin{matrix} 15,9 \\ 5,4 \\ 1,4 \\ 3,1 \end{matrix} \right\} = Q_{0,9}/640.$

замѣчаній и расчетовъ видно, что при разумномъ устройствѣ Т. и пользованія топливомъ и при дымовыхъ трубахъ легко можно доводить потерю тепла до 5—10 или до 15% (хотя нерѣдки случаи гораздо большей потери), а остальные 85% тепла, развиваемые топливомъ, передавать нагреваемымъ предметамъ. Отношеніе между ними и очагомъ или мѣстомъ, гдѣ сгораетъ топливо, представляетъ такое множество видоизмѣненій, что въ ихъ нѣтъ возможности охватить въ краткой статьѣ, а потому мы дажде ограничимся лишь бѣглыми замѣтками.

Между фабрично-заводскими печами, при всемъ ихъ разнообразіи и при множествѣ переходныхъ формъ, нерѣдко отличаютъ: а) шахтенныя печи (представитель ихъ вагранка, см.), въ которыхъ твердое накаливается вещество (напр. известковый камень—при добычѣ известя, желѣзные руды—при производствѣ чугуна и т. п.) прямо *смѣшивается* съ коксомъ (антрацитомъ) или древеснымъ углемъ въ вертикальномъ (или наклонномъ) каналѣ, внизу котораго идетъ горѣніе на счетъ входящаго или вдуваемого воздуха и собирается твердый или жидкій продуктъ добычи; б) наиболѣе распространенныя—*колосниковыя* печи (Rostfeuerungen), въ которыхъ твердое топливо горитъ на рѣшеткѣ колосниковъ, и даетъ пламя, служащее для нагреванія соприкасающихся съ нимъ предметовъ, а между ними отличаютъ: в) *сосуд-*

*ныя* печи (Gefässöfen), гдѣ тепло пламени нагреваетъ особые сосуды, подобные котламъ, муфельямъ, тиглямъ и т. п., въ которыхъ вмѣщается нагреваемое вещество, и г) собственно *пламенные* печи (Flammsöfen), въ которыхъ пламя, двигаясь въ горизонтальномъ и вертикальномъ направлеши, прямо накаливаетъ предметы, расположенныя въ проходимомъ пространствѣ, составляющемъ переходъ между очагомъ и дымовой трубою (обжиганіе соды, кирпича и т. под.). Сверхъ того, при этомъ отличаютъ Т.: а) *газовые*, е) для *пылеидного* топлива и ж) *нефтяныя*, потому что они не подходятъ подъ разряды шахтенныхъ и колосниковыхъ печей. Считая невозможнымъ въ нашемъ краткомъ изложеніи охватить все разнообразіе частей и устройства фабрично-заводскихъ печей, остановимся только на нѣкоторыхъ подробностяхъ распространеннѣйшаго типа колосниковыхъ печей. потому что понынѣ этотъ родъ печей наиболѣе примѣняется, особенно же для полученія водяныхъ паровъ, т. е. для дѣйствія паровыхъ машинъ, а, слѣдовательно, для огромной массы топлива, употребляющагося для промышленныхъ цѣлей.

Прилагаемая фиг. 2 изображаетъ, въ вертикальномъ продольномъ разрѣзѣ, типическое расположеніе частей колосниковой пламенной печи, а фиг. 3—въ горизонтальномъ разрѣзѣ—переднюю часть этой печи или Т. Вся печь, какъ обыкновенно, состоитъ изъ трехъ частей: очага или Т. У, гдѣ преимущественно идетъ горѣніе, средней части (самая печь), О, гдѣ отдается большая часть тепла, и дымовой трубы З, чрезъ которую уходитъ дымъ или газъ и паробразные продукты горѣнія и накалыванія. Окружающая всѣ части печи кирпичная кладка W, скрѣпленная угловыми и тавровыми желѣзными полосами *aa*, *bb*, препятствующими образованію трещинъ, чрезъ которыя могъ-бы проникать воздухъ. Входъ воздуха происходитъ чрезъ поддувало L, изъ

$t = 10^{\circ} \quad 30^{\circ} \quad 50^{\circ} \quad 70^{\circ} \quad 90^{\circ}$   
 $q = 10,0 \quad 29,8 \quad 49,8 \quad 70,2 \quad 90,8$  ед. т.  
 при  $t = 100$  около 101,4; при  $t = 200$  около 223,6 ед. т.  
 влн. съ достаточною для практики точностью, вообще:  
 $b = t : (1 - 0,0009t + 0,000005t^2)$ .

Разность L—q покажетъ количество тепла, дѣйствительно израсходованнаго въ опытѣ на каждую вѣсовую единицу воды, когда даны T (темп. пара) и t (темп. питающей воды). Если-бы начальная ея температура была 0°, а пары имѣли 100°, то израсходовалось-бы 640 ед. тепла, въ потому исправленный (на температуру воды и пара) вѣсъ испарившейся воды найдетъ, умножая наблюденный вѣсъ испарившейся воды N на дробь  $(L-b)/640$ .

которого воздух проникает чрез отверстія (пролеты) между колосниковъ *m*, образующихъ плоскость рѣшетки *R*, на которой располагается топливо, вводимое по мѣрѣ надобности (см. далѣе) при открываніи дверецъ *T*. Проходя чрезъ узкія щели рѣшетки, воздухъ значительно нагревается (охлаждая колосники), потому что металлическіе колосники, находясь въ пространствѣ, гдѣ идетъ усиленное горѣніе, сильно накаливаются [9]. Это нагреваніе воздуха возвращаетъ въ очагъ тепло, которое иначе-бы разсѣялось, и чрезъ это увеличиваетъ температуру очага и условия полнаго сжиганія топлива. Образовавшіеся изъ него на колосникахъ продукты горѣнія и сухой перегонки вмѣстѣ съ оставшимся кислородомъ воздуха догораютъ въ пламени, которое, начинаясь отъ топлива, идетъ чрезъ пла-

ни трубы, когда желаютъ, по условіямъ горѣнія, увеличенія или уменьшенія притока воздуха. Размѣры поперечнаго сѣченія пролетовъ какъ колосниковой рѣшетки, такъ и дымовой трубы соразмѣряются съ количествомъ топлива, сгорающаго въ единицу времени, а слѣд., и съ количествомъ притекающаго воздуха и объемомъ образующихся дымовыхъ газовъ, что отчасти выясняется въ статьѣ Трубы дымовыя (см.). Но часто заводская потребность въ количествѣ тепла временно убавляется, и тогда, уменьшая клапаномъ или задвижкой поперечное сѣченіе трубы, простѣйшимъ способомъ достигаютъ уменьшенія массы притекающаго—въ единицу времени—воздуха и сгорающаго топлива. Но кромѣ этого, такъ сказать, временнаго употребленія, клапанъ или задвижки въ дымовой трубѣ ко-

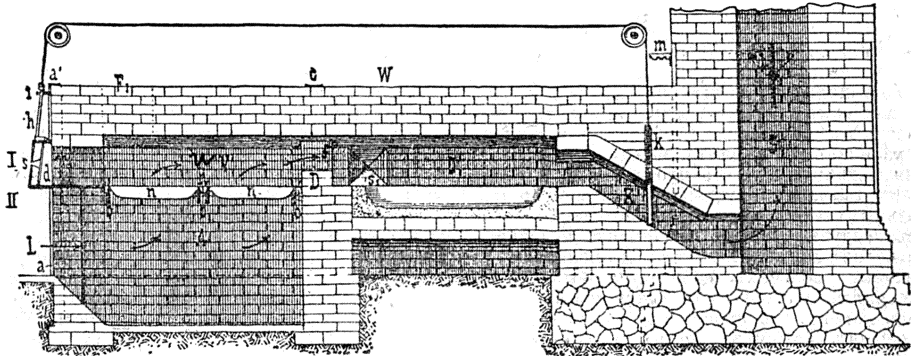

Фиг. 2.

менное пространство *U* (фиг. 2) очага въ пролетѣ *F* или окно, отдѣляющее *T*. (порогомъ *D*) отъ самой печи *O*, гдѣ отъ передачи тепла пламя, догорая, охлаждается и тогда въ видѣ дыма проходитъ въ дымоходъ и бороздъ *R*, а оттуда въ трубу *S*. Суженіе въ пролетѣ *F* служитъ для того, чтобы продукты сухой перегонки, по возможности, смѣшались съ остатками кислорода воздуха, а расширение пламеннаго пространства за порогомъ ведетъ къ тому, что въ самой печи *O* скорость пламени уменьшается, что содѣлываетъ передачу изъ пламени наибольшаго количества тепла нагреваемому предмету. Сверхъ того, порогъ *D* ограничиваетъ *T*, т. е. не позволяетъ топливу и его золѣ (и шлакамъ) попадать въ пространство *O*, гдѣ находится нагреваемый предметъ. Дымовой клапанъ *l* и *m* или задвижка *k* и наблюдательныя отверстія *S* (въ дверцѣ) и *S* (за порогомъ), относятся также къ числу существенныхъ принадлежностей обыкновеннаго полнаго устройства колосниковыхъ печей. Клапанъ или задвижки ставятся, при помощи соответственныхъ приспособленій, въ определенное положеніе для увеличенія или уменьшенія поперечнаго сѣченія дымового боровъ

досниковыхъ печей играютъ важную роль постоянно (при нормальной топкѣ) для правильнаго или экономнаго пользованія топливомъ, потому что при открываніи дверецъ для засыпки получается возможность уменьшить тягу, что необходимо по той причинѣ, что въ открытыя (для забрасыванія топлива) дверцы врывается много холоднаго воздуха, онъ охла-

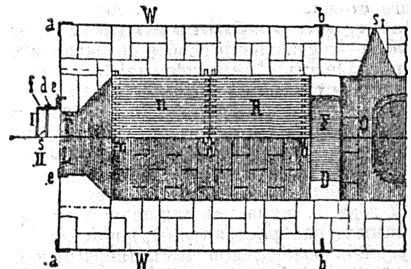

Фиг. 3.

ждаетъ пламя и оно не догораетъ, получается сильный дымъ. Поэтому топщикъ одновременно съ открытіемъ дверецъ очага, для добавки свѣжаго топлива, долженъ прикрывать клапанъ или задвижку трубы. А чтобы это не

[9] Когда такого охлажденія для чугунныхъ колосниковъ мало и они скоро оплавляются, ихъ дѣлаютъ пустотѣлыми и внутри проводятъ охлаждающую воду.

зависѣло отъ доброй воли кочегара, иногда механически соединяютъ дверку очага и задвижку дымовой трубы такъ, чтобы при открытіи первой—вторая сама собою убавляла пролетъ трубы, какъ видно и на приложенномъ рисункѣ (дѣль отъ подъемной дверцы *dm* проходитъ чрезъ блоки къ задвижкѣ *k*, фиг. 2). Особое практическое значеніе въ устройствѣ Т. имѣютъ колосники, такъ какъ они часто требуютъ возобновленія и должны легко замѣняться новыми, по частямъ, а между собою оставлять достаточный проходъ воздуха. Общая площадь, на которую помѣщается съ возможною равномерностью топливо, состоитъ обыкновенно изъ дѣлаго ряда параллельныхъ колосниковъ, представляющихъ въ поперечномъ разрѣзѣ усѣченный очень острый треугольникъ съ узкою частью, направленною внизъ, а въ верхней части каждаго колосника, по концамъ, дѣлаются такія расширения, что при плотномъ сжатіи колосниковъ между ними остаются узкія щели, чрезъ которыя проходитъ въ Т. воздухъ, а само топливо не можетъ проваливаться, хотя зола и самые мелкіе куски угля могутъ выпадать въ поддувало. Конечность колосниковъ и расширеніе отверстія между колосниками книзу допускаетъ это проваливаніе и облегчаетъ при надобности очищеніе отверстій продолжнымъ движеніемъ желѣзнаго прута снизу изъ поддувала. На своихъ краяхъ колосники свободно лежатъ на особыхъ поперечныхъ краевыхъ полосахъ, за которыя обыкновенно зацѣпляются особыми отростками. Замѣтимъ подъ конецъ, что простѣйшимъ изъ многихъ способовъ, которыми можно судить о скорости тяги воздуха въ Т., служитъ водяной манометръ, одно колѣно котораго соединено съ пространствомъ внутри печи, а другое колѣно сообщено съ наружнымъ воздухомъ (открыто), что представляетъ манометръ, показывающій перевѣсъ вѣшняго (воздушнаго) давленія надъ внутреннимъ или надъ газами внутри печи. Этотъ перевѣсъ при обычной хорошей тягѣ печи обыкновенно выражается столбомъ воды въ 10 мм. высотой, но въ особыхъ случаяхъ его доводятъ и до 25 мм., хотя вѣрѣдко наблюдается давленіе и не болѣе 5 мм. водяного столба.

*Д. Менделѣевъ.*

**Топленіе рыбьяго жира** или *жиротопленіе*—составляетъ особое довольно крупное производство, имѣющее наиболѣе широкое распространеніе въ Норвегіи и Сѣв.-Американскихъ Соед. Штатахъ. Въ первой фабрикуется исключительно тресковый жиръ изъ печени трески, во второй изъ рыбы дѣльной и изъ ея отбросовъ. Тамъ, гдѣ рыбы ловятся избытокъ и притомъ въ жаркое время года, Т. жира изъ нея является однимъ изъ самыхъ распространенныхъ приемовъ использования залава, при чемъ твердыя части (мясо и кости) идутъ на приготовленіе гуано, составляющаго въ сущности болѣе цѣнный продуктъ въ этомъ производствѣ. Помимо промышленнаго значенія, о каковомъ можно составить понятіе по цифрамъ, приведеннымъ въ сл. Рымбій жиръ (см.), жиротопленіе имѣетъ весьма важное санитарное значеніе, такъ какъ при его введеніи въ обиходъ рыбнаго

промысла для утилизаціи отбросовъ достигается большая чистота на промыслѣ и онъ освобождается отъ составляющихъ «обузу» рыбныхъ отбросовъ. Количество этихъ послѣднихъ иногда, при неблагоприятныхъ обстоятельствахъ, бываетъ громадно и при условіи оставленія безъ переработки представляютъ настолько опасное въ санитарномъ отношеніи явленіе, что, напр., въ 1899 г. по случаю массоваго зарытія на астраханскихъ промыслахъ въ землю рыбы (преимущественно воблы) пришлось наряжать специальную правительственную комиссію. Зарытіе въ землю рыбы, помимо случайныхъ неблагоприятныхъ причинъ, имѣетъ и общую причину—запрещеніе русскими законами жиротопленія изъ дѣльной, хотя-бы составляющей отбросъ, рыбы за исключеніемъ минюги и бѣшенки. Это запрещеніе обуславливаетъ весьма слабое развитіе жиротопленія изъ рыбы—въ Россіи, не смотря на то, что мѣстами отъ естественныхъ причинъ она гибнетъ массами. Подъ вліяніемъ неблагоприятно сложившихся обстоятельствъ и существующихъ узаконеній, *жиротопленіе* изъ рыбныхъ отбросовъ на *астраханскихъ промыслахъ* имѣетъ ничтожное значеніе и въ техническомъ отношеніи стоитъ на очень низкой ступени. Для этого производства идутъ почти исключительно внутренности частиковой рыбы (судака, леща, воблы, раздѣльваемой на карбовку и т. д.). Обычно такіе отбросы отвозятся на жиротопни, состоящія въ лучшемъ случаѣ изъ ряда чановъ, въ которыхъ рыба обваривается кипяткомъ, при чемъ жиръ всплываетъ на поверхность, гдѣ его собираютъ ковшами, слывая въ бочки. Прессованія остаточной массы не практикуется, а самая масса составляетъ нигуذا не утилизируемый отбросъ жиротопнаго производства, закальваемыи, согласно указанію закона, въ ямы близъ жиротопенъ. Жиротопня состоитъ изъ большого котла для кипяченія воды (отопленіе мазутомъ) и нѣсколькихъ чановъ, въ которые воду наливаютъ по деревяннымъ желобамъ послѣ того, какъ они наполнены внутренностями рыбъ. Кромѣ внутренней подачи сюда незначительное количество мелкой рыбы. Такая жиротопня какъ по размѣрамъ, такъ и по устройствѣ не можетъ служить для топленія жира изъ массы рыбы. Заразъ получаютъ здѣсь всего 50 пд. жира, выходъ коего опредѣляется отъ 6—7 фн. изъ пуда сырого матеріала, стало быть сразу можно помѣстить во всѣ 12 чановъ лишь 300 пудовъ отбросовъ. Другой способъ добыванія жира, практикуемый на астраханскихъ рыбныхъ промыслахъ, заключается въ употребленіи желѣзнаго котла, въ который помѣщаются внутренности и подъ которымъ непосредственно разводитъ огонь. При такомъ способѣ жиръ получается темнаго цвѣта и вообще съ технической точки зрѣнія способъ этотъ стоитъ гораздо ниже описанной выше обработки горячей водой, при каковой жиръ получается свѣтлый. Весьма хорошаго качества рыбий жиръ получается изъ свѣжей мелкой рыбы: тарани, солы и проч., посредствомъ обработки этой мелочи кипяткомъ въ мѣдномъ котлѣ. Изъ 10 пд. этой рыбы (майскаго за-

лова) получается 6 фн. жира и 1 пд. 30 фн. сухой рыбьей муки. Полученный жир очищается въ 8—10 руб. пудъ (выстаго 2 руб. 50 коп.—4 руб. обычной цѣны на жиръ). По свѣдѣніямъ астраханскаго рыбнаго управленія, количество приготавлиаемаго въ этомъ районѣ рыбьяго жира опредѣляется въ 10000 пд. (1896 и 1897 гг.). Остатки отъ жироотопленія, согласно требованіямъ закона, закапываются въ землю. Въ прежнее время, когда ни бѣшенка, ни тѣмъ болѣе вобла не шла въ по- соль, изъ бѣшенки и другой мелкой рыбы топили жиръ въ гораздо болѣе широкихъ размѣрахъ, при чемъ для лова рыбы употреблялись особые жироотопные невода (мелкоячеяные). Начало этому производству въ низовьяхъ Волги относится къ 1797 г. Какъ выяснилось, вмѣстѣ съ бѣшенкой жироотопными неводами ловили много молоди судака, леща и даже красной рыбы, почему въ 1840-хъ годахъ употребленіе ихъ было запрещено и для жироотопленія поставленъ срокъ (съ 20 апрѣля по 5 мая). Во время изслѣдованія каспійскаго рыболовства Бэрромъ и Данилевскимъ, жироотопленіе велось въ большихъ размѣрахъ. Количество добываемаго жира г. Шульцемъ опредѣлено въ 60000 пд. Желаніе оградить отъ лова на жироотопленіе цѣнной рыбы и вызвало появленіе спазаннаго запретительнаго закона, не нужнаго теперь уже и потому, что съ улучшеніемъ путей сообщения и сбыта промышленники цѣнную рыбу и годную въ пищу не будутъ употреблять на жироотопленіе. Въ *Америкѣ*, въ районѣ Великихъ Озеръ, жиръ топятъ изъ отбросовъ рыбнаго промысла—помятой рыбы, попадающей въ сѣти и уснувшей мелочи, а также изъ специально ловимой для жироотопленія рыбы, не находящей себѣ сбыта въ качествѣ пищевого продукта. Сильно развито жироотопленіе изъ всякой рыбы, и преимущественно мелкой сельди, но берегамъ юго-вост. штатовъ (Виргинія, Каролина, Флорида), гдѣ ловимыя въ сильныхъ жары рыба не можетъ быть утилизирована иначе, какъ на производство жира и гуано. Наконецъ, и въ сѣв.-вост. штатахъ—по берегамъ Новой Англійи жиръ вытѣпывается изъ ловимой специально для того рыбы изъ породы сельди—менхэдэнъ, не находящей себѣ сбыта на рынкѣ въ качествѣ пищевого продукта. Она ловится близъ береговъ штата Родъ-Айлендъ въ несмѣтныхъ количествахъ посредствомъ кошольковыхъ неводовъ и на парходахъ доставляется непосредственно къ заводу, построенному на берегу морского залива. Средствомъ элеватора, на принципѣ черпаковъ, заловъ рыбы въ тысячи пудовъ съ плота, куда она выгружается изъ трюма, быстро поднимается въ верхній этажъ зданія завода. Первоначальная обработка идущей на жироотопленіе рыбы заключается въ варкѣ ея съ водою при помощи пара, въ особыхъ камерахъ. Сваренная масса лопатами накладывается въ рѣшетчатые съ желѣзными обручами баки, которые установлены на вагонеткахъ, подкатываемыхъ подъ гидравлическіе прессы. Отжатый жиръ вмѣстѣ съ другими жидкими частями рыбьей массы стекаетъ внизъ и по желобкамъ собирается въ

большіе чаны, гдѣ, послѣ отстоя, отдѣляется отъ общей массы жидкости посредствомъ поверхностнаго собирателя. Собранный жиръ подвергается дальнѣйшей очисткѣ и обезпечиванію дѣйствіемъ солнца. Остающаеся въ рѣшетчатомъ бакѣ жмыха идетъ на приготоленіе гуано. Въ *Швеціи*, при изобильномъ ловѣ сельди, особенно въ прежнее время, Т. жира изъ нея практиковалось въ широкихъ размѣрахъ въ окр. Богуса (Bohus-Lan), но довольно примитивнымъ способомъ. Въ *Германіи* жироотопленіе практикуется, насколько извѣстно, только изъ колюшки (фабр. въ Кенигсбергѣ). Значительное количество жира добываютъ преимущественно прессованіемъ изъ сардинъ въ *Португаліи* и отчасти Испаніи, въ случаѣ обильнаго лова ея въ разное время. Въ *Шотландіи*, въ мѣстахъ массоваго полова сельди и приготоленія другой рыбы (Збердидъ, Фрззербургъ), утилизація рыбныхъ отбросовъ поставлена настолько правильно, что пудретные заводы (manure factories) скопуютъ всѣ отбросы (по цѣвѣ 1 шилл.—50 коп. за бочку), включая сюда и бракованную, помятую и испорченную рыбу. Всѣ эти отбросы отвозятся на заводъ, гдѣ послѣ обработки массы паромъ въ громадныхъ чанахъ, жидкія части спускаются въ громадные баки. При правильномъ взглядѣ на дѣло и заботахъ о распространеніи свѣдѣній о приемахъ жироотопленія въ Россіи—на Каспійскомъ морѣ и на Дальнемъ Востокѣ, особенно по берегамъ о-ва Сахалина, можно разсчитывать на широкое распространеніе этого полезнаго производства.

Н. Б.—м.

**Топливо.**—Въ жизни людей произошли, безъ сомнѣнія, крупнѣйшія измѣненія съ открытіемъ горнѣнія Т. п съ пониманіемъ его примѣненій. Этимъ путемъ не только получалось орудіе противъ хищныхъ звѣрей, которые боялись огня, но и значительно расширилась область распространенія людей, благодаря увеличенію количества веществъ, пригодныхъ для питанія, и возможности жить въ мѣстностяхъ, не обладающихъ благами тропическихъ странъ. Т., какъ одежда и жильѣ, ставилось неизбѣжнымъ предметомъ общей потребности и первымъ удаленіемъ отъ природной или животной простоты жизни. Т. во всѣ вѣка, донныя и еще долго впередъ\*), было

\*) Но едва-ли вѣчно, потому что при умноженіи людей Т. начнетъ недоставать на всѣ потребности. Такъ какъ оно примѣняется исключительно ради получения высокихъ температуръ и нагреванія, которыя можно получать при помощи другихъ энергій природы (солнечнаго лучеспусканія, приливовъ, паденія воды, вѣтра, внутренней теплоты земли и т. п.), то можно предполагать, что когда-то, въ далекомъ будущемъ, люди *будутъ* *изъ* *остатковъ* обходиться безъ Т., получая всѣ виды нагреванія иными способами, помимо сжиганія Т. Но такъ какъ и тогда люди сохранятъ растительность, не только для удобствъ полученія питательныхъ началъ, но и для правильности сохраненія и распределенія влаги на земной поверхности, рыбно какъ и для всей обстановки своего жилья (хотя мыслимо, что питательныя вещества можно будетъ получить прямо изъ воздуха, почвы и воды, а жилища и одежду готовить изъ продуктовъ ископаемаго царства), то Т. все же всегда будетъ у людей, даже если истощатся всѣ ископаемые горючіе матеріалы (торфя и каменные угли), происшедшіе изъ растений, тѣмъ болѣе, что нефти и горючімъ природнымъ газамъ повнѣй можно приписывать происхождение отъ углеродистыхъ металловъ (карбидовъ), со-



и будет одним из важнейших средств для обладания природою, потому что содержать в себѣ скрытый или химически связанный запас мировой энергии (см. Горючие материалы, т. IX, стр. 379). Оно не только прямо служит для получения тепла и для многих производств (добывание железа и других металлов, производство глиняных, стеклянных и т. п. изделий), но косвенно составляет, съ XIX в., главнѣйшій источникъ для получения силъ и для передвиженій по водѣ и сушѣ. Чтобы судить о значеніи Т. въ средѣ другихъ средствъ, которыми живутъ современные люди, приводимъ по Мюльгаллю (Mulhall, 1895) свѣдѣніи о цѣнности всѣхъ годовыхъ оборотовъ сельскаго хозяйства и промышленности (считая въ томъ числѣ всю горную, ремесленную, фабричную и заводскую) для 6-ти крупнѣйшихъ странъ, на основаніи данныхъ первой половины 90-хъ годовъ (1892—1894) и переводя ихъ въ милліоны рублей:

	Приходъ (доходъ отъ всего годового производства):	
	Сельское хозяйство.	Промышленность.
Россия . . . . .	3075	2316
Франція . . . . .	2373	3161
Германія . . . . .	2373	3730
Англія, Шотл. и Ирл.	1310	4983
Австро-Венгрія . . .	1822	1822
С.-А. Соед. Штаты . .	4632	11390
	15585	27402 *)

Общее количество Т., потребляемаго указанными странами, неизвѣстно, но извѣстно, что въ нихъ въ послѣднее время получается около 610 (а именно въ Россіи около 13, во Франціи 31, Германіи 128, Англіи 205, Австріи 30, въ Сѣв.-Амер. Соед. Штатахъ около 200) милліоновъ тоннъ (метрическихъ) каменнаго угля или около 37 милліардовъ пуд. Считая цѣну пуда на мѣстахъ потребления отъ 10 до 20 к., получимъ, что однакъ кам. уголь въ этихъ странахъ обходится отъ 3½ до 7½ милліардовъ руб., т. е. стоитъ уже около половины того, что доставляетъ все сельское хозяйство. Принимая же во вниманіе цѣнность древеснаго, торфянаго, нефтянаго и др. видовъ Т., производимаго въ указанныхъ стра-

державкахъ, по всей вѣроятности, въ глубинахъ земли (см. Нефть, т. XX, стр. 947). Однако, при современномъ положеніи вещей, когда есть еще множество ветроуручъ лѣсовъ и торфяниковъ и когда почти ежегодно открываются милліардные запасы каменныхъ углей (напр. у насъ въ Киргизской степи, около Экибастуза, въ Индіи, Китаѣ, Австраліи и др.) и ихъ добыча ежегодно растетъ (въ 1890 г. добывалось въ мѣрѣ около 360 милл. тоннъ, т. е. около 31 милліарда пуд., а въ 1900 г. получается около 700 милл. тоннъ, т. е. въ 20 лѣтъ добыча утроилась), а нефть также открываютъ во многихъ странахъ—всѣмъ образомъ, касаясья возможнаго недостатка Т., имѣютъ лишь характеръ предварительный и сводятся къ улучшенію и удешевленію способовъ добычи и перевозокъ.

\*) Вообще цѣнность всѣхъ продуктовъ, получаемыхъ въ промышленности, для всѣхъ передовыхъ странъ, исключая Россіи, или равняется цѣнности сельскохозяйственныхъ продуктовъ, или ихъ превосходитъ. Это показываетъ, что намъ въ промышленности еще надо догонять другія передовыя страны (см. «Видеоотека промыш. знаній», подъ ред. Д. Менделѣва, т. I, часть 1, 1900 и 1901).

нахъ, можно съ увѣренностью утверждать, что нынѣ въ образованныхъ странахъ цѣна потребляемаго Т. если не выше, то по крайней мѣрѣ близка къ цѣнѣ лѣсныхъ и другихъ лѣсныхъ товаровъ, получаемыхъ тѣми странами. Это тѣмъ поразительнѣе, что еще въ XVIII столѣтіи роль и значеніе Т. были во много разъ меньше, чѣмъ роль и значеніе лѣсныхъ товаровъ. А такъ какъ въ цѣнахъ Т. нельзя ждать пониженій и цѣны на каменный уголь, начиная уже возмываться съ 1899 г., вѣроятно, будутъ постепенно возрастать, какъ растутъ повсюду и цѣны древеснаго Т., цѣны-же хлѣбовъ (вслѣдствіе ихъ подвозки въ Европу изъ болѣе отдаленныхъ и теплыхъ и мало населенныхъ странъ) если возвышаются, то лишь очень медленно и съ большими колебаніями (въ зависимости отъ урожая), то страны, подобныя Россіи, добывающія мало каменныхъ углей, должны особенно затронуться объ усиленіи своей добычи каменнаго угля и о достиженіи его дешевѣйшей подвозки (водными путями), если не желаютъ отстать въ развитіи своей промышленной жизни, требующей прежде всего потребления большаго количества Т. Въ этомъ отношеніи наиболѣе благоприятное будущее ожидаетъ Донецкій край, съ его громадными каменно-угольными богатствами, и ту полосу Сибіри, которая идетъ около среднихъ теченій Оби и Иртыша; Кузнецкій каменно-угольный бассейнъ и Экибастузъ (въ Киргизской степи, около Павлодара) представляютъ каменноугольныя залежи исключительно богатныя, а на низовьяхъ названныхъ рѣкъ и ихъ притокахъ расположены сотни тысячъ десяти тысячъ лѣсовъ, что даетъ возможность быстрому развитію тамъ множества видовъ промышленности, требующихъ Т. Мѣсторожденія уральскаго, подмосковнаго, польскаго, кавказскихъ и др. каменноугольныхъ бассейновъ тоже могутъ доставить громадную массу Т., необходимую Россіи. Нѣкоторые изъ ея краевъ богаты еще лѣсомъ, могущимъ при правильномъ оборотѣ рубки давать немало Т.; торфяниками изобилуютъ многія мѣстности Россіи; Кавказъ снабженъ запасомъ нефти, нѣкоторые виды которой представляютъ малое содержаніе цѣнныхъ продуктовъ, а потому естественно назначаются для Т. Снабженіе Россіи топливомъ не можетъ, поэтому, развитія прѣдствія для широкаго въ ней развитія промышленной дѣятельности. О видахъ Т., ихъ относительномъ достоинствѣ и свойствахъ см. не только ст. Горючіе материалы (т. IX, стр. 372), но и спеціальныя статьи, напр. Нефть, Дерево, Торфъ, Угли каменные, Коксъ и др.

Д. Менделѣевъ.

**Топоанамія**—боль въ опредѣленномъ мѣстѣ тѣла, не соответствующая какому-нибудь органу или нервной вѣточкѣ. Такая боль встрѣчается преимущественно при неврастеніи и истеріи и источникъ ея надо искать въ психической сферѣ.

И. Р.

**Топографическая анатомія**—отдѣлъ анатоміи, рассматривающей отдѣльные участки и области тѣла, при чемъ главное вниманіе обращается на взаимное расположеніе и соотношеніе органовъ. Другой отдѣлъ—ана-

томия систематическая или описательная рас-  
пределять органы по системам, въ зависи-  
мости от их строения и отправления.

**Топографическое** (военно-) **дело**—  
см. Топографы военные.

**Топографическое** (военно-) **учи-**  
**лище**—см. Училище топографовъ.

**Топография** (отъ *τόπος*—мѣсто и *γράφω*  
—пишу)—часть естествознанія, имѣющая пред-  
метомъ подробное изученіе видимой физиче-  
ской поверхности суши въ геометрическомъ  
отношеніи; этимъ отличается Т. отъ *геодезіи*,  
которая занимается изученіемъ общаго вида  
всей земной поверхности. Различіе геодезіи  
и Т. легко понять изъ слѣдующаго простаго  
примѣра. Пусть требуется подробно изслѣдо-  
вать поверхность какого-нибудь физическаго  
тѣла. Вообще говоря, каждое тѣло пред-  
ставляетъ многогранникъ, ограниченный нѣсколь-  
кими плоскостями. Сперва измѣряютъ протя-  
женія этихъ плоскостей и составляемые ими  
углы, затѣмъ приступаютъ къ подробному изу-  
ченію каждой отдѣльной грани; замѣтивъ, что  
неровности и шероховатости граней состоятъ  
изъ сочетаній весьма разнообразныхъ кривы-  
хъ поверхностей, определяютъ ихъ по точ-  
камъ, относя встречающіяся выпуклости и  
углубленія къ плоскостямъ, представляющимъ  
эти грани лишь въ общихъ чертахъ. Въ этомъ  
примѣрѣ опредѣленіе общаго вида тѣла и раз-  
мѣровъ его граней можно сравнить съ опре-  
дѣленіемъ общаго вида земли, которымъ за-  
нимается геодезія; изученіе же шероховато-  
стей, выпуклостей и углубленій каждой от-  
дѣльной грани подобно изслѣдованію неров-  
ностей и очертаній мѣстныхъ предметовъ на  
земной поверхности, составляющему предметъ  
Т. Такъ какъ общій видъ земли близокъ къ сфе-  
роиду весьма большихъ размѣровъ (см. Градус-  
ныя измѣренія, IX, 493), то при подробномъ изу-  
ченіи частей земной поверхности, небольшіе  
участки сфероида принимаются за плоскость, къ  
которой и относятъ всѣ неровности рельефа.  
Такое допущеніе облегчаетъ задачу Т. и позво-  
ляетъ пользоваться весьма простыми инстру-  
ментами. Результаты подробнаго изученія зем-  
ной поверхности представляются обыкновенно  
въ видѣ плана, т. е. графическаго изображе-  
нія всѣхъ мѣстныхъ предметовъ на бумагѣ;  
поэтому съемка плановъ и составляетъ глав-  
ную задачу Т. Съемка производится особо на-  
значенными къ тому инструментами, правиль-  
ное пользование которыми требуетъ знанія ихъ  
устройства и умѣнія изслѣдовать и испра-  
влять ихъ недостатки, слѣдовательно, помимо  
описанія производства съемокъ, въ Т. должно  
входить изученіе устройства, изслѣдованія и  
употребленія такъ наз. *топографическихъ*  
инструментовъ, равно какъ умѣнія устранять  
или ослаблять вліяніе неизбѣжныхъ инстру-  
ментальныхъ погрѣбностей. Изученіе земной  
поверхности въ геометрическомъ отношеніи  
издавна составляло предметъ заботы какъ от-  
дѣльныхъ лицъ, такъ и правительствъ разныхъ  
народовъ. Вспомнимъ, что именно на поверх-  
ности суши почти исключительно сосредото-  
чена вся дѣятельность человѣчества; отъ  
вышняго вида страны зависятъ и бытъ ея  
обитателей. Наибольшая часть нашихъ позна-

ній опирается на Т. и связанныя съ нею на-  
уки. Изображеніе мѣстности необходимо не  
только естествоиспытателямъ, изучающимъ  
природу въ обширѣйшемъ значеніи этого  
слова, но также сельскимъ хозяевамъ, про-  
мышленникамъ, инженерамъ и другимъ дѣя-  
телямъ. Но нигдѣ готовыя изображенія страны  
не имѣютъ такого важнаго значенія, какъ при  
военныхъ дѣйствіяхъ. Во всѣхъ другихъ слу-  
чаяхъ можно отсрочить работу до составленія  
новаго изображенія, или до исправленія су-  
ществующаго; въ военномъ-же дѣлѣ это не-  
мыслимо, такъ какъ современныя войны воз-  
никаютъ часто внезапно. Хотя огромныя про-  
странства всѣхъ просвѣщенныхъ странъ уже  
зарисованы и даже начертаны, но по боль-  
шей части это такъ наз. межевые планы, на  
которыхъ показаны лишь границы владѣній и  
родъ углодѣй. Въ военное время не разбираютъ  
кому принадлежитъ данный участокъ или гдѣ  
поставлены межевые знаки; на театрѣ воен-  
ныхъ дѣйствій всего важнѣе знать степень  
проходимости или недоступности даннаго про-  
странства, что обуславливается главнымъ  
образомъ неровностями поверхности, распо-  
ложеніемъ горъ, долинъ и рѣкъ, при чемъ боль-  
шее значеніе имѣютъ не только непроходимыя  
горныя хребты, но и ничтожныя складки мѣст-  
ности, могущія служить прикрытіемъ войска  
отъ взоровъ и выстрѣловъ неприятеля. Вотъ  
почему государственныя съемки производятся  
почти исключительно средствами и чинами во-  
еннаго вѣдомства.—Уже древніе образованные  
народы составляли чертежи, первообразы со-  
временныхъ топографическихъ плановъ. Къ  
этому понудила, вѣроятно, настоятельная необ-  
ходимость рыть каналы для орошенія бесплод-  
ныхъ участковъ и осушенія болотъ. Подобныя  
работы требовали предварительнаго изученія  
мѣстности, чтобы опредѣлять относительныя  
превышенія отдѣльныхъ точекъ. Вслѣдствіи  
частныя свѣдѣнія сводились вмѣстѣ и яви-  
лись сплошныя изображенія цѣлыхъ странъ.  
Исторія сохранила имя греческаго астронома  
и путешественника *Птолемея*, уроженца Мас-  
салии (нынѣшняя Марсель), который въ IV  
вѣкѣ до Р. Хр. побывалъ во многихъ стра-  
нахъ, посѣтилъ, повидимому, даже Исландію  
и оставилъ сочиненіе, названное имъ «Пери-  
плусъ», заключающее топографическое опи-  
саніе почти всѣхъ извѣстныхъ тогда областей,  
и къ которому приложены чертежи и карты.  
Незнаніе истиннаго вида и размѣровъ земли  
и грубость способовъ опредѣленія географиче-  
скихъ широтъ и долготъ въ древности не  
позволяли получать картъ, удовлетворительно  
изображающихъ дѣйствительную поверхность  
суши, но собственно описанія странъ состав-  
лялись и тогда довольно точно и подробно.  
Въ настоящее время, за исключеніемъ при-  
полярныхъ областей, вся земная поверхность  
изучена въ общихъ чертахъ, и ближайшею  
задачею изслѣдованія является именно по-  
дробное изученіе отдѣльныхъ странъ. Всѣ го-  
сударства стремятся знать свои владѣнія во  
всѣхъ подробностяхъ, такъ какъ готовыя карты  
служатъ основаніемъ всѣхъ общественныхъ и  
частныхъ работъ на мѣстности. О производ-  
ствѣ разныхъ съемокъ см. Межеваніе (XVIII,

930), Мензула (XIX, 91), Нивелирование (XXI, 7), Съёмка (XXXII, 199) и др. Из сочинений по Т., кроме указанных въ статьях Геодезія (VIII, 402), пользуются извѣстностью: В. Н. Травинъ, «Руководство къ низшей геодезіи» (М., 1893—1898); Н. А. Богуславскій «Курсъ геодезіи» (СПб., 1897); Н. Д. Артамоновъ, «Курсъ низшей геодезіи» (СПб., 1899); A. Lehagne, «Cours de Topographie» (П., 1881) и E. Prévot, «Topographie» (П., 1900).—Новѣйшія свѣдѣнія печатаются обыкновенно въ физико-математическихъ журналахъ; спеціально Т. посвящены: «Труды топографо-геодезической комиссіи» (Москва) и «Zeitschrift für Vermessungswesen». В. Витковскій.

**Топографія растений**—см. Географія растений.

**Топографы военные**—особый корпусъ генераловъ, офицеровъ, гражданскихъ чиновниковъ военного вѣдомства (классные Т. и военные художники) и нижнихъ чиновъ, имѣющей назначеніемъ производить въ военное и въ мирное время геодезическія, топографическія и картографическія работы. Начальникъ корпуса—начальникъ военно-топографическаго отдѣла главнаго штаба (VI, 853). Офицеры комплектованы изъ окончившихъ курсъ въ военно-топографическомъ училищѣ. Сверхъ того, разрешается ежегодно прикомандировывать къ корпусу Т. строевыхъ подпоручиковъ пѣхотныхъ полковъ и батальоновъ, прослужившихъ въ строю не менѣе 2 лѣтъ; обнаружившіе особые способности и усердіе могутъ быть впоследствии переводимы въ корпусъ (правила прикомандирования—см. прик. по военному вѣдомству, 1900 г., № 401). Для руководства работами, къ корпусу Т. причисляются офицеры генеральнаго штаба, прошедшіе курсъ геодезическаго отдѣленія Николаевской академіи генеральнаго штаба. Съ 1800 г. изученіе географіи Россіи въ обширномъ смыслѣ слова и производство топографическихъ съемокъ вошло въ кругъ дѣятельности военного вѣдомства. Учрежденіемъ, вѣдавшимъ этимъ дѣломъ, было собственное Его Величества депе картъ, а въ 1812 г. было образовано, въ составъ военного министерства, особое военно-топографическое депе. Отдѣльный корпусъ военныхъ Т. былъ сформированъ въ 1822 г. Для комплектованія его служили батальоны военныхъ кантонистовъ, откуда лучшіе воспитанники поступали на два года въ училище Т., а по окончаніи курса и по прослуженіи 8 лѣтъ нижними чинами производились въ офицеры. Въ 1854 г. при академіи генеральнаго штаба учреждено геодезическое отдѣленіе, съ двухлѣтнимъ теоретическимъ и двухлѣтнимъ же практическимъ курсомъ при Пулковской обсерваторіи. Въ 1863 г. военно-топографическое депе было переименовано въ военно-топографическую часть главнаго управленія генеральнаго штаба, а въ 1869 г. введено въ составъ главнаго штаба, подъ названіемъ военно-топографическаго отдѣла. На производство чинами корпуса топографическихъ работъ ежегодно отпускается около 250 тыс. руб.; средній годовой расходъ на корпусъ—около 700 тыс. рублей.

**Тонозеро**—прѣсноводное озеро Архангельской губ., Кемскаго у.; занимаетъ площадь около 866 кв. вер. Длина до 80 вер., шир. отъ 6 до 22 вер. Въ сѣв.-зап. части нѣсколько глубоко вдающихся заливовъ или губъ. Между губами Логъ и Ломбажъ расположено возвышенное, дѣясныя полуостровъ (18 вер. дл.). Берега озера извилисты, покрыты лѣсомъ и хорошими покосами; на немъ нѣсколько острововъ, изъ которыхъ наибольшій занимаетъ площадь въ 39½ кв. вер. Озеро богато рыбою. На берегахъ озера до 8 русскихъ и корелакскихъ небольшихъ поселеній. Н. Л.

**Тополевая ласточница** (*Limenitis populi*)—бабочка изъ семейства Nymphalidae, принадлежащая къ группѣ дневныхъ бабочекъ (*Rhopalocera*)—см. Бабочки. Окраска крыльевъ сверху черная (у самокъ) или темносѣрая (у самокъ), на переднихъ съ большими бѣлыми пятнами, на заднихъ съ большой полосой съ ржаво-желтыми пятнами около края крыльевъ; съ нижней стороны цвѣтъ крыльевъ ржаво-желтый съ бѣлой или зеленоватой полосой и 2 рядами темныхъ пятенъ по краю крыльевъ; въ размахѣ 7—7½ стм. Летаетъ въ іюнѣ и въ іулѣ въ сырыхъ лѣственныхъ дѣсахъ и встрѣчается по всей Европѣ, за исключеніемъ крайняго сѣвера. Гусеница, покрытая шипами и съ двурядной головой, зеленовато-желтаго цвѣта; 4, 6, 8 и 9 кольца тѣла красновато-коричневаго цвѣта, 5 и 7 съ каждой стороны съ большимъ свѣтлымъ пятномъ, головая черная; гусеница живетъ и питается листьями тополя и осины. Куколка желтоватая съ темными пятнами, съ 2 небольшими бугорками на головѣ и однимъ большимъ возвышеніемъ на спинной сторонѣ тѣла (куколка прикрѣплена брюшной стороной къ листу); это возвышеніе желтаго цвѣта, окаймлено чернымъ и напоминаетъ капельку ядовитой жидкости, какія выступаютъ изъ кожныхъ железъ у различныхъ насѣкомыхъ; такимъ образомъ, согласно мнѣнію некоторыхъ ученыхъ, это возвышеніе представляетъ примѣръ яркой охранительной окраски, служащей для отпугиванія враговъ даннаго животнаго (въ данномъ случаѣ насѣкомоядныхъ птицъ). См. фиг. 10 на табл. I къ статьѣ Бабочки.

М. Римскій-Корсаковъ.

**Тополевый бражникъ**—см. Бражникъ тополевый.

**Тополевый слоникъ** (*Rhynchites populi*)—жукъ изъ семейства долгоносиковъ, Curculionidae (см.). О признакахъ рода *Rhynchites* см. Трубочковертъ. Т. слоникъ сверху сѣро-зеленаго цвѣта съ мѣднымъ или золотистымъ отливомъ; хоботокъ, нижняя сторона тѣла и ноги синія; лобъ съ довольно глубокой бороздой; длина 4—5 мм. Водится во всей Европѣ, встрѣчается очень часто на осинахъ и тополяхъ; самки свертываютъ листья и откладываютъ въ нихъ яйца, а иногда откладываютъ ихъ также въ молодые побѣги.

М. Р.-К.

**Тополь**—слоб. Харьковской губ., Купянскаго у., на правомъ берегу р. Оскола, въ 40 вер. отъ у. г.; ст. жел. дор. Жителей до 1 тыс., малороссы. Въ концѣ XVII в. было городомъ.

**Толовка** — рч. Приморской обл., Гижигинского окр., впадает в Охотское море; при устьях — мѣсторождение графита, хорошаго качества.

**Тополь** (*Populus L.*) — родъ растений, вмѣстѣ съ родомъ *Salix L.* — ива — составляющій сем. ивовыхъ (см.; тамъ же отличие *T.* отъ ивы). Деревья. 18 видовъ въ сѣв. полушаріи. Главнѣйшіе изъ нихъ слѣдующіе: *P. alba L.* — *серебристый Т.* — листья снизу бѣло-войлочные; южн. и средняя Европа, сѣв. Африка, средняя полоса Азіи. *P. tremula L.* — *осина* (см.) — листья округлые, голые; распространена какъ серебристый *T.*, но идетъ дальше на С. *P. nigra M.* — *осокорь* (см.) — листья треугольно-яйцевидные, съ обѣихъ сторонъ одинаковой окраски, молодые побѣги желтые, круглые, вѣтви на узлахъ со вздутіями; распространенъ какъ серебристый *T.* Пирамидальный *T.* съ ромбическими листьями и прямо вверхъ обращенными вѣтвями есть разновидность осокори (var. *pyramidalis* Koirier); родина его, вѣроятно, Востокъ. *P. canadensis* Michx. (= *P. monilifera* Ait.) — *канадскій Т.* изъ Сѣв. Америки, отличается отъ осокори красноватыми, гранеными молодыми побѣгами и вѣтвями безъ вздутій; разводится. *P. balsamifera L.* — *бальзамическій Т.* — изъ Сѣв. Америки; листья сверху темнозеленые, снизу бѣдные, яйцевидные или яйцевидноланцетные, длина ихъ не болѣе какъ въ  $1\frac{1}{2}$  раза превышаетъ ширину; разводится. *P. suaveolens* Fisch. — *душистый Т.* — отличается отъ бальзамическаго *T.* болѣе удлинненными, яйцевидно-эллиптическими листьями; дико въ Сибири, Туркестанѣ, Китаѣ и Японіи, часто разводится. *P. laurifolia* Ledb. — *лавроволистный Т.* — изъ Сибири, отличается отъ двухъ послѣднихъ остросеребристыми вѣтвями; часто разводится. *P. sandicans* Ait. — *крутилолистный Т.* — изъ Сѣв. Америки, листья широко-сердцевидные или широко-треугольные, снизу бѣдные; часто разводится. *P. euphratica* Oliv. (= *P. diversifolia* Schrenk.) — *разнолистный Т.* — замѣчательнъ тѣмъ, что на деревѣ находятся листья различной формы, отъ линейныхъ черезъ яйцевидные и ромбические до округлыхъ; юго-зап. Азія, сѣв. Африка въ Россіи въ Туркестанѣ и южной части Эриванской губ. В. Тр.

**Тополь** (этногр.). Въ малорусской народной поэзіи тополя (женск. р.) является символомъ красоты и статности въ приложеніи къ дѣвушкѣ. Есть превосходныя малорусскія пѣсни о превращеніи дѣвицы въ *T.* Мотивъ этотъ воспроизведенъ въ поэзіи Шевченка. Въ болгарскихъ пѣсняхъ на могилѣ юнака вырастаютъ два тополя. Сухой *T.* въ пѣсняхъ малоруссовъ и юго-западныхъ славянъ служитъ символомъ горя и несчастья. Въ вѣкоторыхъ мѣстахъ Малороссіи на Троицкихъ святкахъ водятъ по селу «тополю» (высокую и красивую дѣвушку), припѣвая:

Стояла тополя край чистого поля,  
Стой, тополонько, не развивайся,  
Буйному витрянку не подавайся!

См. Sobotka, «Rostlinstvo» (125); Сумцовъ, «Культур. переживанія» (№ 58); «Этнограф.

Обозр.» (III, 51, 211, VII, 262); «Киевская Старина» (1890, XI, 208). Н. С.—ст.

**Тополья** (Торула) — мѣстечко (или гор.) въ Бачь-Бодрогскомъ комитатѣ Венгріи. 10816 жит. (1890), преимущественно мадьярь-католиковъ. Виноградники.

**Топорикъ** — см. Тупикъ.

**Топоровань** (Тба-паравани) — озеро въ вост. части Ахалакскскаго у. Тифлисской губ., у западн. склоновъ Мокрыхъ горъ, на выс. около 6600 фт. надъ ур. моря. Площадь озер. 32 кв. в. Изъ южн. оконечности озера вытекаетъ р. Топоровань-чай, которая, пройдя озеро Туманъ-гелъ и соединившись съ рч. Кырхъ-булахъ, образуетъ Ахалакскъ-чай, впадающій въ Куру. *T.* изобилуетъ рыбой, которую ловятъ живуще около озера дуборы. По рассказамъ мѣстныхъ жителей, въ озерѣ имѣются слѣды свайныхъ построекъ.

**Топорь** — самое необходимое орудіе въ хозяйственной дѣятельности человѣка, употреблявшееся съ самыхъ древнѣйшихъ временъ. Уже въ палеолитическую эпоху первое и единственное орудіе, приготовлявшееся человѣкомъ — такъ называемое *coup de poing* (фиг. 1 и 2) — было приспособлено къ употребленію въ качествѣ *T.* Это былъ грубо обтесанный съ одной или обѣихъ сторонъ валуны въ формѣ миндалины, съ острыми, рѣзущими, часто иззубренными краями и болѣе или менѣе тонкимъ остриемъ. Употреблялось оно непосредственно рукой, безъ всякой рукоятки (отсюда его названіе); поэтому часть, которая предназначалась для захвата рукой, оставалась не оббитой. Какъ орудіе единственное, оно не только пригнѣвалось въ качествѣ *T.*, но служило и рѣзакомъ, пилой, сверломъ, молотомъ и т. д. (*outil à tout faire*, по выраженію Мортилье); и по мѣрѣ надобности пускали

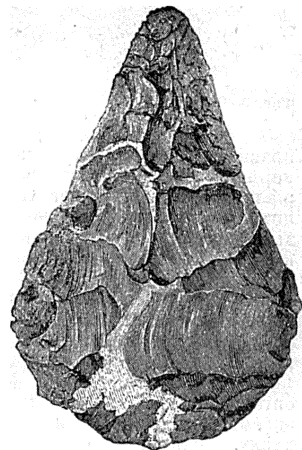

Фиг. 1. Палеолитическое *coup de poing* изъ Нохле правильной миндалевидной формы.

въ ходъ то остріе, то рѣзущіе края. Хотя по формѣ оно было еще очень далеко отъ современнаго *T.*, но принципъ его былъ тотъ же, что у послѣдняго — принципъ клина. Многочисленнѣйшіе проходы, пока палеолитическое *coup de poing* путемъ медленной эволюціи въ техникѣ постепенно превратился въ *T.* современнаго типа. Первые настоящіе *T.* изъ камня мы встрѣчаемъ въ робенгаузенскую эпоху, періодъ полированного камня (фиг. 3, 4 и 5). Главнѣйшія свойства *T.* — широкое, дугообразное, хорошо отточенное лезвие,

гладко отполированные и цѣлесообразно скошенные поверхности — уже имѣются тогда на лицо, въ высоко совершенной формѣ. Лучшие экземпляры по формѣ клинка и способу отточки не уступаютъ современнымъ американскимъ Т., приготовленнымъ по всѣмъ

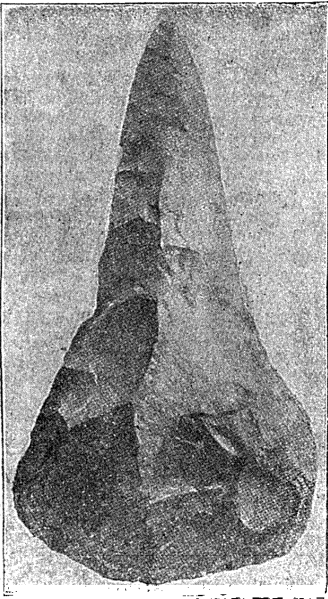

Фиг. 2. Coup de poing съ болѣе расширеннымъ основаниемъ.

правиламъ механики, а шлифовка до сихъ поръ блестящая, какъ стекло. Лучшимъ материаломъ для Т. служили жадениты, мелакрициты и нефриты, какъ породы весьма твердыя, компактныя и вмѣстѣ съ тѣмъ не хрупкія и поддающіяся шлифовкѣ. Но эти породы очень рѣдки, особенно въ Европѣ; обыкновенно употреблялись кремни, диориты, мелкозернистые песчаники, сланцы. По размѣрамъ Т. новокаменнаго періода крайне разнообразны; извѣстны экземпляры (напр. изъ долины Мане-Ег-Н'оеск, въ франц. дпт. Морбиганъ) длиной въ  $\frac{1}{2}$  метра. Обыкновенные экземпляры колеблются отъ 350 до 25 мм. въ длину. Ширина обыкновенно значительно меньше длины. Очень мелкіе образцы служили или дѣтскими игрушками, или объектами жертвоприношеній. Столь же разнообразны Т. были и по формѣ: узкіе и длинныя, широкіе и короткіе, толстые, тонкіе, цилиндрическіе, 4-хъ и 3-хъ угольной формы. Лезвее всегда болѣе или менѣе дугообразной формы; края чаще всего закруглены, иногда ровно обтесаны, въ тонкихъ экземплярахъ почти острые. Головка чаще всего имѣла неправильную форму, но иногда бывала закруглена или скошена двухграннѣмъ угломъ. Крупныя и тяжелыя экземпляры употреблялись прямо съ руки и иногда имѣли по лезвею съ каждой стороны (обоюдоострые); средніе укрѣ-

плялись въ деревянныя рукоятки, съ утолщенной головкой на подобіе булавы (ф. 5); мелкіе экземпляры вставлялись въ углубленія оленьяго рога, при чемъ отростокъ рога служилъ рукояткой. Къ концу неолитическаго періода начинаютъ попадаться Т. съ просверленными отверстиями для рукоятки. Просверливаніе производилось посредствомъ сука или твердой кости, при помощи песка и воды. Первые *металлическіе* Т. были изъ бронзы; такъ, по крайней мѣрѣ, приходится думать потому, что ихъ находили уже среди орудій каменнаго вѣка въ свайныхъ постройкахъ Швейцаріи (Мортилье). Пріоритетъ мѣди находить, однако, многихъ защитниковъ (Ундсетъ, Монтелиусъ и др.). Ковкость и плавкость бронзы отразились прежде всего на приспособленіи Т. къ рукояткѣ, претерпѣвшемъ цѣлую эволюцію, которую Мортилье характеризуетъ слѣдующей классификаціей бронзовыхъ Т. въ порядкѣ ихъ послѣдовательной преэволютивности: 1) Т. съ прямыми загнутыми краями (см. Первобыт. древности, т. II, ф. 35). Съ каждого края идутъ продольные загибы, въ которые плотно входили концы расщепленной деревянной рукоятки. Благодаря загибамъ краевъ, верхняя часть Т. была гораздо уже нижней; Т. можно было употреблять прямо



Фиг. 3. Неолитическій кремневый топоръ со вторичной обивкой (ретушемъ), изъ Даниа (коллекція Леббока).



Фиг. 4. Неолитическій полированный топоръ изъ Даниа.

съ руки и пользоваться имъ, какъ ножомъ (отсюда ихъ названіе haches à main, couteaux-haches). 2) Т. съ длиннымъ, нѣсколько волгнутымъ выступомъ въ верхней части — *платкой* (haches à talons (Первоб. древн., табл. II, фиг. 31), въ которую упиралось топоріше, получая такимъ образомъ большую устойчивость и сопротивляемость удару. 3) Т. съ *крыльями*

или ушками (haches à ailerons) (Первоб. древ. табл. II, фиг. 32), отличающиеся от образцовъ первой группы тѣмъ, что вмѣсто длинныхъ и узкихъ грибовъ имѣютъ съ каждой стороны по два почти сходящихся широкихъ ушка, въ которыхъ втыскивались расщепленные концы топорича. 4) *T* со *штулкой* (à douille) (Перв. др. табл. II, фиг. 33), представляющіе естественное развитіе предыдущей формы, сходящаяся ушка которой сомкнулись въ цѣльный полый валикъ, *штулку*. Пятая форма—*плоскіе Т.* безъ всякихъ приспособленій для удержанія рукоятки,—одними считается за самую примитивную, въ виду ея простоты (Гернесъ, Нидерле), другими—за позднѣйшую, такъ какъ ихъ нигдѣ не находили вмѣстѣ съ каменными орудіями; кромѣ того они чаще всего изъ мѣди, а не изъ бронзы и, слѣдовательно, должны быть отнесены къ желѣзному вѣку (Мортлье). Въ бронзовыхъ *T.* рукоятка вставлялась перпендикулярно къ плоскости *T.*, какъ въ современныхъ формахъ, а по направленію продольной оси его, какъ въ нашихъ долотахъ, но для удобства употребленія рукояткѣ придавали изогнутую подъ прямымъ угломъ форму (фиг. 7). Рукоятку приходилось прикрѣплять еще бичевками или

ремнями, а въ экземплярахъ со втулкой имѣлось еще особое *ушко*, въ которое продѣвалась бичевка, связывавшая *T.* съ рукояткой (фиг. 7). *T.* съ отверстиемъ для топорича, расположеннымъ какъ въ современныхъ *T.*, начинаютъ попадаться въ однихъ мѣстахъ (Италія) уже къ концу бронзоваго періода, въ другихъ (Австрія) даже желѣзные *T.* вначалѣ изготовлялись по образцу бронзовыхъ. Двойные (обоюдоострые) *T.* изъ бронзы, безъ рукоятки, попадаются очень рѣдко, а двойные мѣдные относятся уже къ желѣзному періоду. Еще въ неолитическую эпоху мы встречаемъ зачатки орнамента на каменныхъ *T.*, въ видѣ линий, бороздокъ и т. д. На бронзовыхъ *T.* орнаментъ достигаетъ высокой степени совершенства, часто изображая людей, животныхъ, цѣлыя сцены (напр. на вѣтокъ египетскихъ экземплярахъ). Такъ какъ бронзовые *T.* чаще всего отливались по моделямъ и служили предметомъ торговли, то орнаментированные экземпляры были широко распространены и въ изобиліи находятъ

при раскопкахъ.—Многіе археологи употребляютъ для бронзовыхъ *T.* специальныя названія: *пальстагъ*—для экземпляровъ съ за-

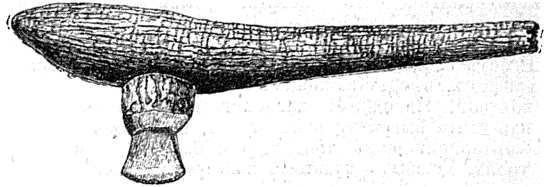

Фиг. 5. Неолитическій *T.* съ деревянной рукояткой изъ Девол.

гнутыми краями, *кельтъ*—для *T.* съ перпендикулярною къ лезвию втулкой; но названія эти начинаютъ выходить изъ употребленія, такъ какъ нарушаютъ единство терминологіи для орудія, не претерпѣвшаго никакихъ ос-

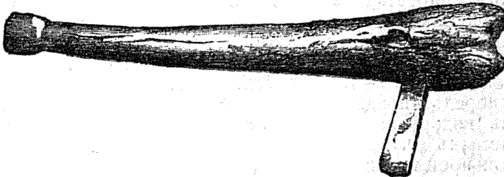

Фиг. 6. Современный каменный топоръ изъ Африки, прикрѣпленный къ рукояткѣ.

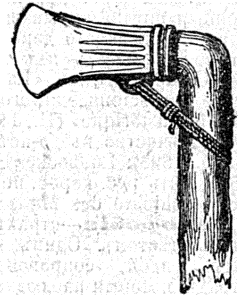

Фиг. 7. Бронзовый топоръ съ ушкомъ и втулкой, прикрѣпленный къ рукояткѣ.

новныхъ измѣненій, начиная съ робенгаузенской эпохи.—*T.* съ древнѣйшихъ временъ служилъ не только важнѣйшимъ хозяйственнымъ орудіемъ, но и оружіемъ, и потому издавна являлся символомъ власти, силы, а также богатства. Дорогіе, тонко отдѣланные

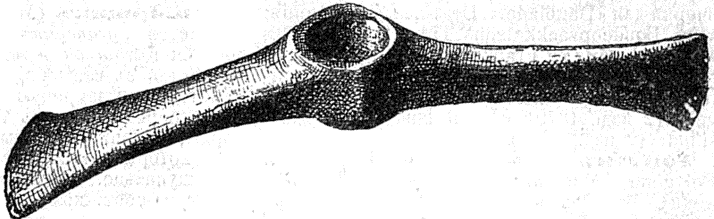

Фиг. 8. Мѣдный топоръ изъ Сербіи.

экземпляры хранились какъ драгоценности и часто служили мѣновыми цѣнностями. Особенной роскошью отдѣлки и крупностью размѣровъ отличались погребальные экземпляры, хоронившіеся вмѣстѣ съ покойниками: таковы многіе каменные *T.* изъ дольменовъ (см.). *T.* игралъ значительную роль и въ культѣ: онъ служилъ объектомъ жертвоприношеній богамъ, его носили на шеѣ (мелкіе просверленные экземпляры), вѣшали надъ колыбели младенцевъ, какъ благодѣтельный амулетъ; его

изображенія вырѣзывались на гробницахъ, которымъ часто придавали форму Т. Въ Итали и во многихъ другихъ мѣстахъ найдены Т. изъ свинца, которые не могли имѣть никакого практическаго значенія, а были исключительно объектами культа. Слѣды послѣдняго находимъ и у историческихъ народовъ. Въ Египтѣ слово *outei*, богъ, изображалось иероглифомъ, представлявшимъ фигуру Т. съ рукояткой. На одномъ халдейскомъ цилиндрѣ изъ агата выгравированъ жрець, приносящій жертвоприношеніе топору, установленному на тронѣ. Особымъ культомъ пользуются каменные Т. у первобытныхъ народовъ, усвѣвшихъ перейти къ орудіямъ металлическихъ и утратившимъ воспоминаніе о каменномъ вѣкѣ. Почти повсемѣстно распространено повѣрье, что каменные Т.—орудія бога грома, который ими рубитъ деревья; повѣрье это основано на томъ, что часто послѣ грозы подъ вывороченными бурей деревьями обнажаются каменные орудія, скрывавшіяся въ землѣ среди корней сваленнаго дерева. Наши крестьяне также называютъ ихъ громовыми стрѣлами. Ср. G. de Mortillet, «La hache» (въ «Dictionnaire des sciences anthropologiques»); его же, «Le préhistorique» (П., 1885 и 1900); Нидерле, «Человѣчество въ до-историческія времена» (СПб., 1898); Lubbock, «Prehistoric times» (Л., 1898; есть рус. перев. перваго изд.); Hoernes, «Urgeschichte des Menschen». Л. III—г.

**Топофобія**—страхъ передъ опредѣленнымъ мѣстомъ. Одинъ изъ видовъ навязчивыхъ идей, сопровождаемыхъ чувствомъ страха, которая наблюдается преимущественно при неврастеніи. Одинъ изъ этихъ больныхъ боится пройти черезъ площадь или по широкой улицѣ (агорафобія), другие боитсяйти на нѣсколько шаговъ отъ своего дома, третьи чувствуютъ себя спокойными только въ опредѣленной комнатѣ своей квартиры, въ другихъ же испытываютъ непреодолимый страхъ и т. п. (см. Навязчивыя идеи, т. XX, стр. 419). II. P.

**Топсё** (Вильгельмъ Сигурдъ Topsö, 1840—81)—датскій писатель; писалъ сатирическіе очерки для «Dagbladet». Отдѣльные сочиненія: «Fra Bondeopvaekkelsens Tid» (2 изд., 1869); «Fra Schweiz og Frankrig» (1871); «Fra Amerika» (1876); «Nutidsbilleder» (1878); «Politiske portraetstudier» (1878); «Fra studiebogen» (2 изд., 1879); «Jason med det gyldne skind» (2 изд., 1881) и др.

**Топтушъ**—народное названіе растенія *Polygonum aviculare* L. (ср. Гречица, Гречишники). Въ Рязанской губ. Т. зовутъ также плаушъ (см.) *Lycoperidium clavatum* L.

**Топтушъ**—треугольная пирамида, остовъ которой связанъ изъ дубовыхъ прутьевъ, обтянутая со всѣхъ сторонъ, кромѣ одной, сѣтью. Эта снасть, служившая для ловли раковъ и, отчасти, рыбы, получила свое названіе отъ того, что раколовъ, погруживъ ее въ воду, *топалъ* по дну ногами, загоняетъ въ сѣть добычу. Иногда Т. погружается съ берега и подъ берегъ.

**Топуско** (Торуско) — курортъ въ южной части Загребскаго компата, въ Хорватіи, на правомъ берегу р. Плины, съ тремя извѣст-

ными еще римлянамъ цѣлебными источниками въ 56,3%—61,3% Ц., главными частями которыхъ являются углекислая известь, гипсъ и сѣрнокислый натръ. Пользованіе этими водами, а также грязевыми ваннами оказываетъ дѣйствіе при истерическихъ судорожныхъ боляхъ пищеварительныхъ органовъ, пузыря, при катарактахъ дыхательныхъ путей, ломотѣ, ревматизмѣ и разстройствѣ менструацій. Въ настоящее время въ Т. пользующемуся словомъ «хорватскаго Гаштейна», три водоцѣлебныхъ заведенія, съ купальнями на открытомъ воздухѣ. См. Hinterberger, «Die Thermal- und Schlammäder zu Topusko» (В., 1864).

**Топчидеръ** (Топчидер)—долина въ королевствѣ Сербскомъ, въ 1/2 часа пуги отъ Бѣлграда. По долинѣ протекаетъ р. Топчидеръ, впадающая въ р. Саву выше Бѣлграда. Королевскій лѣтній дворець (конакъ), заложонный еще княземъ Милошемъ Обреновичемъ. Недалеко отъ конака луговина, на которой въ 1866 г. праздновалась торжественно пятидесятилетняя годовщина втораго сербскаго повстанія. Луговина эта обращена въ паркъ, а на томъ мѣстѣ, гдѣ возвышалась княжеская трибуна, поставленъ памятникъ. Здѣсь-же въ 1868 г. состоялась великая скупщина, на которой былъ провозглашенъ княземъ Миланъ Обреновичъ IV и былъ назначены регенты. Въ лѣсу близъ Т. былъ убитъ, въ томъ же 1868 г. князь сербскій Михаилъ.

**Топъ**—верхушка вертикальнаго рангоутнаго дерева, напр. Т. мачты, Т. стеньги и т. д. Слово это, происходя отъ голландскаго слова *top*—верхъ, прибавляется часто и къ другимъ морскимъ терминамъ, обозначая верхнюю часть какого-нибудь предмета; напр. *топтимберсъ*—верхняя штука деревяннаго шпангоута; *топсаль*—верхній парусъ на мачтахъ съ косыми парусами; дѣлается треугольнымъ или четырехугольнымъ, съ верхнимъ рейкомъ.

**Топъ**—древній ударный инструментъ евреевъ, напоминающій арабскій деффъ, родъ тамбурана. Т.—инструментъ не военный; имъ пользовались женщины.

**Топырникъ** (Malthe)—родъ рыбъ изъ семейства *рукоперыхъ* (Pediculati). куда относится и *морской чертъ* (Lophius)—описание семейства въ статьѣ Морской чертъ. Родъ Т. имѣетъ очень широкую и сплюснутую сверху выязъ переднюю часть тѣла, переднюю часть морды, вытянутую въ выдающійся отростокъ, подъ которымъ находится въ углубленіи втяжное щупальце, бархатистые зубы на челюстяхъ и небѣ, кожу покрытую многочисленными коническими возвышеніями, очень короткіе спинной и проходной плавникъ и высоко лежащее жаберное отверстіе. Родъ этотъ водится у вост. береговъ Америки, какъ тропической (Г.—непопырь—*Malthe vespertilio*), такъ и сѣверной (М. *subifrons*). Т.—непопырь, небольшая рыба сверху бурого, снизу ярко-краснаго цвѣта. H. Км.

**Тора**—абессинское названіе степного субала (Bubalis muretanica), называемаго также торъ; см. Бубаль.

**Тора** (евр. законъ) — у евреевъ такъ называются законъ Моисея и пятикнижью,

закрывающее въ себѣ этотъ законъ. *Северъ-Т.* называются пергаментные свитки, написанные особыми писцами съ величайшей тщательностью и содержащіе въ себѣ Пятикнижіе Моисеево (см. ХХІХ, 158).

**Торакальная область** или *грудная* — передняя часть туловища, спереди граничащая съ головой, а сзади съ задней туловищной частью — брюшной или абдоминальной. Терминъ этотъ применяется къ такимъ животнымъ, у которыхъ отдѣльныя части тѣла являются не одинаково устроенными, а разнородными, а главнымъ образомъ къ членистоногимъ и позвоночнымъ. У позвоночныхъ подъ именемъ торакса (*thorax*) разумѣютъ грудную кѣтку, образуемую у человѣка грудной частью позвоночника, съ отходящими отъ него 12 парами реберъ и грудной костью. Въ общемъ, Т. полость имѣетъ коническую форму, но позвоночникъ сильно вдается въ полость кѣтки. Грудная кѣтка женщинъ короче и уже мужской, такъ какъ ребра и грудина у нихъ меньше. У женщинъ она болѣе бочкообразна, такъ какъ ея верхняя часть относительно шире, а нижняя — уже. Искривленіе заднихъ концовъ реберъ гораздо круче. У сильныхъ и здоровыхъ мужчинъ Т. кѣтки короче, но болѣе выпуклы впередъ и ребра менѣе наклонены. У вполнѣ здороваго человѣка среднихъ лѣтъ окружность грудной кѣтки должна быть равна или даже превышать половину его роста. У новорожденнаго ребенка ребра занимаютъ болѣе горизонтальное положеніе и форма Т. кѣтки приближается къ 4-хъ гранной пирамидѣ съ закругленными краями, но съ наступленіемъ дыхательныхъ движеній кѣтка принимаетъ обычную форму. Въ Т. кѣткѣ помѣщаются, у человѣка, органы дыханія, сердце, главнѣйшіе сосуды, грудной протокъ и полость кѣтки отдѣлена отъ лежащей ниже ея брюшной полости грудо-брюшной преградой или диафрагмой. Раздѣленіе это является полнымъ только у млекопитающихъ, а у низшестоящихъ позвоночныхъ вмѣсто диафрагмы или залегаютъ отдѣльные мышечные лучки, или грудная полость совершенно неразграничена отъ брюшной и органы, коихъ распространеніе ограничено у человѣка Т. полостью, иногда заходятъ далеко назадъ, какъ напр. легкія у змѣвидныхъ ящерницъ и змѣй или легочные мѣшки птицъ, представляющіе собой отростки легкихъ. Тораксъ въ примѣненіи къ членистоногимъ обозначаетъ совокупность грудныхъ сегментовъ съ ихъ придатками, при чемъ у весьма многихъ ракообразныхъ и паукообразныхъ сегменты эти (всѣ или частью) слиты съ головой въ одинъ общій туловищный отдѣлъ — головогрудь (*cephalothorax*), а иногда и граница торакса со стороны брюшка тоже неясна. Число Т. сегментовъ у низшихъ раковъ варьируетъ, а у высшихъ является опредѣленнымъ, а именно 8. У паукообразныхъ оно равно 4, при чемъ только у солсугъ и задніе Т. сегменты отдѣлены отъ передняго, слѣдств. съ головой, а у всѣхъ прочихъ паукообразныхъ имѣется общая головогрудь. У насѣкомыхъ тораксъ состоитъ всегда изъ трехъ свободныхъ члениковъ: переднегрудя (*protho-*

*gax*), среднегрудя (*mesothorax*) и заднегрудя (*metathorax*). У многоножекъ, по крайней мѣрѣ, у *Diplopoda*, также можно отличать нѣсколько сегментовъ, отличныхъ отъ прочихъ (несущихъ по одной, а не по двѣ пары ножекъ, какъ прочіе, или вовсе безъ ножекъ) и могущихъ быть названными Т. (см. Ракообразныя, Паукообразныя, Многоножки). Придатками Т. могутъ быть или конечности; или крылья (у насѣкомыхъ) и ихъ замѣняющіе органы (элитры, булавовидки). Конечности являются или въ видѣ ножекъ, приспособленныхъ для самыхъ разнообразныхъ цѣлей, но при образованіи головогрудя передніе изъ нихъ уподобляются членистамъ и получаютъ названіе ногочелюстей (см. Ротовые органы). Ножки могутъ нести придатки для дыханія, для образованія выводковой камеры и т. д. (см. Ракообразныя). Крылья и ихъ гомологи сидятъ у насѣкомыхъ на 2 и 3 членикѣ груди, но думаютъ, на основаніи присутствія зачатка крыльевъ на первомъ членикѣ у личинокъ термитовъ (*Coloterpes*), что онѣ были вѣкогда на всѣхъ членикахъ груди (см. Членистоногія). В. Шимкевичъ.

**Торакальные придатки** — см. Торакальная область.

**Тораксъ** — см. Торакальная область.

**Торбагинчикъ** (*Dipus sagitta*) — см. Тушканчики.

**Торбалыны сѣти** — состоятъ изъ трехъ сложенныхъ рядомъ сѣтей, каждая въ 2 арш. ширины и 3 саж. длины. Ячей боковыхъ сѣтей имѣютъ до 7 врш. въ квадратѣ, а ячей средней сѣти — только  $\frac{1}{2}$  врш. въ квадратѣ. Сѣти натягиваются между двумя вѣшными въ дно колыями и подерживаются въ водѣ, въ вертикальномъ положеніи, поплавками на верхней бечевѣ и грузилами на нижней. Такихъ соединенныхъ сѣтей ставится рядомъ, въ недалекомъ разстояніи отъ берега и параллельно съ нимъ, до 15—20. Поставивъ сѣти, ловцы (*торбали*) ѣдутъ отъ берега и стучатъ по водѣ *торбушками* — насаженными на палки деревянными чашками, обращенными выдолбленною стороною внизъ. Шумъ, производимый ударами торбушекъ по водѣ, гонитъ рыбу, которая, миновавъ первую крупноячейную сѣть, протаскиваетъ среднюю сѣть сквозь ячей задней сѣти и застреваетъ въ образуемомъ такимъ образомъ мѣшкѣ. Ловъ этими сѣтями производится лѣтомъ, когда вода сбудетъ, и продолжается до самаго льда; иногда за одинъ разъ вылавливаютъ до 5 пд. рыбы.

**Торбанитъ** — разновидность каменнаго угля, болѣе извѣстная подъ именемъ болхеда (IV, 206).

**Торбанъ** — малороссійскій струнный инструментъ, имѣющій сходство съ теорбой (см.). До 25 и болѣе струнъ, идущихъ вдоль грифа, и приструнковъ, прикрѣпленныхъ къ корпусу. Поперечныхъ раздѣленій или ладовъ на грифѣ нѣтъ (см. Бандура, Бандуристы).

**Торбекъ** (Генрихъ Thorbecke, 1837—90) — нѣмецкій ориенталистъ, профессоръ арабскаго языка въ Гейдельбергѣ и Галле. Преимущественно изучалъ бедуинскую поэзію и исторію арабскаго языка. Издалъ: «'Alta-



rah, des vorislamischen Dichters Leben» (Гейдельб., 1868); «Al-Hariff's Durraat-al-gaw-was» (Лпц., 1871); «Al-A'schâ's Lobgedicht auf Muhammad» (въ «Morgenländische Forschungen», Лпц., 1875); «Ibn Duraid's Kitâb almalâhîn» (Гейдельб., 1882); «Die Mufaddalijât» (Лпц., 1885); «M. Sabbâg's Grammaik der arabischen Umgangssprache in Syrien und Aegypten» (Страсб., 1886).

**Торбекс** (Йоганн-Рудольф Thorbecke, 1798—1872)—выдающийся нидерландскій государственный дѣятель. Былъ профессоромъ въ Гентѣ, потомъ въ Лейденѣ. Въ сочиненіяхъ: «Aanteekening op de Grondwet» и «Proeve van herziene Grondwet» оны примкнулъ къ обществу движению, требовавшему нѣкоторыхъ перемѣнъ въ конституціи. Въ 1840 г. былъ избранъ членомъ палаты депутатовъ и скоро сталъ главой либеральной партіи. Когда, послѣ февральской революціи во Франціи, правительство выказало больше склонности къ пересмотру конституціи, Т. былъ избранъ въ комиссію, одобрившую выработанный Т. планъ конституціонной реформы (3 ноября 1848 г.), вводящей отвѣтственность министровъ. 30 октября 1849 г. Т. составилъ кабинетъ, въ которомъ взялъ на себя портфель министра юстиціи. При немъ были изданы законы о правѣ собраній, объ организаціи управления провинцій и общинъ, о преобразованіи суда; финансы страны были поднаты оживленіемъ морской торговли и развитіемъ судоходства (отмена привилегій), уменьшеніемъ государственныхъ расходовъ, почтовой реформой и конверсіей долговъ; благосостояніе страны было увеличено заключеніемъ торговыхъ договоровъ, проведеніемъ каналовъ, усиленной постройкой желѣзныхъ дорогъ и т. п. Попытка министерства Т. провести въ жизнь принципъ отдѣленія и независимости церкви отъ государства вызвала въ народѣ волненіе и страхъ предъ католицизмомъ, что повело къ оставкѣ министерства (19 апрѣля 1853 г.). Будучи главой оппозиціи во второй палатѣ, Т. даже при консервативныхъ министерствахъ оказывалъ могущественное вліяніе на направленіе внутренней политики Голландіи, пока въ январѣ 1862 г. не былъ призванъ королемъ вторично стать во главѣ управленія. Оны провелъ отмену рабства въ вестиндскихъ колоніяхъ, преобразование податной системы и колониальнаго управленія; по поводу послѣдней реформы Т. столкнулся съ радикальными крыломъ собственной партіи и, такъ какъ вторая палата приняла сторону его противниковъ, вышелъ изъ кабинета (1866). Принявъ руководительство оппозиціей, Т. особенно горячо началъ на министерство Цюйленъ-Геемскерка за его политику въ Люксембургскомъ вопросѣ. Съ 1868 по 1872 г. Т. въ третій разъ стоялъ во главѣ мин-ва, будучи министромъ внутреннихъ дѣлъ. Парламентскія рѣчи Т. («Parlementaire redevoeringen») изданы въ 1867—76 гг., переписка 1830—32 гг. съ Грэнъ ванъ-Пристереромъ — въ 1873 г. См. Olivier, «Nogingeren van Thorbecke» (Гаага, 1872).

**Торберитъ** (мѣдный уранитъ, урановая слюдка)—минералъ тетрагональной си-

стемы, дитетрагонально-бипирамидальнаго класса. Отношеніе осей: 1 : 2,9382. Кристаллы мелкія, типичныя комбинаціи см. фиг. 1 и 2, гдѣ  $o = \{001\}$ ,  $P = \{111\}$ ,  $m = \{110\}$ ,  $r = \{100\}$ . Спайность по (001) весьма совершенная, менѣе совершенная по (100). Хру-



Фиг. 1.



Фиг. 2.

покъ. Твердость 2—2,5. Удельный вѣсъ 3,5—3,6. Цвѣтъ траваозеленый или изумруднозеленый. Блескъ перламутровый. Прозвѣчиваетъ. Двойное лучепреломленіе отрицательное. Мѣстороженія: Johannegeorgenstadt, Schneeberg, Корнваллисъ (Калигтонъ, Редрутъ), Волкъ-Островъ на Онежскомъ озерѣ. Химическій составъ:  $[PO_4]^{3-}[UO_2]^{2+}Cu_2Si_2O_{10}$ .

В. В.

**Торвальдсенъ** (Бертель или Альбертъ Thorvaldsen)—одинъ изъ величайшихъ скульпторовъ, род. въ Копенгагенѣ 19 ноября 1770 г. Отецъ Т., исландецъ по происхожденію, былъ рѣзчикомъ по дереву и, желая имѣть въ сынѣ помощника, пристроилъ его, въ 1787 г., въ ученики копенгагенской академіи художествъ. Всего два года спустя, оны былъ награжденъ по классу скульптуры малой и большой серебряными медалями, въ 1791 г. мал. золотой, а въ 1793 г. большой золотой медалью, съ которою было соединено право на получение стипендіи для трехлѣтняго пребыванія въ чужихъ краяхъ. Въ 1796 г. отправился въ Италію. Главнымъ его наставникомъ въ Копенгагенѣ былъ даровитый датскій скульпторъ Видендельтъ, отъ котораго Т. впервые научился также любить и цѣнить античное искусство. Работы молодого Т. на родинѣ не только выказывали его подающимъ блестящія надежды ученикомъ, но и самостоятельнымъ художникомъ, хотя въ настоящемъ смыслѣ слова Т. «нашелъ себя», какъ художника, лишь въ Италіи, гдѣ съ восхищеніемъ погружился въ богатый міръ античнаго искусства и съ величайшимъ вниманіемъ изучалъ Рафаэля. Конецъ XVIII и начало XIX вѣка ознаменованы въ исторіи искусства усиленнымъ исканіемъ новыхъ путей и таготнѣемъ къ изученію природы и чистаго античнаго искусства, съ пѣлюю обновленія устарѣлыхъ условныхъ формъ современнаго. Когда Т. явился въ Римъ, тогдашній художественный центръ Европы, программа новаго искусства была такимъ образомъ до извѣстной степени уже начертана и ждали только гениальныхъ художниковъ, призванныхъ осуществить ее, сказать «новое слово». Въ области скульптуры такимъ избранникомъ суждено было явиться Т. Первымъ произведеніемъ, показавшимъ его вступленіе на новый путь, была статуя «Язонъ», о которой соперникъ Т., Канова, отзывался, что это—«uno stilo nuovo e grandioso». Она положила начало первому славному періоду творчества Т. (1803 г.), когда оны, почерпая сюжетъ изъ греческой и римской мифологіи,

ТОРВАЛЬДСЕНЪ.



МЕРКУРІЙ.



ВЕСНА.



ТОРВАЛЬДСЕНЪ.



Брокгауз и Ефрон, Энцикл. слов

ДЕНЬ.

ВОЗРАСТЫ ЛЮБВИ.

НОЧЬ.

Лит. И. Кадушкина, С.П.Б.

создалъ новую эру въ скульптурѣ и воскресилъ античное искусство. Гениальность Т., однако, не допустила его сдѣлаться повтореніемъ античныхъ скульпторовъ, напр. Фидія или Праксителя, къ которымъ, особенно къ послѣднему, его часто неосновательно приравнивали. Античное искусство было для Т. въ сущности лишь источникомъ вдохновенія, въ самомъ же творчествѣ своемъ онъ всегда оставался въ высшей степени индивидуальнымъ, вѣрнымъ своему своеобразному гению, одинаково сильною и въ области статуи, и въ области рельефа. Для выраженія мощныхъ художественныхъ идей служили Т. крупныя статуи, рельефъ же давалъ исходъ цѣлому сонму граціозно-шаловливыхъ, нѣжно-любвиныхъ и пр. мыслей и чувствъ, постоянно волновавшихъ его фантазію. Работалъ Т. неутомимо, при чемъ обыкновенно прежде, чѣмъ приступить къ дѣлѣ къ задуманной модели, набрасывалъ ее карандашомъ и разрабатывалъ въ эскизахъ, иногда до 20 и болѣе разъ. Съ 1803 г. по 1819 г. Т. исполнилъ массу крупныхъ и мелкихъ статуй и рельефовъ. Такъ, съ небольшими промежутками появились одно за другимъ произведенія: «Плaska музъ на Геликонѣ» (бар.), «Вахсъ», «Ганимедъ», «Аполлонъ», «Венера съ яблокомъ», «Марсъ», и «Адонисъ», «Лѣто» и «Осень» (бар.), рядъ барельефовъ и медальоновъ для Христиансбургскаго дворца, фризъ для Квиринальнаго дворца: «Триумфальный вѣздъ Александра въ Вавилонѣ», «Приамъ и Ахиллъ», всемірно известные медальоны-барельефы «День» и «Ночь», «Геба», «Ганимедъ», «Танцовщица», «Пастухъ», «Надежда» и «Меркурій, готовящійся убить Аргуса»; послѣдняя статуя принадлежитъ къ самымъ выдающимся шедеврамъ Т. Кромѣ того, въ этотъ же періодъ Т. выполнилъ много замѣчательныхъ надробныхъ памятниконъ по заказамъ правительства и частныхъ лицъ и нѣсколько барельефовъ, сюжетами для которыхъ служили сцены изъ земной жизни Христа. Наконецъ, послѣ 23 лѣтняго пребыванія на чужбинѣ, Т. собрался съѣздить на родину, но черезъ годъ вновь вернулся въ Римъ. Находясь въ Дании, онъ исполнилъ нѣсколько небольшихъ работъ, но главнымъ результатомъ этой поездки въ отечество было получение заказа, влившаго новую мощную струю вдохновенія въ творчество Т., поставивъ для него задачей разработку деталей чуждаго ему христіанскаго элемента. Т. поручено было выполнить для копенгагенскаго собора Богоматери (Frue Kirke) статуи Христа и 12 апостоловъ, а также фризъ «Іоаннъ, проповѣдующій въ пустынѣ». Взятая за новую задачу Т. безъ особаго увлеченія, но чѣмъ болѣе вдумывался въ нее, тѣмъ болѣе отдавался ей и въ концѣ концовъ рѣшилъ ее достойно своего гениа, давъ человечеству въ статуяхъ Христа и нѣкоторыхъ изъ апостоловъ (напр. Іоанна Бого- слова) гениальныя произведенія, единственныя въ своемъ родѣ какъ по глубинѣ и универсальности идеи, такъ и по совершенству исполненія. Исполненіемъ этого заказа начался второй періодъ дѣятельности Т. Нерѣдко возвращаясь къ сюжетамъ изъ грече-

ской и римской миеологіи, онъ сталъ создавать главнымъ образомъ крупныя произведенія въ христіанскомъ духѣ, а также колоссальныя памятники историческимъ лицамъ и событіямъ. Рядъ послѣднихъ открываеся знаменитымъ «Люцернскимъ львомъ» (въ память швейцарцевъ, убитыхъ въ Парижѣ въ 1792 г.), набойте же замѣчательными монументами въ честь отдѣльныхъ историческихъ лицъ являются статуи Коперника и Понатовскаго (въ Варшавѣ), Піа VII (въ Римѣ), герцога Лейхтенбергскаго (въ Мюнхенѣ), Байрона, Максимилиана Баварскаго, Гуттенберга (въ Майнцѣ), Шиллера (въ Штуттартѣ) и Конрадина (въ Неаполѣ). Кромѣ исчисленныхъ произведеній, по большей части весьма значительнаго размѣра, и упомянутыхъ выше работъ на сюжеты изъ античнаго міра (небольшие барельефы), ко второму періоду дѣятельности Т. относится масса мелкихъ и крупныхъ работъ, статуй и портретныхъ бюстовъ разныхъ современниковъ; изъ статуй этого рода особенно замѣчательна статуя графа Поттоцкаго. Какъ ни рѣзокъ можетъ съ перваго взгляда показаться переходъ отъ произведеній въ античномъ духѣ къ произведеніямъ, воплощающимъ идеи христіанства, и затѣмъ къ памятникамъ и статуямъ историческихъ и современныхъ лицъ, на самомъ дѣлѣ въ творчествѣ Т. не происходило никакого перелома или скачка. Отъ всѣхъ его произведеній одинаково вѣетъ духомъ мира, высшей гармоніи и красоты. Статуи-памятники, созданныя Т., отнюдь не являются, какъ его портретные бюсты современниковъ, простыми портретами; они—идеальны въ классическомъ духѣ, олицетворенія физическаго и—главное—духовнаго существа данныхъ лицъ. Классическое благородство позъ, необычайная гармонія всѣхъ частей каждой отдѣльной статуи или цѣлой группы, часто античная красота линий и общій духъ цѣломудрія и глубокаго душевнаго равновѣсія или невозмутимаго мира—таковы характерныя черты творчества Т. Его здоровой, уравновѣшенной и цѣломудренной натурѣ сѣверянина, насквозь проникнутой чувствомъ идеальной классической красоты, несвойственно было изображеніе какихъ-либо страстей, борьбы, сильнаго страданія—всего, что нарушаетъ гармонію тѣлеснаго и духовнаго существа. У Т. даже Христосъ, идущій на Голгофу, не взнемогаетъ подъ бременемъ креста, а остается Богомъ. Распятаго, страдающаго образа Спасителя, вовсе не встрѣчается въ ряду произведеній Т.; въ этомъ онъ сходится съ Рафаэлемъ, у котораго есть лишь одна такая картина, да и то написанная въ самую раннюю пору его дѣятельности, когда онъ былъ еще подъ вліяніемъ своего учителя Перуджино (находится въ Дудлей-гоузѣ въ Лондонѣ). Знаменитая статуя Христа работы Т., украшающая соборъ Богоматери въ Копенгагенѣ—безподобное олицетвореніе божественнаго величія и вмѣстѣ съ тѣмъ божественной любви и кротости. Духъ мира, которымъ проникнуты всѣ вообще произведенія Т., нашелъ здѣсь свое высшее выраженіе; Христосъ Т., зовущій въ свои объятія «всѣхъ страдающихъ и обременен-

ныхъ», истинный «князь мира», вѣчный миротворецъ, дѣйствительно могущій примирить все и вся въ своихъ любвеобильныхъ объятіяхъ.—Изъ произведеній Т. въ античномъ духѣ, снимки съ которыхъ приложены къ настоящей статьѣ, слѣдуетъ упомянуть въ особенности о «Гебѣ», «Меркуріи, готовящемся убить Аргуса», о статуѣ самого Т. и о барельефѣ «Возрасты любви». Создавалъ статуу «Гебы», Т. какъ-бы соперничая съ Кановой, который, всего за годъ до прибытія Т. въ Римъ, создалъ свою извѣстную статуу Гебы, распространенную въ гипсовыхъ копіяхъ по всему свѣту. И въ смыслѣ вѣрности античному духу и самой идеѣ, олицетвореніемъ которой является Геба, сѣверный художникъ



Геба Кановы.



Геба Торвальдсена

одержалъ побѣду надъ итальянцемъ. Геба Кановы, съ роскошными зрѣлыми формами своего обнаженнаго торса, въ короткомъ одѣяніи, и въ своей рѣзво-танцующей позѣ, скорѣе походитъ на легкомысленную танцовщицу, на вакханку, тогда какъ Геба Т.—настоящая олимпійская богиня въ одѣяніи древнегреческихъ женщинъ и вмѣстѣ съ тѣмъ истинное олицетвореніе дѣвственно-чистой, ясноты, какъ майское утро, юности. Второе изъ названныхъ произведеній, которымъ восхищаются даже нерасположенные къ Т. критики, занимаетъ довольно изолированное положеніе въ творчествѣ Т. Самый сюжетъ—готовящееся убійство—уже довольно чуждъ Т.; зато въ обработкѣ этого сюжета Т. остается вѣрнѣе себя. Онъ не имѣетъ ничего общаго съ Веласкесомъ, который изобразилъ бога Меркурія полулицемъ къ своей спящей жертвѣ на животѣ, съ обнаженнымъ мечомъ въ рукѣ. Т. выбралъ изъ сюжета сравнительно еще невинный, но захватывающій моментъ. На первый взглядъ столь безобидно-призрачное положеніе полусидящей, полустоящей фигуры съ только что отнятою отъ губъ дѣвянцою, маскируетъ кровавый замыселъ. Правда, съ вѣду такъ мирно болтающаяся

нога, на самомъ дѣлѣ прижимаетъ пяткой ножны меча, чтобы легче было вытащить послѣдній свободною рукою. Черты лица и поза фигуры выражаютъ напряженную бдительность и готовность перейти къ дѣйствию. Послѣднее передано въ особенности превосходно, такъ и кажется, что Меркурій сейчасъ встанетъ и выхватитъ мечъ. Исторія происхожденія этой удивительной статуи въ высшей степени характерна для усненія того, какъ работалъ Т. Однажды, управляясь обѣдать, Т. замѣтилъ полусидящаго, полустоящаго въ дверяхъ дома молодого итальянца, красота и оригинальность позы котораго поразила скульптора; онъ прошелъ было мимо, но съ подорогомъ вернулся и, заставъ юношу все въ той же позѣ, не замедливъ хорошо запомнить всѣ детали положенія, затѣмъ наскоро пообедалъ и немедленно вернулся домой, чтобы засѣсть за эскизы новой статуи, а на другой день уже серьезно взялся за работу надъ моделью «Меркурія». Своиственное всѣмъ произведеніямъ Т. благородство позъ и всего облика особенно ярко сказывается въ его собственной статуѣ, названной имъ самимъ. Это образъ монументальной широты, увѣренности, твердости и олимпійскаго спокойствія, говорящей о томъ, что олицетворяемый имъ и создавшій его человѣкъ—великій, рѣдкій человѣкъ, гений. Въ барельефѣ «Возрасты любви» трактуется тема, вообще проходящая красной нитью въ творчествѣ Т.—«власть Эрота». Т. какъ-бы говорить цѣлымъ цикломъ своихъ произведеній: «Что такое сила, власть, мужество, даже красота? Все рѣшается въ концѣ концовъ любви!» Но Эротъ Т. не просто палудъ и баловень олимпійскаго царства, это—триумфаторъ, побѣдитель боговъ и людей, отбрасывающій трофеи отъ великихъ и мощныхъ боговъ, сѣдлающій и представителя воздушной стихіи, орла Юпитера, затѣмъ представителя водной стихіи—дельфина, усмиряющій адскаго персефона, доводящій мощнаго царя звѣрей, льва, до того, что тотъ смиренно лежитъ ему ножку и пр. Произведенія Т. совершенно лишены чувственной подкладки, какъ была чужда ей и самая натура Т. При разработкѣ темъ любви, онъ не обнаруживаетъ и восторженнаго опьяненія ея властью, но просто изображаетъ послѣднюю съ точки зрѣнія спокойнаго, трезваго, хотя и сочувствующаго, но въ то же время и слегка иронизирующаго наблюдателя, съ улыбочкой превосходства указывающаго на все проникающую, рѣшающую силу Эрота и съ очевиднымъ удовольствіемъ отмѣчающаго, насколько важно для уразумѣнія сути жизни обращать вниманіе на этотъ скрытый факторъ. Барельефъ «Возрасты любви» не что иное, какъ мягкая сатира на кратковременность власти Эрота, основанной на законахъ природы. Дѣвочка подростокъ съ живымъ любопытствомъ глядитъ на выпускаемыхъ на волю амурчиковъ; молодая дѣвушка, преклонивъ колѣни, приветствуетъ маленькаго божка любви горячимъ поцѣлуемъ; женщина, уже носившая плодъ любви подъ сердцемъ, обращается съ божкомъ довольно небрежно, таская его за крылышки, какъ купца на рынкѣ гуся;

занятый житейскими заботами зрѣлый муж даже не замѣчаетъ устывшаго къ нему на плечи Амура; зато старости, словно опомнившись, съ сожалѣніемъ тщетно простираетъ руки вслѣдъ за улетающимъ отъ нея комкомъ. Въ 1838 г. Т. рѣшилъ окончательно вернуться на родину. Здѣсь былъ оказанъ ему грандіозный пріемъ. Остальные годы своей жизни великій скульпторъ посвящаетъ отечеству. Крупными его работами въ этотъ періодъ являются фризъ: «Въѣздъ Христа въ Іерусалимъ» и «Шествіе на Голгову». Кромѣ нихъ онъ исполнилъ много мелкихъ произведеній и усиленно занимался разработкой плана и устройствомъ (на средства, собранныя всенародной подпиской) музея, въ которомъ должны были помѣститься всѣ его произведения, частью оригиналы, частью копии въ мраморѣ и гипсѣ, эскизы и разныя собранныя имъ въ теченіе всей его жизни богатые художественныя коллекціи. Все это онъ по духовному завѣщанію оставлялъ роднѣмъ. Т. скончался внезапно, въ Копенгагенѣ, 24 марта 1844 г., присутствуя на вечернемъ спектаклѣ въ Королевскомъ театрѣ. Сооружавшійся по плану архитектора Биндесгауза музей имени Т. и сдѣлался вмѣстѣ съ тѣмъ его надгробнымъ памятникомъ. Тѣло Т. погребено подъ простой каменной плитой въ среднѣмъ дворѣ, образуемаго четырьмя флигелями музея. Кромѣ этого грандіознаго и единственнаго въ своемъ родѣ памятника, Т. воздвигнулъ памятники въ палацѣ Барберини въ Римѣ и селеніи Рейкьявикъ на о-вѣ Ісландіи. Изъ наиболѣе выдающихся учениковъ Т. слѣдуетъ указать на датчанъ Фрейда и Биссена, на нѣмцевъ Вольфа, Швантолера и фонъ-деръ Лаунца, на италіяцевъ Генерани и Бьенне. Полную біографію Т. сост. І. М. Тиле, «Thorvaldsen og hans Vaerker» (два изданія, одно роскошное, украшенное гравюрами, изобразительными произведеніями Т., 4 т. in 4<sup>o</sup>, Копенгагенъ, 1831—50; другое общедоступное, доподлинное извлеченіями изъ переписки и др. бумагъ Т.). Изъ прочихъ сочиненій о Т. особеннаго вниманія заслуживаютъ превосходный трудъ Юліуса Ланге: «Sergel og Thorvaldsen» (Копенгагенъ, 1886 г.), содержащій въ себѣ тонкую оцѣнку художественной дѣятельности Т. М. Гаммериха: «Thorvaldsen og hans Kunst» (популярная біографія, для народа), Зигурда Мюллера: «Thorvaldsen, hans Liv og hans Vaerker» (Копенгагенъ 1890—1893 г.) и Эжена Плюа: «Thorvaldsen, sa vie et son oeuvre» (Парижъ, 1867). Цѣнные отзывы объ искусствѣ Т. находятъ также у датскаго художественнаго критика Гойена въ его сочиненіяхъ, изд. Усингомъ, у А. Кестнера (въ «Römische Studien», Берл., 1850), у Жаконо, въ «Revue des deux Mondes» за 1879 г.

#### II. Ганзель.

**Торгау** (Torgau)—гор. въ прусской провинціи Саксоніи, до 1892 г. крѣпость, на р. Эльбѣ. Замокъ Гартенфельсъ, построенный Іоганномъ Фридрихомъ Великодушнымъ (теперь казармы); старинная ратуша; 11 тыс. жит. Производства экипажное, консервное, перчаточное, лѣсопильное. Гавань, судостроеніе. *Исторія*. Въ 1526 г. здѣсь былъ заклю-

ченъ Торгаускій союзъ между Саксоніей и Гессеномъ противъ католическихъ имперскихъ чиновъ. Въ 1530 г. Лютеръ и его сподвижники составили *Торгаускія статьи*, которыя легли въ основанія Аугсбургскаго исповѣданія. Во время 7-лѣтней войны, 3 ноября 1760 г., расположенная у Т. австр. армія Дауна была атакована Фридрихомъ Великимъ и, послѣ упорнаго боя, длившагося весь день, потерпѣла поражение. Въ 1810 г., по требованію Наполеона, Т., принадлежавшій тогда королевству Саксонскому, былъ обращенъ въ крѣпость, для сооруженія которой назначены были саксонскія войска, употребившія на это почти весь 1811 г. Въ 1813 г. Т. превратился въ громадный госпиталь для франц. больныхъ и раненыхъ. Послѣ сраженія подъ Лейпцигомъ на прус. генерала Гауендина возложено было овладѣніе Т. Правильная осада крѣпости началась 2 ноября. 10 января 1814 г., послѣ упорной обороны, комендантъ, гр. Дотальи, передалъ крѣпость пруссакамъ, при чемъ остатки гарнизона (5 тыс.) сдались военно-плѣнными.

**Торги публичныя**—см. Поставки и подряды казенные и Публичная продажа.

**Торго**—одно изъ названій кабарги (Mochus moschiferus).

**Торговая доверенность**—является типическимъ выраженіемъ отношеній, которыя въ современномъ гражданскомъ быту отиваются въ формѣ *порученія* (доверенности) и *представительства* (см.). Для веденія торговаго предпріятія необходима обширный кругъ помощниковъ владѣльца предпріятія (торговцы доверенныхъ, приказчиковъ), которые могли-бы вступать въ сношенія отъ его имени съ третьими лицами. Разнообразіе юридическихъ сдѣлокъ, которыя этимъ помощникамъ приходится заключать, такъ велико, что обыкновенно нѣтъ возможности предсмотрѣть и перечислить ихъ въ доверенности, которую выдаетъ владѣлецъ предпріятія (какъ это имѣетъ мѣсто въ обычномъ гражданскомъ быту, гдѣ доверенность обыкновенно выдается на точно опредѣленные дѣйствія). Съ другой стороны, въ Т. быту фактъ уполномочія лица къ совершенію даннаго круга дѣйствій опредѣляется иногда самымъ положеніемъ лица въ предпріятіи, тѣмъ назначеніемъ, которое онъ имѣетъ въ тотъ или иной моментъ своей дѣятельности. Наконецъ, сложность и неопредѣлимость функцій и полномочій Т. помощника ведетъ къ нѣкоторымъ особенностямъ въ отношеніяхъ повѣреннаго не только къ третьимъ лицамъ, но и къ самому принципалу. Отсюда вытекаетъ правило германскаго Т. улож., въ силу котораго «кто уполномоченъ къ веденію всего Т. предпріятія или къ совершенію опредѣленнаго круга или отдѣльныхъ сдѣлокъ, относящихся къ веденію предпріятія, тотъ считается уполномоченнымъ на совершеніе всѣхъ сдѣлокъ и юридическихъ дѣйствій, которыя входятъ въ объемъ этого предпріятія или обыкновенно (въ Т. быту) входятъ въ кругъ даннаго полномочія». Развѣдной приказчикъ (sohnigsvouageur), напр., имѣетъ право, безъ особаго на то уполномочія, получать покушную цѣву

за проданные товары или устанавливать сроки платежа, принимать заявления о недостатках товаров, распоряжения об их доставке и заготовке и т. п. Обыкновенные уполномоченные и приказчики не имеют, однако, права, — если оно прямо не дано им доверенностью, — отчуждать и обременять недвижимость, заключать займы и вести процессы. Другія ограничения их правъ лица, заключающія съ ними сдѣлки, должны принимать во вниманіе лишь поскольку они имъ известны или должны быть известны. Фактъ нахождения лица въ известномъ положеніи, которое при обычномъ ходѣ дѣлъ не могло быть занято безъ воли хозяина, является достаточнымъ основаніемъ къ заключенію сдѣлокъ отъ имени владѣльца предпріятія, безъ удостовѣренія въ томъ, что формальная доверенность владѣльца дѣйствительно существуетъ. Кто поставленъ къ прилавку въ лавкѣ или на рынкѣ, тотъ считается уполномоченнымъ къ продажѣ вещей и принятію денегъ. Т. порученіе всегда возмездно; поэтому, если вознагражденіе не опредѣлено въ актѣ порученія, оно устанавливается судомъ согласно съ обстоятельствами дѣла. Т. доверенности не прекращаются смертью доверителя; на повѣренномъ и послѣ того лежатъ заботы о совершеніи всѣхъ юридическихъ дѣйствій, необходимыхъ для хода предпріятія, до сдачи отчета наследникамъ. Современное Т. право отвергаетъ дѣленіе Т. доверенности на *общую и специальную*. Каждая Т. доверенность есть специальная, такъ какъ касается или опредѣленнаго вида торговли, или отдѣльной отрасли предпріятія; но она вмѣстѣ съ тѣмъ и общая, такъ какъ обнимаетъ собою цѣлую совокупность сдѣлокъ, входящую въ составъ этого вида торговли или отдѣльной ея отрасли. Взаимнѣ «общей и неограниченной» доверенности стараго права новое вводитъ институтъ *прокуры* (созданъ германскимъ Т. уложеніемъ 1861 г.), подъ которой разумѣется общая доверенность на веденіе всего Т. предпріятія. устанавливаемая для опредѣленнаго лица или лицъ (совокупная прокура) путемъ формальнаго внесенія ея въ Т. регистръ и, слѣдовательно, публичнаго объявленія о томъ, что данное лицо или лица являются полномочными представителями Т. предпріятія (см. Прокура). Это заявленіе даетъ всѣмъ заинтересованнымъ лицамъ право вступать въ сдѣлки съ прокурисомъ (кромѣ отчужденія и обремененія недвижимостей) безъ всякихъ дальнѣйшихъ доказательствъ его правомочій, съ безусловной отвѣтственностью по этимъ сдѣлкамъ хозяина предпріятія. Никакимъ ограниченіямъ со стороны хозяина ни при установленіи доверенности, ни послѣ, составъ правомочій прокурпста подлежать не можетъ. Въ кругъ сдѣлокъ, разрѣшаемыхъ прокурисомъ, входятъ *всѣ Т. сдѣлки, а не только сдѣлки, необходимыя для веденія даннаго Т. предпріятія*. Этимъ прокура отличается отъ обычной «общей» доверенности на управленіе дѣлами предпріятія. Поэтому, напр., сдѣлка на поставку 1000 пд. сахара для желѣзоплавильнаго завода, заключаемая прокурисомъ, будетъ дѣйствительна. Какъ и всякая довѣ-

ренность, прокура можетъ быть во всякое время, безъ приведенія основаній, уничтожена владѣльцемъ предпріятія, что прекращаетъ всякія права прокурпста по отношенію къ третьимъ лицамъ, но не уничтожаетъ отношеній и расчетовъ между доверителемъ и прокурисомъ, основанныхъ на договорѣ порученія, служащаго основаніемъ прокуры. Подобно общей Т. доверенности, прокура не прекращается и смертью доверителя. Прокурпстъ подписываетъ акты, имъ заключенные, своимъ именемъ, вмѣстѣ съ названіемъ фирмы и означеніемъ (р.р.) факта прокуры. Передовѣріе какъ прокуры, такъ и другихъ видовъ Т. доверенности не допускается.

*Русское право* содержитъ очень устарѣлыя постановленія относительно Т. доверенности. О роли приказчиковъ, какъ *представителей* хозяина, содержится лишь общее положеніе, что «хозяинъ отвѣчаетъ за дѣйствія приказчиковъ во всемъ томъ, что въ силу его порученія, приказанія и съ его вѣдома и воли учинено будетъ» (ст. 24 Уст. торг.). Судебная практика и литература толкуютъ его въ широкое мѣры, опредѣляя размѣры полномочій приказчика характеромъ дѣятельности, къ которой онъ поставленъ, и считалъ его активнымъ дѣтелемъ въ устройствѣ всѣхъ юридическихъ отношеній, касающихся этой дѣятельности. Особая доверенность требуется только для заключенія займовъ и веденія процесса. Письменной доверенности, какъ доказательства полномочій представителя, судебная практика въ области Т. права не требуетъ. Достаточнымъ основаніемъ для дѣйствій приказчика считаются, кромѣ формальной доверенности, частныя письма, словесныя заявленія хозяина и обстановка, при которой совершается сдѣлка и которая даетъ основаніе предположить, что приказчикъ дѣйствуетъ съ вѣдома хозяина. Хотя по ст. 50 Торг. устава доверенности, данная безъ соблюденія формы или «съ неопредѣлительныхъ выраженій», не дѣйствительна, законъ знаетъ рядомъ съ частной общую доверенность, по которой повѣренному, приказчику или комиссіонеру разрѣшается вообще отправлять «торговыя дѣла» доверителя и «входить во всѣ съ оными сопряженныя соотношенія», при чемъ въ формѣ доверенности устанавливается такая формула: «о прочемъ по *торговому обряду* во всемъ вольно поступать и дѣлать какъ онъ, приказчикъ, заблагоуразудитъ будетъ». Если въ договорѣ ничего не сказано о вознагражденіи, то приказчикъ, вопреки западному праву, ничего требовать не можетъ, кромѣ возмѣщенія дѣйствительно понесенныхъ имъ издержекъ и процентовъ, если расчеты отложены до общаго расчета. Смерть доверителя не прекращаетъ отношеній по доверенности до сдачи полного отчета уполномоченнымъ лицамъ. *Прокта закона об обязательствѣхъ*, соединяя постановленія о Т. доверенности съ общими гражданско-правовыми нормами, выдѣляетъ, однако, слѣдующія отличія Т. доверенности. По ст. 514, «если собственникъ торговаго, фабричнаго или иного промышленнаго предпріятія выдаетъ доверенность въ общихъ выраженіяхъ, съ предоста-

влением повѣренному права дѣйствовать во всемъ по своему усмотрѣнію, на правахъ хозяина, или подписываться его фирмою (общая и неограниченная довѣренность), то повѣренный признается имѣющимъ право на совершение всякаго рода дѣйствій, сопряженныхъ съ производствомъ данной торговли или промысла, и не нуждается въ особой довѣренности на совершение займовъ, вступленіе въ вексельныя обязательства, обезпеченіе договоровъ неустойкою, заключеніе мировыхъ сдѣлокъ и веденіе во всѣхъ инстанціяхъ судебныхъ дѣлъ, возникающихъ изъ торговли или промысла». Этой формулировкой, съ одной стороны, составители проекта хотѣли расширить обычныя полномочія Т. довѣреннаго да права заключенія займовъ, выдачи векселей и т. д., а съ другой отличить нашу общую довѣренность отъ прокуры, строго ограничивая полномочія довѣреннаго понятіемъ Т. предпріятія, для котораго довѣренный принятъ. Институтъ прокуры считается имъ не соответствующимъ условіямъ русской жизни. По ст. 515, «лица, которымъ ввѣрено управленіе... фабрикою, заводомъ, либо Т.... предпріятіемъ, а равно лица, исполняющія въ торговомъ или иномъ промыслѣ какія-либо должности, признаются уполномоченными на совершеніе всѣхъ тѣхъ дѣйствій, которые оказываются необходимыми или обычными при исполненіи возложеннаго на нихъ порученія». Этимъ устанавливается фактическое или молчаливое представительство. По ст. 525, довѣритель обязывается уплатить довѣренному вознагражденіе за труды, если такое прицается ему по договору, закону или обычаю». По ст. 534, «довѣренность, выданная на производство торговли или управленіе фабричнымъ или инымъ промышленнымъ предпріятіемъ, не прекращается смертью довѣрителя». Литература—въ сочиненіяхъ, указанныхъ въ ст. Торговое право, Представительство и Порученіе. См. также проектъ закона объ обязательствахъ, т. III (съ объясн. запискою).

В. Н.

**Торговая запись** — см. Регистрація торговая.

**Торговая казнь** — наказаніе кнутомъ рукою палача на торгахъ, на площади или у присутственныхъ мѣстъ, вообще въ мѣстахъ скопленія народа (въ Москвѣ Т. казнь до 1685 г. происходила на Красной площади, затѣмъ передъ Спасскими воротами; въ С.-Петербургѣ—на Троицкой площади, за кровверкомъ, у столба (съ 1724 г.). Терминъ Т. казнь былъ равнозначимымъ съ «жестокимъ наказаніемъ», «жестокомъ истязаніемъ», «бить кнутомъ», иногда и просто «наказаніемъ»; всѣ эти выраженія употреблялись въ памятникахъ безразлично. Въ XV в. наказаніе кнутомъ называется уже Т. казнию и это названіе сохраняется вплоть до отмѣны кнута въ 1845 г. Сводъ Законовъ (т. XV, ст. 1200) называетъ наказаніе кнутомъ Т. казнию и даже просто казнию. Въ законодательныхъ памятникахъ XVII и XVIII вв. чаще употреблялись выраженія «жестокое наказаніе» и др., запрещенныя указами 1802 и 1808 гг. Многовѣковое существованіе торговой казни

способствовало выработкѣ известныхъ обрядностей при ея исполненіи, которыя (въ XIX в.) имѣли много сходнаго съ обычными приговорами къ смертной казни: преступника пошлали отдѣльно и накануне дня наказанія исповѣдывали и причащали. Выполненіе наказанія начиналось чтеніемъ приговора. Вырѣзаніе ноздрей (до 1817 г.) и клейменіе производились немедленно послѣ наказанія кнутомъ. Иногда Т. казнь производилась въ нѣсколькихъ мѣстахъ (для устрашенія, въ случаѣ совершенія преступленія въ нѣсколькихъ мѣстахъ). Уже Бѣлозерская и Соль-Галицкая губныя грамоты предписываютъ разбойниковъ «бить кнутомъ въ тѣхъ селахъ и деревняхъ, гдѣ они воровали, по всѣмъ торговымъ». Въ 1822 г. этотъ порядокъ, какъ чрезмѣрно увеличивающій тяжесть наказанія, былъ отмѣненъ.

**Торговая корреспонденція**—см. Корреспонденція коммерческая.

**Торговая несостоятельность** — см. Свойство несостоятельности.

**Торговица**—мст. Дубенскаго у., Волынской губ., на прав. берегу р. Иквы (близъ впаденія ея въ р. Стырь), въ 30 вер. отъ уѣздн. гор. 1298 жителей; правосл. часовня, катол. прк.; 6 ярм. Существовало уже при Витовтѣ. Въ 1706 г. здѣсь имѣлъ временное пребываніе кор. Станиславъ Лещинскій.

**Торговица** (Торговицы или Тарговицы) —мст. Кіевской губ., Уманскаго у., при р. Синохѣ (отдѣляющій это мст. отъ Новоархангельска, Херсонской губ.), въ 25 вер. отъ ст. Гальное Юго-зап ж. д. 3805 жителей; правосл. церковь, 3 водян. мельницы, 3 вальцовыхъ мельницы (съ производствомъ до 50 тыс. пд.), кирпичн. заводъ. Весьма древнее поселеніе. Вблизи мѣстечка городище-майданъ. Въ 1838 г. на берегу р. Синохи найдена стоянка каменнаго вѣка (отбитыя кремневая орудія и черепки отъ горшковъ весьма грубой работы); въ самомъ мст. находили орднскія монеты. Въпервые упоминается подъ 1331 г., во время похода литов. кн. Ольгерда на татаръ. Въ 1792 г. здѣсь заключена конфедерація (см. Тарговицкая конфедерація).

**Торговля** (теорія).—Подъ Т. разумѣютъ промысловую дѣятельность, имѣющую цѣлью преодолѣвать препятствія, раздѣляющія производителей и потребителей во времени и пространствѣ. Это опредѣленіе (Банъ-дьеръ-Борггъ) шире общепринятаго, по которому Т. заключается въ покупкѣ хозяйственныхъ благъ для ихъ перепродажи по болѣе дорогой цѣнамъ (Рошеръ, Лексисъ). Торговля въ послѣднемъ смыслѣ обнимаетъ только функціи купца, т. е. предполагаетъ торговую дѣятельность вполне обособившуюся отъ производства, что для огромнаго числа случаевъ вполнѣ правильно. И въ наше время, однако, не смотря на спеціализацію хозяйственныхъ функцій, торговля операціи не всегда отдѣлены отъ производства: нерѣдко фабрикантъ, еще чаще ремесленникъ выступаютъ продавцами своихъ собственныхъ продуктовъ, и не считаютъ такую дѣятельность торговною значило - бы чрезмѣрно суживать понятіе Т. Объектомъ торговой дѣятельности служатъ



готовые продукты, не подвергающиеся дальнейшим изменениям или переработке и предназначенные для продажи; но приобретаются ли продукты торговцами у их производителей, или предлагаются на рынок самими производителями — это не существенно. Виды Т. различаются по разным признакам. По природе предметов служащих объектами торговой деятельности, можно определить следующие виды: 1) Т. товарами (т. е. движимыми предметами), занимающая первое место по своему значению в народном и мировом хозяйстве. Когда говорят о Т., не квалифицируя это понятие, то, обыкновенно, разумют именно Т. товарами. 2) Т. недвижимостями, т. е. покупка земельных участков или домов для их перепродажи. 3) Т. ценными бумагами. Из этих трех видов торговой деятельности предметом дальнейшего изложения будет только первый.

Торговля товарами подразделяется на два главных вида: оптовую и розничную. Под первой разумют Т. сь производителями и торговцами, а под второй — сь потребителями. Отличительные признаки того и другого вида заключаются не в формах предприятий, на что указывают, повидимому, выражение: «мелочная Т.» (Gross- und Kleinhandel), а в степени отдаленности торговых операций от потребителя. Значительная зависимость покупателя от требований розничного торговца, медленная приспособляемость цен розничной Т. кь изменениям заготовительных или оптовых цен, большое значение доверия потребителя кь личности торговца, широкое пользование кредитом для заключения и эксплуатации потребителей — все эти явления характеризуют розничную Т., вытекающая, более или менее, из того обстоятельства, что здесь встречается специалист-торговец сь неспециалистом-потребителем. Чисто-экономические мотивы получают более широкое и резкое выражение вь оптовой Т., чем вь розничной. Необходимо замѣтить также, что розничная торговля вь отношении района операций, характера товаров, служащих ей объектом, организации продажи и установления цен находится вь полной зависимости оть мѣстных отношений и обычаев. Напротив, оптовая торговля во всехь указанных отношениях пользуется большой свободой: она не связана сь мѣстами сбыта товаров и, обыкновенно, водворяется там, откуда всего удобнее управлять делами — вь крупных торговых центрах, портах и т. п. Розничный торговец всегда должен имѣть наготовѣ вь своей лавкѣ разнообразные продукты, которыхь можеть потребовать оть него покупатель; вь оптовой торговлѣ лавка, какь помещеніе для продажи товаров, всегда снабженное извѣстными их запасомь, отсутствует и уступает свое мѣсто конторѣ. Очень часто оптовая продажа и покупки совершаются только по образцам (Muster-Lager вь Гамбургѣ и другихь городахъ), вь то время какь товары лежат вь складахь самихь производителей или же находятся еще вь пути кь мѣсту назначения. Низшими по своему значению видами рознич-

ной Т. являются разносный и мелочной торговь сь лотковъ, вь будкахъ и т. п., а также Т. подержанными вещами и старьемъ. Виды Т. могуть еще различаться по географическимь пространствамъ, на которыхь простирается торговая деятельность. Сь этой точки зрѣнія различаются внутренняя и виѣшняя торговля; послѣдняя бываеть ввозной, вывозной и транзитной (транзитной — когда товары, купленные за границей, ввозятся вь страну, чтобы затѣмь снова быть вывезенными за ея предѣлы). Совокупность торговых отношений между различными народами и странами составляеть мировую Т. По отношению самого торговца кь торговымь операциямь различается Т. за собственный счеть и коммиссионная, производная за определенное вознаграждение (вь видѣ коммиссионнаго процента, скидки и т. п.), за счеть и страхъ другого. По той роли, которую играють деньги вь торговыхь операцияхь, можно различать мѣновую, денежную и кредитную торговлю. По моменту, который имѣет вь виду торговец, какь срокъ завершения своихь операций, различается Т. реальная и спекулятивная: первая имѣет цѣлью немедленное удовлетворение требованій потребителя, вторая — составление запаса для удовлетворения будущихь требований. Если разсматривать торговлю, какь деятельность цѣлаго народа, то, смотря по тому, откуда идеть инициатива торговыхь сношений, Т. можеть быть активной и пассивной. Наконец, Т. бываеть прямой и непрямою, смотря по тому, ведется ли она непосредственно между двумя народами, изь которыхь одинъ производит, а другой потребляеть товары, служащие объектами торговыхь операций, или же вь сношенияхь этихь народовь участвуют еще посредники. Торговля предполагает раздѣление занятій, т. е. отдѣление производства оть потребления вь отдѣльныхь хозяйствахь и вытекающей отсюда обмѣнъ хозяйственными благами. Поэтому Т. невозможна ни при условіяхь натуральнаго хозяйства, ни вь обществѣ, основанном на социалистическихь или коммунистическихь началахъ. Т. возникла и развилась вмѣстѣ сь возникновениемь и развитиемь общественного раздѣления занятій и обмѣна, и такь какь эти два явления составляють характерныя черты современнаго экономического порядка, то и широкое развитіе торговыхь сношений вь новейшей исторіи культурныхь народовь составляеть характерную черту существующаго строя народнаго хозяйства: послѣдній также трудно представить себѣ безь торговли, какь безь денегь или кредита. Современный производитель, изготовляющий продукты для сбыта, неизбѣжно долженъ или самъ производить торговые операции, или же вѣрять ихь производство особымь специалистамъ. Вь томъ и другомь случаѣ сущность дѣла остается одна и та же: требуется преодолѣть препятствія, отдѣляющія производителя оть потребителя во времени и вь пространствахь, т. е. доставить потребителю необходимые ему продукты вь надлежащій моментъ и вь надлежащее мѣсто. По принципъ специализации занятій, широко применяемый

во всѣхъ сферахъ современной жизни, получить примѣненіе и въ этой области. Торговья функціи все болѣе и болѣе выдѣляются въ особую специальность, составляющую дѣло особаго класса. Если оставить въ сторонѣ всѣ другія соображенія и предположить, что производитель въ состояніи столь-же быстро и удачно сбывать свои товары, какъ и специалистъ-торговецъ, то и при этомъ предположеніи въ очень значительномъ числѣ случаевъ специализація торговыхъ функцій окажется важное содѣйствіе производству. Она даетъ предпринимателю возможность получить деньги за товаръ раньше, чѣмъ послѣдній попадетъ къ потребителю; капиталъ скорѣе возвращается въ денежную форму, скорѣе становится вновь способнымъ къ прохожденію стадій, составляющихъ циклъ производственнаго процесса и, слѣдовательно, въ опредѣленный періодъ времени приноситъ болѣешую прибыль. Предположеніе, что производитель въ состояніи столь же удачно и быстро сбывать товары, какъ и специалистъ-торговецъ, далеко, притомъ, не отвѣчаетъ дѣйствительности. При широкомъ развитіи, какого достигли въ наше время торговья сношенія, потребители многихъ продуктовъ не только разсыяны на территоріи одной, иногда обширной страны, но очень часто находятся въ разныхъ странахъ, далеко отстоящихъ одна отъ другой. Такимъ образомъ, территоріально современный рынокъ представляетъ совокупность условій, обнимающихъ очень значительныя пространства, иногда весь міръ (мировой рынокъ). Самый характеръ этихъ условій весьма измѣнчивъ и сложенъ. Масса покупателей не только значительно въ количественномъ отношеніи, но и крайне разнообразна по своему составу и, слѣдовательно, по своимъ вкусамъ, склонностямъ и запросамъ. При такихъ условіяхъ выясненіе требованій рынка, т. е. отысканіе мѣстъ сбыта, опредѣленіе количества, рода и качества требуемыхъ товаровъ, а затѣмъ и доставка ихъ на мѣста сбыта является весьма сложной операціей. Торговцу приходится не только выяснять спросъ на тотъ или другой товаръ, существующій въ данный моментъ, но соображать также, какое направленіе можетъ принять спросъ по прошествіи нѣкотораго времени и съ этимъ предвидѣніемъ согласовать свои дѣйствія. Ему необходимо) улавливать существующія и возможные или вѣроятныя конъюнктуры, быть чуткимъ къ настроенію рынка и проницательнымъ въ предугадываніи его колебаній. Есть, наконецъ, еще одна весьма важная функція Т.—возбужденіе новыхъ потребностей среди населенія, созданіе спроса на тѣ или другіе товары тамъ, гдѣ его раньше не было. Успѣшность торговой дѣятельности обусловливается, такимъ образомъ, наличностью способностей и знаній, которыми отнюдь не всегда обладаетъ лицо, способное вести промышленное предпріятіе. Можно быть отличнымъ знаткомъ технической стороны того или другаго производства, отличнымъ хозяиномъ фабрики—и вмѣстѣ съ тѣмъ быть очень плохимъ купцомъ. Наконецъ, веденіе торговыхъ операцій въ сколько-нибудь обширныхъ размѣрахъ тре-

буетъ столькихъ силъ и времени, что обособленіе торговой дѣятельности уже по одному этому является очень часто безусловной необходимостью.—Сказанное выше о роли Т., какъ заключительнаго фазиса производства, вмѣстѣ съ тѣмъ разъясняетъ ея значеніе для потребленія. Въ собственномъ своемъ интересѣ торговцы стремятся доставлять потребителю нужные ему товары въ надеждою мѣстѣ и въ надлежащее время. Это даетъ потребителю возможность не заботиться о перевозкѣ требуемыхъ продуктовъ изъ отдаленныхъ мѣстъ и о накопленіи запасовъ на будущее время. То и другое производится торговцами за извѣстное вознагражденіе, величина котораго, завися отъ ряда весьма разнообразныхъ условій, бываетъ очень различна въ различныхъ эпохи и въ различныхъ мѣстахъ. Не будь торговца, потребители снабжались бы цѣлымъ рядомъ продуктовъ гораздо скуднѣе, чѣмъ теперь, а очень многихъ товаровъ, составляющихъ въ настоящее время предметы обширнаго или даже всеобщаго потребленія, были-бы лишены совершенно. Нельзя себѣ представить, чтобы членъ современнаго общества, даже обладающій очень скромными потребностями, самъ, безъ посредничества Т., въ состояніи былъ снабжать свое домохозяйство всѣми тѣми предметами, которыми онъ пользуется въ настоящее время. Множество этихъ предметовъ онъ не могъ-бы купить и привезти въ такихъ количествахъ, какіе ему нужны, даже если-бы зналъ, гдѣ, когда и какъ они закупаются. Благодаря Т. потребленіе становится полнѣе и разнообразнѣе; и такъ какъ при правильномъ развитіи Т. снабженіе производится при содѣйствіи специальностей, посвящающихъ этому дѣлу всѣ свои силы и знанія, то въ концѣ концовъ оно обходится и дешевле, чѣмъ если-бы посредническая функція торговцевъ отсутствовала.—Торговья предпріятія, какъ и производительныя, ведутся при современномъ экономическомъ порядкѣ съ помощью капитала и труда; но въ торговыхъ предпріятіяхъ капиталъ играетъ преобладающую роль, при чемъ оборотный значительно преобладаетъ надъ постояннымъ. Постоянный капиталъ въ предпріятіяхъ Т. состоитъ изъ перевозочныхъ средствъ, изъ предметовъ, требуемыхъ конторскими занятіями, а также изъ строеній и, вообще, всякихъ приспособленій для храненія товаровъ. Составными элементами оборотнаго капитала являются деньги и товары, предназначенные для продажи. Т., какъ и промышленность, пользуется для достиженія своихъ цѣлей механическими двигателями, но по условіямъ торговыхъ предпріятій примѣненіе въ нихъ механической силы не можетъ достигать такихъ размѣровъ, какъ въ обрабатывающей промышленности. По германской переписи 1895 г., въ Германіи существовало 139687 промышленныхъ предпріятій съ механическими двигателями, пользовавшихся 3356538 лошадиными силами, а въ Т. такихъ предпріятій было только 6160, съ 52877 лошадиными силами. Такимъ образомъ въ промышленности, въ среднемъ, приходилось по 24 лошадиныя силы на предпріятіе, пользующееся механическими дви-

гателями, а в торговлѣ—только по 8,6. Если ограничиться одной Т. товарами, то в этой области примѣненіе механической силы окажется еще болѣе ограниченнѣмъ. В Германіи, по даннымъ той же переписи, в 1895 г. было только 2472 предпріятія упомятаго рода, которыя пользовались механическими двигателями, и общее число послѣднихъ не превышало 11689, что составляетъ, в среднемъ, 4,72 лошадиныхъ силы на предпріятіе. Изъ числа этихъ 2472 торговыхъ предпріятій 1096 работали при помощи газа и только 483 были снабжены паровыми двигателями. Особенность торговыхъ предпріятій въ отношеніи труда заключается въ томъ, что они мало пользуются трудомъ простыхъ рабочихъ и ведутъ дѣло преимущественно при помощи болѣе или менѣе образованныхъ приказчиковъ. Изъ вышеизложеннаго вытекаетъ и другая особенность торговыхъ предпріятій: относительно незначительное число наемныхъ силъ, участвующихъ въ нихъ. По германской статистикѣ число лицъ, работающихъ по найму въ торговыхъ предпріятіяхъ, всего на 25% превышаетъ число предпринимателей. Изъ 283000 торговыхъ предпріятій съ наемными служащими, составляющихъ главный промыселъ члнцъ, которыя ведутъ ихъ,

213 тыс. имѣютъ контингентъ наемныхъ рабочихъ и служащихъ отъ 51 до 100 чел.

51	>	101	>	200	>
16	>	201	>	500	>
3	>	501	>	1000	>

Въ отношеніи состава рабочихъ силъ слѣдуетъ различать оптовую и розничную Т. Въ послѣдней преимущественно функционируетъ персоналъ продавцовъ и продавищъ, а въ болѣе крупныхъ учрежденіяхъ розничной Т., кромѣ того—болѣе или менѣе, значительный контингентъ конторскихъ служащихъ (кассиры, бухгалтеры и т. д.) и комми-вожеровъ. Въ области оптовой Т. сношенія съ покупателями ведутся или въ письменной формѣ, конторскимъ путемъ, или устно, черезъ путешествующихъ комми, но во всякомъ случаѣ центр тяжести лежитъ въ конторской работѣ, для производства которой требуется большое число служащихъ: начальниковъ бюро, бухгалтеровъ, корреспондентовъ, приказчиковъ, кассировъ, писцовъ и т. д. Контора руководитъ также операціями по покупкѣ товаровъ, но для этого имѣются обыкновенно еще специальные покупщики на мѣстахъ. Если предпріятіе связано съ товарнымъ складомъ, то содержаніе послѣдняго также требуетъ особаго штата служащихъ. Степень образованія и специальное положеніе служащихъ въ оптовой Т. очень различны: рядомъ съ простыми писцами, получающими скромное вознагражденіе и не имѣющими никакихъ шансовъ на сколько-нибудь замѣтное движеніе по соціальной мѣстности, здѣсь работаютъ крупные дѣятели, которые, обладая специальнымъ образованіемъ и нерѣдко выдающимися дѣловыми талантами, руководятъ всѣмъ дѣломъ за счетъ и страхъ хозяевъ. Кромѣ лицъ, служащихъ въ торговыхъ предпріятіяхъ, къ Т. еще имѣетъ отно-

шеніе рядъ посредниковъ, выполняющихъ разнообразныя вспомогательныя функціи. (агенты, маклеры, коммиссіонеры). Юридическое и социальное положеніе этихъ лицъ точно опредѣляется закономъ, а вознагражденіе ихъ соразмѣряется съ услугами, которыя они оказываютъ. Коммиссіонеръ принимаетъ на себя продажу и покупку товаровъ за счетъ другихъ и отъ своего имени (см. Коммиссіонная сдѣлка, XV, 869). Институтъ коммиссіонеровъ возникъ въ средніе вѣка подъ вліяніемъ потребностей заморской Т., когда необходимо было имѣть въ отдаленныхъ факторіяхъ и конторахъ надежныхъ представителей, знакомыхъ съ мѣстнымъ языкомъ и обычаями и свободныхъ отъ ограниченій, которымъ подлежали иностранцы. Уже въ XVI в. выработались юридич. нормы, опредѣлявшія коммиссіонныя операціи. Въ настоящее время дѣятельность коммиссіонеровъ имѣетъ громадное значеніе въ Т., особенно для торговыхъ операцій фабрикантовъ, отправляющихъ свои товары на далекія разстоянія: коммиссіонеры облегчаютъ имъ возможность проникнуть на мѣстный рынокъ и укрьиваются тамъ. Торговымъ агентомъ называется лицо, которое, не состоя въ штатѣ служащихъ даннаго торговаго предпріятія, производитъ торговыя операціи по довѣренности или отъ имени другого лица, занимающагося Т. Функціи торговыхъ агентовъ заключаются въ томъ, чтобы облегчать торговцамъ сбытъ товаровъ на отдаленныхъ рынкахъ. Высылая своими агентами людей хорошо знакомыхъ съ райономъ, въ которомъ имъ приходится дѣйствовать, и побуждая ихъ къ энергичной дѣятельности известнымъ процентомъ съ суммы заключенныхъ ими сдѣлокъ, торговыя фирмы нерѣдко успеваютъ завоевывать себѣ значительные рынки, широко распространяя свои товары (см. объ организаціи германской Т. «Торговые музеи», И. И. Янжула, 1896). Наконецъ, маклеры, не находясь къ торговому предпріятію въ постоянныхъ отношеніяхъ основанныхъ на договорѣ, являются посредниками при продажѣ и покупкѣ товаровъ. Вознагражденіе маклера также заключается въ известномъ процентѣ съ суммы сдѣлокъ, заключенныхъ при его посредствѣ. Начиная съ XIV ст. изъ коммиссіоннаго дѣла выдѣлилась экспедиціонная операція, предметомъ которой служатъ отправкѣ и получкѣ товаровъ. Формы торговыхъ предпріятій—тѣ же, что и промышленныхъ, но, въ виду различія въ условіяхъ промышленной и торговой дѣятельности, отдѣльныя формы имѣютъ различную примѣнимость въ той и другой области. Дѣятельность купца, основанная въ значительной мѣрѣ на современенномъ использованіи рыночныхъ конъюнктуръ, требуетъ принятія быстрыхъ рѣшеній, которыя легче осуществимы при единоличномъ управленіи дѣломъ, чѣмъ при значительномъ числѣ лицъ, участвующихъ въ предпріятіи въ качествѣ собственниковъ. Этимъ объясняется громадное преобладаніе единоличныхъ предпріятій какъ въ оптовой, такъ и въ розничной Т. В Германіи в 1895 г. изъ 635209 торговыхъ предпріятій 537763 или 92,5% принадлежали по формѣ къ едино-

личнымъ; въ области товарной Т. % предпріятій этого рода былъ еще выше (92,7%). Весьма многія торговля предпріятія ведутся безъ всякаго участія посторонней рабочей силы. Въ Германіи въ 1895 г. изъ общаго числа 587763 единоличныхъ предпріятій 350572 принадлежали къ этой категоріи, а въ товарной торговлѣ ихъ было 271595 изъ 490510.—Условия существованія торговыхъ предпріятій въ современномъ народномъ хозяйствѣ вообще опредѣляются принципомъ свободного соперничества. Торговля предпріятія конкурируютъ между собою на почвѣ сбыта товаровъ. Наиболее очевидно ихъ конкуренція проявляется въ отношеніи цѣнъ продаваемыхъ предметовъ, такъ какъ дешезншія послѣднихъ всего вѣрнѣе можно привлечь покупателей. Стремясь побороть своихъ соперниковъ удешевленіемъ товаровъ, торговцы, при оживленномъ соперничествѣ, понижаютъ цѣны до послѣдней возможности, но покупатели остаются при этомъ въ выгодѣ только въ томъ случаѣ, если дешезина товаровъ не достигается въ ущербъ ихъ качеству. На дѣлѣ такой ущербъ случается нерѣдко: масса покупателей падаетъ на дешезныя цѣны и, соблазняясь дешезиной, склонна оставлять безъ надлежащаго вниманія достоинство покупаемаго предмета. Существуетъ, однако, контингентъ покупателей, которые предъявляютъ опредѣленные и сравнительно высокія требованія относительно качества товаровъ; торговцы, рассчитывающіе на этотъ кругъ потребителей, соперничаютъ между собою не столько въ отношеніи цѣнъ товаровъ, сколько въ отношеніи ихъ качества. Затѣмъ конкуренція выражается въ стремленіи торговцевъ облегчить разными способами условия покупки; сюда относятся даровая упаковка, скидка при покупкѣ на наличныя, продажа въ расрочку, даровая или удешевленная доставка товара и т. д. Подъ вліяніемъ того же побужденія торговцы организуютъ приемъ заказовъ такъ, чтобы заказникамъ приходилось тратить на это возможно меньше времени, соперничаютъ между собою въ быстротѣ выполнения заказовъ, доставляютъ купленные товары прямо на квартиры покупателей и т. д. Наконецъ, красивыя выставки товаровъ въ окнахъ магазиновъ, роскошныя торговыя помѣщенія, выдача при покупкѣ премій и т. п.—все это средства, къ которымъ торговцы прибѣгаютъ, подъ давленіемъ соперничества, для расширенія сбыта своихъ товаровъ. Конкуренція торговыхъ предпріятій несомнѣнно приноситъ большую пользу потребителямъ, удешезняя товары, въ известныхъ предѣлахъ улучшая ихъ качество и усовершенствуя способы ихъ ириобрѣтенія. Въмѣстѣ съ тѣмъ, однако, соперничество имѣетъ и немало темныхъ сторонъ, которые проявляются тѣмъ сильнѣе, чѣмъ больше расширяется кругъ соперничающихъ предпріятій и обостряется борьба между ними. Въ погонѣ за покупателями часть торговцевъ прибѣгаетъ къ неблагоприятнымъ приемамъ — недобросовѣстной рекламѣ, подражанію чужимъ этикеткамъ, фабричнымъ маркамъ и пр., ложнымъ распродажамъ, воздѣйствию на дурныя инстинкты покупателей. Обостреніе соперни-

чества въ Т., нерѣдко служащее предметомъ жалобъ въ наше время, обуславливается умноженіемъ числа торговыхъ предпріятій: въ Германіи, напр., въ 1882 г. приходилось одно торговое предпріятіе на 118 жителей, а въ 1895 г.—на 95. Отсюда крайнее пониженіе торговой прибыли отдѣльныхъ предпринимателей. Потребители часто не извлекаютъ изъ этого никакой выгоды: число посредниковъ такъ велико, что, не смотря на незначительность прибыли каждаго изъ нихъ, общій ихъ доходъ все-таки служить чувствительной надбавкой къ фабричной цѣнѣ товара. Въ нѣкоторыхъ случаяхъ увеличеніе числа торговыхъ посредниковъ между производителемъ и потребителемъ сопровождается даже вздорожаніемъ товаровъ. При такихъ условияхъ торговое посредничество перерождается въ паразитарную форму, обыкновенно сопровождаемую описаннымъ выше приемами недобросовѣстнаго соперничества. Это явленіе въ особенности замѣчается въ розничной и притомъ въ мелкой Т. Оно опасно какъ для самихъ торговцевъ, такъ и для потребителей; поэтому и съ той, и съ другой стороны дѣляются попытки противодѣйствія. Предприниматели устраиваютъ картели или синдикаты, а потребители — потребительныя общества; первые имѣютъ цѣлью ограничить соперничество, вторыя — обойтись безъ многочисленныхъ посредниковъ между производителями и потребителями. Отчасти на той же почвѣ возникаютъ такъ назыв. «универсальные магазины» (см. Магазины универсальные), соединяющіе съ розничной торговлей выгоды оптовой. Универсальные магазины устраиваютъ цѣлую цѣпь мелкихъ посредниковъ и становятся непосредственно между производителями и потребителями. Въ послѣднее время картели, потребительныя общества и универсальные магазины получили сильное развитіе; тѣмъ не менѣе торговля предпріятія въ современномъ хозяйствѣ продолжаютъ функционировать при условіи свободного соперничества. Картели отсутствуютъ въ розничной Т. и пока играютъ незначительную роль въ оптовой; что-же касается потребительныхъ обществъ и универсальныхъ магазиновъ, то, не смотря на расширеніе ихъ роли въ послѣдніе годы, они все-таки охватываютъ сравнительно небольшую сферу Т. Въ Германіи въ 1898 г. обороты тѣхъ и другихъ опредѣлялись приблизительно въ 300—400 милл. марокъ, между тѣмъ общій оборотъ розничной Т. достигалъ 20 миллиардовъ марокъ. При свободномъ соперничествѣ жизнь торговыхъ предпріятій протекаетъ въ слѣдующихъ формахъ. Первая задача, представляющаяся торговцу, заключается въ ириобрѣтеніи товара. Фабриканты и ремесленники, торгующіе собственными произведеніями, продаютъ предметы, изготовленные въ ихъ промышленныхъ заведеніяхъ; купцы покупаютъ товары у ихъ производителей. Покупка товаровъ является далеко не простой операціей. Необходимо выбрать время покупки съ такимъ расчетомъ, чтобы дальнѣйшее движеніе цѣнъ до момента продажи не лишило торговца прибыли, на которую онъ рассчитываетъ. Это

правило въ равной мѣрѣ относится къ оптовой и розничной Т., и если не всѣ торговцы всегда ему слѣдуютъ, то это происходитъ или вслѣдствіе отсутствія у нихъ необходимыхъ знаний и опытности, или же потому, что они по недостатку наличныхъ оборотныхъ средствъ и кредита не въ состояніи использовать выгодныя конъюнктуры. Не менѣе важно для торговца удачно выбрать мѣсто покупки, при чемъ необходимо принять въ соображеніе рядъ условій: наличность необходимаго количества товара въ данномъ пунктѣ, время, которое потребуется для доставки товара, стоимость ея, рискъ, сопряженный съ перевозкой. Вообще въ оптовой Т. товары приобретаются больше у непосредственныхъ производителей, въ розничной—у посредниковъ или у оптовыхъ торговцевъ. Это положеніе, однако, не можетъ считаться абсолютнымъ. Нередко оптовые торговцы дѣлаютъ свои покупки у другихъ оптовыхъ торговцевъ—у экспортеровъ той страны, въ которой производится товаръ, или у импортеровъ въ ихъ собственную страну, или въ какую-нибудь изъ сосѣднихъ странъ. Съ другой стороны, розничные торговцы при большихъ оборотахъ часто обращаются для приобретения нужныхъ имъ товаровъ непосредственно къ ихъ производителямъ. Нѣкоторые крупныя предприятия розничной торговли находятся въ сношеніяхъ съ цѣлыми рядомъ мѣстъ на всей поверхности земного шара. Покупка товаровъ у производителей представляется дѣломъ очень сложнымъ, когда товары производятся многими небольшими или разбросанными по обширной территоріи предприятиями. При такихъ условіяхъ дѣятельность покупателей облегчается посредниками, разыскивающими производителей и завязывающими съ ними сношенія, а также такими учрежденіями какъ элеваторы, товарные склады, спеціальныя ярмарки (скота, шерсти, льна и т. д.). Опредѣливъ время и мѣсто своихъ закупокъ, купецъ долженъ рѣшить вопросъ объ условіяхъ перевозки товара, который онъ приобретаетъ. При перевозкахъ морскимъ путемъ покупки могутъ производиться при условіяхъ, обозначаемыхъ словомъ «*foh*» (*free on board*) или «*cif*» (*coast, insurance, freight*). Въ первомъ случаѣ продавецъ товара обязанъ доставить его на судно; остальные расходы несутъ покупатель. Во второмъ случаѣ продавецъ, кромѣ расходовъ по нагрузкѣ товара, беретъ еще на себя страховку его отъ аварій и фрахтъ до опредѣленной гавани. При сухопутной перевозкѣ купцу также приходится рѣшить, выгодно-ли ему купить товаръ безъ доставки или съ доставкой. Изъ другихъ вопросовъ, представляющихся торговцу при покупкѣ товара, существенно важны слѣдующіе: въ какой срокъ товаръ долженъ быть доставленъ ему, немедленно или черезъ опредѣленный промежутокъ времени; считать-ли вѣсъ брутто или за вычетомъ уаковки («стары»); на какихъ условіяхъ долженъ производиться платежъ и т. д. Стадія приобретения товара заканчивается, когда товаръ доставленъ въ тотъ пунктъ, въ которомъ будетъ производиться его продажа. Для розничной Т. такимъ пунктомъ является

мѣсто нахождения торговаго заведенія, въ которомъ потребители приобретаютъ нужные имъ продукты. Въ оптовой Т. такими пунктами могутъ служить собственные склады торговца или чужіе, въ которыхъ товаръ будетъ лежать, за известную плату, до его продажи. Когда товаръ приобретенъ и находится въ пунктѣ продажи, торговецъ долженъ найти ему сбытъ. Эта цѣль можетъ быть достигнута разными способами. Первый заключается въ томъ, что торговецъ ждетъ покупателя въ своей лавкѣ. Это—типическая форма сбыта въ розничной Т.; хотя розничный торговецъ и пытается разными средствами привлечь покупателя, тѣмъ не менѣе главнымъ его приемомъ все-таки остается ожиданіе покупателя въ лавкѣ. Другой способъ сбыта заключается въ присканіи заказовъ и рынковъ. Это можетъ производиться черезъ посредство известныхъ лицъ или безъ посредничества. Въ первомъ случаѣ лица, занимающіяся сбытомъ товара, ищутъ покупателей, являясь къ нимъ на квартиры съ самымъ товаромъ или съ его образчиками (компл-воажеры); во второмъ покупателямъ рассылаются образчики, объявленія, рекламы, предложеныя купить товары съ обозначеніемъ ихъ цѣны и условій покупки и т. д. Этотъ приемъ особенно практикуется въ оптовой Т. Промежуточное мѣсто между ожиданіемъ покупателей на дому и исканіемъ ихъ занимаютъ временныя торжища, устраиваемыя для сближенія между покупателями и продавцами. Это—сезонныя базары и ярмарки. Сбытъ товаровъ, при современныхъ условіяхъ народнаго хозяйства, не можетъ идти успѣшно безъ употребленія разнообразныхъ приемовъ, имѣющихъ цѣлью довести до свѣдѣнія публики о предметахъ, находящихся въ продажѣ, и возбудить въ потребителяхъ желаніе купить ихъ. Совокупность этихъ приемовъ обозначается словомъ «реклама», которое, однако, имѣетъ и болѣе узкое значеніе, когда подъ нимъ разумѣется слишкомъ рѣзкое, назойливое, а иногда и не вполне добросовѣстное стремленіе залучить покупателей (см. Реклама, XXVI, 527). Реклама въ широкомъ смыслѣ слова обуславливается оживленностью соперничества, подъ давленіемъ котораго современный торговецъ не можетъ обойтись безъ этого средства, не рискуя остаться за флагомъ въ борьбѣ изъ-за сбыта. Приемы рекламы въ указанномъ значеніи очень разнообразны. Наиболее древній, самый общепотребительный и вмѣстѣ съ тѣмъ элементарный способъ рекламы въ розничной Т. составляютъ выставки продаваемыхъ предметовъ въ окнахъ магазиновъ внутри ихъ и въ особыхъ помѣщеніяхъ, спеціально предназначенныхъ для этой цѣли. Въ маленькой лавочкѣ выставку представляеть небольшое окно, въ которомъ разложены безъ всякихъ затѣй образцы предметовъ продаваемыхъ внутри; въ большихъ магазинахъ для той же цѣли служатъ громадныя зеркальныя окна, за которыми товары разложены съ большимъ вкусомъ и мастерствомъ. Универсальные магазины, напр. *Le bon Marché* въ Парижѣ или *Вертейма* въ Берлинѣ, устраиваютъ такія выставки въ десяткахъ колос-

сальных витринъ. Другимъ способомъ рекламы служитъ централизація розничной продажи, дающая возможность сильнѣе воздѣйствовать на покупателей размѣрами и роскошью помѣщенія, а также количествомъ товаровъ и эффектной выставкой ихъ въ витринахъ. Централизація розничной продажи можетъ происходить въ разныхъ формахъ. Сюда относятся прежде всего коллективные магазины: музеи или базары (напр. кустарныхъ или ремесленныхъ издѣлій), въ которыхъ отдѣльные торговцы предпріятія теряютъ свою индивидуальность, сливаясь въ глазахъ потребителей въ одно цѣло; къ тому же виду рекламы слѣдуетъ причислить учрежденія, въ которыхъ торговцы заведенія централизованы, не утрачивая, однако, своей индивидуальности, т. е. оставаясь и для потребителей отдѣльными предпріятіями. Таковы пассажи, крытые рынки и т. п. Кроме того розничная Т. пользуется еще многими другими средствами рекламы: разсылкой и раздачей циркуляровъ, каталоговъ и прейскурантовъ, раскладной плакатовъ въ людныхъ мѣстахъ, развозкой товара въ экипажахъ особой формы и съ объявленіями на нихъ и т. д. Самыя могущественнымъ средствомъ рекламы служатъ въ настоящее время газетныя объявленія. Сколько ни будь значительныя торговыя фирмы тратятъ теперь на газетныя рекламы большія суммы, находя, что эти расходы все-таки окупаются иногда въ три, четыре и даже до 10 разъ. Какъ широко пользуется современной Т. периодической прессой, какъ средствомъ для освѣдомленія публики—о томъ свидѣтельствуютъ колоссальные доходы большихъ газетъ отъ объявленій. Такъ, напр., по свѣдѣніямъ «Mitteilungen über Insertionsmittel» въ одинъ день (11 дек. 1898 г.) въ «Berliner Local-Anzeiger» было напечатано объявленій на сумму 32659 марокъ, въ «Breslauer Generalanzeiger»—14034 мар., «Berliner Tageblatt mit Generalanzeiger»—12474 мар. и т. д. Въ пяти газетахъ площадь, занятая объявленіями, превышала 5 кв. м., въ 9 она составляла отъ 4 до 5 кв. м., въ 6—отъ 3 до 4 м. и т. д. Въ крупной современной газетѣ объявленія нѣрѣдко занимаютъ большую площадь, чѣмъ текстъ. Сюда же относится специальная Т. «адресами», по которымъ рассылаются объявленія и рекламы. Оптовая Т. пользуется частью указанными выше средствами рекламы, частью прибѣгаетъ еще къ специальнымъ средствамъ. Въ ряду послѣднихъ видное мѣсто занимаютъ экспортныя склады—постоянныя выставки товаровъ, соединенныя съ исполненіемъ посредническихъ и справочныхъ операций. Экспортныя склады слѣдуетъ отличать отъ торговыхъ музеевъ, преслѣдующихъ обыкновенно только образовательныя цѣли. Являясь выставкой предметовъ экспорта, торговый музей часто не выполняетъ никакихъ посредническихъ операций, но его конечная цѣль также заключается въ расширеніи сбыта путемъ распространенія свѣдѣній о товарахъ. Наконецъ, ту же задачу въ конечномъ итогѣ преслѣдуютъ также и выставки, національныя и международныя, общаго и спеціальнаго характера. Широкое развитіе въ наше

время рекламы и злоупотребленія ею служатъ нѣрѣдко основаніемъ для безусловно отрицательнаго отношенія къ описаннымъ выше приемамъ расширенія сбыта товаровъ. Такое отношеніе къ рекламѣ воплѣтъ закону, поскольку она переходитъ границу дозволеннаго съ точки зрѣнія нравственности и права и представляетъ назойливое вторженіе въ частную жизнь обывателей, съ цѣлью навязать имъ ненужные имъ или недоброкачественные предметы; но если оставить въ сторонѣ злоупотребленія рекламой, то въ общемъ нельзя не признать ея пользы съ народнохозяйственной точки зрѣнія. Помогая потребителю найти нужный ему предметъ, а производителю и торговцу—сбывать товары, она ускоряетъ обороты капитала и поэтому является полезной для народнаго хозяйства. Чѣмъ реклама успѣшнѣе, т. е. чѣмъ больше она содѣйствуетъ расширенію сбыта, тѣмъ меньше, сравнительно, надбавка, вызываемая ею въ цѣнѣ товаровъ, и такъ какъ широкой сбытъ является однимъ изъ важнѣйшихъ условій дешевизны товаровъ, то реклама, расширяя сбытъ, можетъ вести не къ удорожанію, а къ удешевленію предметовъ сбыта. Расходы, обусловленные описанными выше стадіями торговой операціи, начиная отъ приобрѣтенія товара и кончая его сбытомъ, опредѣляютъ элементы, изъ которыхъ складается заготовительная цѣна товара. Прибавка къ послѣдней обычнаго процента прибыли опредѣляетъ продажную цѣну товара. Экономическій результатъ всей операціи зависитъ отъ того, совпадаетъ-ли рыночная цѣна товара съ той, которую назначилъ торговецъ, и если не совпадаетъ, то выше-ли она или ниже, и насколько. Высота рыночныхъ цѣнъ и ихъ колебанія составляютъ предметъ ученія о цѣнѣ. Главныя сочиненія по теоріи Т.: W. Lexis, «Handel» («Schönberg's Handbuch»); G. Cohn, «System d. Nationalökonomie» (III т., «Nat. ök. d. Handels u. d. Verkehrswesens», 1898); W. Roscher, «Nationalökonomie d. Handels u. Gewerbeleisses» (7-е изд., 1899); R. van der Borcht, «Handel und Handelspolitik» (1900). Къ послѣднему сочиненію приложена обширная библиографія Т., составленная Липпертомъ.

А. Матуловъ.

*Исторія торговли* (до XIX в.).—Т. является однимъ изъ самыхъ могущественныхъ факторовъ историческаго процесса. Пѣтъ такого періода въ исторіи, когда она не оказывала-бы въ большей или меньшей степени влияние на общественную жизнь. Начиная съ скромнаго обмѣна внутри страны и кончая раскинувшюся по всему міру сѣтью сложнѣйшихъ коммерческихъ операцій, разнообразныя виды торговыхъ сношеній всегда такъ или иначе реагируютъ на различныя стороны общественной жизни. Гипотеза Бюхера, утверждающая, что въ началѣ культурнаго развитія торговый обмѣвъ неизвѣстенъ, что его не знала или почти не знала вся древность, что въ средніе вѣка Т. ограничивалась ближайшимъ экономическимъ кругомъ и пѣнностію отъ производителя непосредственно переходили къ потребителю, что сложныя торговыя сношенія не старше современнаго государства—эта гипотеза, какъ доказаль Эду-

ардь Мейеръ, совершенно не соответствует фактамъ. Попытки схематизации исторіи Т. до сихъ поръ нельзя назвать удачными. Это объясняется, повидимому, тѣмъ, что онѣ упускаютъ изъ виду двойнй характеръ, съ которымъ Т. фигурируетъ въ исторіи. Если внутри отдѣльной страны эволюція обмѣна проходитъ всегда черезъ одинъ и тѣ же фазисы, то правильное территориальное распространение торговыхъ сношеній и правильный ростъ международной Т. во времени очень часто нарушаются крупными историческими явленіями. Это, конечно, не значитъ, что эволюція обмѣна и въ частности международной Т. не поддается закономѣрному истолкованію; но такое истолкованіе возможно только тогда, когда эволюція Т. разсматривается въ связи съ эволюціей другихъ общественныхъ отношеній. При этомъ невозможно ограничиваться фактами исключительно экономическаго порядка, ибо на Т. оказываютъ влияние цѣлый рядъ другихъ, неэкономическихъ условий. На исторіи Т. еще разъ оправдывается великій законъ единства историческаго процесса.

*Т. у первобытныхъ народовъ.* Т. — одинъ изъ наиболѣе вѣрныхъ показателей культурнаго уровня народа. Если въ его обиходѣ торговые сношенія занимаютъ выдающееся мѣсто, то и общій культурный уровень его высокъ — и наоборотъ. Этнографія знаетъ немало народовъ, которымъ Т. не была-бы извѣстна хотя бы въ самой элементарной формѣ. Такимъ народамъ являются обитатели Огненной земли, которымъ до знакомства съ европейцами и въ значительной степени даже позже незнакома была самая идея Т. Наряду съ ними стоятъ или, вѣрнѣе, стояли многие изъ австраійскихъ дикарей. Цейлонскіе ведды — эта, быть можетъ, наиболѣе жалкая порода людей, — даже придя въ соприкосновеніе съ культурными пришельцами, могли думать только до самаго первобытнаго вида обмѣна, который Летурно называетъ *commence par derbés* (Т. путемъ складочныхъ мѣстъ). Какъ только усложнятся матеріальныя условія жизни, какъ только появятся орудія и вообще зачатки промышленности, возникаетъ и идея обмѣна. Летурно ищетъ происхожденіе торговыхъ сношеній въ обычай обмѣниваться подарками. Несомнѣнно одно: экономическій характеръ мѣна получила не сразу. Первоначально она имѣла символическое значеніе, санкционируя союзъ, миръ, дружбу, вступленіе въ болѣе близкія отношенія. Первый признакъ, по которому можно судить, что мѣна начинаетъ получать хозяйственное значеніе — это установленіе обычая обмѣниваться предметами болѣе или менѣе равноцѣнными или считающимися равноцѣнными. Быть можетъ, чтобы отличить обмѣнъ, какъ таковой, отъ символическаго мѣна, дикари ввели въ обычай тѣ складочныя мѣста, которыя уже Геродотъ отмѣчаетъ у ливійцевъ и которыя и по настоящее время встрѣчаются, кромѣ веддовъ, у эскимосовъ, у полинезийцевъ, у африканскихъ мавровъ, въ Абессиніи. Уже у дикарей мы встрѣчаемъ въ эмбриональной формѣ два существенно необходимыхъ условія для развитія Т.: специализа-

цію промышленности и монету. Роль послѣдней въ разныхъ мѣстахъ играютъ драгоценности, украшения (раковины), мѣха, рабы, скоть и пр.

*Т. у народовъ древняго Востока.* Первая свѣдѣнія о существованіи торговыхъ сношеній встрѣчаются очень рано. Уже за три съ половиною тысячелѣтія до Р. Хр. первый царь Ассиро-Вавилоніи изъ сумерійской династии завелъ торговые сношенія съ сѣверомъ и съ югомъ, изъ своей столицы Сиртеллы. Тьсячелѣтіемъ позже можно уже констатировать довольно сложную систему обмѣна. До насъ дошло огромное количество документовъ (глинообразныхъ) о покупкахъ земли, работъ, строеній; мы знаемъ о существованіи кредита, о размѣрахъ процентовъ (17—20% годовыхъ). Три отрасли производства особенно процвѣтали въ Ассиро-Вавилоніи: выдѣлка оружія, керамика и выдѣлка тканей (вавилонскіе ковры и крашенныя матеріи). Эти ткани въ цвѣтущую эпоху страны, начиная приблизительно съ 2000 года до Р. Хр., получаютъ широкое распространеніе по всему Востоку, а нѣсколько позднѣе проникаютъ и въ Европу. Торговые пути, удовлетворявшіе въ то же время и стратегическимъ цѣлямъ, были продолжены по всѣмъ направленіямъ: въ Бактрію, въ Индію, въ Персію, въ Арменію, въ Индію, въ Аравію, въ Переднюю Азію. Хахдейская монархія, благодаря своему географическому положенію, служила посредницей между Востокомъ и Западомъ. Караваны доставляли туда продукты Аравіи и восточ. Африки (золото, куренія), Индіи (ткани, металлы и издѣлія изъ нихъ, драгоценныя камни). Оттуда они перевозились тоже на караванахъ въ Финнікію. Персидскій заливъ у ассирійцевъ мало эксплуатировался въ качествѣ торговаго пути. Внутри страны Т. шла главнымъ образомъ по двумъ великимъ рѣкамъ Месопотаміи: Тигру и Евфрату. Семитическіе народы также рано приняли участіе въ международной Т. Караваны измалыятыя, шедшія изъ Гилеада (Палестина) въ Египетъ съ разнаго рода куреніями (смола, трагакантъ, ладанъ, мастика), доставленными, по всей вѣроятности, изъ Аравіи, купили Иосифа у братьевъ; нѣсколько позднѣе послѣдніе отправились въ Египетъ моремъ съ грузомъ благоуханій, меда, орѣховъ и мицдалю, чтобы получить оттуда хлѣбъ. Эти факты указываютъ на постоянныя сношенія съ Египтомъ. Болѣе подробныя свѣдѣнія о Т. евреевъ относятся къ эпохѣ Соломона. Сношенія съ югомъ поддерживались очень регулярно; каждые три года флотъ царя совершалъ торговые рейсы въ Индію и въ обмѣнъ на дерево и камедь привозилъ оттуда золото, серебро, слоновью кость, обезьянъ и проч. При Соломонѣ была построена Пальмира (Тадморъ), ставшая промежуточной станціей между Палестиной и Востокомъ; при немъ же явилась въ Іерусалимѣ царица Савская (изъ южной Аравіи), которая въ невиданномъ до тѣхъ поръ количествѣ привезла благовоія и драгоценныя каменья. Сношенія съ Финнікіей поддерживались постоянно; на ярмаркахъ въ Тирѣ всегда было множество евреевъ. Изъ Аравіи въ Финнікію суще-

ствовали два пути: один—изъ Йемена черезъ нынѣшнюю Мекку и черезъ страны моавитянъ и аммонитянъ; другой—изъ Гадрамаута и Омана черезъ северную пустыню и Деданъ, а потомъ къ западу, гдѣ онъ соединялся съ путемъ каравановъ Йемена.—Въ Египтѣ въ эпоху постройки пирамидъ господствовало натуральное хозяйство; незначительный внутренний обмѣнъ имѣлъ лѣнвой характеръ. Только въ началѣ XVI в. до Р. Хр. обнаруживается въ Египтѣ влияние азиатскаго востока; появляется монета (мѣдныя слитки). Въ эту эпоху Т.—по преимуществу сухопутная. Главные пути ея сосредоточиваются у Меμφиса и Эѳвъ. Рамзесъ II началъ постройку канала, соединяющаго Нилъ съ Краснымъ моремъ; Нехо его продолжалъ. Это былъ главный водный путь до основанія Александрии. Двѣ дороги вели изъ Эѳвъ на югъ, въ Эѳіопію и Мерое; одна шла по берегу Нила, другая—черезъ пустыню. Съ Караваномъ Эѳвы сносились черезъ оазисъ Аммона и большой Сиртѣ. Сношенія съ берегомъ Краснаго моря не представляли никакихъ затрудненій. Египетъ получалъ въ эту эпоху главнымъ образомъ предметы роскоши—драгоценныя камни, металлы, дерево, благоуханія, сосуды и проч.; но даже послѣ Псамметиха Т. въ Египтѣ не приобрѣла сколько-нибудь серьезнаго значенія. Настоящій торговый расцвѣтъ наступилъ здѣсь лишь послѣ основанія Александріи.

*Значеніе финикійца въ исторіи Т.* Съ финикійцами Т. вступаетъ въ новый фазисъ развитія. Раньше она почти не выходила изъ рамокъ простаго обмѣна продуктами между различными государствами и племенами Востока; теперь она становится всемірной и дѣлается морской по преимуществу. Первоначально, впрочемъ, финикійцы не отваживались пускаться въ долгія морскія путешествія; они посѣщали ближайшія мѣста: Индію, Палестину, Аразію, Египетъ, Грецію—моремъ, Ассирию, Вавилонію, Армению—сухимъ путемъ. Особенно тѣсная торговая связь существовала у финикійцевъ съ вѣрелмп. Въ обмѣнъ на мѣстные (строеной лѣсъ, плоды и металлы) и привозные (слоновая кость, драгоценности, стекло и пр.) продукты финикійцы получали изъ Палестины зерно, масло, вино и всякаго рода сырье. Изъ Сиріи они получали вино и тонкую шерсть, которую окрашивали своей знаменитой пурпуровой краской и развозили по всему міру, изъ Каппадокіи—лошадей, съ Кавказа—муловъ. Въ предметы Т. обмѣнивались один на другіе и финикійцы получали громадныя барыши. Эти барыши еще во много разъ увеличались, когда финикійскіе купцы стали завѣзывать дальше на западъ по Средиземному морю. Осторожно пробираясь берегомъ, они достигли Испаніи, гдѣ основали колонію (нын. Кадиксъ). Серебро изъ рудниковъ Пиренейскаго полу-ва обмѣнивалось на продукты Востока; отсюда вывозили масло, воскъ, вино, хлѣбъ, шерсть, свинецъ и пр. Геркулесовы столпы не останавливали финикійскіяхъ купцовъ; они добравшись до Балтійскаго моря, всюду завязывали торговыя сношенія, и вывозили изъ сѣв. Европы рыбу, кожи, янтаръ, олово. Лѣтъ за 1000 до Р. Хр. фини-

ійская Т. находилась въ полномъ расцвѣтѣ. Строго сохраняя тайну своихъ западныхъ плаваній, они нераздѣльно царили на морѣ отъ Индіи до Ютландіи, доставляя Западу произведенія Востока и наоборотъ. Но упадокъ этой Т. наступилъ такъ же быстро, какъ и расцвѣтъ. Внутреннія неурядицы и вражескія нашествія исчерпали силы маленькаго народа; его торговый монополии наступилъ конецъ, но одна изъ его колоній, Картегенъ, впоследствии сдѣлалась великой торговой державой.

*Т. у древнихъ персовъ* получила громадныя толчекъ благодаря дѣятельности Дарія Гистаспа. Онъ докончилъ каналъ Рамзеса и Нехо, произвелъ денежную реформу для облегченія обмѣна, покрылъ свое громадное государство цѣлою сѣтью дорогъ и промежуточныхъ станцій, которыя столько-же служили военнымъ, сколько и торговымъ цѣлямъ, изслѣдовалъ теченіе Инда и берега омывавшихъ его державу морей. Промышленность достигла цвѣтущаго состоянія; персидскія матеріи и ковры, мозаичныя и эмалевыя издѣлія, мебель изъ драгоценнаго дерева не имѣли соперниковъ. Продукты Индіи развозились караванами по всему государству; арабы были посредниками въ сношеніяхъ съ югомъ, греческія колоніи малоазійскаго побережья, подвластныя персамъ—съ западомъ и сѣверомъ. И здѣсь упадокъ наступилъ вскорѣ послѣ расцвѣта; потеря западнаго побережья Малой Азіи была его первымъ моментомъ.

*Т. въ древней Греціи.* Фактъ существованія сношеній между финикійцами и греками въ микенскую эпоху можно считать, повидимому, установленнымъ. Финикійцы привозили восточные товары, увозили сырье. Благополучіе прибрежныхъ обитателей возрастало, потребности увеличивались; туземная промышленность стала подражать заморскимъ издѣліямъ. Восточное влияние распространялось главнымъ образомъ по восточнымъ берегамъ Эллады, по пяти заливамъ: Лаконому, Аргивскому, Сароническому, Евбейскому и Пагасейскому; культурнымъ центромъ былъ Аргосъ. Главной отраслью промышленности въ микенскую эпоху была металлургическая. Металловъ, добываемыхъ изъ мѣстныхъ рудниковъ, какъ въ Элладѣ, такъ и на островахъ и на малоазійскомъ берегу, не хватало; финикійцы привозили мѣдъ и олово. Металлы сдѣлались наиболѣе цѣннымъ объектомъ Т. и внутри страны, гдѣ мѣриломъ цѣнности былъ скоть. Въ VIII в. начинается мореплаваніе и у грековъ, но влияние финикійцевъ не падаетъ. Восточный импортъ держится: финикійскіе корабли привозятъ серебряныя сосуды изъ Сидона, металлческія брони изъ Кипра, подолгнныя хитоны, стекло, слоновую кость; съ Востока-же греки получали яѣкоторыхъ домашнихъ животныхъ и растенія. Изъ Эракъ въ Элладу ввозились кубки, мечи; очень оживленные сношенія существовали между малоазійскими греками и ихъ сосѣдями—лидіянами, ликійцами, карійцами. Настоящій торговый подъемъ въ Греціи начинается вмѣстѣ съ колонизаціей. Эллины постепенно заселяютъ чуть не все побережье Средиземнаго



моря, берега Эвксинского Понта и Пропонтиды, о-ва Архипелага, открываются торговые сношения со скивами, съ аракийцами, съ туземными племенами Малой Азии и Кавказа, съ ливийцами, съ обитателями Италии, южной Франции, Испании. Въ половинѣ VII в. сюда присоединяется Египетъ. Агтика доставляла масло и серебро, Востія — хлѣбъ, острова — вино, Клевера — пушуръ, Лаконія — желѣзо. Импортъ состоялъ, главнымъ образомъ, изъ всевозможнаго сырья и рабовъ; но Востокъ и Этрурия ввозили въ Грецію и продукты своей промышленности. Главнымъ предметомъ ввоза былъ хлѣбъ, котораго даже въ Атике хватало лишь въ обрѣвъ. Скотъ и драгоценности, какъ мѣдья цѣнности, сначала уступили мѣсто слѣткамъ мѣди и желѣза, а затѣмъ благороднымъ металламъ, по вѣсовымъ единицамъ; наконецъ, изъ Лидіи было замствована монета. Въ VII в. первое мѣсто въ торговомъ отношеніи принадлежало Эгиптѣ; только Коринте могъ соперничать съ нею. Въ VI в. постепенно начинаютъ выдвигаться Аены и съ помощью Коринтеа одолеваятъ Эгипту. Успѣхи Т. ведутъ за собою повсюду паденіе землевладѣческой аристократіи. Попытка коринтескихъ Кипселидовъ и аенскихъ Пизистратидовъ поднять мелкое землевладѣніе не приводятъ ни къ чему, и оба города, въ V в., превращаются въ куцескія республики. Земледѣіе не могло выдержать конкуренцію Понта, Сициліи, Египта и южной Италии. Въ IV в. въ Прей ввозилось ежегодно не менѣе 300000 метр. цѣнт. хлѣба, а общій импортъ во всѣ гавани Эгейскаго моря достигалъ нѣсколькихъ милліоновъ метр. цѣнт. Доходъ съ Т. былъ пропорціоналенъ величинѣ риска; если плаваніе въ Сицилію и Италію давало до 100%, то плаваніе по Архипелагу приносило не болѣе 20—30%. Таково было положеніе дѣлъ въ эпоху высшаго торговаго расцвѣта, слѣдовавшаго за греко-персидскими войнами. Пелопоннесская война повела за собою уменьшеніе народонаселенія, разореніе страны, податной гнетъ, экономическія кризисы; но даже Аены, всего больше пострадавшія отъ войны, не утратили всѣхъ своихъ силъ и сохраняли свое торгово-промышленное значеніе. Сиракузы заняли первое мѣсто среди западныхъ эллинскихъ городовъ и сохранили его вплоть до возвышенія Александріи; Ефесъ сдѣлался промежуточнымъ пунктомъ, черезъ который шла Т. съ Малой Азіей; на ЮВ. выросъ Родосъ, соперничавшій съ самыми крупными торговыми центрами греческаго міра. Соответственно промышленному развитію растеть и Т. Въ морской Т. значительность риска рано привела къ образованію торговыхъ компаній, простѣйшимъ видомъ которыхъ былъ бодмерный договоръ. Денежная ссуда подъ залогъ судна и груза оплачивалась дороже, чѣмъ простая денежная ссуда; въ то время, какъ процентъ по первой достигалъ 30%, по второй рѣдко поднимался выше 18%. Походъ Александра Вел. въ Египетъ навелъ его на мысль, что Т. Индіи гораздо удобнѣе можетъ идти черезъ Египетъ, чѣмъ старымъ путемъ. Въ устьяхъ Нила явилась Александрія, которой ея основатель предрекъ

роль торговой посредницы между Востокомъ и Западомъ. При Птолемахъ большой торговый флотъ въ Красномъ морѣ служилъ для сношеній съ Индіей; по Нилу совершались сношенія съ Эіопіей, откуда шла, главнымъ образомъ, слоновья кость. Съ подчиненіемъ Риму торговая дѣятельность Александріи — какъ и Византии, другого порта, соединявшаго Западъ съ Востокомъ, — значительно возросла.

*Караванъ и Этрурия.* Когда подъ ударами Александра палъ Тиръ, Караванъ принялъ коммерческое наслѣдіе своей метрополи. Исторія Каравана тѣмъ особенно интересна, что торговля соображенія у него были всегда на первомъ планѣ. Государственное устройство, завоеванія — все приравнивалось къ экономическимъ потребностямъ. Сохранялъ за собою торговую монополию въ западной части Средиземнаго моря — такова была основная задача. Чужія суда изгонялись, а при случаѣ и потоплялись; всякая другая морская держава, желавшая вступить въ сношенія съ могущественной республикой, должна была торговать исключительно въ самомъ Караванѣ. Необычайно выгодное географическое положеніе ставило Т. Каравана въ очень благоприятныя условія. Караваны, регулярно ходившіе внутрь Африки и въ Египетъ, привозили отсюда черное дерево, слоновую кость, золото, страусовыя перья, финики, несвольникотъ; европейскія колоніи доставляли шерсть, металлы, хлѣбъ. Караванскія фабрики перерабатывали сырье и выпускали на рынокъ ткани, металлческія издѣлія и стекло. Въ эпоху расцвѣта караванскаго могущества въ Италиі выросла Этрурія, также сыгравшая роль въ исторіи Т. Она заключила союзъ съ Караваномъ; въ 540 г. союзники разбили фокейскихъ колонистовъ у Алали (Корсика) и отгнали ихъ на материкъ (Массилія). Могущество Этрурии продолжалось недолго; послѣ его паденія греческіе пираты сдѣлались смѣлѣе, такъ что Риму съ Караваномъ пришлось договариваться объ ихъ истребленіи\*). Нѣсколько времени спустя возвышеніе Рима покончило и съ греками, и съ этрусками, и съ караванянами.

*Торговля въ древней Римѣ.* Въ древнѣе время Т. въ Италиі ограничивалась сношеніями между соседними общинами. Рано появились періодическія ярмарки, пріуроченныя къ празднествамъ; наиболѣе значительныя изъ нихъ была у Соракты, этрусской горы недалеко отъ Рима. Здѣсь Т. происходила впродолженіе раньше, чѣмъ появлялся въ центральной Италиі греческій или финикійскій купецъ. Орудіемъ обмѣна служили скотъ, рабы, позднѣе металлы (мѣдь) въ вѣсовыхъ слѣткахъ. Благопріятное географическое положеніе Рима скоро сдѣлало его складочнымъ пунктомъ для всего Лаціума. Первоначальный скромный обмѣнъ оживился, когда въ Италиі появились греческія поселенія и этрусскіе купцы завели тѣсныя сношенія съ греческими. Поселенія

\* Впрочемъ о времени перваго римско-караванскаго договора — очень спорный. Моисея, Ар. Шефферъ и Казель относятъ его къ 348 г. до Р. Хр., а Э. Миллеръ, Ниссенъ и Эд. Мейеръ склонны считать подлибевскую дату — 509 г. — подлинной.

восточного берега Италии стали входить в непосредственную связь с Грецией; Лацумъ обмѣнивалъ свое сырье на мануфактуру у южно-италийскихъ и сицилійскихъ грековъ. Такое положение дѣлъ сохранялось до тѣхъ поръ, пока Римъ не приступилъ къ расширенію своего владѣчества до естественныхъ границъ Италии. Римскіе денаріи, говорить Моммсенъ, ни на шагъ не отставали отъ римскихъ легіоновъ. И заморскія войны Рима имѣли причиной отчасти, торговые интересы республики. Промышленнымъ центромъ, способнымъ конкурировать съ Востокомъ и Карфагеномъ, Римъ не сдѣлался; только Т. въ крупныхъ размѣрахъ могла стать для него настоящимъ источникомъ богатства. Пуническія войны, сокрушившія Карфагенъ, и походъ въ Грецію, покончившій съ Коринтеомъ, доставили римскому купечеству возможность пустить въ оборотъ свои капиталы. Первымъ шагомъ послѣ римскаго завоеванія было обыкновенно введеніе римской денежной системы. Серебряныя монеты вошли въ обиходъ съ III в., а золото (преимущественно въ слиткахъ)—во время пуническихъ войнъ. Портовые пошлины сдѣлались важной финансовой статьёй. Къ кругу странъ, съ которыми римляне находились въ сношеніяхъ, присоединились страны Востока. Но и теперь, какъ до конца дней своихъ, Римъ исключительно ввозилъ, вылачивая за заморскіе продукты тѣмъ золотомъ, которое набиралось въ покоренныхъ странахъ государствомъ и откупщиками. Имперія доставила міру усовершеніе, которое прежде всего отозвалось на упорядоченіи и урегулированіи Т. Таможенные преграды не стѣсняли больше торговлю, дороги были безопасны отъ разбойниковъ, моря не кишѣли пиратами. Изъ учрежденій времени имперіи заслуживаютъ вниманія богага — государственные склады, главнымъ образомъ зернохранилища, куда поступалъ африканскій и египетскій хлѣбъ. Второе мѣсто среди предметовъ ввоза занимало мясо. Изъ-за границы привозились въ Римъ чѣлыя стада; молочные продукты шли изъ Галліи и Британіи. Разнообразнѣйшіе сорта рыбъ потреблялись какъ въ свѣжемъ, такъ и въ соленомъ и маринованомъ видѣ. Овощи и фрукты также въ огромномъ количествѣ приходили изъ-за границы; Карфагенъ и Кордова славилась артишоками, Германія — спаржей, Египетъ — чечевицею; яблоки шли изъ Африки, Сиріи и Нумидіи; сливы—изъ Сиріи и Арменіи, вишни — съ Понта, персики — изъ Персіи, абрикосы — изъ Арменіи, гранаты — изъ Карфагена. Вина Италия производила вообще много, но и его въ эпоху имперіи не хватало; вино привозилось изъ Греціи, Малой Азіи, острововъ, позднѣе изъ Галліи и Ретіи. Масло, въ огромномъ количествѣ потреблявшееся въ баняхъ, доставлялось изъ Африки. Крупнымъ объектомъ Т. была и соль. Для римскихъ домовъ и виллъ издалека привозилась мебель изъ чѣннаго дерева, изукрашенная серебромъ софы, мраморъ, драгоценныя статуи. Финикія, Африка и Сирія доставляли пурпурныя матеріи, Китай — шелкъ и шелковыя ткани; выдѣланныя кожи шли изъ Финикіи, Вавилоніи, Парсіи,

сандали — изъ Ликіи (знаменитая фабрика въ Патарѣ), бронза и мѣдь — изъ Греціи и Этрурріи, мечи, кинжалы, панцыри — изъ Испаніи. Въ I—III вв. по Р. Хр. Римская имперія представляла изъ себя величайшую область свободной Т., какую только знаетъ исторія. Единство монеты, мѣры и вѣса, свободное плаваніе всѣхъ повсюду, дѣвствующее состояніе промышленности въ Испаніи, Малой Азіи, Сиріи, Египтѣ, Сѣв. Италиі, отчасти Греціи, высокой уровень земледѣлія въ Африкѣ и на прибрежьи Чернаго моря — все это способствовало процвѣтанію Т. Случайное открытіе Цейлона при Клавдіи указало новый путь въ Индію. Но это благосостояніе продолжалось недолго. При Діоклетіанѣ наступилъ страшный экономическій кризисъ, отъ котораго римская Т. уже не могла оправиться. Напрасно императоры старались поправить дѣло, устанавливая тѣсную опеку надъ всѣми сферами хозяйственной жизни, регламентируя земледѣліе, ремесла, Т. Все было напрасно, такъ какъ государство преслѣдовало не народно-хозяйственныя, а фискальныя цѣли. Международныя сношенія все сокращались, а потомъ появились варвары и страшный упадокъ культуры закончилъ собою исторію Римской имперіи.

*Византия и левантская Т. до появленія арабовъ.* Денежный крахъ конца III в. для восточной половины имперіи оказался менѣе гибельнымъ, чѣмъ для западной. Какъ только броженіе, вызванное варварами, болѣе или менѣе улеглось или протеслось на Западѣ, восточная имперія снова стала устриваться, военный престижъ ея воскресъ, сношенія съ Востокомъ стали возобновляться. Со временъ Юстиніана (527—565) Византия дѣлается посредницей между Востокомъ и Западомъ и сохраняетъ свою роль до тѣхъ поръ, пока буржуазія итальянскихъ и южно-французскихъ городовъ не отбѣла у нея этого положенія. Въ средніе вѣка Левантъ былъ главной члѣвою европейской торговли. То, что позднѣе стало въ изобиліи получаться изъ Америки — надр. хлопокъ и сахаръ — теперь шло изъ Сиріи, Малой Азіи, Кипра; индійскія куренья и пряности тоже могли быть добыты только на Востоку; шелкъ производился сначала только въ Китаѣ. Выгодное торговое положеніе Византии обусловливалось прежде всего географическими условіями. Только съ Китаемъ она не могла сноситься непосредственно; китайцы моремъ не ѣздили дальше Цейлона, а караваны ихъ доходили только до Туркестана. Въ дальнѣйшемъ движеніи въ Византию китайскій шелкъ неизменно долженъ былъ пройти черезъ Персію. Юстиніанъ тщетно старался организовать доставку его моремъ въ Эоіюнію, чтобы избѣжать враждебной Персіи. Индійскіе товары на туземныхъ или персидскихъ корабляхъ также доставлялись на берега Персидскаго залива, но Т. съ Индіей шла и непосредственно, черезъ греческую гавань на Красномъ морѣ, Кілисмю (около нын. Суэца). Съ Эоіюніей Т., крайне выгодная (куренья, драгоценныя камни, слоновою кость), шла частью черезъ Александрію, частью моремъ; жители Эоіюніи занимались также перевозкой греческихъ купцовъ въ Индію и транзитомъ индій-

ских товаров. Подъ конецъ Юстиніанова царствования миссіонеры похитили у Востока тайну производства шелка. При Юстинѣ II въ Византійской имперіи существовала уже шелковая промышленность, сосредоточившаяся преимущественно въ Сириі. Сирийцы стали искать рынковъ и на Западѣ. Въ меровингскую эпоху мы ихъ встрѣчаемъ не только въ Нарбоннѣ и Бордо, но даже въ Орлеанѣ и Турѣ; ихъ корабли привозили не только шелкъ, но и вино, выдѣланныя кожи, дорогія матеріи для украшенія храмовъ. За сирийскими купцами послѣдовали египетскіе, съ мѣстными произведеніями (папирусъ и пр.). Въ Италіи, пока она принадлежала Византіи, восточныхъ купцовъ было еще больше. Въ Германіи ихъ встрѣчали только въ романизованныхъ областяхъ—по Рейну и Дунаю.

*Арабское завоеваніе. Левантская Т. до крестовыхъ походовъ.* Во второй половинѣ VII в. наиболее промышленная часть Византійской имперіи пала въ руки арабовъ. Арабамъ и до Магомета не была чужда торговая дѣятельность. Въ первое время послѣ принятія ислама эта дѣятельность сильно ослабла, но когда полудикіе кочевники сдѣлались обладателями цвѣтущихъ провинцій, когда при Аббасидахъ появилась невиданная дотогѣ роскошь, старыя коммерческія инстинкты проснулись съ новою силою. Аббасидскіе халифы энергично поддерживали Т., прокладывая дороги, поощряли купцовъ. На ряду съ Дамаскомъ, черезъ который проходили караваны изъ Мал. Азіи въ Аравію и Египетъ и наоборотъ, явились два еще болѣе благоприятныхъ для Т. центра: Бассора, господствующая надъ Персидскимъ заливомъ, и Багдадъ, при сліяніи Евфратскаго канала съ Тигромъ; черезъ Евфратъ шли сношенія съ Малой Азіей, Сиріей, Аравіей и Египтомъ, а центральная Азія соединялась съ Багдадомъ караваннымъ путемъ, шедшимъ черезъ Бухару и Персію. Сказка о Синдбадѣ мореходѣ изъ «Тысячи и одной ночи» указываетъ на Малакку, какъ на крайній пунктъ, до котораго дождались торговцы; при Гарунѣ Альрашидѣ (785—800) они проникали и дальше. Гавань и рынокъ Кантона въ Китаѣ открылась для чужеземныхъ купцовъ въ 700 г. и арабскіе мореходы воспользовались этимъ довольно рано. При династіи Тангъ (620—970) китайскіе купцы сами отыгали юго-вост. уголъ Азіи, посѣщали Малабарскій берегъ въ Индіи и нерѣдко поднимались вверхъ по Персидскому заливу, обыкновенно до Сирафа (на вост. берегу залива). Т. съ Китаемъ, какъ и китайская шелковая промышленность, испытала жестокой ударъ во время возстанія 875 г. Страна была разорена, чужеземные купцы подверглись насиліямъ. Главнымъ торговымъ центромъ теперь сдѣлался Калахъ, на Малаккѣ. Сюда съѣзжались китайскіе купцы съ арабскими, чтобы обмѣниваться своими товарами и закупать мѣстныя произведенія: алоэ, сандаловое дерево, кокосовое, мускатные орѣхи, олово. Посѣщеніе Индіи было еще легче. Въ различныхъ ея пунктахъ, особенно на Цейлонѣ, были цѣлыя арабскія колоніи. Мѣтче значительная была морская Т. съ западомъ, съ южнымъ побережьемъ Аравіи, съ

Эіопіей и Египтомъ. Главнымъ центромъ тутъ были Аденъ. Съ сѣверомъ поддерживались постоянныя караванныя сношенія. Въ Иерусалимѣ восточные купцы сбывали свой товаръ европейскимъ пилигримамъ; богомольцы часто заходили въ Дамаскъ и другіе близлежащія торговые центры. Торговля сношенія Леванта съ западомъ поддерживались главнымъ образомъ византійцами. Потребность въ восточныхъ товарахъ дѣлалась все сильнѣе по мѣрѣ того, какъ развивалась роскошь въ восточной имперіи и выслыалась необходимость въ восточныхъ лѣкарствахъ. Торговля сношенія, загложшія-было послѣ арабскаго завоеванія, возобновляются въ IX в., не смотря на приказанія императоровъ не водиться съ невѣрными. Въ Антіохіи, Трапезундѣ, Александріи греческіе купцы получали отъ арабскихъ необходимыхъ имъ продукты. Изъ этихъ трехъ пунктовъ товары черезъ Средиземное и Черное море и частью сухимъ путемъ черезъ Малую Азію приходили въ Константинополь, Фессалоники и Херсонесъ.

*Т. Европы съ Левантомъ до крестовыхъ походовъ.* Въ сѣверномъ направленіи Т. шла двумя путями: восточнымъ, черезъ Аравію, и западнымъ—черезъ византійцевъ. Арабскіе купцы по Каспійскому морю доходили до устьевъ Волги и затѣмъ вверхъ по рѣкѣ достигали столицы волжскихъ болгаръ (Булгары, между Симбирскомъ и Казанью). Болгары ко времени прибытія арабскихъ купцовъ скопили у себя мѣха, оплачивая ихъ арабскими же деньгами. Скандинавскіе купцы частью сами появлялись на Волгѣ, частью привозили свои товары (мѣха, перья, котиковый усъ, ворвань, вѣроятно—шерсть) въ Новгородъ, гдѣ обмѣнивали ихъ на арабскія деньги. Такимъ образомъ между отдаленнымъ югомъ и крайнимъ сѣверомъ установились правильныя сношенія; югъ почти исключительно покупалъ, ибо въ его товарахъ полудикіе сѣверяне почти не нуждались. Западный (великій греческій) торговый путь шелъ изъ Чернаго моря вверхъ по Днѣпру, затѣмъ сушей до Ловати черезъ озеро Ильмень, Волховъ, Ладожское озеро и Неву—въ Балтійское море. Онъ проходилъ черезъ два главныхъ торговыхъ центра Руси: Кіевъ и Новгородъ. Славяне вывозили въ Царьградъ мѣха, медь, воск, рабовъ. Этимъ же путемъ преимущественно пользовались варяги (см. ниже, Т. въ Россіи). Западный путь держался гораздо долѣе, чѣмъ восточный. Тѣ товары, которые арабскіе купцы привозили на Волгу, а славяне— въ Кіевъ и Новгородъ, потреблялись главнымъ образомъ въ Германіи, которая въ обмѣнъ посылала мѣха, янтара и пр. Славянскіе купцы и сами заѣзжали въ Германію. Были торговые пути въ юго-вост. Германію, но Т. тамъ была очень незначительная. Благодаря скандинавскимъ и нѣмецкимъ купцамъ, левантская Т. заходила даже въ Англію. Торговля сношенія Франціи съ Востокомъ увеличилась при Карлѣ Вел., благодаря упорядоченію администраціи и установленію дипломатическихъ сношеній съ аббасидскимъ дворомъ; но при преемникахъ Карла, изъ-за норманнскихъ набѣговъ и сарацинскихъ пиратовъ, они почти совершенно

прекратились, и левантские товары попадали во Францию чуть не исключительно через руки итальянских купцов. Италия уже теперь, как и послѣ крестовыхъ походовъ, играла первенствующую роль въ Т. Европы съ Левантомъ. Изъ ея городовъ первое мѣсто по размѣру Т. въ эту эпоху занимали Амальфи на Ю и Венеція на С. Амальфи находилась въ достояннѣхъ торговыхъ сношеніяхъ съ арабами уже въ 870 г.; его купцамъ, считавшимся подданными Византии, открыты были всѣ греческіе города для беспошлинной Т. Въ Константинополѣ у нихъ была своя контора. Они вывозили на западъ греческіе товары и доставляли любителямъ знаменитую греческую пурпурную шелковую ткань, не смотря на запрещеніе ея вывоза. Въ Антиохіи у нихъ были постоянныя связи, въ Иерусалимѣ—постоянныя дворы; въ египетскихъ городахъ они были желанными гостями. Въ магазинахъ Амальфи всегда въ изобиліи находились самыя драгоценныя и рѣдкія товары, особенно шелковыя матеріи. Торговые законы Амальфи (*Tabula Amalfitana*) сдѣлались торговымъ правомъ Европы. Положеніе дѣлъ измѣнилось, какъ только Амальфи перешло во владѣніе норманновъ (1077). Изъ подданныхъ Византии амальфитанцы по неволѣ сдѣлались ея врагами; поддерживать конкуренцію съ Венеціей сдѣлалось имъ не подъ силу и ихъ Т. стала быстро падать. Венеція уже въ IX в. имѣла постоянныя сношенія съ Сиріей и Египтомъ. Она вывозила на востокъ шерстяныя матеріи, строевой лѣсъ изъ Далмачіи, оружіе и рабовъ. Изъ Византии венеціанцы привозили русскіе горностоевыя мѣха, тирскій пурпуръ и узорчатыя матеріи. Венеціанскія галеры перевозили византийскую почту. Византийскимъ императорамъ не нравилось, что венеціанцы продавали сарацинскимъ оружіе и строевой лѣсъ, ибо какъ разъ въ это время велась энергичная борьба съ мусульманами на морѣ (крестскій походъ Никифора Фоки). Но настоянію Іоанна Цимисхія эта продажа была прекращена, но Т. съ сарацинами не прекратилась. Дождь Орсеоло (991—1009) добился у императоровъ Василія II и Константина таможенного тарифа, обезпечившаго венеціанскихъ купцовъ отъ произвола византийскихъ портовыхъ чиновниковъ. Ввозная пошлина была опредѣлена въ 2 солида съ корабля, вывозная — въ 15 солидовъ, съ тѣмъ условіемъ, что венеціанцы не будутъ привозить на своихъ корабляхъ товаровъ амальфитанцевъ, баріевцевъ и евреевъ (992). Около 1000 г. Орсеоло подчинилъ республикѣ разбойничье населеніе Далматинскаго побережья, что совершенно обезопасило путешествія въ Византию. Особенно благопріятенъ для Венеціи былъ дипломъ 1084 г., данный ей Алексѣемъ Комниномъ въ благодарность за помощь, оказанную ему Венеціей въ борьбѣ съ Робертомъ Гвискарромъ. Въ силу этого диплома венеціанцы получили право беспошлинной Т. во всѣхъ портовыхъ городахъ, принадлежавшихъ имперіи. Амальфи за право торговать въ Византии былъ обложенъ пошлиною въ пользу Венеціи.

*Евреи-купцы до крестовыхъ походовъ.* Раз-

сѣянные по всему міру, евреи находились въ условіяхъ очень благопріятныхъ для развитія крупнѣхъ торговыхъ сношеній. Только имъ обязана Европа поддержкой торговыхъ сношеній между крайнимъ Западомъ и крайнимъ Востокомъ. Они въ буквальномъ—по тогдашнему—смыслѣ проходили міръ изъ конца въ конецъ. Пользовались они четырьмя путями. Первый сначала шелъ моремъ изъ какой-нибудь южно-французской или испанской гавани до Фарамъ въ Египтѣ, потомъ по сушѣ черезъ Суэцкій перешеекъ до Колума (Клизма, см. выше), отсюда Краснымъ моремъ вдоль западнаго берега Аравіи въ Индійскій океанъ. Другой моремъ приводилъ къ устьямъ Оронта въ Малой Азіи, отсюда шелъ сухой черезъ Антиохію и Алеппо къ Евфрату, по Тигру въ Персидскій заливъ и Индійскій океанъ; изъ Индійскаго океана была открытая морская дорога въ Китай. Другіе два пути были по преимуществу сухопутные: черезъ Испанію и Гибралтарскій проливъ въ Африку, по ея сѣверному побережью въ Сирію, затѣмъ въ Вавилонію и отсюда черезъ южныя провинціи Персіи въ Индію и Китай—или по европейскому матеріку до столицъ хозаровъ (Итиль у устьевъ Волги), а оттуда по Каспійскому морю черезъ Трансоксанію (Бухара) и страну уйгуровъ въ Китай. Европейскіе торговцы привозили на Востокъ енуховъ, рабовъ и рабынь, византийскія шелка, мѣха, сабли, а увозили на Западъ мускусъ, камфару, алоэ, корицу и т. п. продукты; по дорогѣ они развозили и мѣстные товары. Разсыпанныя повсюду еврейскія общины очень облегчали отдаленныя путешествія. Въ Германіи въ раннюю эпоху такія общины были, кажется, только въ Майнцѣ и Вормсѣ, но во Франціи ихъ было очень много, даже въ селахъ: у каждаго феодала имѣлся свой еврей, которому за извѣстные платежи предоставлялось исключительное право отдачи денегъ въ ростъ. Торговля была главнымъ занятіемъ евреевъ, и при хорошо организованной агентурѣ, при постоянныхъ сношеніяхъ съ Амальфи и Венеціей, съ Испаніей и Русью, они всегда могли скоро и аккуратно исполнить какой угодно заказъ. Драгоценности всякаго рода, дорогое оружіе, лошади арабскихъ кровей изъ Испаніи, русскіе мѣха, восточныя благоуханія, ковры, шелковыя и бумажныя ткани—все это феодальный баронъ могъ достать довольно скоро у ближайшаго еврея. Правильной Т., однако, не было, ибо потреблялись всѣ эти товары въ мнимальномъ количествѣ.

*Торговля съ Европой до крестовыхъ походовъ.* Евреи и въ раннее средневѣковье не были единственными купцами въ Европѣ. Не смотря на покровительство, которымъ они пользовались со стороны королевской власти, имъ трудно было конкурировать съ христіанскими купцами, въ силу нетерпимости католическаго общества. Когда можно было купить у еврея или у своего, всѣ предпочитали послѣднее. Въ центрѣ Т. стояла Италия. Съ Германіей сношенія были довольно затруднительны; нужно было или обходить главный Альпійскій хребетъ (черезъ Куръ на В. С.-Морисъ, Мартиньи и Зит-

тень на З), или искать удобных проходовъ черезъ горы. Въ Piemontъ и зап. Ломбардію переваливали черезъ большой С.-Бернаръ; Симплонъ не пользовался популярностью, С.-Готтардъ не былъ даже извѣстенъ; мало пользовались и рейнскими проходами (Лукманьяръ и др.), такъ что наряду съ С.-Бернаромъ были въ употребленіи только два вост. прохода — Сентимерь и Юлиеръ. Главная Т. шла почти исключительно черезъ Сень-Бернаръ; этимъ путемъ доставлялись преимущественно предметы, необходимые для церкви — ладанъ, воскъ, драгоценности. Главнымъ торговымъ городомъ въ эту эпоху былъ Майнцъ. Нѣмецкіе купцы прѣзжали на ярмарки въ Феррару и въ Павію, куда Амальфи и Венеція посылали товары. Итальянскіе купцы за Альпами появлялись рѣдко: они бывали, кажется, только въ Регенсбургѣ и на ярмаркѣ въ С.-Дени. Съ Франціей, кромѣ альпійскихъ проходовъ и Роны, можно было сношаться и моремъ. Путешествія французскихъ купцовъ не простирались на В дальше Амальфи, гдѣ они обмѣнивали на восточные товары шерсть и краски. На З по Средиземному морю франц. купцы не ѣздили дальше Барселоны. Испанія вывозила въ ничтожномъ количествѣ свои минеральныя богатства, при чемъ Каталонія и тогда шла во главѣ промышленнаго развитія страны. Англійская Т. шерстью существовала со времени Альфреда Великаго, а Т. металлами — еще раньше. Въ англо-саксонскую эпоху велись сношенія съ Португаліей, зап. бер. Франціи, Фландріей, Германіей. Главной потребительницей англ. шерсти была Фландрія. Слабое развитіе торговыхъ сношеній объясняется господствомъ натурального хозяйства. Населеніе, разсѣянное въ селахъ, было замкнуто въ обособленныя хозяйственныя группы, каждая изъ которыхъ легко себя удовлетворяла. Все необходимое — хлѣбъ, мясо, одежда, оружіе — было дома; искать на сторонѣ приходилось только предметы роскоши и церковныя принадлежности. Существовали лишь слабыя зародки промышленности гончарной (на Югѣ Германіи), оружейной и шерстяной: послѣдняя всецѣло находилась въ рукахъ фризовъ, которые рано начали спускаться по Рейну, чтобы въ обмѣнъ на свои матеріи получать изъ Верхней Германіи хлѣбъ и вина; въ послѣдующую эпоху (IX—X вв.) ихъ поселенія существовали въ Майнцѣ, Вормсѣ, Кельнѣ, Страсбургѣ, Дуисбургѣ. Вообще, торговля была очень затруднена, какъ вслѣдствіе общей необезпеченности и тревожнаго времени, такъ и незначительнаго ея развитія.

*Крестные походы. Расцвѣтъ левантской Т.* Эпоха крестовыхъ походовъ знаменуетъ поворотъ въ исторіи европейской Т. Уже одинъ фактъ знакомства европейскихъ рыцарей съ роскошью Византіи и Востока долженъ былъ значительно усилить спросъ на восточные товары; кромѣ того, явилась возможность обходить Византію. Если раньше амальфитанскіе и венеціанскіе купцы заѣзжали въ сирійскіе портовые города, то это было исключеніемъ; обычными рынками были Византія и частью города сѣв. Африки. Благодаря крестовымъ

походамъ сношенія съ левантскими портами сдѣлались регулярны. Воспользовались этимъ обстоятельствомъ прежде всего три могущественныя италянскія республики: Венеція, Генуя и Пиза. Обѣ соперницы Венеціи только теперь получили возможность успѣшно конкурировать съ нею: раньше онѣ въ тѣсномъ союзѣ вели упорную борьбу съ сарацинами, которые владѣли Сициліей и Сардиніей и своими кораблями затрудняли торговля сношенія. Въ 1015—1016 гг. сарацины были вытѣснены изъ Сардиніи; въ 1070 г. поряманны завоевали Сицилію. Чтобы перевести на Востокъ шедшихъ черезъ Италію крестоносцевъ пераго похода, нужны были корабли; ихъ доставили Венеція, Генуя и Пиза, флоты которыхъ и позже неоднократно участвовали въ военныхъ дѣйствіяхъ. Все это, конечно, дѣлалось не даромъ. Итальянцамъ первымъ всецѣло открылись левантскіе порты. Теперь имъ не было необходимости дѣлаться своими прибылями съ греческими купцами; караваны изъ Багдада и Дамаска подвозили въ Сирію товары въ какомъ угодно количествѣ и ихъ можно было получить гораздо дешевле, чѣмъ въ Константинополѣ или Херсонесѣ. Герусалимскіе короли и другіе христіанскіе князья предоставляли генуэзцамъ, венеціанцамъ и пизанцамъ полную свободу въ торговыхъ дѣлахъ. Во всѣхъ приморскихъ городахъ Леванта возникли италянскія колоніи, при чемъ генуэзцы и венеціанцы захватили львиную долю въ Сиріи, а пизанцы — въ Африкѣ. Итальянскіе купцы предпринимали путешествія въ глубину Азіи и получали дорогіе товары на мѣстѣ. Это имѣло громадное значеніе, потому что Т. на Востокѣ въ концѣ XI в. была такая же оживленная, какъ и при Аббасидахъ. Она теперь сосредоточивалась, главнымъ образомъ, у южныхъ береговъ Аравіи и въ Персидскомъ заливѣ (Аденъ и о-въ Кейшъ или Кишъ). Отсюда предпринимались путешествія въ Индію и Китай (Канфу), куда привозили мускусъ, алоэ, алоновое дерево, перецъ, кардамонъ, корицу, мускатные орѣхи, камфору; персидская сѣра вывозилась въ Китай, китайскій фарфоръ въ Грецію, греческая парча въ Индію, индійская сталь въ Алеппо, стекло изъ Алеппо въ Іеменъ. Самой большою эмпоріей Востока былъ Багдадъ, куда стекались произведенія Персіи, Центральной Азіи и Китая. До насъ не дошло свѣдѣній о томъ, достигали ли европейскіе купцы до Багдада; но въ сѣв. Месопотаміи повѣвка (1098—1144) существовало эдесское графство, куда, вѣроятно, заѣзжали сирійскіе и армянскіе купцы. Главные транспорты шли черезъ Алеппо въ Антиохію, Лаодикію и Дамаскъ. Герусалимское королевство сдѣлалось значительнымъ торговымъ государствомъ; здѣсь, въ болѣшихъ чѣмъ когда-либо размѣрахъ, происходилъ торговый обмѣнъ между Востокомъ и Западомъ. Важнѣйшимъ портомъ королевства была Акка (Сень-Жанъ д'Акра); за нею слѣдовали Тиръ, Бейрутъ, Яффа и др. Даже Герусалимъ былъ значительнымъ караваннымъ центромъ, ибо туда вели торговые пути изъ Аравіи и Египта. Наконецъ, самыя владѣнія крестоносцевъ производили много продуктовъ, которые массами

отправлялись въ Европу; фрукты (апельсины, лимоны, слива, миндаль) изъ Триполи и Тира, вино изъ ливанскихъ виноградниковъ, оливки, сахарный тростникъ, хлопокъ и шелкъ въ сыромъ и обработанномъ видѣ, триполійскіе шелковыя ткани, тирское стекло и проч. Итальянскими и прочимъ европейскимъ купцамъ (Барселона, Монпелье, Нарбонна, Марсель скоро пошли по слѣдамъ Венеціи, Генуи и Пизы, хотя и не могли сравняться съ ними) открылся невиданный просторъ; ихъ благосостояніе стало быстро возрастать. Въ византійской имперіи итальянцы успѣшно конкурировали съ мѣстными купцами; первые три Комнина, особенно Мануилъ, всячески имъ благоприятствовали. Они стали отнимать рынки у византійцевъ, которыхъ сильно вредилъ установившійся въ Византіи обычай чеканить низкопробную монету. Глухой ропотъ противъ западнической политики Комниновъ перешелъ при Алексѣѣ II (1183) въ открытую революцію, поднятую главнымъ образомъ купцами и ремесленниками. Она сопровождалась избиеніемъ всѣхъ чужестранцевъ, большинство которыхъ были итальянскіе купцы. Но византійская торговля отъ этого ничего не выиграла, а погромъ 1183 г. сдѣлался однимъ изъ поводовъ для завоеванія Константинополя крестоносцами четвертаго похода (1204). При дѣлѣжѣ Венеція, достигшая теперь апогея своего могущества, захватила почти всѣ острова—Критъ, Корфу, Евбею, — гавани Херсонъ, Галиполи; въ Константинополѣ она расширила свой кварталъ и приобрѣла такое влияние, что одно время была мысль перенести резиденцію дожа въ столицу имперіи. Венеція сдѣлалась первой торговой державой въ Греціи. Съ пизанцами она въ 1206 г. заключила тѣсный союзъ; генуэзскіе купцы только въ 1218 г. добились *statu quo ante*. Въ 1247 г. итальянцы появляются въ Кіевѣ, въ 1260 г. — въ Крыму, около того же времени — въ Азовѣ; во владѣнія иконійскаго султана они проникли очень рано; даже заклятый врагъ франковъ — никейскій имп. Ласкарисъ — позволялъ венецианцамъ безошливно торговать у себя. Возвращеніе Константинополя въ руки византійцевъ (1261) доставило торговое преобладаніе Генуѣ, которая вскорѣ послѣ того раздавила Пизу (1284) и побѣдой при Курцолѣ нанесла сильный ударъ Венеціи (1298). Основанная генуэзцами въ Крыму Каффа подорвала торговлю венецианскихъ черноморскихъ колоній и заставила Венецію, особенно послѣ разрушенія Таны (Азова) монголами (1317), усилить свои сношенія съ сирійскими и египетскими портами. Левантская торговля черезъ Сирію все больше и больше процвѣтала. Акка, завоеванная было Саладиномъ, въ 1191 г. была взята обратно крестоносцами третьяго похода и сдѣлалась еще болѣе блестящимъ торговымъ центромъ. Наряду съ венецианцами, генуэзцами и пизанцами тамъ появились теперь купцы изъ Флоренціи, Сіены, Пизанцы, а также англичане, провансальцы (изъ Монпелье и Марселя), испанцы (изъ Барселоны). Кипръ сдѣлался при Лузиньянахъ значительной эмпоріей; небольшая Киликійская Арменія давала свободный проходъ купцамъ. Съ сирій-

скими портами успѣшно конкурировала египетская Александрія. Товары, шедшіе черезъ Александрію, проходили водою все огромное пространство отъ Китая и Индіи до Венеціи, Марселя и Барселоны, за исключеніемъ небольшого клочка суши между Краснымъ моремъ и Ниломъ. Это было дешевле, скорѣе и вѣрнѣе. Склады Адена, съ ихъ громадными запасами восточныхъ товаровъ, лежали близко отъ этого пути; египетскіе купцы встрѣчались тамъ съ персидскими и индійскими. Въ Красномъ морѣ торговали почти исключительно арабскіе купцы, у которыхъ въ Іемени былъ благоустроенный портъ Зебидъ. Египетскіе купцы на африканскомъ континентѣ высаживались въ Айдабѣ (близъ мыса Эльбеа), отсюда караваннымъ путемъ добирались до Нила, а по Нилу до Александріи. Здѣсь собирались главнымъ образомъ товары со всего Востока; здѣсь получали ихъ европейскіе купцы. Александрію посѣщали не только купцы средиземноморскихъ портовъ Западной Европы и византійцы, но, вѣроятно, и нѣмцы, и даже русскіе. Первенствовали и тутъ Генуя, Пиза и Венеція. Христіанскимъ владѣтелямъ въ Сиріи это не нравилось; при заключеніи въ 1156 г. договора съ Пизой, іерусалимскій король Балдуинъ IV грозилъ, что если пизанскіе купцы будутъ продавать фатимидскому султану желѣзо, струювую дѣсь и смолу, то эти товары будутъ отниматься у нихъ силою. И послѣ паденія Фатимидовъ сношенія итальянцевъ съ египетскими султанами не прекратились; въ 1208 г. Венеція заключила съ Египтомъ договоръ. На пути между востокомъ и западомъ не малую роль игралъ островъ Кипръ. Съ появленіемъ монголовъ открылись новые пути, по которымъ западные купцы, умѣвшіе ладить съ татарами, проникали въ самое сердце великой монгольской державы. Одинъ вель изъ Малой Арменіи или изъ Трапезунда въ Персію и черезъ Багдадъ и Персидскій заливъ моремъ въ Китай, другой — изъ южной Россіи черезъ Центральную Азію въ Китай. Съ открытіемъ сообщенія съ Востокомъ черезъ Черное море торговый оборотъ Запада еще болѣе увеличился. Время отъ конца XIII до конца XIV в. было эпохой наиболѣе оживленнаго обмѣна Европы и Азіи. Съ XV в. начинается упадокъ. Пути, которые въ теченіе трехъ столѣтій обогащали Европу, стали забываться; на нихъ появились османы. Открылись новые пути; другія націи забрали въ свои руки наслѣдіе великихъ итальянскихъ республикъ.

*Возрожденіе европейской Т.* Открытіе Европы Левантскихъ портовъ сейчасъ же отозвалось дѣльнымъ рядомъ серьезныхъ послѣдствій. Итальянцы переняли у Востока секреты его производства; различныя отрасли промышленности выросли въ городахъ Апеннинскаго полу-ва. Городскіе классы стали крѣпнуть и развиваться; мелкіе феодалы, затруднявшіе Т. своими разбоями и безчисленнымъ количествомъ всевозможныхъ пошлинъ, пришли въ упадокъ; болѣе крупныя князья старались привлечь купцовъ въ свои владѣнія, одѣлая ихъ привилегіями, устроявая для нихъ рынки и ярмарки; купцы организовались въ гильдіи.

(см.), города—въ союзы. Т. притягиваетъ къ себѣ все больше и больше силъ, какъ изъ аристократіи, такъ и изъ виллановъ, которымъ «городской воздухъ давалъ свободу». Въ центрѣ европейскаго торговаго оборота по прежнему стоитъ Италия. Отъ нея расходятся во все концы Западной Европы торговыя пути: одинъ идетъ моремъ черезъ Гибралтарскій проливъ и Ламаншъ мимо Франціи и Англіи во Фландрію, другой отъ Лионскаго залива по Ронъ и Соанъ въ глубь Франціи и по Мозелю и Рейну къ Нѣмецкому морю; третій переходитъ черезъ Альпы. Первоначально главнымъ проходомъ продолжалъ оставаться большою Сентъ-Бернаръ; съ нимъ соперничали Септимеръ и Бреннеръ; но постепенно приобрѣтающій популярность другіе проходы системы Роны и Рейна—Лукманиръ, Гримзелъ, Симподъ. Сентъ-Готардъ все еще не былъ извѣстенъ. Европейскіе купцы вытѣснили еврея, какъ прежде сирійца; европейскій обмѣнъ дѣлается мировой Т. Натуральное хозяйство уступаетъ производству на рынокъ; въ первое время послѣ начала крестовыхъ походовъ развѣ только полотняныя ткани продолжали производиться дома, но лѣтъ уже тогда стали вытѣсняться шерстью. Фландрія первоначально господствовала на шерстяномъ рынкѣ, перерабатывая въ тонкія сукна англійское сырье; но со временемъ Эдуарда III, призваннаго къ себѣ фламандскихъ мастеровъ, и Англія перестала ограничиваться выдѣлкой простыхъ, грубыхъ матерій и научилась болѣе совершеннымъ приемамъ. Съ обѣими странами все болѣе и болѣе побѣдоносно конкурируетъ Италия, въ особенности Флоренція и Лукка. Въ огромномъ количествѣ потребляла Европа восточныя курения, благоуханія, пряности, цѣлительныя средства; въ Германіи только теперь появились дрогисты. Швеція и Англія посылали черезъ Альпы металлы; въ самыхъ Альпахъ начиналось горное дѣло; Золлингенъ, Пассау, Регенсбургъ славятся своимъ оружіемъ; нѣсколько позднѣе по всей Европѣ распространилась слава миланскихъ панцирей. Въ XIII в. мировая торговля получила сильный толчокъ благодаря знаменитымъ шампанскимъ армаркамъ во Франціи. Ихъ было шесть; онѣ дѣйствовали почти безъ перерыва по очереди въ Ланъ, Баръ, Провенъ и Труа (въ другъ послѣднихъ—по два раза). Для нѣмецко-итальянской Т. еще важнѣе оказалось открытіе Сентъ-Готардскаго прохода. Развитие торговыхъ оборотовъ вызвало рѣзкую переѣмку во взглядахъ на денежную прибыль. Феодальному хозяйству была незнакома торговая сдѣлка, предполагающая прибыль. Каноническое право рѣзко осуждало всякій процентъ; всякая денежная операція подводилась подъ понятие ростовщичества. Эти нормы были обязательны для христіанъ; поэтому все кредитныя сдѣлки находились въ рукахъ евреевъ. Съ расширеніемъ торговыхъ оборотовъ возникли новыя требованія, къ услугамъ которыхъ явилось реципированное римское право. Болонскіе юристы провозгласили законность роста; формулу ихъ, смягченную толкованіями

позднѣйшихъ глоссаторовъ, должна была признать и церковь. Кредитныя операціи флорентинскихъ банкировъ охватили собою всю Западную Европу. Наряду съ крупными банкирскими домами функционировали банкиры, удовлетворявшіе во Франціи, Германіи и Англіи потребностямъ мелкаго кредита. Въ связи со всѣми этими условіями выростаеъ значеніе *Ганзы* (см.), великаго нѣмецкаго купеческаго союза, возникшаго въ XIII в. въ видахъ расширенія и облегченія нѣмецкой Т. за границей. Основой для нея послужили мѣстные торговыя гильдіи, городскіе союзы и торговыя дворы (ганзы) за границею. Изъ послѣднихъ древнѣйшій—стальной дворъ въ Лондонѣ, основанный кельцанми въ XII в. Отдѣльные городскіе союзы постепенно стали объединяться въ одинъ общій, первое мѣсто въ которомъ принадлежало Кельну на западѣ и Висби на востоцкѣ; но съ конца XIII в. стали выдвигаться Любекъ и подъ его руководствомъ создалась великая Ганза, сосредоточивная въ своихъ рукахъ Т. въ Нѣмецкомъ и Балтійскомъ моряхъ, начиная отъ Новгородѣ и кончая Англіей; сфера ея дѣятельности заходила и дальше, до Португаліи и Испаніи. Въ XII в. случился крупный фактъ, имѣвшій большое вліяніе на европейскую Т.: вымеръ родъ графовъ Шампани, поддерживавшихъ армарки. Капетинги повысили армарочныя пошлины, что нанесло сильный ущербъ итальянцамъ. Затѣянная Филиппомъ Красивымъ война съ Фландріей нанесла сильный ударъ процвѣтанію шампанскихъ армарокъ; конкуренція армарокъ въ Лионѣ и въ Женевѣ довершила ихъ упадокъ. Ихъ роль перешла къ Фландріи; итальянскіе купцы удалились изъ Франціи и тамъ стало складываться свое національное купечество, однимъ изъ раннихъ представителей котораго является Жакъ Каръ, министръ финансовъ Карла VII. Другимъ выдающимся фактомъ этой эпохи былъ послѣдній расцвѣтъ венеціанской торговли. Генуэзская Т. пала, какъ только турки захватили Византию, а затѣмъ и главную черноморскую колонію Геллу, Кафу. Генуя подпала подъ власть Милана, какъ попутчѣкомъ раньше Пиза—подъ власть Флоренціи. Торговому расцвѣту Венеціи, кромѣ упадка ея соперниковъ, способствовало широкое развитіе ея промышленности. Производство шелка, шелковыхъ матерій, бархата, парчи, суконъ, полотна, кружевъ, хлопчатобумажныхъ матерій, оружія, ювелирныхъ вещей, стеклянныхъ издѣлій и проч. позволяло венеціанцамъ удерживать за собою рынки даже тогда, когда полученіе левантскихъ товаровъ стало затруднительно. Яркая картина торговыхъ оборотовъ Венеціи набросана въ отчетѣ дожа Мочениго, относящемся къ 1420 г. Вся Европа, особенно Германія (Нюрнбергъ и др. города) учились торговому дѣлу въ Венеціи. Въ Германіи—Констанціи, Равенсбургѣ, Ульмѣ, Аугсбургѣ—также появляются крупныя не зависящія купцы.

*Географическія открытія и ихъ значеніе въ исторіи торговли.* Завоеваніе турками восточныхъ береговъ Средиземнаго моря и черноморскаго побережья закрыло прежне

пути в Индию. Необходимо было отыскать новый путь в страну пряностей, курений и жемчуга. До 1453 г. экспедиции на юг от Гибралтарского пролива не были систематичны, хотя португальцы и сдѣлали нѣсколько открытій по сѣверо-западному берегу Африки. Эпоха великихъ открытій начинается съ 1475 г., когда португальцы добрались до экватора; затѣмъ слѣдуютъ одно за другимъ открытіе мыса Доброй Надежды Диасомъ (1487), открытіе Америки Колумбомъ (1492), открытіе морского пути в Индію Васко де Гамою (1498), постепенное открытіе и колонизация различныхъ частей Сѣверной и Южной Америки, кругосвѣтное путешествіе Магеллана. Послѣдствія всѣхъ этихъ открытій были громадны. Теперь Т. сдѣлалась морской по преимуществу, потому что послѣ Колумба не боялись удаляться от береговъ и пускались в открытое море. Явилась возможность доставлять индійскіе товары моремъ, безъ переправки, въ европейскіе порты; отсюда удешевленіе товаровъ и паденіе торговаго могущества Венеціи. По словамъ современника, при полученіи извѣстія объ открытіи Васко де Гамы, Венеція «окоченѣла отъ ужаса»; самые мудрые люди стали говорить, что это — величайшее несчастье, когда-либо постигавшее республику. Венеція упала на степень второстепенной морской державы. Удешевленіе индійскихъ товаровъ имѣло еще и другое послѣдствіе—увеличеніе ихъ потребленія, слѣдовательно новое расширеніе торговыхъ сношеній, чему способствовалъ и наплывъ драгоценныхъ металловъ изъ Америки. Изъ Америки же стали доставляться въ Европу невиданные до тѣхъ поръ товары: картофель, маисъ, табакъ, саго, какао, ваниль, кока, ананасы; привозъ кофе (Мартиника), хлопца и сахара (Англійскіе острова) сильно поднялся. Съ другой стороны для европейской промышленности открылись новые рынки, куда она могла сбывать въ обработанномъ видѣ то сырье, которое получала изъ новооткрытыхъ странъ. Съ усиленіемъ промышленности увеличивается притокъ ремесленниковъ въ города и развивается техническое раздѣленіе труда; въ цехахъ (см.), опасавшихся конкуренціи, появляется незнакомая среднимъ вѣкамъ исключительность и классовая противоположность между мастерами и подмастерьями; начинается борьба рабочихъ съ предпринимателями. Денежное хозяйство все больше и больше крѣпнетъ, благодаря американскому золоту и серебру; появляется крупный торговый капиталъ, зарождаются фабрики, увеличивается количество банковъ, усложняются формы кредита, появляются биржи, цѣна денегъ падаетъ, цѣны на товаръ возрастаютъ, налоги увеличиваются.

*Испанія и Португалія.* Торговое первенство, послѣ открытія Америки и морского пути в Индію, перешло отъ Италіи прежде всего къ тѣмъ странамъ, корабли которыхъ первые пристали къ берегамъ Индіи и Америки—къ Португаліи и Испаніи. Т. съ Индіей и другими странами Востока была отчасти монополіей португальской короны (главн. образомъ перецъ), отчасти была предоставлена всякому

подданному государству \*). Лиссабонъ короткое время былъ самымъ вѣдущимъ портомъ въ Европѣ. Англійскіе, голландскіе и ганзейскіе купцы могли получать тамъ, кромѣ индійскихъ продуктовъ, товары изъ Персіи и Аравіи (ковры, шелкъ, лошади, розовое масло), изъ восточной Африки (невольники, слоновая кость, гумми, черное дерево) изъ Китая (шелкъ, фарфоръ, деревянные лакированные издѣлія), изъ западной Африки и африканскихъ острововъ (слоновая кость, хлопчатникъ, сахаръ, вино, гумми, невольники), изъ Бразиліи (красильное дерево). Управленіе индійскими колоніями по жестокости не уступало хозяйничанію испанцевъ въ Америкѣ и вызывало страшную ненависть; туземцы поддерживали англичанъ и голландцевъ, когда они, вслѣдствіе закрытія Филиппомъ II (Португалія съ 1580 по 1640 гг. была подъ властью испанцевъ) доступна ихъ кораблямъ в Лиссабонъ, снаряжали экспедиціи в Индію и отняли у португальцевъ всѣ ихъ колоніи, за исключеніемъ Гоа. Испанія въ средніе вѣка была уже значительнымъ этапомъ міровой Т. Въ XIV и XV вв. Барселона соперничала съ Генуей и Венеціей; въ XV в. Генуя и Флоренція находились въ оживленныхъ торговыхъ сношеніяхъ съ портами Испаніи, среди которыхъ выдвигаются Валенсія и Картагена, а къ концу вѣка—Альгезиръ в Малага. Гавани Андалузіи—Севилья, Кадиксъ, Санта Марія—пріобрѣтаютъ значеніе, какъ промежуточныя станціи между Италіей и Англіей. Сѣверныя гавани—Корунья, С.-Себастьянъ, Сантандеръ—славятся своими корабельными верфями и китоловами. Вывозила Испанія шерсть, кожи, вино, фрукты, масло и шерстяныя ткани изъ арабскихъ мастерскихъ. Фердинандъ и Изабелла, послѣ завоеванія Гранады, оставили въ силѣ промышленное законодательство мавританскихъ владѣтелей, которое, облагая сырецъ, освобождало отъ пошлинъ шелковыя матеріи. Это послужило первымъ толчкомъ къ промышленному подъему страны. Изабеллѣ обязана своимъ возникновеніемъ и шерстяная промышленность. Открытіе Америки, особенно съ времени завоеванія Мексики, вызвало приливъ золота и серебра. Это привело къ паденію цѣнности благородныхъ металловъ. Карлъ V распространилъ право Т. «съ Индіей» на всѣхъ подданныхъ государства и отчасти уничтожилъ монополію Севильи, дозволивъ испанскимъ кораблямъ отплывать въ Новый Свѣтъ изъ Коруньи, Ваоны, Вильбао, Санъ-Себастьяна, Картагены, Малаги, Авилеса и Ларедо. Ежегодно въ колоніи отплывало болѣе 100 кораблей; столько-же торговало съ Англіей, Фландріей и Ганзой. Таможенная пошлина была не велика, всего  $7\frac{1}{2}\%$ , а барыши—огромные. Хорошо освѣдомленный современникъ передаетъ, что обычнымъ способомъ оцѣнки купленныхъ въ колоніяхъ товаровъ была надбавка 166% къ первоначальной ихъ стоимости. За испанскіе товары колоніи обязаны были уплачивать мѣстными продуктами;

\* За пользованіе казенными кораблями полагалась пошлина въ 80%.



колониальному производству правительство не давало развиваться. Иностранцам доступъ въ колоніи былъ совершенно запрещенъ. Всѣ эти мѣры повели къ расцвѣту испанской промышленности. Шелковое производство, сосредоточивавшееся прежде въ рукахъ морисковъ, теперь занимало въ Севильѣ и Толедо тысячи рукъ. Шерстяная промышленность цитада почти треть всего населенія; вся Кастилія жила ею. Кордова славилась кожевонной мануфактурой, Толедо—оружейными фабриками. Все это уничтожила близорукая политика Филиппа II. Религіозныя преслѣдованія не обезпечивали спокойствія; золото, котораго въ первой половинѣ XVI в. было ввезено на 6 милл. руб., а во вторую— на 23 милл., непрерывно уходило за границу; въ 1581 г. отпали нидерландскія провинціи, въ 1588 г. была уничтожена Армада; въ 1610 г. изгнаны мавры (евреи подверглись изгнанію еще раньше). Блестящая эпоха торговопромышленнаго расцвѣта сразу миновала. При Филиппѣ V на короткое время оживилась Т., поднялся и ввозъ, и вывозъ, но это было послѣдней вспышкой. Въ началѣ XIX в. у Испаніи не осталось колоній на Американскомъ континентѣ.

*Нидерланды.* Немедленно послѣ отпаденія отъ Испаніи Нидерланды начинаютъ искать собственныхъ торговыхъ базъ на Востоцѣ. Ближайшей побудительной къ тому причиной было закрытіе Лиссабона для голландскихъ кораблей (1594). Корнелій Ванъ-Гоутманъ первый пробралъ на востокъ въ 1595 г.; въ 1598 г. голландскій флотъ завладѣлъ Явой и частью Молуккской группы. Образовался цѣлый рядъ кампаній, которыя, не стовариваясь одна съ другою, вывозили огромное количество товаровъ; отсюда паденіе лѣтъ и многочисленныя банкротства. Тогда возникла Остндская кампанія (1602), которой правительство даровало привилегію Т. по ту сторону Магеланова мыса, право строить форты, вести войны съ восточными князьками и заключать съ ними договоры, право полиціи и администраціи въ колоніяхъ. Менѣе блестящи были дѣла Вестндской компаніи; она больше торговала невольниками и занималась каперствомъ, чѣмъ вела правильную торговлю. Помимо восточной, Нидерланды вели большую посредническую Т. между европейскими странами. Особенно много ввозили нидерландскіе купцы во Францію (преимущественно шерсть изъ Англіи и Испаніи). На сѣверо-востокѣ Европы они отбѣли у англичанъ русскіе рынки (въ концѣ XVI в.); въ обмѣнъ на колониальные товары они получали въ Архангельскѣ корабельныя лѣсъ, желѣзо, пенку, коноплю, сало, шхъа и проч. Въ Лейденѣ, Роттердамѣ, Амстердамѣ процвѣтало рыболовство и китоловство. Когда войны XVI в. разорили Фландрію, центръ Т. изъ Антверпена перешелъ въ Амстердамъ. Въ половинѣ XVII в. торговый флотъ Нидерландовъ состоялъ изъ 35000 кораблей, равныхъ по вмѣстности половинѣ всего европейскаго флота. Саардамъ славился своими верфями. Нидерландскіе банкиры осушали деньги правительства. Первый ударъ благосостоянію Нидерландовъ былъ нанесенъ тюльпаннымъ жюстажемъ 1634—36 гг. (см.

Тюльпаноманія); за нимъ послѣдовалъ навигаціонный актъ (см.) Кромвелля (1651), который Нидерланды вынуждены были признать послѣ неудачной войны. Во второй половинѣ XVII в. протекціонизмъ дѣлается основой торговой политикѣ, въ связи съ распространившимся ученіемъ меркантилизма (см.); Нидерланды пострадали отъ этого больше другихъ государствъ. Исторія нидерландской Т. въ XVIII в. есть исторія постепеннаго ея упадка.

*Англія.* Англійскіе купцы стали заводить постоянныя сношенія съ континентомъ въ XIII в. Главнымъ предметомъ вывоза была уже въ это время шерсть. При Эдуардѣ появляется классъ стэнплеровъ (merchant staplers); такъ назывались купцы изъ числа торгующихъ съ континентомъ, которые были обязаны свозить свой товаръ въ опредѣленные правительствомъ пункты и подчинились особой регламентаціи. Съ конца XIV в. такими пунктами были Калѣ и Брюгге. Сначала стэнплеры вывозили только сырье, потомъ стали вывозить и шерстяныя матеріи. Операція ихъ получила огромное развитіе, такъ какъ у Англіи долго не было конкурентовъ на европейскомъ рынкѣ. Въ половинѣ XV в. начинается вывозъ шерсти изъ Испаніи и возникаетъ отчаянная борьба между нею и Англіей. При Генрихѣ VIII англійскій вывозъ нѣсколько уменьшается, но при Елизаветѣ, благодаря узкой торговой политикѣ Филиппа II, превосходству англійской шерсти и развитію пастбищнаго хозяйства въ самой Англіи (путемъ огораживанія общинныхъ земель), кризисъ миновалъ и Т. шерстью вновь стала быстро развиваться. Кромѣ стэнплеровъ, дѣйствовавшихъ преимущественно на СЗ Европы, англійская Т. со времени Генриха VIII была представлена еще «купцами на свой рискъ» (merchant adventurers), которые торговали повсюду: въ Исландіи, въ Пруссіи, въ Испаніи, въ Италіи. Пошлины на ганзейскіе товары, при Эдуардѣ VII составлявшія 20%, были подняты Елизаветой до 27%. Въ 1597 г. были закрыты ганзейскія конторы въ Лондонѣ. Вывозъ кожъ былъ запрещенъ Генрихомъ VIII, ввозъ кожевенныхъ издѣлій—Елизаветой, ввозъ шерсти—Іаковомъ I. Съ другой стороны были введены вывозныя преміи. Всѣ эти мѣры и въ особенности навигаціонный актъ (см.) подняли англійскую Т. на несмыханную высоту. Испанская промышленность пала, нидерландская конкуренція была подорвана, Газа обезсилена; ежегодныя пощщенія венеціанскаго флота сдѣлались излишни и прекратились уже въ 1532 г. При Елизаветѣ образовалось нѣсколько торговыхъ компаній: *Русская*, въ 1554 г., для торговли съ Россіей черезъ Бѣлое море; *Африканская*— въ 1562 г., для торговли съ Гвинеей и Сенегаломъ (золотой песокъ, слоновая кость, перья); *Остндская* или *Балтійская*— въ 1579 г., для торговли съ Балтійскими гаванями; *Левантская*— въ 1581 г., для торговли съ Турціей, Сиріей и Малой Азіей (хлопчатая бумага, корица, кофе и др. колониальные товары); *Остндская* (см.)— въ 1600 г. Существовала еще *французская* компанія, но торговая съ Франціей, въ виду постоянныхъ войнъ, была

ничтожна. Наибольшее значение получила Остидская компания. В Америкѣ англ. колонии росли быстро и сдѣлались неисчерпаемымъ источникомъ сырья (стройной лѣсы, смола, деготь, желѣзо, мѣха, кожа, рыба, масло, индиго, какао, табакъ, рисъ, сахарный тростникъ, мансъ) и богатымъ рынкомъ. Въ 1613 г. общая сумма англ. ввоза и вывоза достигала 4628586 фн., въ 1622 г. равнялась 4939751 фн., въ 1663 г. — 6038831 фн. Меркантильная политика стала постепенно смягчаться подъ давлениемъ экономическихъ и политическихъ условий. Систему торговыхъ договоровъ стали проводить впервые тории. Уже мегуэзскій договоръ съ Португаліей 1703 г., приведшій къ взаимному пониженію пошлинъ, былъ заключенъ, вѣроятно, подъ влияниемъ торійскихъ публицистовъ, а договоръ 1713 г. съ Франціей былъ исключительно дѣломъ торіевъ (Болинброкъ). Только благодаря Адаму Смиту политика свободной Т. была усвоена вигами. Англійская промышленность постигала за англійской Т. Кромѣ шерстяныхъ издѣлій, въ концѣ XVII в. составлявшихъ почти половину вывоза, вывозилось, главнымъ образомъ въ колоніи, пологото. Въ концѣ XVIII в. Англія изъ земледѣльческой страны окончательно превращается въ промышленную. Къ началу XVIII в. (1714) сумма ввоза и вывоза достигаетъ 11 милл. фн. стерл., а одинъ вывозъ составляетъ 8 милл.; въ 1761 г. сумма вывоза равна 16 милл. фн. стерл., ввоза—10 милл. Въѣстимостъ англійскихъ кораблей съ 95000 тоннъ въ 1663 г. подымалясь до 327000 въ 1712 г. и 932000 въ 1784 г.

*Франц.* До временъ Кольбера французская ви́ншая торговля не могла конкурировать съ португальской или нидерландской. Послѣ того какъ пришли въ упадокъ шампанскія ярмарки, ихъ торговая роль перешла частью къ Фландріи, частью къ другимъ французскимъ городамъ. Среди нихъ выдвигается Лионъ, со времени основанія Людовикомъ XI извѣстной когда-то ярмарки, не только благодаря своему удобному положенію, но и благодаря своей промышленности. Францискъ I въ 1540 г. постановилъ, чтобы всѣ заграничныя парчевыя и шелковыя матеріи направлялись черезъ Лионъ; здѣсь онѣ распаковывались и оплачивались 5% пошлиной (позднѣе 10%). Въ томъ же 1540 г. было постановлено, что пряности могутъ ввозиться во Францію только тогда, когда онѣ идуть или непосредственно изъ мѣстъ добыванія ихъ, или изъ эмпоріи Португаліи, Италіи и Востока; въ 1549 г. Генрихъ II распространилъ это постановленіе на аптекарскіе товары. Первая мѣра затрудняла для иностранныхъ матерій конкуренцію съ французскими, вторая поощряла французскихъ судозавѣзъ и оберегала мѣстные порты отъ такихъ соперниковъ, каковымъ въ то время былъ, напр., Антверпенъ. Испанскія шелковыя матеріи почти исчезли съ лионскаго рынка, тосканскія сукна были вытѣснены мѣстными (изъ Пикардіи, Нормандіи и Лангедока), венеціанскій и ломбардскій ввозъ сразу упалъ. Но, покровительствовавшая национальной промышленности и Т. на счетъ чужеземныхъ купцовъ, французскіе короли находились еще во власти

феодалныхъ представлений о налогахъ, когда дѣло шло о вывозѣ продуктовъ мѣстной промышленности; вывозныя пошлины, какъ при переходѣ границы королевства (*haut passage*), такъ и при переходѣ изъ однихъ провинцій въ другія, сохранялись и немало тормозили Т. При Генрихѣ IV и его министрѣ Сюлли истребленіе разбойниковъ, расплывшихся въ эпоху смуты, упорядоченіе путей сообщенія, облегченіе податей, подъемъ сельскаго хозяйства, мудрое финансовое управленіе способствовали оживленію промышленности и Т. Религиозныя войны сильно подорвали шелковую промышленность; иностранные фабрикатъ вновь заняли рынокъ. Генрихъ поощрялъ разведеніе швейковичныхъ червей; въ Провансѣ, Лангедокѣ, Лионнѣ и Дофинѣ выросли огромныя плантаціи; шелковая промышленность быстро оправлялась; рядомъ съ нею возникли другія отрасли производства (выдѣлка ковровъ, стекла и фаянса, предметовъ изъ кожи, бумаги и т. п.). Покровительственная политика стала болѣе осторожной; Генрихъ уступилъ, когда таможенная война съ Испаніей въ 1603 г. грозила вытѣсненіемъ французскихъ товаровъ англійскими. Въ это же время начинается активная колониальная политика; учреждается должность королевскаго генеральнаго лейтенанта въ Канадѣ (1598), организуется Остандская компания (1604), просуществовавшая недолго. Новая эра въ исторіи французской Т. наступаетъ при Кольберѣ. Онъ первый рѣшается отступить отъ феодальныхъ внутреннихъ барьеровъ, хотя дѣйствуетъ ту же еще крайне робко; значительно улучшаетъ пути сообщенія, которые даже послѣ Генриха IV оставались желать очень много; вмѣсто грунтовыхъ дорогъ строитъ шоссе; проводитъ два важныхъ канала—Орлеанскій и Лангедокскій (послѣдній соединилъ Атлантическій океанъ съ Средиземнымъ моремъ). Въ 1653 г. Кольберъ писалъ въ мемуарѣ, представленномъ имъ Мазарину: «Нужно возстановить или создать всѣ отрасли промышленности, даже производство предметовъ роскоши, принять покровительственную систему, организовать промышленниковъ и купцовъ въ корпораціи, возстановить морскую Т. продуктами Франціи, увеличить колоніи». Эту программу онъ исполнилъ. Таможенная политика Кольбера выразилась въ эдиктахъ 1664, 1667, 1669 и 1671 гг. Уже первый значительно повышалъ ввозныя пошлины на такіе товары, которые производились и во Франціи, и въ то же время поощрялъ вывозъ сырья. Въ 1667 г. пошлины на нѣкоторые предметы были удвоены, на другіе увеличены еще больше. Въ 1669 и 1671 гг. венеціанскія зеркала и кружева были вовсе запрещены къ ввозу во Францію. Венеція не могла бороться, но Нидерланды, послѣ неудачныхъ попытокъ добиться смягченія тарифа 1667 г., повысили въ свою очередь пошлины на французскія вина, ликеры и другіе продукты, что вызвало неудовольствіе французскихъ винодѣловъ и довело до войны 1672-го года. Закончившій ее Нимвегенскій миръ заставлялъ Кольбера уступить. Такія же столкновения бывали и съ Англіей, и Кольберъ долженъ былъ и здѣсь

пойти на уступки. Для развития вишней Т. Кольберъ оченьъ заботился о флотѣ. Вывозъ изъ Франціи былъ почти отнятъ у голландцевъ; французскій торговый флотъ былъ доведенъ до 2000 слишкомъ судовъ. Франція сдѣлалась третьей морской державой. Колониальная Т. Франціи никогда не была блестяща; компаніи, учрежденныя съ этою цѣлью, дѣйствовали неудачно. Успѣхѣ были усилія Кольбера найти новые рынки для французскихъ товаровъ. Договоръ съ Турціей сильно поднялъ левантскую Т. Марселя; такъ же оживлена была Т. Франціи съ Россіей, Даніей, Германіей. При преемникахъ Кольбера предпринятое имъ дѣло приходило все въ большій упадокъ. Отмѣна Нантскаго эдикта лишила страну 200000 лучшихъ рабочихъ, которые переселились въ Швейцарію, Англію и Бранденбургъ; войны XVIII вѣка отняли у нея почти всѣ колоніи. Государственное хозяйство было подорвано уже при Людовикѣ XIV; вслѣдъ за тѣмъ произошелъ колоссальный крахъ Джона Ло (см.). Французская Т. вновь стала на ноги только въ XIX в.

**Германія.** Экономическій переворотъ, замѣнившій натуральное хозяйство денежнымъ, на Германіи отразился оченьъ быстро, благодаря тому, что она являлась естественной посредницей между Италіей и Сѣверомъ. Нѣмецкіе купцы появляются въ Италіи и Англіи. Рейнскіе города дѣлаются крупными импортерами, особенно Кюбленцъ, который увеличилъ свои годовые обороты съ 15000 кгр. серебра въ 1267 г. до 200000 черезъ двѣсти лѣтъ. Въмѣстѣ съ Т. появляется и разрастается промышленность, особенно горная. Денежный капиталъ приобретаетъ все большее значеніе. Этотъ расцвѣтъ продолжался недолго. Открытіе Америки и морского пути въ Индію для Германіи оказались такъ же губительно, какъ и для Италіи. Его роковыя послѣдствія нѣмецкіе купцы пытались устранить, перенеся свои капиталы въ португальскія и испанскія предпріятія, но это только отдалило неизбежный конецъ. Еще до открытій Верхня Германія (Нюрнбергъ, Аугсбургъ, Базель) имѣли сношенія съ Пиренейскимъ полу-вомъ. Нѣмецкіе купцы ѣздили туда или сухимъ путемъ черезъ южную Францію въ Барселону, Сарагоссу и др. города, или, переваливъ черезъ Альпы, сажидясь на корабли въ итальянскихъ и французскихъ портахъ и высаживались въ Барселонѣ и Валенсіи. Эти сношенія особенно участились съ начала XV в. Когда выяснилось мировое значеніе Португаліи и Лиссабона, нѣмецкіе купцы какъ изъ Верхней Германіи, такъ и изъ Нижней, уже имѣли тамъ заложённый связи. Въ половинѣ XV в. мы встрѣчаемъ въ Лиссабонѣ нѣмецкую колонію. Фуггеры (въ Аугсбургѣ) въ началѣ XVI в. стали развивать торговыя сношенія съ Востокомъ изъ Лиссабона. Когда на головѣ Карла V испанская корона соединилась съ нѣмецкой, связи между Германіей и Пиренейскимъ полуостровомъ еще болѣе упрочились. Фуггеры стали разрабатывать алмаденскіе рудники и основана-было колонію между Перу и Магеллановымъ проливомъ (1530); Вельзеры стояли во главѣ компаніи, колонизовавшей,

въ 1529 г., Венецулу. Въ рукахъ лиссабонскихъ нѣмцевъ въ 1576—1580 г. находилась почти вся Т. индійскими пряностями. Въ концѣ XVI в. все рухнуло; въ Аугсбургѣ одно банкротство слѣдовало за другимъ; въ 1614 г. разорились Вельзеры, въ половинѣ XVII в. — Фуггеры. Ганза истощила свои силы; внутренне ганзейскіе города, которымъ Нидерланды заперли выходъ изъ Рейна и Шельды высокими пошлинами, пришли въ упадокъ; только Гамбургъ еще держался, и то потому, что питался крохами нидерландской торговли. Т. въ Нѣмецкомъ и Балтійскихъ моряхъ постепенно переходила отъ Ганзы въ руки голландцевъ; ея главный опорный пунктъ на Руси, Великій Новгородъ, палъ еще въ XV в., и пути въ Россію были перенесены на дальній сѣверъ. Англійскую Т. Ганза потеряла въ концѣ XVI в. (см. выше); на Зундѣ Данія установила пошлины, подорвавшія Т. Любека. Ко всему этому присоединились опустошенія, произведенныя тридцатилѣтней войной. Попытки оживить ганзейскій союзъ (1630) и подтвержденіе привилегій Ганзы Вестфальскимъ миромъ не привели ни къ чему; послѣднее собраніе Ганзы въ 1669 г. было пустою формальностью. Великій союзъ прекратилъ свое существованіе, и въ Германіи воцарилась натурально-хозяйственная реакція. Всѣ старая промышленныя отрасли пали подъ ударами англійской, французской и нидерландской конкуренціи; удержались только полотняная промышленность и отчасти металлическое производство. Медленное возрожденіе начинается лишь съ началомъ XVIII вѣка: въ Пруссіи стали обнаруживаться результаты дѣятельности великаго курфюрста, который съ распростертыми объятіями принималъ французскихъ ремесленниковъ-гугенотовъ, бѣжавшихъ послѣ отмѣны Нантскаго эдикта и въ таможенной политикѣ былъ послѣдователемъ Кольбера. Съ другой стороны, Германія поневоле оправилась послѣ тридцатилѣтней войны; прежнія отрасли производства вновь стали крѣпнуть. Въ XVIII в. полотняное производство стоитъ уже довольно прочно; вывозъ полотна дѣлается довольно значительнымъ. Тѣмъ не мѣнее въ XVII в. Германія больше ввозитъ, чѣмъ вывозитъ; разница между ввозомъ и вывозомъ въ періодъ между 1700 и 1790 гг. составляетъ ок. 550 мил. тал., т. е. около 6 милл. ежегодно. Въ связи съ политическими условіями перемѣщаются въ XVIII в. центры торговли и промышленности. Раньше эту роль играли вольные города (Аугсбургъ, Нюрнбергъ, Ульмъ, Регенсбургъ, Кельнъ, Ахенъ, Ганзейскіе города); теперь Т. и промышленность постепенно притягиваются въ резиденціи государей. Старые центры Т., за немногими исключеніями (Гамбургъ), не могли оправиться отъ кризиса конца XVI и начала XVII вв., а въ новые центры купцы и промышленники привлекались общими же усиленнымъ покровительствомъ. Плохо организованная система покровительства приводила къ ухудшенію качества товаровъ; на это раздаются жалобы среди современниковъ (Ю. Мозеръ). Послѣ первой трети XVII в. и до первыхъ попытокъ торго-

ваго объединения страны в первой трети XIX в., немецкой Т. в собственном смысле не существовало. Политическая рознь была сильна; таможенные барьеры, единственною делью которых были фискальные интересы, вредили интересам Т. не только внутренней, но и внешней. При этих условиях Т. и промышленность обнаруживают тенденцию сосредоточиваться в тех государствах, которые располагают более действительными средствами покровительства и в которых можно рассчитывать на стойкий и значительный внутренний рынок. В Австрии уже с начала XVIII в. замечаются планомерные попытки оживления Т. и промышленности. Карл VI превратил Триест в *porto franco*. При Марии Терезии в страну были призваны опытные ремесленники из Нидерландов, Англии, Франции, Швейцарии, Саксонии, устроены прядильные школы, запрещен вывоз сырья, основан «Торговый совет», раздававший беспроцентные ссуды на промышленные предприятия, в портах и торговых пунктах Португалии, Испании, Франции, Италии и Турции учреждены консулы, с отдельными государствами заключены торговые договоры. С 1764 г. начинаются запрещения ввоза иностранных фабрикатов. В Пруссии преиники вел. курфюрста продолжали его политику. Для поощрения внутренней Т. при Фридрихе II улучшены пути сообщения, для поощрения внешней учреждена Восточная компания (1751), без особенного блеска просуществовавшая до 1799 г. Все эти меры подыняли прусскую промышленность на значительную высоту. Центром ее был Берлин. Из других германских государств особенно выдавалась Саксония, со своим суконным, полотняным и железоблательным производством. Ежегодный оборот Лейпцигских ярмарок достигал 18 милл. тал., ежегодная прибыль от Т.—3 милл. тал. Но все это были только зачатки, которые так и остались зачатками в течение первых шести десятилетий XIX в. Только послѣ объединения Германии начинается для нея настоящая промышленная эра.

*Литература. I. Общія сочинения:* Н. Scheffer, «Allgemeine Geschichte des Welthandels» (1852—53); А. Beer, «Allg. Gesch. d. Welthandels» (1860—84; есть русск. перев.); О. Noël, «Histoire du commerce du monde» (1891—94; до революции); J. Yeats, «The growth and vicissitudes of commerce» (1872); III. Дегурно, «Эволюция Т.» (русск. пер. 1899); Г. Габриэль, «История Т. Европы» (1901); М. Н. Соболевъ, «Очерки изъ истории всемирной Т.» (1899); К. Bücher, «Die Entstehung d. Volkswissenschaft» (4 изд., 1901). II. *По отдельнымъ странамъ:* L. Levy, «History of british commerce» (1880); Falke, «Gesch. d. deutschen Handels» (1859—1860); H. Pigeonneau, «Histoire du commerce de la France» (1885—89). III. *По эпохамъ:* Heeren, «Ideen über den Verkehr und den Handel der vornehmsten Völker der alten Welt» (1815—21); Е. Мейеръ, «Экономическое развитие древняго міра» (пер. М. Гершензона, 1898); E. Speck, «Handels-geschichte des Altertums» (Ростоки, 1900);

W. Richter, «Handel und Verkehr der wichtigsten Völker des Mittelmeeres im Altertum» (1886); W. Hayd, «Gesch. d. Levantehandels im Mittelalter» (1879); У. Дж. Этлин, «Экономическая история Англии» (пер. подъ ред. Д. Петрушевскаго, 1897); A. Schulte, «Geschichte des mittelalterlichen Handels und Verkehrs zwischen Westdeutschland und Italien mit Ausschluss von Venedig» (1900); Ch. Gross, «The guild merchant» (1890); K. Häbler, «Die wirtschaftliche Blüte Spaniens im XVI Jahrh. und ihr Verfall» (1888, «Jastrow's Hist. Untersuchung», вып. 9); R. Ehrenberg, «Zeitalter der Fugger» (1896); G. Schanz, «Englische Handelspolitik gegen Ende des Mittelalters» (1881); W. Ashley, «Survey historical and economical» (1900). А. Джиселеговъ.

*История Т. въ Россіи. I. Со времени первыхъ поселеній въ предѣлахъ нынѣшней Россіи до татарскаго нашествія.* — Ранее, чѣмъ въ какой-либо другой мѣстности нынѣшней Россіи, живое и дѣятельное торговое движение началось на берегахъ Чернаго моря. Задолго до Р. Хр. здѣсь возникли милетскія колоніи, которыми и было положено начало обширной влослѣдствіи Т. Слѣдуя по пути, пройденному когда-то финикійцами, милеты уже въ началѣ VIII в. до Р. Хр. завели торговые сношенія съ разноплеменными народами, обитавшими у Чернаго моря. Въ VII и VI стол. на нынѣшнихъ русскихъ берегахъ этого моря было уже множество колоній, изъ коихъ наиболѣе славились Ольвия и Пантикалея. Первая основана была въ 645 г. до Р. Хр., недалеко отъ устья р. Буга, и служила рынкомъ для окрестныхъ племенъ—азановъ, калишидовъ и скивовъ-пахарей. Отъ этихъ варваровъ греки получали хлѣбъ, кожи, шерсть, ленъ, строевой лѣсъ (дубъ, вязъ, лясень), смолу, воскъ, медь, а сбывали имъ вино, ольвовое масло, шерстяныя ткани, одежду, изящную глиняную посуду и многие предметы, считавшіеся у варваровъ роскошью. Влзость р. Борисеева (Днѣпра), бассейнъ котораго почти соприкасается съ бассейнами нѣсколькихъ большихъ рѣкъ, текущихъ въ Балтійское море, способствовала расширенію предѣловъ торговой дѣятельности ольвовитовъ до прибалтійскихъ странъ. Не довольствуясь покупкою товаровъ, которые доставлялись скивами къ черноморскимъ портамъ, греки сами поднимались по Днѣпру вглубь Скиевъ и на сѣверъ отъ нея для активной торговли съ народами, тамъ обитавшими. Пантикалея, при Босфорѣ Киммерійскомъ (Керченскомъ проливѣ), основана была около 550 г. до Р. Хр. Съ начала V в. она сдѣлалась столицей богатого и сильнаго босфорскаго государства, поддерживавашаго оживленныя торговыя сношенія съ Элладою. Афинскіе ораторы расхваливали за это босфорскихъ царей, республика афинская жаловала имъ вѣнки и почетныя званія и воздвигала статуи. Т. съ Греціей съ одной стороны и съ вост. Скиевъ — съ другой немало способствовала обогащенію Босфорскаго царства. Главнѣйшимъ предметомъ экспорта отсюда былъ хлѣбъ; въ годѣ Афинъ, по словамъ Демосеева, вывозилось до 400000 мединновъ (138 $\frac{1}{2}$  тыс. четв.) хлѣба. Пантикалея,

кроме того, веда значительный торг рыбою, которая въ изобиліи ловилась у вост. берега Азовскаго моря и тамъ же сушилась, а также мѣхами, кожами, воскомъ, невольниками. Фанаторія, на противоположномъ берегу Керченскаго пролива, служила складочнымъ мѣстомъ для товаровъ, которые привозились изъ странъ, прилегающихъ къ Азовскому морю съ С и В. Феодосія, основанная въ VI в., съ гаванью, вмѣщавшею въ себя до ста кораблей, была важнымъ пунктомъ вывоза хлѣба въ Аѳины; Танаида, построенная греками позднѣе, при дельтѣ Дона, богатствомъ своимъ обязана была своему положенію на пути, по которому, въ обмѣнъ на произведенія грековъ, шли черезъ Скивію товары дальняго Востока. Путь этотъ, по описанію Геродота, шель отъ Ольвіи черезъ «лѣсную страну» (Гилею) вдоль береговъ Азовскаго моря до р. Дона, которую караваны переплывали недалеко отъ ея устья, далѣе—кочевьями синдювъ (въ нынѣшней Астраханской губ.) и сарматовъ, страну будиновъ (въ нынѣшней Саратовской губ.), гдѣ греческіе выходцы основали деревенный городъ, бывшій средоточіемъ Т. мѣхами, и землею массагетовъ до Киргизскихъ степей, гдѣ кочевали агрипцы. Здѣсь, у предѣловъ неседонскихъ, близъ р. Яксарта (Сыр-Дарья), былъ сборный пунктъ, куда для товарообмѣна направлялись караваны съ З и В. Греки вывозили отсюда преимущественно товары индійскаго происхожденія: пряности, краски, шелковыя матеріи, вѣроятно и золото, а привозили сюда произведенія своей промышленности. Для Т. грековъ съ дальнимъ Востокомъ былъ еще и другой путь: отъ вост. берега Понта рѣками Фазисомъ (Ріономъ) и Курой, Каспійскимъ моремъ, пр. Оксусомъ, Индомъ и Гангомъ до Палиботры (Аллагабадъ). Ни покореніе черноморскихъ греческихъ колоній Митридатомъ, ни подчиненіе ихъ Риму не произвело значительныхъ перемѣнъ въ ходъ и характеръ ихъ Т.; но въ эпоху великаго переселенія народовъ многія изъ колоній сильно пострадали. Во второй половинѣ III вѣка готы овладѣли Таврическимъ полуостровомъ. Скоро послѣ того Ольвія утратила свое торговое первенство на Черномъ морѣ, уступивъ его Византіи. Изъ прочихъ понтійскихъ городовъ долѣе другихъ сохранили свое значеніе Херсонесъ Таврической (по русскимъ лѣтописямъ—Корсуны), успѣшно выдерживавшій напоръ варваровъ. О немъ Анпанъ въ IV, Прокопій въ VI, Константинъ Багрянородный въ X в. говорятъ какъ о богатомъ и вѣдущемъ торговлею городѣ. Уцѣлѣвшія греческія колоніи не прекращали своей торговой дѣятельности, обмѣниваясь произведеніями своего труда съ сосѣдними кочевьями и осѣдыми племенами. Въ числѣ послѣднихъ были восточные славяне, занимавшіе въ IX в. бассейнъ рѣкъ Днѣстра, Днѣпра, Зап. Двины, Зап. Буга, оз. Ильменя и верхней Оки. Они имѣли уже нѣсколько городовъ и участвовали въ Т., посредствомъ которой народы вост.-европейской равнины познакомились съ культурою Греціи и дальняго Востока. Когда вост. славяне объедини-

лись подъ княжескою властью и составили грозную военную силу, Византія вынуждена была вступать съ ними въ мирныя торговыя сношенія и закрѣплять эти сношенія договорами. Путь изъ страны варяжской черезъ земли славянъ въ Византію былъ проложенъ давно: этимъ путемъ шла Т. еще въ IX в., какъ можно заключить изъ лѣтописнаго разказа объ обмѣнѣ кievскихъ князей Асколда и Дира Олегомъ, приславшимъ сказать имъ (въ 880 г.): «яко гость есмь, идемъ въ Греки отъ Олга и отъ Игоря-княжича, да придетъ къ намъ съ родомъ своимъ» (см. Варяжскій путь, V, 573). О средней и южной части этого пути византійскій историкъ, императоръ Константинъ Багрянородный говоритъ, между прочимъ, что подчиненныя россамъ славянскія племена—кривичи, учане и др. зимою рубили лѣсъ на горахъ своихъ и строили лодки-однодеревки\*). По вскрытіи Днѣпра, они сплавляли суда въ Кіевъ; здѣсь покупали ихъ россы и, сдѣлавъ уключины и весла изъ старыхъ лодокъ, въ апрѣлѣ собирались у Витичева, гдѣ ожидали другихъ судовъ, чтобы вмѣстѣ отправиться далѣе, внизъ по рѣкѣ. Подойдя къ порогамъ, часть экипажа выходила на берегъ; оставшіеся осторожно съ помощью шестовъ, проводили лодки между камнями и берегомъ; нѣкоторые, раздѣвшись, шли въ бродъ и ошупывали болѣе удобныя мѣста для провода лодокъ. У четвертаго порога россы, «ради печенѣговъ», оставляли часть своей дружины на стражѣ, прочіе же, разгрузивъ суда, на протяженіи 6000 шаговъ переносили товаръ на плечахъ скованныхъ невольниковъ, суда же тащили волокомъ или несли на плечахъ; потомъ пускали лодки опять въ рѣку и, вновь нагрузивъ ихъ, плыли далѣе. Доплывъ до о-ва Св. Григорія, они приносили своимъ богамъ жертву благодарности. Отсюда черезъ 4 дня они достигали Днѣпровскаго устья и здѣсь два или три дня оставались на о-вѣ Св. Евпрія, чтобы привести суда въ порядокъ для пути черезъ Черное море. Плыли вдоль берега, флотилия обыкновенно въ 35—40 часовъ достигала устья Дуная. Здѣсь она оставалась, для торговыхъ дѣлъ, на нѣсколько дней, послѣ чего продолжала путь въ Византію. Этимъ путемъ россы привозили въ Грецію невольниковъ, кожи, медь, воскъ, рыбу, икру (salsamenta), моржевий зубъ, мѣха горностаевыя, соболья, выдровыя. Въ Византіи они запасались виномъ, плодами, золотомъ, пурпуромъ, сукнами, шелковыми матеріями и пояссами, сафьяномъ, благовоніями, пряностями, жемчужными ожерельями. Въ 907 г. Олегъ, подступивъ къ Византіи, потребовалъ, чтобы русскіе гости (купцы) въ Византіи шесть мѣсяцевъ имѣли право брать съѣстные припасы и мыться въ баняхъ, а когда пойдутъ домой, взять у царя греческаго на дорогу съѣстное, якори, канаты, паруса и все пужное. Императоръ и вельможи приняли эти требованія, но съ измѣненіями: русскіе, пришед-

\*) Трудно думать, чтобы однодеревки могли вмѣщать 40 человекъ, да еще съ провѣтомъ на несколько недѣль. Всего вѣроятнѣе, что вмѣстѣ съ однодеревками ходили и другія суда, болѣе помѣстительныя.

ше не для Т., не берутъ «мѣсячины»; князь долженъ запретить русскимъ грабить села въ странѣ греческой; русскіе, пришедши въ Константинополь, могутъ жить только у Св. Мамы и входить въ городъ только одними воротами, вмѣстѣ съ императорскимъ чиновникомъ, безъ оружія, въ числѣ не болѣе 50 человекъ за одинъ разъ; затѣмъ «пустъ торгуютъ какъ имъ надобно, не платя никакихъ пошлинъ». Договоръ заключенный въ 945 г. между Игоремъ и Византійей, въ существѣ сходенъ съ прежнимъ, но болѣе ограждалъ греческіе интересы. Господствуя на Черномъ морѣ и первенствуя въ Т. съ Византійей, русскіе постепенно расширяли свои торговыя сношенія и въ восточномъ направленіи, до Каспійскаго моря, гдѣ встрѣтились съ сильнѣйшимъ соперникомъ—хазарскимъ царствомъ. Русскіе неоднократно совершали походы въ Хазарію, чтобы добыть русской Т. доступъ къ Каспійскому морю и въ прикавказскія страны. Въ 965 г. Святославъ овладѣвъ девятью хазарскими областями на Кубани и основалъ тамъ русское княжество съ столицнымъ городомъ Таматархой (Гмутараканъ), на мѣстѣ древней Фанагоріи. Не смотря на это поражение, Т. хазаръ продолжала развиваться, чему способствовало выгодное положеніе царства при рѣкахъ Волгѣ, Дону, Кубани и Уралу, при двухъ моряхъ, въ содѣстѣи съ Азіей. Для разбора торгов. дѣлъ и споровъ у хазаръ было поставлено 7 судей, въ томъ числѣ одинъ для русскихъ, славянъ и другихъ язычниковъ. Торгов. путь русскихъ въ Хазарскую землю шелъ Дномъ. Поднявшись по этой рѣкѣ до Бѣлой Вежи, русскіе перетаскивали суда на сушу и, пройдя съ ними небольшою волокомъ до Волги, спускались по этой рѣкѣ до Итляя, хазарской столицы. Русскіе привозили сюда преимущественно мѣха, медь, воскъ и невольничковъ, въ обмѣнъ же могли получать драгоцѣнные камни, зеленый бисеръ (нитки котораго составляли одно изъ любимыхъ украшеній русскихъ женщинъ), золотыя, серебряныя и бронзовыя издѣлія (щѣпочки, ожерелья, застѣпка, кольца, булавки, бляхи для украшения одежды и конской сбруи), шелковыя, шерстяныя и хлопчатобумажныя ткани, овощи, пряности, вино. Особенно охотно русскіе обмѣнивали свои товары на арабскія монеты, употреблявшіяся на Руси не только какъ мѣвовые знаки, но и какъ украшенія. Многіе изъ товаровъ, обращавшихся въ хазарской Т., получались изъ Индіи и изъ другихъ странъ дальней Азіи. Къ С отъ хазаръ жили буртасы, имѣвшіе для сбита рогатый скотъ, хлѣбъ, медь и воскъ, мѣха куныи и иные. Къ С отъ буртасовъ и хазаръ, въ области рѣкъ Волги и Камы (въ нынѣшнихъ губерніяхъ Самарской, Симбирской, Саратовской, отчасти Казанской) находилось Болгарское царство (IV, 895—898). Болгары или булгары были въ Т. посредниками между Азіей и Европой; главный городъ ихъ, Булгарь, построенный между 922 и 976 гг., по своему торговому значенію былъ тѣмъ же, чѣмъ впоследствии—Казань, а еще поздѣе—Нижній-Новгородъ. Изъ Булгара вывозились мѣха куныи, собольи, бѣличьи, горностаевые, лисьи, бобровые, заячьи, шкуры козы, бобровая

струя, крупная рыба, янтарь, юфть, воскъ, медь, орѣхи, колчуги, мечи, овцы, крупный рогатый скотъ, хлѣбъ, невольники. Въ улагу за эти товары изъ Азіи въ Булгарь, а чрезъ него въ славянскія и финскія земли шли арабскія серебряныя монеты, до сихъ поръ во множествѣ открываемыя въ складахъ и курганахъ. Привозились также въ Булгарь бисеръ и драгоцѣнные камни, разныя украшенія изъ серебра, бронзы, стекла и глины. Къ С отъ Булгарской земли, въ нынѣшнихъ губерніяхъ Пермской, Вятской, Вологодской и Архангельской, жили біарміицы (IV, 16), народъ финскаго происхожденія, имѣвшій очень древнюю культуру. О немъ мало говорятъ наши лѣтописи, но если судить по раскопкамъ, обнаружившимъ въ мѣстностяхъ, когда-то имъ занятыхъ, много восточныхъ, кувчискихъ и византійскихъ монетъ и золотыхъ и серебряныхъ предметовъ работы восточной и византійской, то можно повѣрить скандинавскимъ сагамъ объ обширной торговой дѣятельности, существовавшей въ этой странѣ съ V или VI до начала XIII в. Непосредственно торговали біарміицы съ булгарами, скандинавами и русскими славянами, чрезъ Булгарію же—и съ азиатскими народами. Изъ Біарміи шли въ Россію драгоцѣнные мѣха, которые русскими перепродавались грекамъ и арабамъ. Вообще, вымѣнивая на свои произведенія товары сосѣднихъ народовъ, Русь не все потребляла сама, а значительную часть вымѣненного сбывала въ Зап. Европу, въ чѣмъ убѣждаютъ находки монетъ на всѣхъ путяхъ, служившихъ для русскаго транзита. Когда-то дорога восточныхъ каравановъ шла отъ Каспійскаго моря чрезъ Россію къ складочнымъ мѣстамъ Балтики; иначе нельзя объяснить множество арабскихъ монетъ, которыя выкапываются какъ въ Лифляндіи, Курляндіи и Финляндіи, такъ и по всѣмъ почти побережьямъ Балтійскаго моря. Монеты эти всѣ принадлежатъ однѣмъ и тѣмъ же восточнымъ династіямъ и одному періоду времени, отъ половины VIII до XI стол., преимущественно князьямъ, владѣвшимъ на В и Ю отъ Каспійскаго моря. Торговые пути шли тогда по рр. Волгѣ, Окѣ, Днѣпру, Зап. Двинѣ—съ одной стороны, по Волгѣ, Шекснѣ, Вытерѣ, Свири, Невѣ, чрезъ озера Бѣлое, Онежское, Ладожское—съ другой, а также по Волгѣ, Тверцѣ, Мстѣ, Ильмену, Волхову и Ладожскому оз., гдѣ этотъ средній путь соединялся съ сѣвернымъ. Выгодами этой Т. пользовались жители всѣхъ теверскихъ областей, бѣлорусскихъ и многихъ великорусскихъ губерній, какъ-то Казанской, Владимирской, Рязанской, Тульской, Смоленской, Ярославской, Новгородской, Тверской и Псковской. Такимъ образомъ Т. уже въ IX и X вв. сближала восточныхъ славянъ со многими народами Зап. Европы, особенно съ западными славянами, обитавшими у южныхъ береговъ Балтійскаго моря, и съ скандинавскими народами. Однимъ изъ главныхъ русскихъ городовъ, участвовавшихъ въ этой международной Т., былъ Новгородъ. Въ первой половинѣ XI в. произошли какіе-то перевороты, вслѣдствіе которыхъ эта Т. вдругъ прекратилась,

или измѣнилась въ своихъ основаніяхъ. Скудныя лѣтописныя свѣдѣнія, дошедшія до насъ, указываютъ, что уже первые князья Рюрика дома принимали мѣры къ развитію Т. какъ внѣшней, такъ и внутренней. Княгиня Ольга объѣзжаетъ свое государство, устраиваетъ во многихъ мѣстахъ мосты и переправы; Святославъ заботится объ упроченіи торговыхъ сношеній съ Византіей и Дунайской Болгаріей; Владиміръ Святославичъ улучшаетъ дороги и очищаетъ ихъ отъ разбойничества. По его распоряженію, при каждой церкви находились вѣрные рѣсы и мѣры; взвѣшиванія и измѣренія должны были производиться въ присутствіи священника, которому за это предоставлялось взимать пошлину въ пользу церкви. Церкви были тогда едва ли не единственными центрами людныхъ сборищъ, и притомъ въ дни и часы всѣмъ извѣстныя; поэтому самъ собою сложился обычай въ праздничные дни привозить товары, которыми и торговали на церковной площади по окончаніи богослуженія. Обычай этотъ сохранился и доселѣ. Ярославъ I основалъ Юрьевъ, какъ торговый пунктъ и мѣсто для сбора пошлинъ. Ни внутренние раздоры, ни частыя внѣшнія войны удѣльнаго періода не останавливали развитія Т. на главнѣйшихъ ея путяхъ. Въ Киевъ ежегодно приходили купеческія флоты; князья, ожидая ихъ прибытія, посылали войска къ Каневу для обороны гостей отъ половцевъ. Греки, армяне, евреи, нѣмцы, моравы, венециане мирно жили въ Киевѣ, привлекаемые выгодною мѣной товаровъ. Имъ дозволено было строить лагнскія церкви и торжественно отпраздновать богослуженіе; запрещалось лишь спорить о вѣрѣ. Киевъ въ XI в. дивилъ Дитмара Мерзебургскаго восемью рынками и несмѣтнымъ богатствомъ товаровъ. Регенбургъ въ XI в. имѣлъ въ Киевѣ торговныя конторы для покупки мѣховыхъ товаровъ. Есть извѣстія о посѣщеніяхъ Регенсбурга кievскими купцами. Новгородъ, имѣя сообщенія съ Балтійскимъ моремъ, посылалъ корабли въ Данію (1154), въ Любекъ (1187) и особенно въ Висби, на о-въ Готландъ, гдѣ сосредоточивалась балтійская Т. до XIII в. Въ Висби постоянно жили новгородскіе купцы; здѣсь была даже русская церковь. Съ другой стороны и нѣмцы, подъ покровительствомъ готландцевъ, успѣли водвориться въ Новгородѣ. Вмѣстѣ съ внѣшнею Т. развивалась, по мѣрѣ увеличенія населенія, и Т. внутренняя. Въ XII стол. на Руси было уже болѣе 300 городовъ, изъ коихъ многіе образовались изъ большихъ торговыхъ селъ. Поселявшіеся въ городахъ дружинники, свѣтскія и духовныя власти, купцы, рабочіе предьявляли спросъ на жизненные припасы и на другія произведенія хозяйства и промышленности. Подвозъ припасовъ шелъ не только изъ окрестныхъ селъ, но и изъ далекихъ мѣстъ. Жители Новгородской области, занимая земли невыгодныя для хлѣбопашества, нуждались въ покупномъ хлѣбѣ и получали его воднымъ путемъ съ береговъ Волги. Ключомъ низовой хлѣбной Т. былъ Торжокъ, изъ-за обладанія которымъ пролито было много крови въ войнахъ Новгорода съ тверскими и

московскими князьями. Небогаты были хлѣбомъ и области Псковская, Смоленская, Витебская, Полоцкая, куда хлѣбъ шелъ также водными путями. Въ мѣстностяхъ съ нехлѣбородною почвою возникали и развивались домашніе и кустарные промыслы, сообразно природнымъ условіямъ. Къ концу XII и началу XIII вѣка наиболѣе значительны были, судя по отрывочнымъ замѣткамъ лѣтописцевъ, плотничество, мебельное мастерство, выдѣлка деревянной посуды, судовъ и ихъ принадлежностей, лубяныхъ и мочальныхъ издѣлій, сундуковъ, телѣгъ, колесъ и саней, кирпичное и каменное, печное и гончарное дѣло, кузнечное мастерство, выдѣлка топоровъ, сѣкиръ, заступовъ, ножей, ножницъ, мотыгъ, косарей, гвоздей, лемеховъ, косъ и серповъ, пилъ, клещей, сверлъ и долотъ, замковъ, мечей, щитовъ, шлемовъ, луковъ, стрѣлъ (оружія туземнаго производства, однако, неоставало; гораздо болѣе было привознаго — восточнаго и западно-европейскаго), котельныхъ издѣлій, золотое и серебряное дѣло, выдѣлка печатей, украшеніе церковныхъ книгъ, иконъ и утвари, кубковъ, ковшей, чашъ, стакановъ, приготовленіе одежды и обуви, тканье полотенъ, шаторовъ, покрывалъ, крапешенинъ, суконъ, шитье епанчей, поневъ, шубъ и прочей одежды изъ шерстяныхъ и шелковыхъ матерій, выдѣлка мѣховъ и кожъ. Произведенія всѣхъ этихъ отраслей туземной промышленности, такъ же какъ и продукты землѣдѣлія и привозные товары, имѣли сбытъ преимущественно на городскихъ и сельскихъ торгахъ. Торги въ городахъ были въ извѣстные дни недѣли, обыкновенно по пятницамъ, въ селахъ — въ опредѣленные дни года, иногда по нѣскольکو разъ въ годъ. Самыми обыкновенными предметами сбыта Т. были лошади, крупный рогатый скотъ, овцы, гуси, утки, дичь, мясо, рыба, медъ, воскъ, ладонъ, пшеница, рожь, шпено, овесъ, пшеничная мука, печеный хлѣбъ, соль, хмѣль, овощи, орѣхи, яблоки, сѣно, лѣвъ, лѣсной товаръ, дрова, лубы, дрань, бочки, рогожи, деготь, горшки, металлическія издѣлія, шляпе, шапки, сукна, мѣха, оружіе, конская сбруя. При религиозномъ настроеніи народа, вошло въ обычай производить торговныя операціи подъ покровительствомъ церкви. Духовенство продолжало хранить въ первыхъ мѣры и вѣсы; тамъ же устраивались особые лари, гдѣ хранились торговые договоры, записки и книги для закрѣпленія различныхъ сдѣлокъ; въ церковномъ подвалѣ складывался товаръ, въ притворѣ — взвѣшивался. Подъ покровительствомъ церкви купцы соединялись въ артели, называвшіяся по тому святому, во имя котораго освящена церковь. Купечество дѣлилось на общаны, имѣвшія своихъ старостъ и тысячныхъ, свои общинныя капиталы. Въ описываемое время не было строгого разграниченія занятій; классъ купцовъ, какъ и промышленниковъ, не былъ обособленъ. Часто купцы становились воинами и ходили на непріятеля; иногда воины принимались за Т. При постоянныхъ прелятствіяхъ и опасностяхъ, купецъ долженъ былъ имѣть воинскую отагу. Торговымъ классомъ людей дорожили; по Русской Правдѣ купецъ ставится наравнѣ

съ боярскимъ тиуномъ, мечникомъ и гридью: за его голову взыскивали 12 гривенъ, а за голову простого человѣка 5—6 грив. Купцы ходили въ почетныхъ посольствахъ; участіе ихъ въ переговорахъ о дѣлахъ торговыхъ считалось необходимымъ. Т. занимались и князья, и духовенство, и простой народъ. Т. русскихъ съ другими народами была преимущественно мѣновая, напр. на невольниковъ вымѣнивали въ Греціи шелковыя ткани, на желѣзныя издѣлія, у инородцевъ — мѣха; но торговали и на деньги, греческія, арабскія, нѣмецкія. Существовала и Т. въ кредитъ. Съ раннихъ поръ между русскими существовалъ обычай давать деньги въ куплю или «гостбугу», для торговыхъ оборотовъ. При займахъ требовались свидѣтели (послуги); но если заемъ дѣлался у купца и для Т., свидѣтели могли и не быть. По Русской Правдѣ торговцевъ, неумышленно потерявшій товаръ, взятый въ кредитъ, могъ расплачиваться съ кредиторомъ постепенно; если же онъ «пропется» или пробылъ и въ безуміи чужой товаръ испорчить», то отъ кредитора зависѣло ждать уплаты или продать въ свою пользу остатки имущества должника или даже его самого—въ закупы. Изъ имущества должника первымъ получалъ свой долгъ князь, затѣмъ иноземные и инородные купцы, а «прокъ» (остатокъ) дѣлили туземные заимодавцы. Если должникъ заперался, то его приводили къ присягѣ при 12 свидѣтеляхъ. Ходячій годовой ростъ въ XII в. составлялъ 10 кунъ съ гривны, т. е. 20%, но брали и больше—вдвое и втрое. Владимиръ Мономахъ издалъ законъ, по которому взямавшій три рѣвы (т. е. трижды 20%) лишался «иста», т. е. капитала. Кредиторъ, который «много рѣза ималъ», лишался права получить свой долгъ изъ проданныхъ остатковъ имущества несостоятельнаго должника. Сбытъ товаровъ на Руси изданна облагался заставными и торговыми или таможенными пошлинами; первоначальная пошлина была *мито* (см.). Въ половинѣ XII в. за переправу *черезъ рѣки* возовъ или товаровъ собирался *перевозъ*, а за проѣздъ по мостамъ—*мостовщина*. За помещіе товара въ гостиницу дворъ бралъ *востинное*. Съ товаровъ, продаваемыхъ мѣрою (хлѣбъ, овощи и пр.), взымалось *потриное*, съ товаровъ взвѣшиваемыхъ—*тсече*, *пудовое*. Си одна изъ названныхъ пошлинъ не была сама по себѣ велика, но такъ какъ нѣкоторые изъ нихъ (напр. перевозъ, мостовое и пр.) на пути къ рынку купецъ уплачивалъ нѣсколько разъ, и притомъ прежде чѣмъ товаръ находился у покупателя, то, въ общемъ, онъ были очень тягостны. Иностраня Т. была менѣе обременена пошлинами; князья старались льготы въ пошлинахъ привлечь иностранные товары въ Россію; такихъ же льготъ добивались они и для русскихъ товаровъ за границей. Такъ, въ IX в. русскіе купцы платили византійскому императору таможенную пошлину въ размѣрѣ 10%, съ цѣны, договоромъ же 907 г. сборъ этотъ былъ отмененъ. Въ Итилѣ уплачивалось русскими 10% со стоимости товаровъ; въ сношеніяхъ съ нѣмцами таможенное обложение и съ той и съ другой стороны было гораздо слабѣе. Боль-

ше, чѣмъ отъ обложенія товаровъ разными сборами, Т. терпѣла отъ дурныхъ дорогъ, отъ усобицъ и войнъ.

II. *Со времени татарскаго нашествія до половины XVI в.* Отъ татарскаго погрома, опустошившаго сотни городовъ и сель и убившаго кіево-византійскую Т., удѣлялъ Новгородъ, значеніе котораго въ первой половинѣ XIII в. еще усилилось, благодаря Т. его съ готами и нѣмцами. Рядомъ договоровъ о взаимной «любви и пріязни» (1195, 1260, 1270) новгородцамъ предоставлено было право свободной Т. на Готландъ, а нѣмцамъ, готамъ и всѣмъ латинамъ—въ Новгородѣ. Подтверждая «старый маръ о пути по Невѣ» между Котлиномъ и Новгородомъ, новгородское правительство, по договору 1270 г., обязывалось высылать на встрѣчу нѣмецкимъ и готландскимъ гостямъ пристава для перегрузки товаровъ съ кораблей на барки и для охраненія товаровъ во время пути; если же они новгородскаго пристава не возьмутъ и имъ что-либо приключится между Котлиномъ и Новгородомъ, то князю и новгородцамъ до того нѣтъ дѣла. Когда гость прибудетъ въ Неву и будетъ имѣть нужду въ деревѣ или махѣ, то имѣетъ право рубить таковыя по обоимъ берегамъ воды, гдѣ хочетъ. Когда нѣмцы и готландцы придутъ въ Волховъ, къ порогу, то должны требовать пороговыхъ лоцмановъ. Миновавъ опасныя мѣста и достигнувъ Гостинополя (въ 35 в. отъ Ладоги), гость долженъ платить столько, сколько платилось издавна, не больше. Если разобьется барка, отравленная за товарами или нагруженная ими, то за барку не должно платить, а за наемъ барки—слѣдуетъ. Извозчики въ Новгородѣ должны получать за провозъ товара отъ берега до готскаго двора съ каждой приходившей барки 10 кунъ, до нѣмецкаго—15, а съ каждой отходящей, по полумаркѣ кунъ. Ссоры между иноземными гостями и новгородцами должны оканчиваться во дворѣ св. Іоанна, при посадицѣ, тысяцкомъ и кушахъ. Долговыя претензіи иноземныхъ купцовъ имѣли преимущественно предъ мѣстными. Если новгородскій посольъ будетъ убитъ за моремъ, то за него должно заплатить 20 марокъ серебра; столько же платилось за убитаго въ Новгородѣ или его области нѣмецкаго посла, а также за священника и за ольдермана, а за купца—10 марокъ. Нѣмецкіе купцы имѣли право безпрепятственно ѣздить сухимъ путемъ и водою такъ далеко, какъ простирается господство новгородцевъ, и не только въ мирное время, но и во время враждебныхъ столкновеній Новгорода съ сосѣдями. Нѣмецкіе князья посылали молодыхъ приказчиковъ въ разныя мѣстности Новгородскихъ владѣній для изученія русскаго языка. Въ Новгородѣ нѣмецкіе купцы платили торговыя пошлины, но столь ничтожныя, что сами считали свою тамошнюю Т. беспошлинною и не могли надивиться великодушію русскихъ. Въ видахъ упорядоченія Т., ганзейцы старались ввести въ употребленіе нѣмецкіе вѣсы и мѣры. Главными предметами ганзейскаго привоза въ Новгородъ были: *сукна* фландрскія, англійскія, нѣмецкія и польскія; *вино* бѣлое и крас-



ное (Новгородъ и Псковъ снабжали заморскими виномъ всю сѣв. Русь, какъ Киевъ — юго-западную); уполномоченные ливонскихъ городовъ въ 1405 г. постановили держать въ новгородскомъ нѣмецкомъ дворѣ особыхъ надсмотрщиковъ, наблюдавшихъ за тѣмъ, чтобы вино не разбавлялось водой и вообще не подвергалось поддѣлкѣ; *соль*, изъ Любека и Данцига; *хлѣбъ*, въ годы сильныхъ неурожаевъ и во времена закрытія для Новгорода, по какимъ-либо причинамъ, пути черезъ Торжокъ; *чугунокъ* и *железо*, въ дѣлѣ и не въ дѣлѣ; *колокола* для церквей; *свѣщныя* и *жестяныя листы* для кровель, *олово*, *мѣдь* и сплавы изъ нихъ — на церковныя сосуды, на рызы для образовъ, и проч. По мелочи нѣмцы имѣли право продавать въ Новгородѣ *чекны*, *перламутръ*, *сафьянъ*, *перчатки*, *красящую перьяху* на фунты, *полотно* на локти, *сирю* — гривнами (по  $\frac{1}{2}$  фунта), *шюльи* — сотнями и тысячами. Сбывали новгородцы нѣмцамъ *воскъ* и *медь*, доставлявшаяся съ низовьевъ Волги, изъ Рязанской земли, съ Литвы и изъ Корелии (громадный спросъ на воскъ поднималъ на него цѣны и вызывалъ фальсификаціи, противъ которыхъ принимались строгія мѣры); *мѣха*, въ изобиліи поступавшіе въ новгородскую казну въ видѣ дани отъ подвластныхъ ему инородцевъ; *ленъ* изъ Вологодъ и Низовой земли, направлявшійся въ Новгородъ для сбыта во Фландрію; *хмѣль*, *кожи сырыя* и *выдѣланныя* (юфть), *строговой мѣсъ*, *смола*. Нѣкоторые изъ названныхъ предметовъ новгородской Т. бывали иногда въ привозѣ, иногда въ вывозѣ. Такъ, медь въ годы холодной весны и ненастного лѣта привозилась изъ-за границы; хлѣбъ, въ годы хорошаго урожая въ Новгородской области и обильнаго подвоза съ Волги, вывозился за море. О значительности оборотовъ нѣмецкой Т. можно судить по числу купцовъ, которыхъ на нѣмецкомъ дворѣ въ Новгородѣ жилось по нѣскольکو сотенъ. Новгородскіе купцы покупали у ганзейцевъ товары и для мѣснаго потребленія, и для сбыта въ Поволжье, въ Золотую орду и въ еще болѣе далекія восточныя страны. Не смотря на взаимность интересовъ, между Новгородомъ и Ганзою происходили не рѣдко серьезные столкновенія. Въ отмщеніе за обиды, новгородцы прибѣгали къ аресту нѣмецкихъ купцовъ; тѣмъ же отличавшая нѣмцы, добавляя къ репрессіямъ исключеніе Новгорода изъ числа конторъ ганзейскаго союза. Интересы Ганзы поддерживали Ливонскій орденъ, который и самъ иногда бывалъ причиною смуты. Съ 1277 по 1471 гг. между нѣмцами и новгородцами 18 разъ возникали серьезные, иногда кровавыя столкновенія, не только изъ-за торговыхъ интересовъ, но и на почвѣ племенной и религіозной розни между нѣмцами-католиками, просвѣтителями Ливоніи, и «схизматиками русскими». Когда въ 1478 г. Новгородъ подчинился московскому государю, нѣсколько нѣмецкихъ купцовъ были посажены подъ стражу. Вскорѣ послѣ этого обиды, причиненныя посламъ вел. князя, повлекли за собою не только арестованіе 49 иноземныхъ купцовъ въ Новгородѣ и отобраніе у нихъ имущества, но и закрытіе ганзейскаго двора.

Основаніе Иванъ-Города насупротивъ нѣмецкой Нарвы, приближая русскихъ къ морю, было непряно не только купцамъ, а въ военно-политическомъ отношеніи, но и ливонскимъ городамъ — въ торговомъ. Въ Ревелѣ магистратъ задерживалъ иностранныхъ художниковъ и ремесленниковъ, направлявшихся въ Москву, по приглашенію вел. князя; ихъ преслѣдовали и на морѣ. Тѣмъ не менѣе торговыя сношенія съ Ливоніей и Ганзою, временно прекратившіяся, возобновились, и посредникамъ въ нихъ по прежнему оставался Новгородъ. Туда стекались купцы московскіе, тверскіе и смоленскіе, съ произведеніями сельскаго хозяйства, рыболовства и пчеловодства. Купленные и вымѣненные у нихъ товары отправлялись изъ Новгорода въ Иванъ-Городъ и Псковъ, а изъ Пскова — въ Ригу и Литву. Изъ иностранныхъ купцовъ въ Новгородѣ, въ началѣ XVI в., было всего больше фламандцевъ и литвиновъ. Хотя вмѣстѣ съ гражданскою свободою Новгорода уничтожена была его торговая вольность и введены пошлины, которыхъ онъ до тѣхъ поръ не зналъ, онъ не пересталъ быть городомъ важнымъ для Т. Онъ имѣлъ три пути сбыта и привоза: къ Иванъ-Городу, къ Ригѣ и въ Литву. Изъ иностранныхъ купцовъ жили въ немъ преимущественно ливонцы, скупавшіе здѣсь воскъ и медь и ими, черезъ Ригу, снабжавшіе всю Европу. Въ Москву въ XV в. стекалось множество европейскихъ купцовъ изъ Польши и Германіи для покупки мѣховъ. Т. эта происходила въ Гостиномъ дворѣ — обширномъ каменномъ зданіи, лавки котораго поражали иностранцевъ разнообразіемъ товаровъ. Литвины путемъ къ Москвѣ служила Москварѣчка, судоходство по которой начиналось за 40 верстъ до Можайска. Предпочитался зимній путь. Каждый торговецъ, привозившій въ Москву товары, долженъ былъ показать ихъ таможеннымъ чиновникамъ, которые составляли имъ подробную опись и оцѣнку и представляли на благосмотрѣніе государю; если великій князь выражалъ желаніе купить что-нибудь въ свою казну, то купецъ не имѣлъ права торговать, пока не окончатся выборы для велико-княжеской казны. Такія задержки и стѣсненія вѣроятно были причиною того, что вообще иноземные купцы охотѣе ѣздили въ Новгородъ, гдѣ это правило не наблюдалось съ такою строгостію. На СВ отъ Москвы имѣлъ торговое значеніе городъ Дмитровъ, съ котораго начинался водный путь по Яхромѣ, Сестрѣ и Дубнѣ въ Волгу. Товары восточныхъ странъ могли доходить водою до Дмитрова, откуда сухопутнымъ перевозились въ Москву. Въ Дмитровѣ доставлялась рыба съ Шексны. Окрестныя села, Рогачевъ на Сестрѣ и Кимры на Волгѣ, были торговыми пунктами для хлѣба, соли и скота. На устьѣ Шексны возникъ обширный рыбный рынокъ, на Бѣлоозерѣ — торгъ мѣхами, солью, рыбой. На устьѣ Мологи, близъ бывшаго Холмопяго Городка, существовала важнѣйшая въ то время ярмарка, на которую стекались, кроми русскихъ купцовъ, татары, турки, поляки, литовцы. Прѣѣзжие купцы промѣнвали ткани, одежды, ножи, топоры, посуду на мѣха и дру-

гия сырыя произведенія края. Вологда была сборнымъ пунктомъ льна и сала, откуда они шли въ Новгородъ и Устюгъ; здѣсь же былъ мѣновой торгъ мѣхами, привозимыми какъ съ береговъ Двины и Ваги, такъ и изъ далекихъ сѣв.-вост. лѣсовъ. Изъ Бѣлозера, чрезъ озеро Кубенское, ходили въ Устюгъ суда съ хлѣбомъ, кожей и разными рудными для обмѣна съ инородцами на мѣха. Торговое движеніе отъ Устюга до Холмогоръ существовало уже въ началѣ XV вѣка; въ Холмогорахъ была ярмарка, на которой торговали мѣхами. Сѣмлячки-промышленники спускались изъ Холмогоръ въ Сѣверное море, направляли путь близъ береговъ его къ устью р. Мезени, по ней до Пезы, затѣмъ, пройдя короткій волокъ, входили рѣкою Цыльною въ широкую Печору, которую достигали Пуштовска. Нѣкоторые ходили въ р. Уссу, отсюда волокомъ въ Сысу, спускались въ Обь и доходили даже до Иртыша. Иные изъ Устюга ходили въ Вятку и Пермь, при чемъ также пользовались воднымъ путемъ, прекращавшимся лишь на небольшое разстояніе между рр. Югомъ и Вяткой. По берегамъ Ледовитаго океана русскіе промышленники занимались ловлею бѣлыхъ медвѣдей, моржей и рыбъ и вываркою соли, которую сбывали на Бѣлозеро. Изъ приволжскихъ городовъ важны были въ торговомъ отношеніи Ярославль, Нижній, Балахна. Предметомъ ихъ Т. былъ преимущественно хлѣбъ. Чрезъ Казань еще въ XV в. шли мѣха изъ Джатагая и шелковыя ткани изъ Бухары. Изъ Астрахани шла въ Россію соль водою и сухимъ путемъ. Караванная дорога между Астраханью и Москвою была трудна, а потому купцы обыкновенно присоединялись къ посольству, которое почти ежегодно бывало въ Москвѣ съ подарками отъ астраханскаго хана. Съ этимъ посольствомъ отправлялось изъ Астрахани до 300 русскихъ и восточныхъ купцовъ съ товарами, а татары за караваномъ гнали табуны лошадей, служившихъ имъ и для шши во время пути. Караванъ шелъ обыкновенно по правой сторонѣ Волги, но иногда сначала по лѣвой, чтобы избѣгать нападенія отъ татаръ Золотой орды. Самое опасное мѣсто было тамъ, гдѣ Волга въ своемъ теченіи приближается къ Дону. Миновавъ эту мѣстность, караванъ переправлялся на правый берегъ Волги и шелъ степью. Дорогъ не было; негдѣ было укрыться отъ дождя и зноя; путники ночевали подъ открытымъ небомъ, ограждаясь повозками въ видѣ укрѣпленій и ставя на ночь часовыхъ. Съ такимъ караваномъ путешествовавшей по Россіи Контарни хѣхъ изъ Астрахани въ Москву, чрезъ Рязань и Коломну, съ 10 авг. до 23 сент. (1476 г.). Въ XV в. Астрахань имѣла еще значеніе какъ складочный пунктъ товаровъ, направлявшихся изъ Венеціи чрезъ Тану (Азовъ) на Востокъ. Въ Танѣ существовала ярмарка, на которую съѣзжались, кромѣ русскихъ и татаръ, армянскіе и персидскіе купцы. Въ 1394 г. она опустошена была Тимуромъ, и долго не могла оправиться. Другой торговый путь на Ю шелъ изъ Москвы, чрезъ Данковъ, Дономъ до Азова и Азовскимъ моремъ — до Феодосіа (Кафы).

Плаваніе по Дону совершалось въ 27 дней, но судоходна была эта рѣка лишь весною и въ дождливое лѣто. Третій путь начинался въ Вязьмѣ, шелъ по Днѣпру до Кіева, оттуда продолжался до Кафы по степи. Вообще тогдашнія дороги удивляли иностранцевъ своимъ устройствомъ. Даже важный путь торговаго движенія изъ Новгорода въ Иванъ-Городъ и Нарву проходилъ, болѣею частью, по безлюднымъ мѣстностямъ и не отличался удобствами. Торговья сношенія Москвы съ Литвою сухимъ путемъ, чрезъ Смоленскъ, тогда принадлежавшій Литвѣ, были значительны; но литовское правительство нѣкоторыхъ товаровъ не пропускало, и чтобы достигнуть отбѣны такихъ запрещеній нужны бывали чрезвычайныя мѣры. Съ цѣлью обезпечить у себя производство пороха русское правительство установило, чтобы нужный Европѣ воск сбывался за границу не иначе какъ въ обмѣнъ на селитру. Европейскіхъ купцовъ Россія интересовала какъ страна, получавшая изъ первыхъ рукъ азіатскіе товары и отпускавшая ихъ на Западъ. Чтобы приобщиться къ этой выгодной Т., купцы средней Европы дѣлали попытки продать чрезъ Россію путь не только въ Персію, но даже въ Индію, и тѣмъ поколебать монопольное положеніе Португаліи и Италіи. Полагали, что товары можно возить изъ Индіи, сухимъ путемъ, до Оксуса (который считали тогда впадающимъ въ Каспійское море), а оттуда Волгою и, за небольшимъ перерывомъ, Сѣв. Двиною къ Бѣлому морю. Эта-то надежда, при недостаточности географическихъ свѣдѣній, привела къ намъ, въ началѣ второй половины XVI в., англичанъ.

III. *Отъ открытія Бѣломорскаго торговаго пути до конца XVII в.* Путь чрезъ Бѣлое море въ сѣверныя области нынѣшней Россіи извѣстенъ былъ еще въ III в. по Р. Хр.: скандинавскіе мореплаватели ходили имъ въ Византію; имъ же пользовались послы скандинавскихъ государствъ, направившіеся въ Россію, и русскіе—на пути въ Скандинавію, но всегда съ великой опасностью. Скандинавскіе купцы въ Т. съ Россіей держались Новгорода, прочіе же европейцы не знали бѣломорскаго пути. Случайно онъ открытъ былъ вновь. Образовавшееся въ Англіи общество для отысканія кратчайшаго пути въ Индію снарядило 3 корабля и отправило ихъ, въ 1553 г., въ полярныя страны. Во главѣ экспедиціи стояли Виллоуби и Ченслеръ. Послѣдній, съ однимъ кораблемъ, присталъ, 24 августа 1553 г., къ устью Сѣв. Двины. Пока мѣстныя власти выжидали изъ Москвы указаній, какъ отнестись къ прибывшимъ гостямъ, Ченслеръ самъ отправился въ Москву, гдѣ, допущенный къ царю Іоанну, вручилъ ему пространную грамоту короля Эдуарда VI, на латинскомъ яз., которою всѣ государи странъ, лежащихъ на пути экспедиціи, приглашались открыть подданнымъ Эдуарда вольный торгъ всякими товарами. Царь ласково принялъ Ченслера и отвѣтилъ королю, которого въ то время уже не было въ живыхъ, что присылаемые корабли могутъ приходять когда и какъ часто нужно, «съ благонадежностью, что имъ не будетъ учинено зла». Весною 1554 г.

Ченслеръ возвратился въ Англію, а зимою того же года заморскіе корелы сообщили въ Москву: «нашли де они на Мурманскомъ морѣ два корабля: стоять на якоряхъ въ становищахъ; люди на нихъ мертвы, а товаровъ на корабляхъ много». Это были корабли Виллоуби, погибшаго у пустынныхъ береговъ Лапландіи, около Св. Носа, Разсказы Ченслера о Россіи возбудили въ правительственныхъ сферахъ Лондона живѣйшую радость. Частное общество, снарядившее первое путешествіе, было присоединено къ существовавшему уже «купеческому обществу для открытія неизвѣстныхъ странъ», съ правомъ исключительнаго торга съ Россією по Бѣлому морю. Въ 1555 г. Іоаннъ далъ этой компаніи льготную грамоту «на повольный торгъ всякими товарами по всей Россіи». Весною 1557 г. русскій посолъ Непей достигъ признанія за поданными московскаго царя права свободно торговать во всемъ Англійскомъ королевствѣ, съ освобожденіемъ отъ уплаты сборовъ и привозныхъ пошлинъ. Въ Лондонѣ предоставлено было русскимъ купцамъ нѣсколько зданій, а разбирательство ихъ споровъ было возложено на лорда-канцлера. Въ 1557 г. царь пожаловалъ лондонской компаніи новую грамоту, которую запрещалось всякому иноземцу, и даже англичанину, если онъ не членъ лондонской компаніи, пріѣзжать въ Холмогоры, къ устьямъ Сѣв. Двины, въ Мезень и Колу; компаніи же разрѣшалось учреждать склады—кромя Москвы, гдѣ у нея былъ дворъ на Барвартъ, — и въ другихъ мѣстахъ Московскаго государства, а также провозить товары чрезъ Россію въ Шемаху, Бухару, Самаркандъ и Китай. Несогласіе королевы Елизаветы на заключеніе съ русскимъ царемъ оборонительнаго и наступательнаго политическаго союза было поводомъ къ перерывамъ (въ 1568 и 1574 гг.) взаимнодоброжелательныхъ торговыхъ сношеній. Привилегія англичанъ, за этия неперодолжительными перерывами, оставались въ силѣ до 1584 г. Наибольше важными предметами русскаго вывоза въ Англію были мѣха, ленъ, пенька, говяжье сало; юфть, ворвань, смола, деготь; англичане-же ввозили въ Россію по преимуществу сунна и другія шерстяныя ткани, шелковыя матеріи, галантерейные товары, сахаръ, бумагу и металлы, особенно мѣдь и свинець. Къ Сѣв. Двинѣ приходило въ годъ до 9 англійскихъ кораблей (1582). Первоначально корабли останавливались у Холмогоръ, гдѣ и разгружались, но затѣмъ стали приставать ниже, у устья Двины, гдѣ въ самый годъ смерти Іоанна IV заложенъ былъ новый городъ, названный Новыми Холмогорами, а въ послѣдствіи Архангельскомъ. Успѣхомъ Т. англичанъ въ Россіи были недовольны ихъ конкуренты: голландскіе и нѣмецкіе купцы не щадили усилій, чтобы убѣдить приближенныхъ царя въ ея невыгодности, доказывая, что англичане сбываютъ русскимъ не свои, а чужеземные товары, и берутъ за нихъ неслыханныя цѣны. Сосѣднія правительства опасались политическаго усиленія Россіи: шведскій король Густавъ I писалъ датскому королю, что англичане привозятъ въ Московское государство оружіе и военные припасы, вслѣд-

ствіе чего оно становится все болѣе опаснымъ для своихъ сосѣдей, а потому просилъ воспрепятствовать приходу англійскихъ кораблей въ Бѣлое море. Онъ обратился и къ англійской королевѣ съ предостереженіями противъ Россіи, но безуспѣшно: Елизавета заключила съ Даніей договоръ, которымъ выговорено было для англійскихъ кораблей, направлявшихся къ Бѣлому морю, право безпрепятственно заходить въ норвежскія и исландскія гавани. Въ концѣ царствованія Іоанна IV англичане, злоупотреблявшіе своимъ монопольнымъ положеніемъ и возбудившіе противъ себя неудовольствие со стороны русскихъ купцовъ, утратилъ часть своихъ привилегій. Іоаннъ ограничилъ ихъ Т. внутри Россіи Московію и городами собственно московскими и обязалъ ихъ платить половину таможенной пошлины. Въ началѣ царствованія Теодора Іоанновича отправлено было въ Англію посольство съ обѣщаніемъ возвратитъ англичанамъ всѣ прежнія привилегіи, если королева разрѣшитъ русскимъ свободную Т. въ Англіи. Елизавета соглашалась на это только въ такомъ случаѣ, если Теодоръ дастъ новую жалованную грамоту на исключительную Т. въ своемъ царствѣ обществу лондонскихъ купцовъ, не позволяя участвовать въ ней не только купцамъ другихъ націй, но и другимъ англичанамъ. «Предѣлы Россіи, отвѣтилъ Теодоръ, открыты для вольной Т. всѣхъ народовъ, сухимъ путемъ и моремъ. Къ намъ ѣздить купцы султановъ, цесарскіе, испанскіе, нѣмецкіе, французскіе, литовскіе, персидскіе, бухарскіе, хивинскіе, шемахинскіе и многіе другіе, такъ что можемъ обойтись и безъ англичанъ и, въ удобности имъ, не затворимъ дорогъ въ свою землю». Елизавета не настаивала и просила лишь освободить лондонскую компанію отъ платежа пошлинъ. Въ 1587 г. англичанамъ дано было снова право торговать безпошлинно, съ обязательствомъ не привозить чужихъ издѣлій и не рассылать закупщиковъ по городамъ, но лично самимъ мѣняться товарами и не продавать ничего въ розницу. Вступивъ на престолъ, Борисъ Годуновъ постоянно оказывалъ англичанамъ покровительство, но привилегій ихъ не увеличилъ и права торговлевыя другихъ націй соблюдалъ не менѣе. Жалованною грамотой 1603 г. Ганзѣ позволено было торговать у Архангельска. Съ 1604 г. къ Архангельску начали приходить гамбургскіе корабли. По свидѣтельству Флетчера, въ послѣднее двадцатилѣтіе царствованія Іоанна IV экономическое положеніе русскаго народа ухудшилось, признакомъ чего было сокращеніе отпуска главнѣйшихъ товаровъ: такъ при царѣ Федорѣ Іоанновичѣ мѣховъ вывозилось всего на 400000 руб., тогда какъ прежде—на 500000; воска вывозилось 10000 пд., вмѣсто 50000, меда 30000 пд., вмѣсто 100000; льнонь и пенькой нагружалось у Нарвской пристани не болѣе 5 судовъ, а прежде—до ста. Въ началѣ своего царствованія Михаилъ Федоровичъ нуждался въ денежныхъ средствахъ. Нидерланды объявили, что ослаблены только-что окончившеюся войною и потому помочъ Россіи не въ состоянїи. Любезнѣе принять былъ русскій

посланникъ въ Англіи, гдѣ нашлась для Россіи, хоть не скорая и небольшая, денежная ссуда. Она скоро была возвращена, послѣ того какъ царь отказался дать англійскимъ купцамъ дорогу черезъ Россію въ Персію. Пржеяія права ихъ по Т. съ Россіей были подтверждены, но съ уговоромъ доставлять въ царскую казну сукна, матеріи и прочія рукодѣлія по той цѣнѣ, по какой они продаются въ собственномъ ихъ отечествѣ, не брать съ собою въ Россію чужихъ товаровъ, не вывозить шелку за границу и не привозить табаку. Иноземныя купцы не всегда исполняли свои обязательства, на что русскіе купцы неоднократно жаловались правительству: Съ особенною энергіей высказались они въ поданной царю Алексѣю Михайловичу, въ 1646 г., челобитной, гдѣ, между прочимъ, выясняли, что торговать дозволено было у Архангельска и въ городахъ Московскаго государства только 23 англичанамъ, а ихъ стало пріѣзжать по 60—70 и больше; у Архангельска она перестала отдавать въ обмѣнъ и продавать русскимъ свои товары, а везать въ Москву и другіе города и тамъ искусственно поднимають на нихъ цѣну, придерживая ихъ, когда «походу на нихъ нѣтъ»; русскіе же товары, которые прежде обмѣнивались на заграничныя, англичане покупаютъ сами, черезъ русскихъ мелкихъ торговцевъ: «закабаленные и задолженныя бѣдьяки», закупивъ тѣ товары, привозятъ къ нимъ, а они отвезать въ свои земли безошлочно. «Сговорившись между собою за одно», они роняютъ цѣны на русской товаръ и повышаютъ на заморскій. При Михайлѣ Феодоровичѣ «ярославцевъ, торговый человѣкъ Антонъ Лаптевъ, ѣздилъ съ товаромъ черезъ Ригу въ Амстердамъ съ соболями, лисцами и бѣлками. Прѣхалъ онъ ихъ нѣмецкія три земли, а сговорившись за одно, нѣмцы ничего не купили ни на одинъ рубль; и поѣхалъ онъ на ихъ нѣмецкія корабликъ съ ними, нѣмцами, къ Архангельскому городу, и какъ скоро онъ сюда прѣхалъ, то у него тѣ же нѣмцы скупали всѣ его товары большою цѣною». Вслѣдствіе этой челобитной въ 1646 г. на всѣ иностранныя товары, не исключая англійскихъ, вложена была двойная пошлина «для пополненія ратныхъ людей». 1 мая 1649 г. англичанамъ велѣно было «ѣхать за море, а торговать съ московскими торговыми людьми всякими товарами, пріѣзжая изъ-за моря, у Архангельскаго города; въ Москву же и другіе города съ товарами и безъ товаровъ не ѣздить... Великому государю нашему вѣдомо учинилось, что англичане всю землю учинили злое дѣло: государя своего Карлуса-короля убили до смерти. За такое злое дѣло вамъ въ Московскомъ государствѣ быть не доведось». Нѣсколько лѣтъ торговыя сношенія съ Англіей были прекращены. Посланникъ Кромвеля Придакъ принятъ былъ въ Москвѣ съ холодною учтивостью. Ни Кромвель, ни король Карлу II во все царствованіе Алексѣя Михайловича не удалось добиться возобновленія прежнихъ льготъ англійскимъ торговцамъ. Новоторговье уставомъ 1667 г. иностранцамъ было дозволено торговать во внутреннихъ городахъ Россіи только

по особымъ государевымъ грамотамъ, со взскаченіемъ особыхъ дополнительныхъ сборовъ. Они были обложены прѣбжею пошлиной въ размѣрѣ 20 денегъ съ рубля, какъ за ввозимые въ Россію, такъ и за вывозимые изъ Россіи товары. Эта пошлина, вдвое большая противъ взимаемой съ русскихъ купцовъ, мотивирована была тѣмъ, что «русскіе люди пятину и десятину платятъ и службы служатъ». Помимо этого, иноземцы обязаны были платить двукратную пошлину съ рубля, наложенную на нихъ уставомъ 1553 г. Если иностранному купцу не удавалось продать свой товаръ и онъ увозилъ его обратно, то платилъ еще отъѣздную пошлину. Розничная Т. въ Московскомъ государствѣ была иноземцамъ воспрещена, оптовая же должна была производиться только съ купцами того города, куда иноземецъ самъ привозилъ товары, но отнюдь не съ пріѣзжими изъ городовыми гостями. Нарушеніе этого запрещенія влекло за собою конфискацію товара. Исключеніе было сдѣлано для московскихъ купцовъ иностраннаго происхожденія, которымъ «въ порубежныхъ городахъ и на армаркахъ съ иноземцами торговать всякими товарами было вольно». Когда на устьяхъ Сѣв. Двины прочно утвердились англичане, то соперники ихъ, голландцы, стали привозить въ Россію товары свои черезъ Ревель, Ригу и Дерптъ. И на нихъ жаловались мѣстные русскіе купцы за искусственное повышение цѣнъ на привозимые товары. Кромѣ голландцевъ, успѣшно конкурировали съ англичанами въ Архангельскѣ бременцы, любчане, гамбургцы, французы, нѣмцы, норвежцы. Т. на Балтійскомъ морѣ ослабла, чему причиною были стѣснительныя мѣры, принимавшіяся противъ активной Т. русскихъ въ Ливоніи. Велась Т. и съ Польшею, и тоже не безъ препятствій. Купцы московскіе, новгородскіе, псковскіе, смоленскіе, бѣльскіе, торопецкіе и вяземскіе въ концѣ XVI в. жалуются на пріѣзженіе литовскихъ властей. Т. съ Востокомъ продолжалась. На Кавказѣ Т. процвѣла и за Терекъ, особенно когда зап. побережье Каспія было отнято у турокъ персидск. шахомъ Аббасомъ Великимъ. Въ 1603 г. Аббасъ отправилъ къ царю Борису посольство, чтобы условиться о Т.; но оживившіяся торговыя сношенія прекратились въ смутное время. Заручкій съ Мариною ограбили въ Астрахани гиланскіе и бухарскіе купцовъ, послѣ чего тѣ въ ужасѣ разбѣжались. Михайлѣ Феодоровичу принялъ мѣры къ возобновленію астраханскаго торга; Алексѣй Михайловичъ заключилъ, въ 1667 г., съ персидскимъ шахомъ Аббасомъ II торговый трактатъ, въ силу котораго испанскіе купцы получали право торговать свободно по всей Россіи, съ условіемъ лишь уплачивать пошлину со всѣхъ товаровъ, привозимыхъ въ Астрахань, Москву и пограничныя города, каждый разъ въ размѣрѣ 5%. Для транзитныхъ товаровъ, шедшихъ черезъ Россію, это, въ общей сложности, составляло 15%. Иногда русское правительство принимало товары отъ персидскихъ купцовъ въ Астрахани и затѣмъ уже на свой счетъ и рискъ перевозило ихъ въ Москву. Взятіе Астрахани Разиннымъ въ 1670 г. приостановило Т. съ Пер-

сией, но уже в 1674 г., по свидетельству Кильбургера, она вновь имела не малые размеры. Персидская провинция Гилянъ, славившаяся шелководством, примыкала къ Каспійскому морю, а фрахтъ по этому морю былъ дешевле; караванный путь, чрезъ Ормузь, требовалъ отъ 80 до 90 дней и проходить отчасти чрезъ владѣнія турокъ, враждебныхъ персианамъ. Поэтому для персидскихъ купцовъ поддержаніе торговыхъ сношеній съ Россіей было жизненнымъ вопросомъ. Т. шелкомъ составляла парскую монополию, но Алексѣй Михайловичъ отменилъ ее, послѣ чего дѣна пуда шелка въ Москвѣ понизилась съ 45 до 36 р. Кромѣ шелка, изъ Персіи вывозились сафьяны, шелковыя матеріи, парчи, ковры, скатерти, нешлифованные драгоценныя камни, ладонъ, индиго, рись, нефть. Отмена нѣкоторыхъ привилегій, данныхъ персидскимъ купцамъ, была выгодна для жившихъ въ Испагани армянъ, которые не замедлили завести свои факторіи въ Астрахань. Въ 1681 г. они добились привилегій на торговлю шелкомъ въ Россіи, а въ 1684 г. организовали особую персидскую компанію для этой Т.—По мѣрѣ того какъ Сибирь колонизовалась русскими выходцами, она входила въ болѣе близкія торговыя сношенія съ средней и восточной Азіей. Многие сибирскіе города сдѣлались значительными торговыми центрами (напр. Тобольскъ, Тюмень, Тара, Томскъ). Сюда прѣзжали бухарскіе купцы. Многие изъ бухарцевъ совсѣмъ поселились въ торговыхъ сибирскихъ городахъ. Скоро наши сибирскія владѣнія достигли предѣловъ Китая, и это пошло за собою возникновеніе русско-китайской Т. Первые шаги сдѣланы были русскими. Въ 1655 г. одному изъ дѣтей боярскихъ, Феодору Байкову, отправившемуся изъ Тобольска въ Китай для присматриванія въ торгахъ и товарахъ и въ прочихъ тамошнихъ поведеніяхъ, удалось достигнуть Пекина. Въ 1689 г. былъ заключенъ въ Нерчинскѣ торговый трактатъ о свободной торговлѣ русскихъ въ Китаѣ и китайцевъ въ Россію. — Купцы изъ Москвы, Ярославля, Вологды, Костромы, Яренска, Сольвычегодска ежегодно прѣзжали въ Архангельскъ въ торговое время, а нѣкоторые перешли туда на постоянное жительство, покрученики же ихъ закупали по Россіи товары и доставляли ихъ къ порту. Прѣзжали въ Архангельскъ и промышленники съ Мурманскаго моря, съ рыбой и солью. Официально ярмарка начиналась въ іюнь, оканчивалась 1-го сентября; но на самомъ дѣлѣ она оканчивалась въ концѣ сентября. При Феодорѣ Алексѣевичѣ сроки были отменены и всѣмъ, кто не успѣвалъ продать или промѣнять свои товары, разрѣшалось сложить ихъ въ амбары и торговать по произволу. Каждогодно, для управленія торговыми дѣлами ярмарки и для сбора пошлинь, назначался гося, который затѣмъ сдавалъ въ Москвѣ отчетъ думному дяку Новгородской чети. При Михаилѣ Феодоровичѣ, подъ начальствомъ гося состояли двое таможенныхъ головъ и выборные цѣловальники. Таможенные головы выбирались изъ торговыхъ людей московской

гостинной сотни, а цѣловальники — двое изъ гостинной сотни, двое изъ суконной и, сверхъ того, «сколько пригоже» изъ мѣстныхъ жителей. Съ 1658 г. выбиралось 6 цѣловальниковъ, по одному изъ торговыхъ людей Ярославля, Вологды, Устюга, Костромы, Яренска и Сольвычегодска. Вскорѣ число цѣловальниковъ было удвоено. Торговля происходила или на корабляхъ, или послѣ разгрузки, въ гостинныхъ дворахъ. Споры разрѣшались таможенными чиновниками, а въ болѣе важныхъ случаяхъ таможенное начальство обращалось къ воеводѣ. Съ 1667 г. требовалось, чтобы на иностранные товары, получившіе право разгрузки, налагались клейма, съ обозначеніемъ, въ какихъ городахъ эти товары дѣлались и въ какихъ фабрикантовъ. Этимъ старались предотвратить сбытъ въ Россію дурныхъ товаровъ и ихъ поддѣлку. Выгруженные товары ставились въ общемъ гостинномъ дворѣ, но англичане и голландцы имѣли свои дворы и амбары. Т. какъ на корабляхъ, такъ и въ гостинномъ дворѣ была оптова. Съ мѣнового торга брались пошлины, такъ же какъ и съ продажи на деньги. При всякой торговой сдѣлкѣ иностранецъ долженъ былъ записывать свой торгъ въ книгу и прикладывать руку. При отплытіи иностранныхъ кораблей за границу за ними не должно было оставаться пошлинь, казенныхъ и частныхъ долговъ. Русскіе купцы, привозившіе въ Архангельскъ свои товары, представляли въ таможенную выписъ, данную имъ при нагрузкѣ ихъ судовъ въ Вологдѣ. Послѣ мѣны или покупокъ товаровъ и по уплатѣ пошлинь, русскій купецъ долженъ былъ записать свой торгъ въ книгу, приложить руку и взять отъ таможеннаго начальства выписъ за таможенною печатью для представленія въ томъ мѣстѣ, куда товаръ послѣдуетъ. На пути въ Архангельскъ и обратно иностранные корабли заходили въ Колу, жители которой промѣнивали имъ рыбу на сукна и металлы. Въ Кемѣ ежегодно, въ Петровъ день, бывалъ торгъ съ лопарямъ; даччане, норвежцы и англичане промѣнивали лопарямъ свои товары на ворвань, мѣха и рыбу. Нѣкоторые иностранные корабли ходили до устья р. Печоры и приставали къ Пустозерску, но въ 1664 г. приказано было не давать имъ здѣсь пристанища. Другіе, вопреки запрету, плавали у береговъ моря и, приставая къ селамъ, вели контрабандную торговлю. Контрабанда широко велась и въ самомъ Двинскомъ устьѣ, гдѣ между островами, избѣгая гавани, избирали себѣ мѣсто иностранные корабли: въ ночные часы русскіе на паузкахъ подплывали къ нимъ съ товарами, которыми иностранцы нагружали свои корабли, а русскими передавали свои товары. Въ самомъ Архангельскѣ, въ гостинныхъ дворахъ, происходила тайная безпошлинная Т. При всей сложности и дорогой таможенной администраціи, правительство могло собирать таможеннаго сбора въ Архангельскѣ не болѣе 75000 руб. въ годъ. Изъ Архангельскаго порта товары доставлялись по Двинѣ и Сухонѣ въ Вологду, которая послѣ Архангельска была важнѣйшимъ торговымъ пунктомъ Сѣвернаго края. Въ продолженіе зимы сюда

свозились на санных подводах товары из Москвы, Ярославля и Костромы, для отправления весною къ Архангельску. Англичане спекули здѣсь для экспорта сельскія произведенія, преимущественно лѣсъ; здѣсь же держали они на складѣ англійскіе товары. Торговый путь изъ Вологды въ Москву шель на Ярославль, Ростовъ, Переяславль; на этомъ пути устроено было 14 мостовъ. Москва была средоточіемъ торговой дѣятельности всей Россіи. Здѣсь правительство само занималось обширными торговыми операціями. Все, что европейцы привозили лучшего, шло въ царскую казну: лучшіе мѣха были ея достояніемъ. Въ Москвѣ жили богатѣйшіе оптовые торговцы—гости и гостиные люди. Т. веласъ здѣсь круглый годъ, но особенно оживлялась зимою, послѣ привоза изъ Архангельска заграничныхъ товаровъ. Для каждаго рода товаровъ были особые ряды и рынки. Средоточіемъ Т. въ Москвѣ былъ Китай-Городъ, въ стѣнахъ котораго, въ XVII в., было три гостинихъ двора: Старый, Новый и Персидскій. Были дворы литовскій, армянскій, греческій, англійскій. На посольскомъ дворѣ вели съ русскими Т. иностранные купцы, обыкновенно прѣзжавшіе къ намъ съ посольствами. Въ гостинихъ дворахъ торговали только оптомъ; розничная продажа происходила въ рядахъ, и каждому товару назначенъ былъ свой рядъ, свое мѣсто. Передъ Кремлемъ, на Красной площади, находился главный рынокъ, гдѣ можно было закупать всякіе предметы домашняго обихода. Было особое мѣсто, гдѣ женщины продавали издѣлія своей домашней работы. Близъ главнаго рынка было до 200 вяннхъ погребовъ. Базары въ Москвѣ происходили обыкновенно по средамъ и пятницамъ: лѣтомъ—на большомъ рынкѣ у церкви Василія Блаженнаго, а зимою—«на льду». Кромѣ главнаго рынка было множество другихъ, преимущественно надъ рѣкою, у пристаней. Были хлѣбные и свиные торжки, а также лѣсной рынокъ, гдѣ продавались и готовые срубы—товаръ ходкій при частыхъ и опустошительныхъ пожарахъ. На Ивановской площади продавались патъники. Близъ города была конная площадь, на которую пригоняли изъ Астрахани въ годъ до 50000 лошадей. Изъ Москвы шло, кромѣ вологодскаго, 5 торговыхъ путей: новгородскій, поволжскій, сибирскій, смоленскій и украинскій. Новгородскій путь шель черезъ Тверь, Торжокъ, Вышній-Волочекъ и Валдай, на протяжении 435 в. Новгородъ во второй половинѣ XVI вѣкѣ былъ еще болѣе большимъ и многолюднымъ городомъ: здѣсь было 4 гостинихъ двора и особый дворъ для чухонъ и латышей, множество рядовъ и лавокъ; самый мостъ на Волховѣ былъ застроенъ лавками и жилищами при нихъ. Было нѣсколько торговыхъ площадей. Изъ иноземцевъ торговали въ Новгородѣ преимущественно нѣмцы, шведы и литовцы. Разореніе Новгорода при Грозномъ, ливонская война, англійское соперничество въ Архангельскѣ, смуты эпохи самозванцевъ, шведская война и временное отложіеніе отъ Россіи—все это тяжело отразилось на новгородской торговлѣ. Что-

бы вновь оживить ее, дозволено было всѣмъ прѣзжавшимъ изъ внутреннихъ областей Россіи и иноземцамъ торговать невозбранно въ Новгородѣ и его пригородахъ. Въ XVII в. шведы завели въ Новгородѣ свою контору, сбывали здѣсь свинецъ, желѣзо и мѣдъ, закупали хлѣбъ. При царѣ Ѳеодорѣ Алексѣевичѣ новгородцы привозили въ Москву иностранныя вина и другіе товары. Отъ Новгорода къ русской границѣ шли два пути: черезъ Нѣнъ, лежавшій при устьѣ Невы, и черезъ Нарву, Псковъ, какъ и Новгородъ, пострадалъ отъ жестокости Грознаго и отъ неурядицъ Смутнаго времени. Когда спокойствіе возстановилось, Псковъ опять сдѣлался важнымъ мѣстомъ закупки и отправки въ Германію льна, пеньки, сала, кожи и красной юфти, которая выдѣлывалась въ Псковѣ. При Алексѣѣ Михайловичѣ ослабили торговлю Пскова военныя обстоятельства, а еще болѣе—внутренняя рознь, старинная, закоренѣлая вражда между сильными и маломощными. Изъ городовъ къ С отъ Москвы выдѣлялись значительною торговлею Орѣшекъ, Бѣлоозеро, Тихвинъ, Устюжна, Каргополь, Ярославль и Весегоонскъ. Изъ приволжскихъ городовъ съ половины XVI в. началъ расти Нижній - Новгородъ. Въ XVII в. онъ сдѣлался складочнымъ мѣстомъ для азіатскихъ товаровъ, привозимыхъ изъ Астрахани, западно-европейскихъ—изъ Архангельска, сибирскихъ—изъ Казани, московскихъ—для отправки на Востокъ. По мѣрѣ заселенія плодороднаго края, лежащаго на Югъ отъ Нижняго, послѣдній сдѣлался мѣстомъ закупки хлѣба и сбыта его въ смежныя и сѣверныя области. Недалеко отъ Нижняго торговцевъ пріелекала Макарьевская ярмарка. Плаваніе отъ Нижняго до Астрахани продолжалось около мѣсяца. Имѣли торговое значеніе на этомъ пути Василь, Чебоксары, Кокшажскъ, Свияжскъ, Казань. Казань въ XVII вѣкѣ была складочнымъ мѣстомъ астраханской соли и рыбы и вообще товаровъ, назначавшихся для сѣверовосточныхъ областей, а равно и приходившихъ изъ Перміи и Вятки. На всемъ теченіи Волги отъ Тетюши до Астрахани въ XVII вѣкѣ существовали лишь города Самара, Саратовъ и Черный Яръ; позднѣе построены Симбирскъ. Въ Самарѣ образовался перевозочный пунктъ аяцкой рыбной промышленности. Между Нижнимъ и Астраханью, дважды въ навигацію, подъ охранию стрельцовъ и дѣтей боярскихъ, ходили караваны судовъ съ товарами Приволжья. Въ одинъ караванъ соединялось иногда до 500 торговыхъ судовъ. Плыня противъ теченія, гребцы могли управлять судами только при попутномъ вѣтрѣ; когда же подымался верховикъ, гребцы и рабочіе выходили на берегъ и тянули суда лямкою, дѣлая въ день не болѣе 14 верстъ. Торговое сообщеніе съ Средней Азіей совершалось по Каспійскому морю. Правительство держало въ Астрахани суда, ходившія дважды въ годъ, весною и осенью, между Астраханью и Караганскимъ пристанищемъ для Т. съ Хивой и Бухарой. Въ Шемахѣ происходилъ торгъ персідскій съ русскими. Въ Астрахань приходили персідскія суда. Плаваніе по Кас-

пйскому морю было опасно, по причинѣ бурь и нападений морских разбойниковъ; поэтому Т. здѣсь слабо развивалась. Съ открытіемъ и завоеваніемъ Сибири, расширилась Т. мѣхами, преимущественно мѣховая, какъ съ инородцами, такъ и съ русскими поселенцами, нуждавшимися больше въ произведеніяхъ Европейской Россіи, чѣмъ въ деньгахъ. Съ Сибирью сносились отъ Москвы до Солкаиска водою, оттуда волокомъ до Верхотурья, которое считалось первымъ сибирскимъ городомъ; здѣсь былъ торгъ съ вогулами, у которыхъ русскіе вымѣнивали мѣха, досиныя и оленьи кожи на хлѣбъ и рыбу. Въ томъ же уѣздѣ возникла слобода Ирбитъ; здѣсь уже въ первой половинѣ XVII в. была зимняя ярмарка, на которую привозились товары бухарскіе и китайскіе для ввоза въ Россію. Изъ Верхотурья путь водою шель черезъ Туринскъ и Тюмень до Тобольска, куда свозили хлѣбъ—для снабженія Сибирскаго края, и мѣха—для Европ. Россіи. Изъ Тобольска промышленники пускались внутрь Сибири на досчанкахъ мимо Сургута, Нарыма, Кеца до Маковского острога, а оттуда—сухимъ путемъ до Енисейска. Уже въ 1647 г. въ Енисейскѣ были гостиный дворъ и таможенная изба. Дальше промышленники болѣе 60 дней плыли по порожистымъ Тунгузкѣ и Илиму къ Илимскому острогу, близъ котораго происходилъ значительный торгъ. Оттуда они шли по Ленскому волоку до р. Муки, принадлежащей къ Ленскому бассейну. Въ половинѣ XVII в. русскіе торговали уже въ Якутскѣ и Охотскѣ и достигали устья Лены. Въ то же время русскіе проникли и въ область р. Амура: въ концѣ XVII в. Нерчинскъ сдѣлался важнымъ пунктомъ для Т. Россіи съ Китаемъ. Въ 1699 г. здѣсь былъ уже гостиный дворъ. Въ Сибири болше, чѣмъ въ Европейской Россіи, Т. подчинена была правительственной регламентаціи: ни одинъ торговецъ не смѣлъ приступить къ покупкѣ мѣховъ прежде чѣмъ соберутъ царскій асякъ; послѣ того можно было закупать мѣха не иначе какъ въ гостиныхъ дворахъ, у пріѣзжавшихъ въ городъ инородцевъ. Только въ отдаленныхъ мѣстахъ Сибири, напримѣръ въ Якутскѣ, позволялось торговцамъ покупать мѣха и въ юртахъ, съ отдачей въ казну десятого звѣря, самаго лучшаго. Не смотря, однако, на всѣ препятствія, русская Т. въ Сибири была весьма выгодна.—Т. съ Малороссіей въ первой половинѣ XVII в. не процвѣтала по причинѣ смутъ и войнъ. По присоединеніи Малороссіи, царь Алексѣй Михайловичъ даровалъ Киеву жалованную грамоту, по которой киевскимъ людямъ предоставляласьвольная и безпошанная Т. по всей Россіи. По мѣрѣ заселенія окраинныхъ городовъ Вел. Россіи, и тамъ возникла Т. Плодородіе почвы Рязанскаго, Тамбовскаго и Воронежскаго края начало привлекать туда съ половины XVII в. скучниковъ хлѣба, торговавшихъ въ Лебедяни, Ельцѣ, Козловѣ, Воронежѣ, Коротоцкѣ, Острогоскѣ. Пунктами торговыхъ сношеній съ ногайскими татарами, жившими на берегахъ р. Дона, были Бѣлгородъ и Валуйки. Такими были *способы и пути* русской Т. въ XVII в. Изъ *произведений* царства животнаго наибольшее значеніе въ Т. имѣли *мѣха*, изъ коихъ самыя лучшіе и дорогіе были собольи; въ концѣ XVI в. сорокъ соболей, купленныхъ въ Перми за 10 руб., въ Холмогорахъ стоили 25 руб. При Михаилѣ Феодоровичѣ соболья шуба обходилась въ 40—50 руб.; боберъ былъ на 25%, дороже соболя; мѣхъ чернобурой лисицы цѣнился не дешевле собольяго, бѣлыя же лисицы продавались по 25—30 руб. за сотню; тысяча бѣлокъ стояла 23—30 руб. Въ Т. находились еще мѣха горностаевъ, песцовъ, медвѣдей, лосей, рысей, росомахъ, зайцевъ, выхухолой. При Алексѣй Михайловичѣ въ одно лѣто отпущено было изъ Архангельска мѣховъ 579 сороковъ соболей, 18742 собольихъ хвоста, 598 собольихъ опушекъ, 15550 собольихъ кончиковъ, 15470 лисицъ разныхъ сортовъ, 300 сороковъ кунницъ, 288 сороковъ горностаевъ, 180795 штукъ кошекъ. *Воскъ и медъ*, въ областяхъ Казанской, Нижегородской, Муромской, Сѣверской и Рязанской, а также въ Верхотурьѣ, скупались у пчеловодовъ по мелочамъ. Продажа воска и меда обложена была, въ фискальныхъ интересахъ, высокими пошлинами и подчинялась строгимъ правиламъ, съ цѣлью предотвратитъ фальсификацію. Воска въ XVII в. вывозилось до 35000 пд., меньше чѣмъ въ концѣ XVI в., вслѣдствіе увеличенія потребленія его въ Россіи на выдѣлку церковныхъ свѣчъ и на освѣщеніе покоевъ въ зажиточныхъ домахъ. Въ половинѣ XVII в. въ Москвѣ пудъ воска стоилъ 3 р. 25 алтынъ, а пудъ меда—22—28 алтынъ. *Говяжье сало* изъ Нижняго, Москвы, Ярославля, Твери, Смоленска, украинныхъ городовъ направлялось въ Архангельскъ водою. Въ половинѣ XVI в. вывозилось за границу до 100000 пд. сала, въ концѣ—меньше. Причинами упадка, кромѣ ухудшенія общихъ экономическихъ условій были монополюшно-откупной характеръ Т., подмѣсы къ товару для увеличенія его вѣса и усиленное потребленіе сала, съ распространеніемъ салныхъ свѣчъ въ среднемъ классѣ (знатные жгли восковыя свѣча, а бѣднѣе—лучину). Пудъ сала говяжяго бѣлаго стоилъ въ половинѣ XVII в. въ Архангельскѣ до 40 алтынъ, лучшаго—2 руб. *Ворвань сало* (китовое, моржовое, тюленье) добывалось на моряхъ русскаго сѣвера, сбывалась въ Холмогорахъ и, чрезъ Каргополъ, въ Нарвѣ. Правительство облагало китовый промыселъ пошлиною въ 10%, а въ XVII в. позволяло покупать ворвань у китововъ только откупщикамъ. Откупкалась ворвань во Фландрію и Испанію. За тонну ворвани платили 9 фн. стера. *Лошадьи* составляли важную отрасль внутренней Т., сосредоточивавшуюся въ Астрахани и Москвѣ. Правительство не желало, чтобы частныя лица владѣли лошадыми, достойными быть въ парской конюшнѣ, а потому въ позволскихъ городахъ отбирали на царя лучшихъ лошадей, вознаграждая хозяевъ. Въ Сибири торгъ лошадыми производился свободнѣе. Кромѣ татаръ и сибирскихъ калмыковъ, хорошихъ лошадей поставляли персіане, турки, дагестанцы, а также западно-европейцы. Т. лошадыми подчинена была многими формальностямъ, въ видахъ огражденія покупателей отъ обмана, и подле-

жала, особой патенной и другимъ пошлинамъ, доставлявшимъ казнѣ ежегодно до 1000 руб. дохода. Хорошую ломяд можно было купить въ Новгородской землѣ за 5 руб., а въ Черномъ Яру—за 1—2 руб. *Скотъ, мясо и масло* были предметами внутренней Т.; на неистощенныхъ пастбищахъ кормилось много скота. Вытѣшнй сбѣтъ его были незначительны, почему скотъ и мясо были дешевы. Въ концѣ XVI в. соленое говяжье мясо продавалось въ Россіи по  $2\frac{3}{4}$  гривны за пудъ. Пудъ масла обходился купцу въ 26 алтынъ 4 деньги. *Кожы* яловичныя, олени, лосы, лошадиныя, буйволовыя, козлиныя и овечьи выдѣлывались въ разныхъ краяхъ Россіи, особенно въ областяхъ Казанской, Нижегородской, Костромской, Ярославской, Псковской, Новгородской, въ Вѣжецкомъ Верху, лучшая юфта — въ Казани. Запросъ на русскія кожи изъ-за границы былъ такъ великъ, что Московское государство не въ силахъ было удовлетворять его собственными произведеніями: торговцы закупали значительные запасы сырыхъ кожъ въ Малороссіи и Ливоніи. Выдѣланныя въ Великой Россіи кожи находили сбытъ въ Малороссіи. Въ половинѣ XVI в. въ Холмогоры подвозилось до 100000 кожъ, въ концѣ—до 30000. Около 1674 г. вывозилось въ годъ 75000 кипъ юфты, буйволовыхъ и козлиныхъ кожъ 4500 штук, тюленьихъ—около 30000. Въ концѣ XVI в., сырая яловичная кожа продавалась по 2 руб. 10 алтынъ, кожа дубленая — въ Вологдѣ—по 20—23 алтына; въ XVII в. сотня кожъ козлиныхъ стоила 36 руб., одна тюленья—5 алтынъ, кожаная рукавица—3—4 алтына за пару, сапоги яловичные 8 алтынъ, сафьянные—10—14 алтынъ, красные телячьи—18—22 алтына. *Конскій волосъ* вывозился за границу въ количествѣ до 6000 ид., по цѣнѣ отъ 4 до  $4\frac{1}{2}$  руб. за пудъ. *Рыбою* были обильны рѣки, озера и моря, о чемъ можно судить по цѣнамъ: въ концѣ XVI в. соленая кольская семга продавалась по 2 алтына за штуку, по 4 руб. за бочку. Бочка перяславскихъ сельдей, въ которую входило ихъ 200 штукъ, стоила 11 алтынъ 4 деньги; въ Астрахани 200 стерлядей — по свидѣтельству Олеарія — можно было купить за 10 алтынъ; въ Москвѣ, въ половинѣ XVII в., по словамъ Кильбургера, 20 осетровъ стоили 8 руб. Къ концу XVII в. цѣны на рыбу возрасли значительно. Товаръ этотъ отправлялся преимущественно въ Голландію, Фландрію и Францію. *Икра* осетровая и бѣлужья отправлялась въ Архангельскъ съ царскихъ волжскихъ учуговъ. При Алексѣѣ Михайловичѣ Т. ея сдана была на откупъ за 40000 рейхсталеровъ. Шла она преимущественно въ Англію, Нидерланды, Францію и особенно въ Италію. *Моржовая кость* (срѣбій зубъ) съ сѣверныхъ морей сбывалась въ Царьградъ, Крымъ, Персію и Бухарію, гдѣ ее употребляли на оправу ножей и кинжаловъ, отчасти же—въ Зап. Европу. Сначала моржовый промыселъ производился свободно, съ оплатою 10%, но при Алексѣѣ Михайловичѣ обращенъ въ казенную монополию. Изъ предметовъ царства растительнаго *хлѣбъ* былъ преимущественно предметомъ внутренней Т.; за границу,

главнымъ образомъ въ Швецію, онъ вывозился не постоянно и въ незначительномъ количествѣ. Цѣны на хлѣбъ сильно колебались: въ годы очень обильнаго урожая въ Москвѣ, по словамъ Флетчера, пшеница продавалась по 2 алтына за четверть, а въ неурожайные пѣна доходила до 13 алтынъ. Въ концѣ царствованія Алексѣя Михайловича пшеница продавалась по 16 алтынъ 4 деньги за четверть, рожь—по 16 алт. 2 ден. *Хмѣль* изъ Персійской земли возили въ Москву, гдѣ продавали по 12 руб. за берковецъ. *Хлѣбное вино* сдѣлалось при Борисѣ казенною монополіей, дававшей въ годъ правительству до 800 руб. Цѣна вина была въ 1660 г. 16—23 алтыны, а казна, по свидѣтельству Котошихина, продавала его по 4—8 руб. Съ 1682 г. правительство продавало вино лишь вдвое дороже той цѣны, по которой само его покупало. *Вина виноградныя* были предметомъ возова. За ведро рейнскаго платили 30, романей—25 алтынъ. Аликанте, мускатель облагались 60-ю ефимками съ бочки обыкновенное красное церковное вино—6-ю ефимками. Иноземцы, которые пожелали бы сами вести оптовую продажу своихъ винъ внутри страны, платили еще пошлуну въ 5 алт. съ рубля (15%). Т. съ англичанами способствовала распространенію въ Россіи потребленія *сахара*. Въ концѣ XVI в. фунтъ сахара бѣлаго стоилъ у насъ отъ 2 до 3 алт.; въ 1674 г. пудъ сахара-меласа отъ 4 до 6 руб. Привозилось его отъ 50 до 60 бочекъ въ годъ. Изъ *сахарныхъ лакомствъ* привезено было въ 1671 г.: винныхъ ягодъ 943 бочки, патома 367 бочекъ и 200 коробовъ, варенаго имбиря—98, конфетъ—70 бочекъ. Изъ привозныхъ *пряностей* упоминаются: перецъ, шафранъ, мускатный цвѣтъ, корица, кардамонъ, гвоздика. *Чай* привозился уже чрезъ Сибирь изъ Китая, но былъ еще рѣдкостью. *Ресмы*, получавшіяся изъ Бухары, были предметомъ вывозной Т. Фунтъ ревеня стоилъ 2—10 алтынъ. *Мѣрена* шла къ намъ чрезъ Персію, съ конца же XVII в.—непосредственно отъ гребенскихъ казаковъ, съ береговъ Терека. *Табакъ*, не смотря на запретъ, былъ въ употребленіи и привозился изъ-за границы. *Лѣпка* направлялась преимущественно изъ Дорогобужа, Вязьмы, Трубоческа, чрезъ Архангельскъ и Нарву, въ Голландію, Фландрію и Испанію, *ленъ*—изъ Пскова и Новгорода во Фландрію и Голландію; *холстъ*—изъ Москвы, Ярославскаго уѣзда, Вологды, Сибири—былъ предметомъ внутренней Т. Тонкое *полотно*, вытканное изъ нашего льна, шло въ Россію изъ Голландіи и Фландріи. Берковецъ льна стоилъ въ Нарвѣ 7 руб., пенки, въ Холмогорахъ—4 р. Холстъ «людской» въ XVII в. продавался по алтыну за аршинъ и дешевле. *Льняное стѣмя* и *масло* скупались въ Новгородѣ, Костромѣ, Ярославлѣ и Вологдѣ и сбывались, чрезъ Архангельскъ, въ Англію. *Льсы* были предметомъ внутренней Т.; за границу шли только мачты, чрезъ Архангельскъ и Ригу. При Алексѣѣ Михайловичѣ эксплуатация превосходнаго матчоваго льса по р. Югу сдана была иностранной компаніи, которая нагурузила льсомъ 4 корабля. Дерево ей обошлось въ 25—30 коп., а продано за границекъ по 4—5 руб. Въ Нов-



городъ бревно длиною въ 8—9 саж., въ отрубъ 8—9 врш. стоило 8—10 алтынъ. Въ Москвѣ на 7 денегъ можно было купить достаточно дровъ, чтобы напечь хлѣба изъ четверти муки. Столъ дубовый стоилъ 9, сотня ложекъ—20 алтынъ. Смола покупалась иностранцами для корабельныхъ потребностей; съ 1647 г. она сдѣлалась достояніемъ казны, а въ 1659 г. сдана была на откупъ, равно какъ и поташъ. Въ 1664 г. эта монополія была уничтожена; казна вознаградила себя повышеніемъ пошлины.

*Стекла* производилось въ Россіи недостаточно: до 80000—90000 «листовъ» стекла привозилось изъ Ливоніи и Малороссіи. Изъ Европы привозили къ намъ *зеркала* и зеркальныя стекла, особенно мелкаго размѣра, въ большомъ количествѣ: каждый женихъ считалъ своей обязанностью подарить невѣстѣ зеркальце. Въ концѣ XVI в. дюжина зеркалецъ стоила 40 алтынъ. Суррогатомъ оконнаго стекла была *слюда*, добывавшаяся въ Керекской вол. Соловецкаго м-ря и около Енисейска. Изъ предметовъ царства ископаемаго главное мѣсто во внутренней Т. занимала *соль*; съ XVI в. она вывозилась въ Швецію и Литву, съ XVII-го—въ Англію; но правительство не поощряло вывоза этого предмета первой необходимости, а напротивъ, нѣрѣдко воспрещало его. Цѣна соли въ Новгородѣ была  $2\frac{1}{2}$ — $4\frac{1}{2}$  коп. за берковецъ. *Желто* выдѣлывалось близъ Каргополя, Тихвина, Устюжья, Тулы, при р. Протвѣ; недостаточное внутреннее его производство дополнялось привозомъ, достигавшимъ иногда 123 тыс. пд. Въ Россіи выдѣлывали косы, серпы, топоры, замки, сабли, панцири; изъ-за границы привозились ножи, ножницы, булавки, иголки, замки, оружіе, сабельныя полосы, ядра, также селитра и порохъ. Въ 1673 г. привезено 639000 большихъ иглъ, 545000 иголокъ и 120000 булавокъ. Берковецъ шведскаго желѣза въ 1674 г. стоилъ  $4\frac{3}{4}$ —6 р. *Мидь* въ дѣлѣ и не въ дѣлѣ доставлялъ намъ англичане, датчане, шведы и голландцы (по 2— $2\frac{1}{2}$  руб. за пудъ), *олово*—англичане (въ XVI в. по 40—60 алтынъ, въ XVII— $5\frac{1}{4}$ —6 руб. за пудъ), *свинць*—шведы (20—30 алт. за пудъ). *Золото* и *серебро* въ слиткахъ, монетѣ и издѣліяхъ получались изъ всѣхъ странъ, съ которыми велась Т. Въ 1672 г. привезено 111320 чершпнцевъ и 56629 рейхсталеровъ. Золотникъ золота въ концѣ XVII в. цѣнился въ 13 алтынъ 2 деньги. Въ началѣ XVII в. золотая чарка въ 4 золотн. была оцѣнена въ 28 руб., фунтъ позолоченнаго серебра—въ 9 руб. Во внутреннюю Т. поступало значительное количество золотыхъ и серебряныхъ издѣлій: изъ на иконы, куковокъ, цѣпочекъ и цѣпей, колецъ. Привозились изъ-за границы кивоварь, ртуть, сулема, квасцы, купоросъ бѣлый и бѣвшій въ большомъ употребленіи бѣзла. Драгоценныя камни—яхонты, изумруды, бирюза, жемчуги и др.—шли и изъ Европы, но преимущественно изъ Персіи. *Сукна* простыхъ сортовъ, составившія предметъ потребленія для низшаго, преимущественно сельскаго класса, выдѣлывались въ Россіи и сбывались на сельскихъ торгахъ; но тонкія сукна привозились изъ Англіи, Голландіи, Любека и Гамбурга, чрезъ Ригу, Ре-

вель и Польшу. Восточныя шерстяныя ткани шли чрезъ руки персѣянъ, изъ Турціи, Персіи и Индіи. Въ концѣ XVI и въ XVII в. одѣться порядочно въ суконное платье можно было на 2 руб., но сукна высихшихъ сортовъ цѣнились по 3—4 руб. за аршинъ. Въ 1674 г. на 30 корабляхъ привезено было кармазиннаго сукна 22 кны, 587 половинокъ, полукармазиннаго—8 кны, 248 половинокъ (въ кнѣ было 25 половинокъ, а изъ половинокъ выходило отъ 20 до 25 арш.). *Шелковыя матеріи*—бархаты, камка, атласъ, обьярь, тафта и пр.—привозились изъ Европы и съ Востока. Аршинъ индійской камки (на женское платье ей нужно было 9 арш.) стоилъ 20 алтынъ, атласа 40 алтынъ, узкой тафты—5 алтынъ. *Шелкъ* привозился изъ Персіи; цѣна ему была въ Москвѣ 36 руб. пудъ. Шелковыя издѣлія привезено было въ 1671 г.: обьяри серебряной 32 куска, шелковаго 84, атласа—342, брикъсъ-атласа 34, бархата 28, камки 204 штуки. Все это показываетъ, какъ ничтожно было число потребителей такихъ предметовъ роскоши въ 12-милліонномъ населеніи тогдашняго Московскаго государства.

IV. При Петрѣ Великомъ. Вышнюю Т. Петръ считалъ однимъ изъ дѣйствительнѣйшихъ средствъ пріобрѣсти Россію къ западно-европейской культурѣ. Въ началѣ своего царствованія онъ принималъ энергичныя мѣры къ расширенію Т. Архангельска, трижды посѣтилъ его и построилъ на Солембальской верфи ятесколыя корабли для экспорта казенныхъ товаровъ за границу. И Т. Архангельска быстро развивалась; въ концѣ XVII в. оборотъ ея едва достигалъ 850000 руб., а въ 1710 г.—1485000 руб. Но Бѣлое море, по своей отдаленности, краткости періода навигаціи и ея трудностямъ, не соответствовало потребностямъ русской промышленности Т. даже въ тогдашнѣмъ ея размѣрахъ. Нуженъ былъ иной, болѣе удобный выходъ для произведенія русскаго хозяйства. Послѣ неудачной попытки утвердиться на Азовскомъ морѣ, пріобрѣтены были для Россіи юго-восточныя берега Балтійскаго моря и основанъ былъ С.-Петербургъ. Общаніями льготъ иностраннымъ торговцамъ привлекались къ новому русскому порту; наибольшее участіе въ его Т. приняли голландцы и англичане. Съ Франціей въ 1706 г. заключена была торговая конвенція; итальянскимъ кораблямъ, въ уваженіе дальности, общана уступка половины пошлинъ; князю Меншикову поручено было войти въ переписку о торговыхъ льготахъ для купцовъ Гамбурга, Бремена и Данцига. Въ то же время Петръ озабочился устройствомъ воднаго сообщенія внутреннихъ хлѣбородныхъ и населенныхъ областей государства съ Петербургомъ (Вышневолоцкая система). Каналъ для обхода Ладожскаго озера началъ быть въ 1719, оконченъ въ 1728 г. Утвердившись на Невѣ, Петръ удвоилъ свои заботы о Петербургѣ и его Т. Онъ велѣлъ приступить къ сооруженію военнаго и купческаго порта на о-вѣ Ретусари (Котлинѣ), гдѣ долженъ былъ имѣть постоянное мѣстопребываніе балтійскій флотъ и гдѣ разгружались бы всѣ корабли, для которыхъ входъ въ устье Невы, по его мелко-

водью, был невозможен. Впоследствии гавань эта, равно как и возникший при ней городъ, получила названіе Кронштадта. Т. въ новомъ портѣ сначала слабо развивалась. Какъ русскіе, такъ и иностранцы предпочитали Архангельскъ, куда пути были изданы налажены. Для усиленія торговли Петербурга Петръ принялъ рядъ искусственныхъ мѣръ. Указомъ 31 октября 1713 г. онъ повелѣлъ соблюдать всенародно, чтобы купечіе и другихъ чиновъ люди, у кого есть пенка и юфта, къ городу Архангельскому и на Вологду для торговли не возили, а привозили бы въ Петербургъ. Такъ-же которые государевы товары: икру, клей, поташъ, смолу, щетину, ревенъ къ Архангельску не отпускать, а привозить по тому же въ Петербургъ. Торговые иноземцы приглашались увѣдомить своихъ соотечественниковъ за границей, чтобы корабли для нагрузки русскихъ товаровъ присылались къ Петербургу, а не къ Архангельску. Впоследствии, по ходатайствамъ купцовъ, при скопленіи экспортныхъ товаровъ въ Петербургъ, давались разрѣшенія известную часть товара везти къ Архангельску. По указу 20 ноября 1717 г. въ Петербургъ переселены были самые именитые купцы Архангельска. Указомъ 1720 г. съ товаровъ, направленныхъ къ Петербургу, обычная 5% пошлина понижена до 3%, съ назначенныхъ же къ вывозу изъ Петербурга за границу не взымалось никакихъ пошлинъ на внутреннихъ заставахъ; обозы съ этими товарами, по освидѣтельствованіи и запечатаніи, безостановочно проходили до самаго Петербурга. Всѣми этими мѣрами петербургская Т. была усилена, архангельская—сокращена. Въ теченіе 8 лѣтъ (1710—1718) отъпускъ Архангельска поднялся съ 1<sup>1</sup>/<sub>2</sub> до 2<sup>1</sup>/<sub>2</sub> милл. руб., а привозъ съ 142000 до 600000 руб.; въ 1726 г. по Архангельску отпущено товаровъ на 285387, а привезено всего на 35846 р. Изъ Петербурга въ 1718 г. вывезено было товаровъ на 268590, въ 1726 г.—на 2403423 руб.; въ 1718 г. привезено въ Петербургъ на 218049 руб., въ 1726 г.—на 1549697 руб. Въ 1720 г. въ Неву вошло 76 иностранныхъ судовъ, въ 1722 г.—119, въ 1724 г.—180. Таможенныхъ пошлинъ по Петербургскому порту поступило въ 1724 г. 175417 руб., всего же по Балтійскому и Вѣломю морьямъ, въ 1726 г. собрано было этихъ пошлинъ 452403 руб. Т. Риги, сильно сократившаяся въ первые годы по завоеваніи ея Россією, скоро превзошла прежніе раздѣлы: въ 1704 г. Ригу посѣтило 359 судовъ, въ 1725 г.—388. Ростъ Риги, не смотря на конкуренцію Петербурга, объясняется тѣмъ, что Рига по импорту и экспорту обслуживала далекій отъ Петербурга литовско-польскій районъ. Ревель, Нарва и Выборгъ утратили долю своего прежняго значенія, отчасти и вслѣдствіе военныхъ событий. Выборгу, особенно отъ нихъ пострадавшему, Петръ предоставилъ свободную Т. хлѣбомъ, смолой, лѣсомъ и другими товарами, запрещенными или же составлявшими предметъ казенной монополіи. Въ видахъ развитія русской сухопутной торговли, въ 1714 г. отправленъ былъ въ Польшу и Венгрію казенный транспортъ сибирскихъ товаровъ, кото-

рые тамъ имѣли отличный сбытъ; на вырученные деньги были закуплены венгерскія вина. Нѣжинскимъ грекамъ дана была привилегія Т. съ Молдавией и Валахией. Возникла сухопутная Т. черезъ Польшу съ Пруссіей. Въ 1723 г. русскимъ купцамъ было разрѣшено торговать съ Бреславлемъ. Складочнымъ мѣстомъ нашей сухопутной Т. съ Германіей былъ въ это время Васильковъ—русская таможня на польской границѣ.—Не имѣла успѣха попытка Петра пріобрѣсти нѣсколькихъ крѣпкихъ пунктовъ на восточномъ берегу Каспійскаго моря, чтобы отсюда вести непосредственно Т. съ Хивой и Бухарой, а затѣмъ, съ помощью каравановъ, посылаемыхъ изъ этихъ ханствъ въ Индію, направить индійскую Т. черезъ Каспійское море въ Россію. Русско-персидская Т. по прежнему была сосредоточена преимущественно въ рукахъ армянскихъ купцовъ, имѣвшихъ свои конторы въ Астрахани. Они не только ввозили персидскіе товары, преимущественно шелкъ, въ Россію, но и отправляли ихъ моремъ въ Голландію, откуда, въ свою очередь, вывозили голландскія сукна и другіе товары, находившіе сбытъ въ Персіи. Петръ охотно разрѣшалъ эту Т., въ виду значительнаго казеннаго дохода отъ транзитныхъ пошлинъ. Въ 1711 г. онъ, съ вѣдома и одобренія персидскаго шаха, заключилъ съ армянами условіе, въ силу котораго весь вывозимый изъ Персіи шелкъ долженъ былъ доставляться ими въ Россію. За это армянамъ предоставлялась монополия Т. шелкомъ и давались нѣкоторыя пошлинныя льготы. Русскіе купцы, преимущественно изъ Астрахани, вели довольно оживленную активную Т. въ Низабадъ и Рендъ. Товары свои они складывали преимущественно въ Шемахъ. Когда этотъ городъ, въ 1711 г., былъ разграбленъ лезгинцами, русскіе купцы потеряли значительныя суммы: убытки одного торговаго дома простирались до 180000 руб. Въ 1716 г. привозъ бухарскихъ и персидскихъ товаровъ въ одну только Астрахань простирался на сумму до 464000 руб., пошлинъ же взыскано свыше 22500 руб. Для упроченія русско-персидскихъ торговыхъ отношеній, въ 1715 г. отправлено было въ Персію особое посольство, которому и удалось заключить съ Персіей торговый договоръ. Въ 1720 г. царь назначилъ въ Испанію русскаго консула (который, впрочемъ, вслѣдствіе внутреннихъ безпорядковъ, остановленъ былъ въ Рендѣ). Англичане обратились съ просьбою о разрѣшеніи возобновить свою транзитную Т. съ Персіей черезъ Россію, но получили отказъ, такъ же какъ голландцы и французы. Последніе годы царствованія Петра ознаменованы были рядомъ распоряженій, касавшихся организаціи русско-персидскаго торговаго судоходства на Каспійскомъ морѣ и судостроенія въ Астрахани.—Въ видахъ упорядоченія русско-китайской Т. Петръ еще въ 1698 г. повелѣлъ отправлять караванъ изъ Москвы въ Нерчинскъ не ежегодно, а черезъ годъ, дабы отъ наплыва русскихъ товаровъ не падали тамъ на нихъ цѣны. Въ 1719 г. Петръ отправилъ въ Пекинъ капитана гвардіи Измайлова, которому удалось добиться заключенія трактата на такихъ,

между прочимъ, условіяхъ: 1) чтобы въ Пекинѣ имѣлъ постоянное пребываніе русскій консулъ, а въ нѣкоторыхъ другихъ городахъ вице-консулы; 2) чтобы русскіе имѣли право безпрепятственно ѣздить по всей территоріи Китая и перевозить по китайскимъ рѣкамъ товары и складывать ихъ на пристаняхъ; 3) чтобы русскимъ купцамъ разрѣшена была въ Китай безошлнная Т. Русско-китайскія отношенія, однако, не наладились. Скоро по отъѣздѣ Измайлова, китайское правительство запретило русскимъ караванамъ прѣзжать въ Пекинъ до установленія опредѣленныхъ границы между Россіей и Китайскою Монголіей; установленіе же границъ, по вѣнѣ китайцевъ, замедлилось.—Вступивъ на престолъ, Петръ не только оставилъ въ силѣ всѣ казенныя монополіи, но еще и умножилъ ихъ: юфть, ленка, поташъ, деготь, сало, конопляное масло, льняное сѣмя, ревенъ, игръ, рыбій клей могли подвозиться частными лицами лишь къ рѣчнымъ, озернымъ или морскимъ пристанямъ, а затѣмъ переходили въ руки казны. Сначала Петръ велъ эту Т., подобно своимъ предшественникамъ, самъ или доверялъ ея веденіе особымъ чиновникамъ, но скоро, за недосугомъ, сталъ сдавать экспортъ казенныхъ товаровъ на откупъ. Такъ въ 1703 г. вывозъ дегтя, тюленьихъ шкуръ и всѣхъ продуктовъ рыбодовства Архангельскаго побережья сдать былъ князю Меньшикову; вологодскіе купцы Окопишниковы въ то же время получили монополію на отпускъ льняного сѣмени. Позднѣе Т. вкрой сдана была за 100000, ревенемъ— за 80000 руб. Сдавались и другіе экспортные и нѣкоторые привозные товары. Не сданные на откупъ монопольные товары казна продавала, согласно указу 1715 г., исключительно за наличныя деньги (полновѣсные «ефимки», т. е. юхимсталеры). Впрочемъ, Петръ держался системы казенныхъ монополій лишь до тѣхъ поръ, пока опытъ не убѣдилъ его въ ихъ невыгодности для казны и вредѣ для народнаго благосостоянія. Указомъ 8 апрѣля 1719 г. повелѣвалось «казеннымъ товарамъ быть только двумъ: поташу и смольчаку», которые изъяты были изъ круга «повольной» Т. въ видахъ сбереженія лѣсовъ. Въ 1718 г. учреждена была коммерцъ-коллегія. Первое русское консульство было учреждено въ Амстердамѣ; за нимъ послѣдовали консульства въ Лондонѣ, Гулонѣ, Кадиксѣ, Лиссабонѣ, а вскорѣ почти во всѣхъ главнѣйшихъ го-

родахъ Европы и Персіи. Въ 1724 г. изданы были таможенный тарифъ и морско-й торговый регламентъ. По тарифу 1724 г., пошлина съ большинства привозныхъ и отпущенныхъ товаровъ не превышала 5% цѣны, но отпущенные товары, по слабности которыми Зап. Европы Россія имѣла мало или вовсе не имѣла конкурентовъ, оплачивались болѣе высокими пошлинами; напр. съ цѣны отпущенной пеньки взималось 27<sup>1</sup>/<sub>2</sub>% . Таможенные пошлины уплачивались иностранною монетою, принимавшеюся по извѣстному курсу. Таможенныхъ доходовъ собиралось въ концѣ царствованія Петра до 869<sup>1</sup>/<sub>2</sub> тыс. руб. Цѣнность вывоза изъ Россіи была выше цѣнности ввоза, что объясняется столько же полезностью русскаго сырья для западно-европейской обрабатывающей промышленности, сколько малымъ въ Россіи спросомъ на предметы роскоши и комфорта, за недостаткомъ богатыхъ людей. Но и тогдашнія, сравнительно малые затраты русскихъ на оплату импорта безпокоили Петра; ему хотѣлось создать торговый флотъ, чтобы сберечь въ пользу Россіи морской фрахтъ, и если не увеличитъ вывозъ издѣлій, то хотя бы сократить привозъ ихъ, разивъ въ странѣ обрабатывающую промышленность. Указомъ 8 ноября 1723 г. повелѣвалось, между прочимъ, «умножать свои коммерціи, строить компаніи, партикулярные торги заводить въ Ость-Зеѣ, напр. въ Польшу отправлять персидскіе товары, кушачи и прочее» и дѣлать все это «не голосно, дабы лишнимъ эхомъ вреда высто пользы не было». Въ 1724 г. царь задумалъ снарядить за свой счетъ три русскіе судна въ Испанію и одно во Францію, съ тѣмъ, чтобы купцы, которые должны были отправиться туда съ товарами, остались нѣкоторое время за границей для изученія торговыхъ операцій. Къ числу мѣропріятій, направленныхъ къ сокращенію иностраннаго привоза, относятся льготы и привилегіи за учрежденіе фабрикъ и заводовъ въ Россіи и обложеніе привозныхъ иностранныхъ товаровъ. «Чтобы собрать разсыпанную хранину купечества», Петръ учредилъ въ городахъ магистраты (см.). Покровительство его фабрикантамъ дошло даже до приврѣпленія крестьянъ къ фабрикамъ. О томъ, что могла Россія, въ описываемое время, отправлять на европейскіе рынки и что получала оттуда, можно судить по слѣдующимъ даннымъ:

## Отпущено въ 1726 г.:

	Изъ Петербурга.	Изъ Архангельска.	Итого по 2-мъ портамъ.
Пеньки . . . . .	494362 пд.	—	494362 пд.
Льна . . . . .	58616 »	808 пд.	59424 »
Сала . . . . .	25094 »	24051 »	49145 »
Желѣза . . . . .	55149 »	—	55149 »
Юфти . . . . .	169137 »	2872 пд.	172009 »
Льняныхъ ткалей . . . . .	9600307 арш.	718986 арш.	10319293 арш.
Парусины . . . . .	7747 куск.	—	7747 куск.
Всего на сумму . . . . .	2403423 р. с.	285387 р. с.	2688810 р. с.

## Привезено въ 1726 г.:

	Изъ Петербурга.	Изъ Архангельскъ.	Итого по 2-мъ портамъ.
Нащитковъ . . . . .	на 137175 р. с.	на 4028 р. с.	на 141203 р. с.
Сахара . . . . .	11289 пд.	50 пд.	» 11339 »

	Въ Петербургѣ.	Въ Архангельскѣ.	Итого по 2 мѣ портамъ.
Кофе . . . . .	474 пд.	20 пд.	494 пд.
Шелку . . . . .	3 <sup>1</sup> / <sub>2</sub> »	—	3 <sup>1</sup> / <sub>2</sub> »
Красильныхъ веществъ . . . . .	на 268280 р. с.	на 7381 р. с.	на 275661 р. с.
Шелковыхъ товаровъ . . . . .	» 15372 » »	» 92 » »	» 15464 » »
Шерстяныхъ матерій . . . . .	» 662492 » »	» 464 » »	» 662956 » »
Вуаляныхъ » . . . . .	» 22632 » »	—	» 21632 » »
Льняныхъ » . . . . .	» 691 » »	на 249 р. с.	» 940 » »
Всего привезено на сумму .	1549697 р. с.	35846 р. с.	1585543 р. с.

У. При преемникахъ Петра до Екатерины II. Близжайшіе преемники Петра продолжали его торговую политику, но скоро стали обнаруживаться ея недостатки и, прежде всего, излишняя мелочная регламентация Т. и промышленности. Заявлялись протесты со стороны купечества, для рассмотрѣнія которыхъ была учреждена въ 1727 г., въ СПб., особая коммиссія. Въ числѣ рассмотрѣнныхъ ею заявленій была челобитная отъ проживавшихъ въ Петербургѣ англійскихъ, голландскихъ и гамбургскихъ купцовъ съ просьбой объ уменьшеніи таможенныхъ пошлинъ на привозные иностранные товары. Въ 1731 г. изданъ таможенный тарифъ, по которому пошлины съ ввозимыхъ товаровъ были понижены (см. Протекционизмъ, XXV, 515), а съ нѣкоторыхъ вывозныхъ товаровъ совсѣмъ сложены. Обложение по цѣнѣ для большей части товаровъ замѣнено пошлинами съ вѣса, мѣры и счета. Обложение товаровъ, шедшихъ черезъ Архангельскъ, дополнительною пошлиною въ 25% было отменено. Въ 1731 г. изданъ былъ «морской уставъ», по которому съ русскихъ купцовъ, отправлявшихъ свои товары изъ СПб., Архангельска и Колы на собственныхъ корабляхъ, или же вообще на судахъ построенныхъ въ Россіи, взималось сборовъ въ 4 раза меньше, чѣмъ было установлено тарифомъ; съ привоза на тѣхъ же корабляхъ, во избежаніе подлоговъ, брали полную пошлину. Если русскій подданный отпускалъ свои товары на иностранныхъ корабляхъ, то платилъ лишь  $\frac{3}{4}$  пошлины, установленной для иностранцевъ. Благодаря облегченію таможенного бремени, Т. оживилась; такъ, изъ Петербурга въ 1726 г. вывозилось русскихъ товаровъ на 2<sup>1</sup>/<sub>2</sub> милл. р., а въ 1751 г.—на 4<sup>1</sup>/<sub>2</sub>; въ 1726 г. привозилось въ СПб. на 1<sup>1</sup>/<sub>2</sub>, а въ 1751 г.—на 3<sup>3</sup>/<sub>4</sub> милл. р. Предсмертное распоряженіе Петра о посылкѣ въ Испанію трехъ русскихъ кораблей съ русскими товарами было исполнено при Екатеринѣ I: корабли были нагружены саломъ, пенькою, канатами, юфтью, полотноми, парусинами, льномъ и кроку; казна доставила отъ себя  $\frac{2}{3}$  груза, остальное съ большимъ трудомъ собрали между торговцами, изъ коихъ двое, по приказу правительства, должны были отправиться въ это путешествіе. Суда благополучно прибыли въ Кадиксъ и здѣсь, подъ наблюденіемъ русскаго консула, грузъ былъ скоро распроданъ; но црмѣръ этотъ не нашелъ послѣдователей. Такой же исходъ имѣли попытки завести активную Т. съ Италіей и Франціей. Удачливѣе продолжательство было опытъ купцовъ Баженова и Крылова, посылавшихъ на собственныхъ корабляхъ товары въ Амстердамъ и Гамбургъ. Въ общемъ рус-

ская вибнняя Т. по прежнему оставалась въ рукахъ голландцевъ, сначала преимущественно голландцевъ, а съ 30-хъ годовъ—англичанъ. Въ англійскихъ рукахъ сосредоточивался вывозъ изъ Россіи желѣза, парусины, полотна, ревеня. Южно-европейскіи купцовъ англичане пріучили обращаться съ заказами на русскіе товары къ англійскимъ торговымъ фирмамъ. Правительство неоднократно пыталось установить непосредственные торговые сношенія съ Франціей, но эти попытки не увѣнчались успѣхомъ, отчасти по политическимъ причинамъ, преимущественно же вслѣдствіе недостатка у русскихъ и франц. купцовъ предпримчивости. Въ 1734 г. между Россіей и Англійей заключенъ былъ договоръ, предоставлявшій подданнымъ обоихъ государствъ право свободнаго плаванія и Т. во всѣхъ областяхъ, принадлежавшихъ имъ въ Европѣ, при чемъ англійскіе и русскіе корабли допускались на правахъ наибольшаго благопріятства. Какъ русскіе въ Англію, такъ и англичане въ Россію имѣли право провозить всякіе, за немногими исключеніями, товары, при чемъ съ обѣихъ сторонъ уплачивались одинаковыя пошлины. Для устраненія обмановъ и фальсификацій учрежденъ былъ «справдивый бракъ», съ возложеніемъ на браковщиковъ отвѣтственности за доброкачество продуктовъ. Договоръ этотъ возобновлять былъ въ 1742 г. еще на 15 лѣтъ. Такимъ же характеромъ отличался торговый договоръ 1726 г. съ Пруссіей, возобновленный въ 1743 г. на 18 лѣтъ. Въ Швецію, по договору 1735 г., дозволено было безпошлинно вывозить изъ гаваней Балтійскаго моря хлѣба на 50000 р., пеньки, льна и мачтъ—также на 50000 р. Послѣ двухлѣтней войны заключенъ былъ, въ 1743 г., новый договоръ, которымъ возстановлена была обоюдно-свободная Т. подданныхъ обѣихъ государствъ. Изъ Россіи допускался безпошлинный вывозъ хлѣба, пеньки и льна на сумму вдвое большую, чѣмъ по договору 1735 г., а въ случаѣ неурожая въ Швецію разрешалось вывозить туда хлѣба «сколько не доставать будетъ». Черезъ Польшу въ Пруссію, Шлезвигъ, Саксонію и Турцію шли русскіе мѣха, кожи и скотъ; русскіе купцы сами отправлялись на мѣста назначенія товаровъ и тамъ приобретали товары нужные для Россіи. Морская Т. шла преимущественно чрезъ порты Балтійскаго моря, между которыми Петербургъ игралъ господствующую роль. Расширенію его торговыхъ оборотовъ особенно содѣйствовало улучшеніе Вышневолоцкаго воднаго пути и открытіе, въ 1728 г., Ладожскаго канала. Кромѣ Петербурга, Россія имѣла на

Балтійскомъ морѣ 6 торговыхъ портовъ: Ригу, Ревель, Перновъ, Архесбургъ, Нарву и Выборгъ. Въ 1737 г. присоединены къ нимъ Гамбургъ, въ 1747 г. — Фридрихсгамъ. Сношенія съ Востокомъ подверглись многимъ переменамъ. По трактату, заключенному въ 1732 г., въ Ревель, Россія возвратила Персіи большую часть своихъ завоеваній. За это шахъ предоставилъ русскимъ купцамъ право безошанной Т. въ Персіи, обязался защищать русскихъ отъ всякаго произвола и оказывать имъ скорое правосудіе, безъ обычной въ Персіи волокаты. Россіи предоставлено было содержать въ городахъ консуловъ, для охраны интересовъ своего купчества. Въ 1755 г. основано было русское товарищество для Т. съ Персіей. Армяне, видя въ немъ серьезнаго конкурента и не добившись его закрытія, соединились съ нимъ въ 1758 г. въ одно «Персидское торговое общество», съ капиталомъ въ 600000 руб. Въ 1762 г. оно, вмѣстѣ съ другими монопольными компаніями, было закрыто, такъ какъ Петръ III нашелъ, что русскія торговныя компаніи того времени служили лишь убѣжищемъ обанкрутившимся купцамъ и были еще что иное, какъ только неправедное присвоеніе одному тому, что всѣмъ принадлежить. Условія Т. съ Средней Азіей нѣсколько улучшились послѣ принятія Киргизъ-Кайсацкою ордой русскаго подданства (въ 1731 г.), особенно благодаря основанію на р. Уралѣ Орской крѣпости, Троицка и Оренбурга. Съ 1750 г. начинается довольно частое движеніе въ Оренбургъ каравановъ изъ Бухары, Ташкента, Кашгара. Небезуспѣшны были попытки русскихъ купцовъ ходить съ товарами, чрезъ Оренбургъ, въ Среднюю Азію. Въ Балхѣ русскіе караваны встрѣчались съ индійскими и съ ними обмѣнивались товарами. По договору съ Турціей 1739 г. подданнымъ обоихъ государствъ предоставлялась свободная Т.; но русская Т. на Черномъ морѣ должна была производиться на судахъ турецкихъ подданныхъ. Посольству, отправленному Екатериною I, удалось заключить съ китайскимъ правительствомъ въ 1727 г. генеральный трактатъ, а въ 1728 г. — дополнительный, которыми устанавливалась свободная Т. между имперіями. Для торга частныхъ лицъ назначены были два пограничныхъ мѣста — Кяхта и Цурухайту; право отправлять въ Пекинъ караваны предоставлено было только русскому правительству, не чаще чѣмъ разъ въ три года, и число купцовъ въ караванахъ не должно было превышать 200. Съ этого времени правительство отправляло свои караваны съ мѣхами въ Пекинъ только 6 разъ, между 1728 и 1755 гг. Караванный торгъ за счетъ казны требовалъ значительныхъ затратъ, не окупавшихся прибылями, почему при Петрѣ III былъ отмѣненъ. Въ Китай сбывался преимущественно мѣха, а получались оттуда шелкъ, ремень. Монополія во внѣшней Т. оставалась въ силѣ, интереса не только купцовъ, но и знатныхъ людей; такъ, напр., графъ П. И. Шуваловъ получилъ исключительное право на отпускъ за границу сала, ворвани, лѣса. Съ другой стороны, энергія того же Шувалова Россія обязана уни-

чтоженіемъ (1 апрѣля 1753 г.) внутреннихъ заставъ и отмѣною внутреннихъ пошлинъ, все усложнявшихся и увеличивавшихся. Отмѣнены были сборы: 1) таможенный (т. е. рублевая и армянская пошлина); 2) съ найма извозчиковъ и плавныхъ судовъ; 3) съ клейменія хомутовъ; 4) съ мостовъ и перевоза; 5) подымный; 6) съ подпалыхъ и палыхъ лошадиныхъ и яловычныхъ кожъ и съ скотины; 7) привальный и отвалный; 8) съ ящикой рыбы десятый сборъ; 9) канцелярскій мелочной; 10) съ ледокола и водоноя; 11) съ четвериковъ помѣрныхъ; 12) съ продажи дегтя; 13) съ вѣсовъ вѣсчихъ товаровъ; 14) съ каменнаго жерноваго промысла и горшечной глины; 15) съ провѣжихъ печатныхъ грамотъ; 16) вычетное у винныхъ подрядчиковъ и объявителей; 17) съ таможеннаго письма. Не столько самыя пошлины были обременительны, сколько формальности, произвольные сборы и всяческія прижимки со стороны сборщиковъ (цѣловальниковъ) и откупщиковъ. Особенно тяжелы были эти сборы для сельской мелочной Т., такъ какъ всякій товаръ цѣною выше 2 гривенъ записывался въ тамождѣ. Въ замѣнъ отмѣненныхъ сборовъ таможенное обложеніе привозимыхъ и отвозимыхъ товаровъ въ пограничныхъ таможахъ было увеличено на 13%. Въ моментъ отмѣны внутреннихъ пошлинъ, годовая сумма ихъ по всей Россіи, безъ Сибири, опредѣлялась по 5-лѣтней сложности въ 903537 руб.; а такъ какъ она составляла не менѣе 5% цѣнности товаровъ, обрабатывавшихся во внутренней Т., то вся сумма внутренняго торговаго оборота опредѣляется въ 18 милл. руб., тогда какъ оборотъ внѣшней Т. по привозу достигалъ 6, а по отпуску 7½ милл. руб. Такое слабое развитіе внутренней Т. указываетъ на господство натуральнаго хозяйства надъ денежнымъ. Таможенный тарифъ 1757 г. имѣлъ строго протекціонный характеръ: на всѣ предметы не первой необходимости привозныя пошлины были возвышены. Число предметовъ, запрещенныхъ къ привозу или вывозу, было увеличено. Тарифъ этотъ не касался лифляндскихъ портовъ. При Петрѣ III сдѣлано было многое для облегченія внѣшней Т. Вывозъ хлѣба, который то разрѣшали, то, безъ достаточныхъ причинъ, запрещали, сталъ производиться изъ всѣхъ портовъ безпрепятственно. Облегченъ былъ вывозъ соленнаго мяса и живого скота. Архангельскіе получили всѣ права, каковыя пользовался петербургскій портъ. Важѣйшими предметами русскаго отпуска, по даннымъ 1758—68 гг., были, кромѣ хлѣба, пенька (ок. 2¼ милл. пд. въ годъ), ленъ (692 тыс. пд.), льняное и конопляное сѣмя (120 т. пд.), конопляное и льняное масло (166 т. пд.), пеньковые канаты (19 т. пд.), полотно и равентухъ (до 7¼ милл. аршинъ), сало (до 1 милл. пд.), юфть и другія кожи (до 200 т. пд.), мѣха, преимущественно дешевые, живая птица, мыло, конскій волосъ, щетина, желѣзо, мѣдь. Отпускъ деревянныхъ балокъ, матчоваго и прочаго лѣса, равно какъ смолы и дегтя, подвергался стѣсненіямъ, а нерѣдко и полному запрещенію, въ видахъ сбереженія лѣсовъ. Изъ транзитныхъ азіатскихъ товаровъ вывозились

шелку и ревеню. О количествах привоза съдѣнія имѣются по Петербургу: сюда въ половинѣ XVIII стол. привозилось суконъ и шерстяныхъ издѣлій на 827 т. р., индиго и прочія красящихъ веществъ на 505 т., вино и водокъ на 348 т., сахару на 198 т., мелочнаго товара на 146 тыс., шелковыхъ матерій на 108 т., свѣжихъ фруктовъ на 82 т., газанте-рей на 60 т., чая и кофе на 57 т. Общій годовою оборотъ вишней Т. и таможенный доходъ въ этомъ періодѣ выражаются, по даннымъ Шторха, слѣдующими числами:

Годы.	Отпускъ въ тысячахъ рублей	Привезъ въ тысячахъ рублей	Таможенныхъ пошлинъ со-браво.
1742—1745	4993,4	3917,6	1012 т. р.
1746—1750	5596,6	4515,7	1035 » »
1751—1755	7481,8	6535,3	1733 » »
1756—1760	8868,0	7893,8	2535 » »
1761	9724,3	7180,8	2669 » »
1762	12762,5	8162,2	2881 » »

Въ 1761 г. приходило въ русскіе порты 1779 кораблей, въ томъ числѣ въ С.-Петербургъ и Кронштадтъ 332, Ригу 957, Ревель 145, Нарву 115, Выборгъ 80, Черновъ 72, Фридрихсгамъ 37, Аресбургъ 34, Гансаалъ 7.

VI. При *Екатеринѣ II и Павлѣ I*. Убѣжденная въ томъ, что «Т. отсюда удаляется, гдѣ ей дѣлаютъ притѣсненія, и водворяется тамъ, гдѣ ея спокойствіе не нарушается», Екатерина, вскорѣ по водвореніи своемъ, издала указъ о Т., которымъ подтвердила распоряженія Петра III объ облегченіи Т. хлѣбомъ, мясомъ, льномъ, а также объ отмѣнѣ казеннаго торгоу съ Китаемъ; повелѣла «ревеню и смолъ быть въ вольной Т., во поташъ и смольчугъ, для сбереженія лѣсовъ, оставить казенными товарамъ; узкій холстъ вольно возить за границу, но льняную пряжу не выпускать; уничтожить откупа табачный, тюлений и рыбный выписываніе шелку и выпускъ бобрровъ сдѣлать вольнымъ». Уничтожаетъ былъ и таможенный откупъ, отданный Шемякину въ 1758 г. за 2 милл. р. въ годъ. Въ 1763 г. учреждена была «Коммпссія о коммерціи». Выработаннымъ ею и введеннымъ въ 1767 г. въ дѣйствіе тарифомъ налагались высокія пошлины на привозимые товары «къ домашнимъ уборамъ и украшеніямъ, также къ роскоши въ пищу и питія слѣдующіе»; запрещены къ привозу тѣ продукты, кои «по изобилію въ собственномъ государствѣ довольно ствоялись можемъ»; освобождены отъ пошлины товары, «которыхъ произраженіе или заводы въ государствѣ еще не началось, дабы земледѣліе или рукодѣліе онаго поощрять». Заморскіе продукты и товары, которые производились въ Россіи «еще не въ довольномъ количествѣ и не совершенной доброты», обложены были пошлиной въ размѣрѣ около 12%. На привозимые товары, «которые также въ Россіи дѣлаются и оныя фабрики приведены въ нѣкоторое совершенство», установлены были пошлины въ 30% съ дѣны, для поощренія фабрикъ. «*Оный излишекъ въ 30% къ поощренію довольно быть можетъ; ежели же не довольно, то такія фабрики держать бесполезно*». Преобладающее значеніе въ развитіи

вишней Т. имѣли, по прежнему, голландцы и англичане, особенно послѣдніе, пользовавшіеся, по трактату 1766 г., особыми преимуществами: напр., они могли улачивать пошлины ходячею российскою монетою, по расчету 1 р. 25 коп. за ефимокъ, тогда какъ съ прочихъ иностранцевъ онѣ взиались непремѣнно ефимками, по курсу 50 коп. Отношеніе къ англичанамъ измѣнилось съ тѣхъ поръ, какъ во время англо-американской войны русскія суда, одинаково съ судами другихъ націй, стали подвергаться со стороны англичанъ осмотру и остановкѣ по подозрѣнію въ провозѣ военной контрабанды, при чемъ за контрабанду принимались и предметы, необходимые для снаряженія кораблей, и даже съѣстные припасы. Вооруженный нейтралитетъ (см.) положилъ этому конецъ (1780 г.). Пользуясь охлажденіемъ между Россіей и Англіей, континентальныя государства, одно за другимъ, заключили съ Россіей договоры, предоставлявшіе имъ тѣ-же права, какими у насъ пользовались англичане. Въ 1782 г. съ Россіей заключила договоръ Данія, въ 1785 г.—Австрія, въ 1786 г.—Франція, въ 1787 г.—Неаполитанское королевство и Португалія. Понижены были у насъ пошлины на французскія, венгерскія, неаполитанскія и португальскія вина, на марсельское мыло, оливковое масло, бразильскіе индиго и табакъ, португальскую соль, которая ввозилась въ Ригу и Ревель. Взамѣнъ того, было выговорено: у австрійскаго правительства — пониженіе пошлинъ на русскіе мѣха, икру и юфть; у французскаго — освобожденіе русскіхъ судовъ отъ уплаты фрахтовыхъ пошлинъ и пониженіе пошлинъ на русское сало, мыло, воскъ, полосовое и сортовое желѣзо; у неаполитанскаго — значительная сбавка пошлинъ съ русскаго желѣза, сала, кожъ, юфти, канатовъ, мѣховъ, икры, льняныхъ и пеньковыхъ полотенъ, у португальскаго — уменьшеніе пошлинъ съ досокъ и лѣса, съ пеньки, коноплянаго масла и сѣмени, съ полосового желѣза, якорей, пушекъ, ядеръ и бомбъ, съ парусныхъ полотенъ; фламскихъ, рапантуха и льняныхъ коломянокъ; наконецъ, Данія предоставила русскимъ судамъ значительныя льготы при проходѣ черезъ Зундъ. Съ Англіей договоръ 1766 г., по истеченіи 20-лѣтняго срока, не былъ возобновленъ. Событія, совершившіяся во Франціи въ 1789—92 гг., послужили поводомъ къ рѣзкой перемѣнѣ въ русской политикѣ: прекративъ дѣйствіе договора 1786 г., Екатерина запретила французскимъ судамъ входить въ русскіе порты, запретила ввозъ какихъ-бы то ни было французскихъ товаровъ и Т. ими, съ Англіей же заключила 29 марта 1793 г. конвенцію, которою, между прочимъ, было постановлено не отпускать во Францію ни хлѣба, ни прочихъ жизненныхъ припасовъ. Эти непріязненные мѣры распространились и на торговые сношенія съ Голландіей и другими государствами, подвластными подъ власть французовъ. Указомъ 20 мая 1796 г. голландскимъ судамъ закрытъ былъ доступъ въ русскіе порты. Сношенія съ южно-европейскими государствами чрезъ Азовское и Черное моря въ началѣ царствованія Екатерины были не-

значительны. Вся азовско-черноморская Т. сосредоточилась в Черкасах, куда кубанцы и крымские татары привозили греческий вина, южные фрукты, растительные масла, рисъ, хлопковъ, а русскіе—кожу, коровье масло, холстъ, желѣзо въ дѣлѣ и не въ дѣлѣ, пеньку, канаты, мѣха, кожи. Русскіе купцы часто ѣздили въ Крымъ и подолгу жилали тамъ, пользуясь благосклонностью тамошняго правительства и платя умѣренные пошлины: 5% при ввозѣ и 4% при вывозѣ. По Кучукъ-Кайнарджійскому миру (1774 г.) русскія суда получили право свободнаго плаванія во всехъ турецкихъ водахъ, а русскіе купцы—въ египты, какими въ Турціи пользовались подданные наиболѣе благопріятствуемыхъ ея державъ. Чтобы оживить Т. въ вновь приобретенныхъ отъ Турціи портахъ, Екатерина ввела для нихъ особый, льготный тарифъ, ставки котораго какъ на привозные, такъ и на отпускные товары были на 25% ниже, чѣмъ по общему тарифу. Продолжалась законодательная дѣятельность на пользу внутренней Т.: въ 1773 г. отменены были послѣдніе казенныя монополіи; въ 1785 г. издано «Городовое Положеніе», расширившее права торговаго сословія; основано было и переименовано изъ селъ до 300 новыхъ городовъ. Улучшились водные пути; основывались кредитныя учрежденія. Съ 1762 по 1796 г. отпускъ русскіхъ товаровъ за границу увеличился въ 5 разъ, а привозъ изъ-за границы—въчетверо:

Періоды.	Вывозъ млрд. рублѣй.	Привозъ. млрд. рублѣй.
1763—1765 . . . . .	12,0	9,3
1766—1770 . . . . .	13,1	10,4
1771—1775 . . . . .	17,4	13,2
1776—1780 . . . . .	19,2	14,0
1781—1785 . . . . .	23,7	17,9
1786—1790 . . . . .	22,3	22,3
1791—1795 . . . . .	43,5	34,0
1796 . . . . .	67,7	41,9

Главнѣйшіе предметы отпуска въ 1793—1795 гг., по даннымъ Шторха, были слѣдующіе:  
а) Вывозились въ годъ не менѣе чѣмъ на 300000 рублѣй.

	Количество.	Цѣнность, въ тыс. рублѣй.
Пенька и пакля . . . . .	3062 т. пуд.	8474
Ленъ и пакля . . . . .	1261 » »	5270
Желѣзо полосовое, сортовыхъ, обдѣ- ланное . . . . .	2966 » »	5015
Сало . . . . .	1075 » »	4728
Льняныя и пень- ковыя ткани . . . . .	14615 т. арш.	4285
Рожь, пшеница, овесъ, ячмень, мука . . . . .	403 т. четв.	2878
Юфть и кожи . . . . .	—	2865
Лѣсной товаръ . . . . .	—	1539
Сѣмя льняное, ко- нопляное и др. . . . .	192 т. четв.	1415
Грубая полотна . . . . .	22 т. куск. и 296 т. арш. }	999
Масло льняное и конопляное . . . . .	231 т. пуд.	702
Канаты и веревки	144 т. шт.	459

	Количество.	Цѣнность въ тыс. рублѣй.
Щетина . . . . .	21 т. пуд.	448
Клей рыбій . . . . .	6,4 » »	421
Поташъ . . . . .	121 » »	388
Мягкая рухлядъ . . . . .	—	355
Воскъ . . . . .	17 т. пуд.	346

На сумму менѣе 300000 руб. отпускалось мыла, смолы и дегтя, икры, свѣчей салныхъ, рожекъ, масла коровьяго, ворвани. Ежегодная цѣнность отпуска, въ среднемъ за 1793—1795 гг., составляла 43266000 рублѣй.

б) Привозилось въ годъ не менѣе чѣмъ на 200.000 рублѣй.

	Количество.	Цѣнность въ тыс. рублѣй.
Сахара всякаго . . . . .	341 т. пуд.	5595
Сукна и др. шер- стяныхъ издѣлій . . . . .	—	3978
Хлопчатобумаж- ныхъ издѣлій . . . . .	—	2607
Красильныхъ ве- ществъ . . . . .	155 » »	2404
Шелковыхъ това- ровъ . . . . .	—	1822
Кофе . . . . .	75 » »	1315
Винъ и др. спирт- ныхъ напитковъ . . . . .	—	1137
Фруктовъ свѣжихъ и сухихъ . . . . .	—	903
Соли . . . . .	—	593
Деревяннаго масла Сельдей . . . . .	42 » » 67 т. боч.	444 416
Мягкой рухляди . . . . .	46 т. шт.	413
Пива и портера . . . . .	7,3 т. оксофт.	387
Пряностей . . . . .	6,1 т. пуд.	285
Москательнаго то- вара . . . . .	41 » »	254
Олова . . . . .	15 т. лист.	250
Косъ . . . . .	727 т. шт.	219

На сумму до 200000 р. привозились: хлопковъ, лодотна, свинецъ, цинкъ, желѣзо листовое, иглы, инструменты для ремесла, галантерейный товаръ, тесьма, шелковыя и шерстяныя, чулки, писчая бумага, фаянсовыя и фарфоровыя издѣлія, аптекарскій товаръ, сыръ, лошади. Весь привозъ, въ среднемъ, составлялъ ежегодно 27886000 руб. Морскихъ торговыхъ судовъ въ главныя русскіе порты пришло въ 1763 г. не болѣе 1500, а въ 1796 г.—3443.

Импер. Павелъ I въ самомъ началѣ своего царствованія издалъ рядъ указовъ, которыми смягчилъ запретительный характеръ мѣръ, принятыхъ въ 1793 г. противъ Т. съ Франціей. Двумя указами 16 и 28 февр. 1797 г. онъ разрѣшилъ провозить въ Голландію не только всякіе товары въ тарифахъ не запрещенные, на судахъ, нейтральнымъ державамъ принадлежавшихъ, но и нѣкоторые французскіе: прованское масло, консервы, оливки, анчоусы, вана, водки, аптекарскіе матеріалы; ввозъ прочихъ товаровъ оставленъ былъ подъ запрещеніемъ, равно какъ и всякія непосредственныя сношенія съ Франціей. Съ Португаліей закрѣплены были выгодныя для Россіи торговыя связи трактатомъ 1793 г. Съ

Пруссіей, въ 1800 г., заключенъ былъ договоръ морского вооруженнаго нейтралитета; трактаты съ прочими, не враждовавшими въ то время съ Россіей государствами подтвердились безъ всякихъ измѣненій. Т. съ Китаемъ, по правиламъ 1800 г., должна была имѣть строго мѣнновой характеръ; на деньги продавать китайскія что-либо запрещено было подъ страхомъ штрафа. Для защиты интересовъ русской Т. избраны первѣйшіе купцы, которые должны были заботиться о поднятіи цѣнъ на русскіе товары и о пониженіи — на китайскіе. По изданному въ 1800 г. для Т. съ Китаемъ кяхтинскому тарифу, таможенная пошлина должна была взиматься китайскимъ золотомъ и серебромъ, а также русскою мѣдною монетою и ассигнаціями; допущены были, какъ и раньше, отсрочка въ платежъ и переводъ векселями на Иркутскъ, Тобольскъ, Москву и Петербургъ. Для облегченія торговыхъ сношеній съ Средней Азіей разрѣшенъ былъ вывозъ туда изъ пограничныхъ таможенъ иностранной золотой и серебряной монеты. Таможенный тарифъ, изданный въ 1797 г., отличался отъ тарифа 1783 г. болѣе высокими пошлинами на жизненные припасы. Двумъ «первенствующимъ» купеческимъ гаванямъ Крыма, Феодосійской и Евпаторійской, Павелъ даровалъ полную свободу прихода судовъ всѣхъ націй, «съ тѣмъ, что всякому и каждому природному русскому подданному и иностранцу не только въ эти гавани привозить товары беспошлинно, но доставлять и по всѣмъ другимъ мѣстамъ полуострова на такомъ же правѣ». Въ случаѣ отправки такихъ товаровъ внутрь имперіи, они подлежали оплатѣ, въ Перекопѣ, пошлинами по тарифу, такъ же какъ и товары, ввозимые въ Крымъ изъ остальныхъ мѣстностей Россіи. Многие въ это царствованіе сдѣлано и для развитія торговли внутреннихъ областей имперіи: оконченъ Огневскій каналъ, соединяющій бассейнъ Днѣпра съ бассейномъ Нѣмана; прорытъ Сиверсовъ каналъ для обхода оз. Ильмена; начатъ Сяскскій каналъ и продолжались работы по сооруженію канала Мариинскаго. Въ послѣдніе годы царствованія Павла I издано, подъ влияніемъ внѣшнихъ политическихъ событій, нѣсколько распоряженій о торговлѣ. Такъ, по указу 26 марта 1799 г. повелѣно было арестовать всѣ находившіяся въ то время въ русскихъ портахъ суда, принадлежавшія жителямъ Гамбурга, такъ какъ императоръ съ нѣкотораго времени замѣтилъ «наклонность гамбургскаго правленія къ правиламъ анархическимъ и приверженность къ правленію французскихъ похитителей законной власти». Указомъ 12 октября того же года запрещенъ былъ въходить въ русскіе порты датскимъ коммерческимъ судамъ, «по привычѣ установленнымъ и терпимымъ правительствомъ въ Копенгагенѣ и во всемъ Датскомъ королевствѣ клубовъ, въ основаніяхъ одинаковыхъ съ тѣми, которые произвели во Франціи всенародное возмущеніе и низвергли законную королевскую власть». Оба эти распоряженія отмѣнены были въ октябрѣ того же года, когда императоръ нашель,

что и гамбургское правленіе, и датскій король удовлетворили всѣмъ его требованіямъ, «предложеннымъ для блага общаго». Въ ноябрѣ 1800 г., повелѣно было секвестровать во всѣхъ лавкахъ и магазинахъ всіе англ. товары и совершенно запретить продажу ихъ. 8 февраля 1801 г., «вслѣдствіе мѣръ, принятыхъ со стороны Франціи къ безопасности и охраненію русскіихъ кораблей», сношенія съ этой державой по Т. были вновь разрѣшены. Одновременно запрещено было вывозить русскіе товары не только въ Англію, но и въ Пруссію, въ виду того, что Англія, по разрывѣ непосредственной Т. съ Россіей, «расположилась вести оную чрезъ посредство другихъ націй». 11 марта 1801 г. императоръ повелѣлъ, чтобы изъ русскіихъ портовъ, пограничныхъ сухопутныхъ таможенъ и заставъ никакіе русскіихъ товаровъ безъ особаго Высоч. повелѣнія вывозимо не было. Въ 1800 г. вывезено было товаровъ на 61<sup>1</sup>/<sub>2</sub> милл. руб., а привезено на 46<sup>1</sup>/<sub>2</sub> милл. руб.

VII. Въ XIX столѣтіи. а) При Александрѣ I. Воплывшій 12 марта 1801 г. императоръ Александръ I, «желая доставить коммерціи свободное и безпретяственное обращеніе», указомъ 14 марта повелѣлъ снять «учиненное передъ тѣмъ запрещеніе на вывозъ разныхъ русскіихъ товаровъ», а также амбарго съ англійскихъ кораблей и секвестръ съ имущества англійскихъ купцовъ. Вскорѣ споръ съ Англіей о нейтральной Т. законченъ былъ миромъ, заключеннымъ 5 іюня 1801 г. въ С.-Петербургѣ. Было признано, что нейтральный флагъ не покрываетъ неприятельскаго груза и что воюющія державы могутъ останавливать нейтральныя суда, даже идущія подъ конвоемъ, вознаграждая ихъ за убытки въ случаѣ неосновательнаго подозрѣнія. 26-го сентября 1802 г. заключенъ былъ въ Парижѣ съ Франціей договоръ на началахъ коммерческаго трактата 1786 г. По Тильзитскому договору 1807 г. Александръ обязался, въ случаѣ если Англія въ теченіе 5 мѣсяцевъ не заключитъ мира съ Наполеономъ, приступить къ «континентальной системѣ» (см. ХУІ, 104). 24 октября того же года издана декларация о разрывѣ съ Англіей; вслѣдъ затѣмъ наложено амбарго на англійскія суда, а въ 1808 г. запрещенъ привозъ англійскихъ товаровъ въ Россію. Континентальная система, заградивъ русскому сырию сообщеніе моремъ съ границю, нанесла тяжкій ударъ нашему сельскому хозяйству, не принесла пользы обрабатывающей промышленности, такъ какъ издѣлія русскіихъ заводовъ и фабрикъ еще не могли соперничать съ иностранными, пропавшими къ намъ чрезъ сухопутную границу. Огромныя массы русскіихъ отпусенныхъ товаровъ лежали безъ движенія въ приморскихъ городахъ, и въ то же время мы не могли получать многихъ колоніальныхъ продуктовъ, необходимыхъ для фабрикъ, напр. красящихъ веществъ. Наша внутренняя Т. ослабла, вексельный курсъ упалъ. При очевидной невозможности поддерживать вредную для Россіи систему, Александръ I, дозволить съ 1811 г. привозъ колоніальныхъ



товаровъ подъ американскимъ флагомъ и за- претилъ къ привозу чужеземные предметы роскоши, шедшие къ намъ сухимъ путемъ, преимущественно изъ Франціи. Перемяна въ рус- ской торговой политикѣ, вмѣстѣ съ рядомъ обстоятельствъ политическаго свойства, по- вела къ разрыву съ Франціей, и къ новому сближенію съ Англійей. Въ 1814 г. возобно- влены были торговыя сношенія съ Фран- ціей и Даніей, въ 1815 г. — съ Португа- лійей. Въ это время въ нашей европейской торговлѣ имѣло еще силу таможеннаго та- рифа изданное въ 1810 г. «Положеніе о Т. на 1811 г.», которымъ разрешались къ без- пошлянному привозу многія сырья произ- ведения, потребныя для ремеслъ и фабрикъ, и запрещался привозъ издѣлій льняныхъ, шелковыхъ, шерстяныхъ; пошлины на вы- возъ льна, пенки, сала, льняного сѣмени, смолы и парусныхъ полотнъ были вывы- шены. Въ видахъ экономическаго сближе- нія съ зап. европейскими государствами им- ператоръ еще на вѣнскомъ конгрессѣ со- гласился смягчить суровость этого положенія по рѣшено было сдѣлать это постепен- но. По тарифу 1816 г., все еще остава- лись запрещенными къ привозу кожи вы- дѣланныя, чугуны, многія издѣлія изъ желѣза, мѣди и олова, многіе сорта хлопчатобумаж- ныхъ и льняныхъ тканей; но прочія издѣлія допущены съ уплатою пошлины въ 15—35% со стоимости (бархаты, батисты, сукна, ковры, одѣла, сортовое желѣзо, ножевой товаръ, оружіе, мѣха и пр.). Пошлины постановлено было взимать и серебромъ, и ассигнаціями, считая (на 1817 г.) 4 р. ассигнаціями равны- ми 1 рублю серебромъ; съ товаровъ обложен- ныхъ не по вѣсу, а по цѣнѣ—только ассиг- націями. Тарифъ 1816 г. уже въ 1819 г. былъ замѣненъ новымъ, по слѣдующему по- воду. Статьею XVIII вѣнскаго трактата Рос- сія, Австрія и Пруссія взаимно обязались для споспѣшествованія, по возможности, успѣ- хамъ земледѣлія во всѣхъ частяхъ прежней Польши, для возбужденія промышленности ея жителей и утвержденія ихъ благосостоянія, дозволить впродъ и навсегда свободное и неограниченное между всѣми ихъ польскими об- ластями обращеніе всѣхъ произведеній земли и издѣлій промышленности сихъ областей». Этимъ постановленіемъ, дополненнымъ кон- венціями отъ 24 авг. 1818 г. и 21 апр. 1819 г., Австрія и Пруссія предоставлялись такія льготы по вывозу всякаго товара въ рус- скія владѣнія, что наше правительство не могло уже оставить въ силѣ прежній тарифъ, и въ 1819 г. изданъ былъ новый, къ иностран- нымъ провансамъ снисходительнѣйшій изъ дѣйствовавшихъ когда-либо въ Россіи. Пош- лина съ заграничныхъ товаровъ, по этому та- рифу, состояла изъ двухъ частей: собственно таможенной и консоммаціонной. Первая упла- чивалась импортеромъ, послѣдняя—вмѣстѣ съ первою—россійскимъ потребителемъ. Сложныя вмѣстѣ, эти двѣ части, въ большинствѣ случаевъ, были очень близки къ ставкамъ та- рифа 1797 г., при чемъ консоммаціонная часть во много разъ превышала таможенную. Вотъ нѣсколько примѣровъ:

## П о ш л и н ы :

	Привоз- консомма- ционная.		Итого.
	коп.	р. коп.	
на сахаръ съ пуда . . . . .	40	3 35	3 75
» чугуны » » . . . . .	9		81
» сталь » » . . . . .	7½	17½	25
» косы сѣнокосныя . . . . .	3		27
» писчую бумагу съ ф. . . . .	2½	12½	15
» миткаль . . . . .	13½	26½	40
» парусное полотно и равантухъ . . . . .	¾	79¼	80

Вслѣдъ за пониженіемъ пошлины сталь быстро увеличивалась привозъ товаровъ, вывозъ же прогрессировалъ медленнѣе, какъ показываютъ слѣдующія данныя:

а) привозилось среднимъ счетомъ въ годъ.

Въ 1814—1815 гг. Въ 1820—1825 гг.

Жизненныхъ при- пасовъ . . . . на	8531757 р.	16600709 р.
Товаровъ, для ру- кодѣляя служа- щихъ . . . . на	14296820 »	21374746 »
Издѣлій . . . . »	1490029 »	16690272 »
Проч. товаровъ . »	440958 »	1052052 »
Итого . на	24759564 р.	55717812 р.

б) вывозилось:

Жизненныхъ при- пасовъ . . . . на	7841276 р.	9239447 р.
Товаровъ для ру- кодѣляя служа- щихъ . . . . на	32496123 »	39129597 »
Издѣлій . . . . »	6143315 »	4094837 »
Проч. товаровъ . »	2571258 »	1263089 »
Итого . на	49051972 р.	53726970 р.

Увеличеніе больше чѣмъ на 15 милл. руб. привоза иностранныхъ издѣлій не могло не отразиться на нашей обрабатывающей промышленности: много фабрикъ закрылось; число сахарныхъ заводовъ сократилось съ 51 до 29. Встревоженное правительство сдѣлало нѣ- сколько частичныхъ поправокъ къ ставкамъ 1819 г., а въ 1822 г., издало строго охранитель- ный тарифъ, «сообразенный», какъ сказано въ манифестѣ, «съ успѣхамъ собственной промыш- ленности, равно и съ учрежденіями въ дру- гихъ государствахъ на сей предметъ издава- емыми». Особенно высокими пошлинами об- ложены были привозныя издѣлія, полуобра- ботанные материалы и предметы роскоши; умѣ- реннѣе—сырья произведенія; почти всѣ от- пускные товары обложены были сравнительно слабо, многіе же вывозились беспошлинно. — При Александрѣ I большіе успѣхи сдѣлала наша Т. на Черномъ морѣ, благодаря геогра- фическому положенію|Новороссіи и правитель- ственнымъ о ней заботамъ. Въ 1803 г. всѣ та- моженныя пошлины, какъ по привозу, такъ и по отпуску, для Черноморья понижены на 25%; въ 1804 г. разрѣшено «отправлять че- резъ Одессу всякіе товары транзитомъ въ Молдавію, Валахію, Австрію и Пруссію, а равно и оттуда за море». Бухарестскій миръ 1812 г. подтвердилъ свободный входъ рус- скихъ судовъ въ Килійское устье Дуная и сво- бодное плаваніе по этой рѣкѣ. Право порто-

франко, дарованное Павлом I Таврическому полуострову, было распространено на Одессу. На Каспийском морѣ Т. мѣшали военныя дѣйствія противъ Персїи; только по заключеніи Гюльстанскаго договора (1813 г.) русско-персидская Т. оживилась, чему способствовало еще дарованіе въ 1821 г. всѣмъ торгующимъ въ Закавказьѣ, русскимъ и иностранцамъ, освобожденія на 10 лѣтъ отъ платежа пошлинъ и повинностей, кромѣ таможенной 5% пошлины съ привозимыхъ изъ Персїи товаровъ. Т. со Среднею Азіею по Киргизской границѣ продолжала развиваться, чему способствовало разрѣшеніе купцамъ—всѣхъ трехъ гильдій—вести здѣсь заграничную Т., а лицамъ всѣхъ сословій—мѣбовую Т. Купеческіе караваны, направлявшіеся изъ Оренбурга въ Бухару и обратно, охранялись военнымъ конвоемъ. Для поощренія привоза товаровъ въ отдаленныя области Сибиря — Охотскія и Камчатку, правительство разрѣшило безошлинный привозъ туда жизненныхъ припасовъ, дѣкратствъ и инструментовъ; отпускные товары оплачивались пошлиною по умѣренному тарифу. Въ 1825 г. вывезено было изъ Россіи товаровъ на 236<sup>1</sup>/<sub>2</sub>, привезено въ Россію на 195 милл. руб., таможенныхъ сборовъ получено 53 милл. руб.

б) При Николаѣ I. Покровительственная торговая промышленная политика не принесла тѣхъ плодовъ, которыхъ отъ нея ожидали. Подъ охраною тарифа, запретительнаго для многихъ иностранныхъ издѣлій, фабрично-заводское производство не сдѣлало достаточныхъ успѣховъ ни въ количественномъ, ни въ качественномъ отношеніи. Не смотря на высокія пошлины, привозъ иностранныхъ товаровъ съ 1825 по 1850 г. до цѣнности удвоился, въ частности же привозъ издѣлій учетверился. Иностранцы, по прежнему, господствовали въ нашей внѣшней Т.: изъ всего числа судовъ заграничнаго плаванія только 14% принадлежало, въ 30-хъ годахъ, русскимъ (со включеніемъ финляндцевъ). Да и эти немногія русскія суда далеко не всегда встрѣчали въ заграничныхъ портахъ то гостеприимство, какимъ издавна пользовались иностранцыя торговыя суда въ Россіи. Такъ, въ тридцатыхъ годахъ, въ Великобританіи и Сѣв.-Амер. Соед. Штатахъ русскимъ кораблямъ дозволялось приходить только съ грузомъ русскихъ товаровъ; корабельные сборы съ нашихъ судовъ въ Англіи взымались въ двойномъ противъ обычнаго для другихъ размѣрѣ. Во Франціи наши торговыя суда, даже съ русскими товарнымъ грузомъ, должны были уплачивать гораздо больше пошлинъ и другихъ сборовъ, чѣмъ суда наиболее благоприятствуемыхъ націй. Надбавочная пошлина съ русскихъ судовъ взымалась и въ другихъ государствахъ, за исключеніемъ Швеціи, Норвегіи и ганзейскихъ городовъ. Изъ 7182 кораблей, приходившихъ къ русскимъ портамъ и выходявшихъ изъ нихъ, русскихъ было только 987. Въ 1825 г. изъ Россіи вывезено было товаровъ на 64, а привезено — на 51 милл. руб. сер.; въ 1850 г. вывезено на 98, а привезено — на 94 милл. руб. сер. Связи наши съ Европейскими государствами, скрѣпляясь, время отъ времени, торговыми до-

говорами. Такъ, въ 1828 г. былъ заключенъ а въ 1835 — 38 гг. возобновленъ договоръ съ Швеціей, въ 1832 г.—съ Сѣверо-Американскими Соедин. Штатами, въ 1845 г. — съ королевствомъ Обѣихъ Сицилій, въ 1846 г.—съ Франціей, въ 1847 г. — съ Тосканой, въ 1850 г.—съ Бельгіей и Греціей, въ 1851 г.—съ Португаліей. Последнимъ договоромъ, между прочимъ, запрещено было перевозить на русскихъ судахъ въ Португалію китайскіе и индійскіе товары; привезенные на русскихъ судахъ въ Португалію и на португальскихъ въ Россію товары подлежали оплатѣ добавочною пошлиною въ 20%. Правильный ходъ Т. съ Польшею, которая въ таможенномъ отношеніи считалась до 1850 г. заграничнымъ государствомъ, былъ нарушенъ во время смутъ 1830 и 1831 гг., но возобновленъ въ 1834 г.: почти всѣ запрещенія были отменены, всѣ товары, кромѣ хлопчатобумажныхъ издѣлій, дозволялось изъ Польши привозить въ Россію, но не иначе какъ по свидѣтельствамъ о происхожденіи товаровъ. Наибольшее значеніе въ нашей Т. по сухопутной границѣ приобрѣла Пруссія, обороты которой съ Россіею въ теченіе второй четверти вѣка увеличились съ 6 до 25 милл. руб. нашъ отпускъ туда поднялся съ 4,0 до 10,9, а привозъ отсюда—съ 1,6 до 14,4 милл. руб.; обороты Т. съ Австріей увеличились съ 6 до 12 милл. руб. Пруссія покупала въ Россіи хлѣбъ, ленъ, пеньку, дѣсь, сало, кожи и шетину, не столько для себя, сколько для вывоза, чрезъ Данцигъ, Кенигсбергъ и Мемель, въ Великобританію, Голландію, Францію и другія государства. Въ Австрію, кромѣ названныхъ товаровъ, вывозились мѣха и скотъ. Мѣха составляли предметъ значительной Т. на Лейпцигской ярмаркѣ, скотъ же направлялся въ Буковину, а оставшіеся отъ продажи унонялись въ Ольмуць и Вѣну. Привозились изъ Пруссїи и Австріи преимущественно мануфактурные товары; сверхъ того, отсюда шли шелкъ, виноградныя вина, косы и серпы.—Адриано-польскимъ трактатомъ 1829 г. подтверждена была сила торговаго договора 1783 г., при чемъ пошлина со всѣхъ, какъ привозныхъ, такъ и отпускныхъ товаровъ, опредѣлена въ 3% съ ихъ цѣнности, установленной особымъ тарифомъ. Въ 1846 г. заключенъ былъ новый договоръ, которымъ Турція обязалась всѣ до-тогда существовавшіе внутренніе торговые сборы замѣнить одною пошлиною, въ 2%, а также предоставить Россіи права наиболее благоприятствуемой державы. Благодаря продолжительному миру, Т. южн. Россіи быстро развивалась: отпускъ изъ черноморскихъ портовъ за 20 лѣтъ (съ 1830 по 1850 г.) учетверился, а привозъ увеличился въ 3 раза; число приходившихъ судовъ въ 1850 г. достигло 2758. Главнымъ предметомъ вывоза была здѣсь шеница, привозились же фрукты, вина, оливковое масло, шелкъ, хлопокъ и разныя колоніальныя товары. Туркентайскимъ мирнымъ договоромъ 1829 г. возобновлены были торговыя сношенія съ Персїей, и русско-персидская Т. временно оживилась: отпускъ въ Персїю поднялся до 5<sup>1</sup>/<sub>2</sub>, привозъ до 2<sup>1</sup>/<sub>4</sub> милл. рублей; но, подъ влияніемъ англійской конкуренціи, первый

упалъ въ 1832 г., до 900 тыс. руб., а послѣдній—до 450 тыс. руб. Не смотря на поощренія и льготы русскому купечеству, отпускъ къ половинѣ столѣтія возросъ лишь до 1½ милл. рублей, а привозъ—до 8½ милл. рублей.—Среднеазиатскіе караваны приходили въ пограничные пункты дважды въ годъ: весною и въ концѣ лѣта. Ближайшій путь ихъ изъ Бухары на Хиву былъ неудобенъ по недостатку воды и по причинѣ вражды между бухарцами и хивинцами; второй путь шелъ на Петропавловскъ, третій, не безопасный отъ киргизовъ—на Троицкъ. Чтобы обезопасить путь черезъ степи, купцы бухарскіе, кокандскіе и татарскіе прибѣгали къ найму киргизскихъ возчиковъ изъ тѣхъ родовъ, которые на лѣто прикочевывали къ русскимъ пограничнымъ мѣстамъ, а на зиму уходили къ югу. Такимъ образомъ привозились въ Россію изъ Средней Азій хлопковъ, бумажная пряжа, мягкая рухлядь, а вывозились туда миткаль, ситцы, козл., стекло и издѣлія изъ него, краски, чугуны, желѣзо, сталь, мѣдь, олово, цинкъ и издѣлія изъ этихъ металловъ, ртуть, серебро. Въ этой Т. принимали участіе оренбургскіе и сибирскіе купцы. Въ началѣ 2-ой четверти XIX в. отпускалось въ Среднюю Азію по этой границѣ до 5½, привозилось на 4 милл. руб., а въ половинѣ столѣтія отпускалось на 15, привозилось на 10½ милл. Въ 40-хъ годахъ, особенно со времени выхода министра финансовъ, графа Канкринъ (въ 1844 г.), въ отставку, въ русское общество слышалось возраженіе противъ крайностей протекціонизма. Въ 1846 г. нѣкоторыя пошлины были уменьшены; въ томъ же году составленъ былъ подъ предѣлительствомъ Тенгоборскаго особый комитетъ, которымъ выработанъ былъ новый тарифъ, утвержденный 21 апрѣля 1851 г. Число запрещеній было уменьшено, понижены пошлины на краски, хлопчатобумажныя и металлургическія издѣлія и галантерейные товары; пошлины на отпускные товары частью понижены, частью отмѣнены. Въ началѣ второй половины XIX в. общій годовой оборотъ русской внѣшней Т. по вывозу простирался до 107, по привозу—до 86 милл. руб., со включеніемъ Царства Польскаго, которое въ таможенномъ отношеніи съ 1851 г. соединено было съ Имперіей. Страны назначенія морскихъ судовъ нашихъ и происхожденія привозныхъ товаровъ распредѣлялись въ 1849—1851 гг. слѣдующимъ образомъ.

По отпуску:	
1. Англія . . . . .	49,2%
2. Нидерланды и Бельгія . . . . .	7,6
3. Франція . . . . .	7,1
4. Европ. Турція и Греція . . . . .	6,7
5. Пруссія . . . . .	5,5
6. Австрія . . . . .	5,2
7. Италія . . . . .	4,5
8. Сѣв.-Ам. Соед. Штаты . . . . .	2,5
9. Швеція и Норвегія . . . . .	2,1
10. Ганзеатическіе города . . . . .	1,9
11. Давія . . . . .	1,7
12. Испанія и Португалія . . . . .	0,6
13. Всѣ прочія страны . . . . .	5,4
Итого . . . . .	100,0%

По привозу:

1. Англія . . . . .	33,9%
2. Пруссія . . . . .	11,2
3. Франція . . . . .	10,8
4. Америка . . . . .	10,1
5. Ганзеатическіе города . . . . .	7,8
6. Европ. Турція и Греція . . . . .	6,3
7. Нидерланды и Бельгія . . . . .	5,2
8. Испанія и Португалія . . . . .	4,3
9. Италія . . . . .	4,0
10. Австрія . . . . .	3,2
11. Швеція и Норвегія . . . . .	2,1
12. Давія . . . . .	0,3
13. Всѣ прочія государства . . . . .	0,8

Итого . . . . . 100,0%

в) Съ 1855 по 1900 г. Война съ Турціей и тремя съ нею соединившимися державами отвлекла много народныхъ силъ отъ производительнаго труда, почему въ теченіе двухъ лѣтъ обороты внѣшней Т. Россіи значительно сократились: вывозъ, достигавшій въ 1853 г. 147 милл. руб. сер., упалъ въ 1854 г. до 67, а въ 1855 г.—до 39 милл.; привозъ съ 102 уменьшился до 70 и 72 милл. руб. сер. По заключеніи мира Т. оживилась и съ каждымъ годомъ расширялась все болѣе. Къ концу царствованія Александра II вывозъ достигъ полу-миллиарда, а привозъ—622 милл. р. Развитію Т. всего болѣе способствовали освобожденіе крестьянъ, пониженіе таможеннаго обложенія привозныхъ товаровъ, развитіе сѣти желѣзныхъ дорогъ, увеличившейся при Александрѣ II съ 1 т. до 21 т. верстъ, уничтоженіе откуповъ, отмена подушной подати съ мѣщанъ и крестьянъ, земскія учрежденія, судебная реформа, городское положеніе 1870 г. Въ 1857 г. введенъ былъ въ дѣйствіе новый тарифъ, въ выработкѣ основаній котораго принималъ участіе Тенгоборскій. По 299 статьямъ тарифа 1850 г. пошлины были уменьшены, по 12 статьямъ сняты запрещенія къ привозу. Особенно облегченъ былъ ввозъ сырыхъ и полуобработанныхъ матеріаловъ. Въ 1859 и 1861 гг. къ ставкамъ тарифа 1857 г. сдѣланы были двѣ 10%, прибавки, но и послѣ того таможенное обложеніе, составившее въ 1850—1852 гг. 34% цѣны, не превышало 16%. Тарифомъ 1868 г. таможенные пошлины были вновь понижены, въ общемъ, до 12,8% цѣнности привоза. Почти со всѣми государствами заключены были торговые трактаты на началахъ взаимнаго благопріятства: съ Франціей—въ 1857 и 1874 гг., съ Англіей и Бельгіей—въ 1858 г., съ Австро-Венгріей—въ 1860 г., съ Италіей—въ 1863 г., съ Гаванскими о-вами—въ 1869 г., съ Швейцаріей—въ 1872 г., съ Перу—въ 1874 г. и съ Испаніей—въ 1876 г. Съ Китаемъ заключено было нѣсколько договоровъ, выгодныхъ для Россіи. По договору 1858 г. въ Тянь-Цзинѣ, для русскихъ открыты были всѣ тѣ китайскія порты, въ которыхъ допускалась иностранная Т. Пекинскимъ дополнительнымъ трактатомъ 1860 г. дозволено подданнымъ обоихъ государствъ производить мѣшочную Т. на протяженіи всей пограничной линіи и подтверждено право русскихъ купцовъ вѣзати

во всякое время изъ Кяхты въ Пекинъ и по пути, въ Ургѣ и Калганѣ, производятъ розничную торговлю, съ тѣмъ лишь, чтобы ихъ въ одномъ и томъ же мѣстѣ не собиралось болѣе 200 человекѣвъ. Въ 1869 г., установленны были особая правила для русско-китайской сухопутной Т., на основаніи которыхъ Т. могла вестись безошлнно на разстояніи 100 китайскихъ ли (около 50 верстъ) отъ пограничной черты; русскимъ предоставлялось право торговать безошлнно въ Монголіи. Пошла сь товаровъ, привозимыхъ русскими купцами въ Тянь-Цзинь, уменьшена была на  $\frac{2}{3}$  противъ причитавшейся по общему иностранному тарифу; съ китайскихъ товаровъ, закупленныхъ русскими торговцами въ Тянь-Цзинѣ для вывоза сухими путемъ въ Россію, не взымалось никакихъ пошлинъ, если только эти товары оплачены уже были пошлнно въ какомъ-либо портѣ; товары, закупленные съ тою же цѣлью въ Калганѣ, оплачивались только транзитною пошлнною, въ половинномъ размѣрѣ противъ вывозной. Наконецъ, товары, не поименованные въ иностранномъ тарифѣ, очисались пошлнною по русскому дополнительному тарифу; съ товаровъ, не значившихся на въ томъ, ни въ другомъ, пошлны взымались, по общему правилу, въ размѣрѣ 5% стоимости. Русско-китайская Т., однако, слабо развивалась, чему главною причиною была конкуренція англичанъ, продававшихъ свои товары по болѣе дешевой цѣнѣ. Въ частности, Т. чаями въ Кяхтѣ нѣсколько сократилась вслѣдствіе открытія для его ввоза западной русской границы. Еще въ 1852 г. отправлена была экспедиція въ Японію, подъ начальствомъ адмирала Путятина, которому, удалось заключить съ японскимъ правительствомъ торговый договоръ: для русскихъ судовъ открыты были въ Японіи три порта—Симода, Хакодате и Нагасаки, къ которымъ въ 1858 г. присоединены еще Іеддо и Осака. Въ 1867 г. заключена съ Японіей конвенція, которою выгодныя для русской Т. постановленія прежнихъ договоровъ были дополнены. Благодаря упроченію торговыхъ связей съ иностранными государствами и умѣреннымъ таможенными пошлнами на привозные товары, обороты вѣтшней Т. въ 20 лѣтъ (1856—1876 гг.) возрасли по отпуску съ 160 до 400, а по привозу — съ 122 до 478 милл. кред. руб. Быстрое увеличеніе привоза, опередившаго, по цѣности, вывозъ, возбуждало опасенія. Чтобы попридержать ростъ привоза, а также въ интересахъ фиска, нуждавшагося въ золотѣ для предстоявшей войны, постановлено было взимать, съ 1877 г., таможенныя пошлны со всѣхъ привозныхъ товаровъ золотомъ, съ сохраненіемъ прежнихъ номинальныхъ размѣровъ ставокъ. Этими таможенное обложеніе сразу повышено было въ  $1\frac{1}{2}$  раза, если взять въ расчетъ курсъ не 1876 г., а пяти слѣдующихъ за нимъ лѣтъ. 3 іюня 1880 г. отмѣненъ безошлнный привозъ чугуна и желѣза и увеличены пошлны на металлургическія издѣлія; 16 декабря 1880 г. пошлны со всѣхъ вообще пошлнныхъ товаровъ увеличены на 10%; 12 мая 1881 г. возвышены

пошлны на джутъ и джутовые издѣлія, 19 мая того же года—на цементъ; 1 іюня 1882 г. по многимъ статьямъ тарифа на сумму, въ до  $7\frac{1}{2}$  милл. рублей; 16 іюня 1884 г. установлены пошлны на каменный уголь и коксъ и увеличены—на чугунъ не въ дѣлѣ; 15 января 1885 г. увеличены пошлны на чай, масло деревянное, селди и нѣкоторые другіе предметы; 19 марта 1885 г. обложены сельскохозяйственные машины и аппараты; 10 мая 1885 г. увеличены пошлны на мѣдъ и мѣдныя издѣлія; 20 мая 1885 года измѣнены правила о торговыхъ сношеніяхъ Имперіи съ Финляндіею, при чемъ многія таможенныя тарифныя ставки были подняты; 3 іюня 1885 г. повышены пошлны по 167 тарифнымъ статьямъ. Отъ всѣхъ этихъ надбавокъ ожидалось увеличеніе таможенного дохода на 30 милл. руб., въ дѣйствительности же доходъ по Европейской границѣ не увеличился. Возвышеніе таможенныхъ пошлнъ съ цѣлью тарифнаго покровительства разнымъ производствамъ продолжалось и послѣ 1885 г.; такъ напр: 31 марта 1886 г. вновь увеличены пошлны на мѣдъ и мѣдныя издѣлія, 3 іюня—на кирпачъ, квасцы, соду, сѣрную кислоту, купоросъ и клей, 12 іюля—на привозимыя къ южнымъ портамъ каменный уголь, въ 1887 г.—на чугунъ, желѣзо и сталь не въ дѣлѣ, на каменный уголь и коксъ и на нѣкоторые другіе товары, имѣющіе второстепенное значеніе. Со времени установленія сбора пошлнъ въ золотой валютѣ курсъ кредитнаго рубля не только не повысился, но упалъ съ 85 коп. въ 1876-мъ до 67 въ 1877 и до 63 коп. въ слѣдующее пятилѣтіе. Въ 1887 г. курсъ понизился до 55,7, въ 1888 г. поднялся до 59 $\frac{1}{2}$ , въ 1889 г. — до 66. Съ начала 1890 г. курсъ кредитнаго рубля началъ подниматься и въ половинѣ года достигъ 77, что уменьшало таможенную охрану промышленности, выраженную въ кредитной валютѣ. Вслѣдствіе этого признано было необходимымъ съ половины 1890 г. огульно повысить, за весьма немногими исключеніями, всѣ таможенныя пошлны на 20%. Въ то же время закапчивались работы по пересмотру тарифа 1868 г., завершившіяся введеніемъ въ дѣйствіе, съ 1 іюля 1891 г., новаго тарифа, которымъ нѣсколько видоизмѣнены и приведены въ систему всѣ предшествовавшія ему частныя и общія повышенія ставокъ. На сколько велика разниця между ставками двухъ послѣднихъ тарифовъ, можно судить по слѣдующимъ примѣрамъ:

Таможенная пошлна съ пуда:

	по тарифу 1868 г.	по тарифу 1891 г.
Чугунъ . . . . .	5 к.	45—52 $\frac{1}{2}$ к.
Желѣзо . . . . .	20—25 к.	90—1 р 50 к.
Рельсы . . . . .	20 к.	90 к.
Машины фабрично-заводскія, кромя мѣдныхъ . . . . .	безпошл.	2 р. 50 к.
Паровозы . . . . .	75 к.	3 р. 00 к.

Таможенное обложеніе всѣхъ привозныхъ товаровъ, вмѣстѣ взятыхъ, составляло:

въ 1851—1856 . . . . .	24,29%
» 1857—1868 . . . . .	17,6%
» 1869—1876 . . . . .	12,8%
» 1877—1880 . . . . .	16,1
» 1881—1884 . . . . .	18,7
» 1885—1890 . . . . .	23,3%
» 1891—1900 . . . . .	33,0.

Въ какой мѣрѣ сдерживался привозъ иностранныхъ товаровъ въ Россію при помощи таможеннаго обложенія и какъ увеличивался вывозъ, можно судить по нижеслѣдующему сопоставленію четырехъ 25-лѣтнихъ періодовъ, изъ которыхъ самымъ слабымъ обложеніемъ отличается третій:

ПЕРІОДЫ.	Вывозъ въ тыс. рублей, по курсу $\frac{1}{15}$ .	Увеличеніе %.	Привозъ въ тыс. руб., по курсу $\frac{1}{15}$ .	Увеличеніе %.	Оборотъ въ тыс. руб., по курсу $\frac{1}{15}$ .	Увеличеніе %.	Среднее число жителей, въ милліонахъ.
1801—1825 . . . . .	65413	100	48986	100	114399	100	41,19
1826—1850 . . . . .	116510	178,1	102634	209,5	219144	191,5	54,46
1851—1875 . . . . .	274905	420,2	285208	582,3	560113	489,2	76,69
1876—1900 . . . . .	605481	926,0	495349	1011,2	1100830	962,2	112,34
На 1 жителя въ рубляхъ (= $\frac{1}{15}$ имперіала).							
1801—1825 . . . . .	1,59	100	1,19	100	2,78	100	100
1826—1850 . . . . .	2,14	134,6	1,88	158,0	4,02	144,6	132
1851—1875 . . . . .	3,59	225,8	3,72	312,6	7,31	263,0	186
1876—1900 . . . . .	5,39	339,0	4,41	370,6	9,80	352,5	273

Въ среднемъ на одного жителя, обороты Т. увеличились во 2-мъ періодѣ противъ перваго на 44,6%, въ 3-мъ противъ втораго на 81,9, въ 4-мъ противъ третьяго на 34,0%. Въ 1900 г. было вывезено товаровъ на 716391 т., а привезено—на 626806 т. р. Одновременно съ повышеніемъ въ Россіи пошлинъ на привозное сырье, машины и орудія, въ нѣкоторыхъ иностранныхъ континентальныхъ государствахъ повышались пошлины на русскій хлѣбъ и сырье, что, независимо отъ перемѣнъ въ нашей торговой политикѣ, вызывалось усиленнымъ привозомъ на европейскіе рынки дешевыхъ заокеанскихъ сельскохоз. произведеній. Впервые Германія повысила пошлины на привозный хлѣбъ и на нѣкоторыя другія сельскохоз. произведенія въ 1879 г. Постепенно повышались, пошлины эти достигли въ 1892 г.: на пшеницу и рожь 37,9, овесъ—30,3 и ячмень—30 коп. съ пуда. Въ 1892 и 1893 г. Германія заключила съ 22 государствами, и въ томъ числѣ со всѣми нашими конкурентами въ сбытѣ хлѣба, договоры, по которымъ для этихъ государствъ на 30—40% понижены были пошлины на хлѣбные продукты, масло, яйца, живой скотъ, лѣсъ и нѣкоторыя другіе сельскохоз. фактичные товары. Такимъ образомъ Россія фактически была устранена съ германскаго рынка. Послѣ безуспѣшныхъ попытокъ къ соглашенію, въ Россіи сдѣланы были надбавки въ 15, 20, 25% къ пошлинамъ на товары, идущіе изъ Германіи. Послѣдняя отвѣтила 50%, возвышеніемъ пошлинъ на русскіе сельскохоз. фактичные продукты, вслѣдствіе чего въ такомъ же размѣрѣ сдѣлана была надбавка къ пошлинамъ на германскіе првенансы въ Россіи, а германскія суда обложены увеличеннымъ ластовымъ сборомъ: 1 руб. вмѣсто 5 коп. съ ластва. Тогда начались переговоры, приведшіе къ договору 29 января 1894 г., срокомъ на 10 лѣтъ. Пошлины на русскую пшеницу и рожь были понижены до 26½ коп., на овесъ—до 21½ коп., ячмень—до 15 коп. Кроме того, обезпечено на 10 лѣтъ невышешіе пошлины на маслячныя сѣмена, лѣсной товаръ и лошадей и беспошлинный ввозъ отрубей, жмыховъ,

сѣмянъ кормовыхъ травъ, щетны, дичи, шкуръ, шерсти и нѣкоторыхъ другихъ товаровъ. Всего сброшено пошлинъ на русскіе товары на сумму (по расчѣту за 1895 г.) около 13½ милл. руб. Для Германіи Россіей уменьшены пошлины на 120 товаровъ и товарныхъ группъ, всего на сумму (для 1895 г.) 7 милл. рублей (по курсу  $\frac{1}{15}$  имп.). Выгоды этого договора распространены на всѣ европейскіе государства и Сѣв. Амер. Соед. Штаты. Въ послѣднія 20 лѣтъ заключены были еще договоры: съ Китаемъ—въ 1881 г., съ Кореей—въ 1889, съ Франціей (дополнительная конвенція)—въ 1893, съ Австро-Венгріей—въ 1894, съ Даніей, Японіей и Португаліей—въ 1895, съ Болгаріей—въ 1897 г. Такимъ образомъ, Россія имѣетъ торговые договоры, обезпечивающіе за нею право наиболѣе благоприятной державы, со всѣми европейскими государствами, кромѣ Румыніи, гдѣ дѣйствуетъ одинаковый для всѣхъ государствъ общій таможенный тарифъ. Изъ азиатскихъ государствъ Россія не имѣетъ торговаго договора только съ Сіамомъ, изъ американскихъ—связана договорами только съ Соед. Штатами и Перу.

Внутренняя Т. Россіи гораздо менѣе изслѣдована, чѣмъ внѣшняя. Общая сумма оборотовъ ея неизвѣстна; но несомнѣнно, что они во много разъ больше оборотовъ внѣшней Т. Годовое производство земледѣлія оцѣнивается въ 3½ миллиарда рублей, скотоводства и всѣхъ другихъ сельскохоз. фактичныхъ промысловъ—въ 2½ миллиарда; горнозаводская и обрабатывающая промышленность—фабричная, кустарная и домашняя—увеличиваетъ эту массу цѣнностей еще на 3 миллиарда. Такимъ образомъ все годовое производство предметовъ потребленія можетъ быть оцѣнено въ 9 миллиардовъ руб. Около половины всей этой массы продуктовъ потребляется на мѣстахъ, не поступаая на рынки, такъ что цѣнность товаровъ, обращающихся во внутренней Т., можетъ быть опредѣлена въ 4½ миллиарда руб. Приблизительно въ такую же сумму оцѣнивается оборотъ внутренней торговли Россіи на основаніи даныхъ о сборахъ съ Т. и торговыхъ документовъ.

Обороты товарной Т. определялись за 1898 г. въ 4442 милл. руб., изъ коихъ падаетъ на:

	Милл. руб.
1) мануфактурный, галантерейный и суровский товаръ . . . . .	923
2) хлѣбъ въ мукѣ и зернѣ . . . . .	380
3) колониальный и бакалейный товаръ . . . . .	612
4) каменный уголь, дрова, лѣсъ и другіе строительные материалы . . . . .	188
5) вино, спиртъ, пиво . . . . .	186
6) скотъ, мясо, дичь, яйца, зелень . . . . .	180
7) недрагоценные металлы . . . . .	175

Итого по семи главнымъ группамъ . . . . . 3144

Прочіе товары . . . . . 1298

Итого по торговлѣ товарами . . . . . 4442

Но цифры эти ниже дѣйствительныхъ, такъ какъ во внутренней Т. многіе товары оборачиваются въ годъ не одинъ, а нѣсколько разъ. Вышериведенный расчетъ дополняется слѣдующими цифрами оборотовъ посреднической Т.:

	Годов. оборотъ въ милл. руб.
1) банкирскія дѣла, операціи съ деньгами и % бумагами . . . . .	4017
2) торговое посредничество . . . . .	1001
3) перевозочныя предпріятія . . . . .	174
4) трактирный промыселъ . . . . .	269

Всего . . . . . 5461

Число гильдейскихъ и негильдейскихъ предпріятій въ Россіи опредѣляется въ 399394, а оборотъ ихъ—въ 20298 милл. руб. Наибольше участвуютъ въ Т. губерніи:

	Число гильдейскихъ предпріятій.	Сумма оборотовъ, въ милл. руб.
С.-Петербургская . . . . .	18086	5449
Московская . . . . .	19144	3490
Херсонская . . . . .	12793	1757
Варшавская . . . . .	13016	1393
Петроковская . . . . .	7444	876
Лифляндская . . . . .	7106	775
Донская Область . . . . .	8704	728
Кіевская губ. . . . .	11723	709
Харьковская . . . . .	6975	580

Итого . . . . . 104941 15707

За послѣднія десятилѣтія внутренняя Т. Россіи сдѣлала успѣхи, о чемъ можно судить по увеличенію количества грузовъ на водныхъ и желѣзныхъ путяхъ: въ 1884—1886 гг. перевозилось всего до 2<sup>1</sup>/<sub>2</sub> миллиардовъ, а въ 1896—1898 гг.—до 5 миллиардовъ идъ; въ 1867 г. лицъ, ведущихъ Т., насчитывалось около 492 тыс., а въ 1899 г.—около 832<sup>1</sup>/<sub>2</sub> тыс. Къ 1 янв. 1879 г. дѣйствовали 566 акціонерныхъ предпріятій, съ капиталомъ въ 757 милл. руб., а къ 1 января 1899 г.—1201 предпріятіе, съ капиталомъ въ 1737 милл. руб. Коммерческихъ банковъ къ 1 января 1899 г. было 41, съ основнымъ капиталомъ въ 185<sup>2</sup>/<sub>3</sub> и запаснымъ въ 74 милл. руб. Лицъ, взявшихъ документы

на развозный торгъ, было въ 1867 г. 6051, а въ 1898 г.—15721, на развозный торгъ въ 1867 г.—7582, а въ 1898 г.—17508. Кромѣ этихъ странствующихъ профессиональныхъ торговцевъ многіе мастера сбываютъ свои издѣлія непосредственно потребителямъ. Число ярмарокъ въ Россіи свыше 2700, съ оборотомъ по привозу до 600, а по продажѣ до 400 милл. руб.; торгуютъ на нихъ до 600000 человекъ. Подробныя историко-статистическія свѣдѣнія о развитіи внутренней и вѣшной Т. за послѣднія десятилѣтія см. Россія (XXVII), а также Ярмарки, Хлѣбная Т., Цѣны.

*Литература* (кромѣ «Полюгаго Собранія Лѣтописей», «Актовъ Археогр. Комиссіи», «Полюгаго Собранія Законовъ»): путешественники по Россіи: Масудъ, въ переводѣ Гаркави («Сказанія мусульм. писателей», 1870), Ибнъ-Дастъ, въ перев. Хвольсона, «Извѣстія о хозарахъ и пр.» (1869), Барбаро, Контарини, Герберштейнъ («Regum Moscovitarum Compendariū», 1517—1526; переводъ Старчевскаго, 1841, Анонимова, 1866), Дженкинсонъ. 1557—1571 («Сынъ Отечества», 1822), Олеарій, 1647 г. (русскій перев. Барсова, въ «Чтеніяхъ Моск. Общ. Ист. и Др. Россіи», 1869—1870). Соч. Крижанича, 1657 г. (въ «Русской Бесѣдѣ», 1859—1860); Кошкинъ, 1664 г. (изд. археол. комисс., 1840, 1859, 1884); Посомсковъ (изд. Погодина, М., 1842—1863); Кильбургеръ, «Краткое извѣстіе о русской Т.-за 1673 г.» (перев. Языкова, 1820); «Ibn Fozlan's und anderer Araber Berichte über die Russen» (СПб., 1823); проф. Лаппо-Даншевскій, «Скнскія древности» (СПб., 1887); Погодинъ, «Норманскій періодъ Русской исторіи» (М., 1859); Storch, «Historisch-statistisches Gemälde des Russischen Reichs» (IV—VII, Лпц., 1800—1803); Чулковъ, «Историческое описаніе Россійской Коммерціи» (СПб., 1781—1786); Григорьевъ, «О кувчическихъ монетахъ, находимыхъ въ Россіи» (1842); Савельевъ, «Мухамеданская нумизматика въ отношеніи къ русской исторіи» (СПб., 1847); Tengoborsky, «Etudes sur les forces productives de la Russie» (П., 1852); А. Семеновъ, «Изученіе Россійской вѣшной Т.» (1858); Костомаровъ, «Очеркъ Т. моск. государства въ XVI и XVII столѣтіяхъ» (СПб., 1862); Дристовъ, «Промышленность древней Руси» (СПб., 1866); «Военно-Статистическій Сборникъ» (т. IV, 1871); «Историко-статистическій обзоръ промышленности Россіи» (СПб., 1883); А. И. Никитскій, «Исторія экономическаго бытія великаго Новгородъ»; М. Березковъ, «О Т. Руси съ Ганзою» (СПб., 1879); Неболсинъ, «Записки о русской вѣшной Т.» (1835); «Обозрѣніе рус. вѣшной Т.» (1850); «Материалы къ пересмотру общаго таможеннаго тарифа» (СПб., 1887); изданія бывшаго департамента вѣшной Т. и департ. таможенныхъ сборовъ: «Виды вѣшной Т. Россіи» (1802—1869); «Обзоры вѣшной Т. Россіи» (1870—1899); «Вѣшняя Т. Европ. Россіи», ежемѣсячное изд., 196 выпусковъ по 1 июля 1901 г.; изданія министерства путей сообщенія и департамента желѣзнодорожныхъ дѣлъ министерства финансовъ о движеніи грузовъ; изданія грамотъ и договоровъ, министерства иностранныхъ дѣлъ; М. П. Федоровъ, «Хлѣб-

ная Т. въ главнѣйшихъ русскихъ портахъ» (М., 1888) и «Обзоръ международной хлѣбной Т.» (СПб., 1899); И. Козловскій, «Краткій очеркъ истории русской Т.» (Кіевъ, 1898 и 1900). В. Покровскій.

**Торговля всемирная въ XIX вѣкѣ.**—Всемирная Т., т. е. обороты всемирнаго рынка, начинаютъ подпадать цифровому учету лишь съ начала минушаго вѣка. Приблизительно къ этому-же времени приурочивается рядъ событий, произведшихъ переворотъ въ экономическомъ строѣ мирового хозяйства. «Эпоха великихъ изобрѣтений» дала новое направленіе человѣческому труду, который во многихъ случаяхъ сталъ замѣняться трудомъ механическимъ. Въ дополненіе къ живой силѣ людей и животныхъ явилась паровая сила—потенціальная энергія каменнаго угля, запасы котораго оказались въ несмѣтномъ количествѣ, и работа пошла несравненно скорѣе и плодотворнѣе. Отсюда: 1) удешевленіе производства; 2) улучшеніе путей и средствъ сообщенія, въ связи съ удешевленіемъ и ускореніемъ перевозки; 3) урегулированіе цѣнъ на всемирномъ рынкѣ при общей тенденціи ихъ къ пониженію; 4) увеличеніе оборотовъ всемирной Т. и оживленіе международныхъ сношеній. Къ работѣ пара въплоть до изобрѣтенія присоединилась работа электричества, и эти двѣ силы въ сравнительно короткое время сократили разстоянія, сблизили между собою отдаленные страны и народы. Территорія всемирнаго рынка быстро стала расширяться: въ международномъ товарномъ обмѣнѣ стали принимать живое участіе и такія страны, которыя до тѣхъ поръ вели замкнутую жизнь, обходясь собственнымъ производствомъ. Установленіе прямихъ сношеній съ отдаленными странами дало возможность значительно разнообразить ассортиментъ обращающихся на всемирномъ рынкѣ товаровъ; это разнообразіе увеличивалось, между прочимъ, и успѣхами техники, создавшей новые товары, вовсе неизвѣстные въ Т. прежняго времени. Такъ какъ развитіе внутренней Т. нигдѣ не подвергаются даже приблизительному учету, да онъ едва-ли и возможенъ, то подъ выраженіемъ *обороты всемирнаго рынка* принято подразумѣвать лишь обороты международнаго товарнаго обмѣна, въ той или другой формѣ, вездѣ составляющаго предметъ фискальнаго обложенія. Подвести точные итоги этимъ оборотамъ весьма затруднительно, такъ какъ нѣкоторые государства, иногда даже весьма значительныя (напр. Бразилія, Персія), вовсе не публикуютъ своихъ отчетовъ, да и въ тѣхъ случаяхъ, когда имѣются печатные отчеты, не всегда удобно привести ихъ къ одному знаменателю. Въ однихъ отчетахъ приводятся свѣдѣнія лишь по общей, въ другихъ—лишь по спеціальной Т.; золото и серебро въ монетѣ и слиткахъ иногда включаются, иногда не включаются въ отчеты; въ однихъ странахъ отчетный годъ принимается календарный, въ другихъ—фискальный (въ Соед. Шт. Сѣв. Америки, Канадѣ—съ 1 июля по 30 июня) или какой-нибудь другой (въ Турціи съ 1 марта по 28 февраля, въ Индіи съ 1 апрѣля по 31 марта и пр.). Самое большое затрудне-

ніе для подведенія общихъ итоговъ заключается въ разнообразіи обрабающихся на всемирномъ рынкѣ денежныхъ знаковъ и въ измѣнчивости ихъ рыночной стоимости. Это замѣчано особенно справедливо относительно кредитныхъ билетовъ: изъ 120 государствъ, болѣе или менѣе самостоятельныхъ въ политическомъ отношеніи, только въ 10 или 15 бумажныя деньги обращаются наравнѣ съ золотомъ, во всѣхъ-же остальныхъ между ними большая разница, иногда доходящая до 90%. Особенно сильныя колебанія въ XIX стол. терпѣли денежные знаки южно-американскихъ и южно-европейскихъ государствъ. Наибольше устойчивы въ этомъ отношеніи были Великобританія, Франція, Германія, Нидерланды, Бельгія, Швеція, Данія и немногія другія страны. При упомянутыхъ условіяхъ не представляется никакой возможности сдѣлать точный учетъ оборотамъ всемирной Т., особенно за цѣлое столѣтіе. Приблизительно возрастаніе общихъ итоговъ всемирной Т. (по ввозу и вывозу вмѣстѣ) представляется въ слѣдующемъ видѣ, въ милл. руб. (рубль=1/10 имперіала):

	Милл. руб.		Милл. руб.
въ 1800 г. . . . .	2859	въ 1870 г. . . . .	20737
» 1820 » . . . . .	3228	» 1880 » . . . . .	28707
» 1830 » . . . . .	3852	» 1885 » . . . . .	27658
» 1840 » . . . . .	5425	» 1890 » . . . . .	31963
» 1850 » . . . . .	7875	» 1895 » . . . . .	33013
» 1860 » . . . . .	14094	» 1899 » . . . . .	40083

За 100 лѣтъ общіе обороты всемирной Т. увеличились въ 14 разъ. Наибольшее возрастаніе замѣчается во второй половинѣ минушаго вѣка, особенно въ первомъ ея десятилѣтіи; что обуславливается съ одной стороны развитіемъ и улучшеніемъ сухопутныхъ и водныхъ сообщеній, съ другой—уничтоженіемъ хлѣбныхъ пошлинъ въ Великобританіи и расширеніемъ идеи свободной Т. Въ концѣ столѣтія ростъ оборотовъ нѣсколько замедляется возрожденіемъ, на континентѣ Европы, системы покровительства развитію отечественной Т. и промышленности. Эпоха великихъ изобрѣтений всего ярче проявила себя въ Великобританіи, гдѣ всякая новая мысль и новое усовершенствованіе встрѣчались сочувственно и находили для себя благоприятную почву, чему не мало содѣйствовала и сравнительно большая политическая свобода. Благодаря ей, въ Великобританіи находили пріютъ отщепенцы всѣхъ странъ, гонимые на родинѣ за свои политическія или религіозныя убѣжденія. Гонимыя евреи, имѣвшія мѣсто почти во всѣхъ государствахъ Стараго Свѣта, обогатили Великобританію массою трудолюбивыхъ ремесленниковъ, купцовъ и промышленниковъ. Еще раньше религіозная нетерпимость, проявившаяся въ Испаніи и Франціи, дала Великобританіи полезныхъ дѣятелей въ лицѣ гугеновъ. Въ XVII в. Франція съ Фландріей представляла собою центръ міровой промышленности, но мало по малу онъ перемѣстился въ Великобританію, чрезвычайно развившую у себя каменноугольную и металлургическую промышленность, а также машиностроеніе и мануфактуру. Знаніе и трудъ

шли едѣсь рука объ руку, и благодаря этому союзу страна преуспѣвала даже въ той области, въ которой природа отказывала ей въ своемъ содѣйствіи. Россія и Швеція, обильно надѣленные превосходной желѣзной рудой и дѣйственнымъ лѣсомъ, поставляли на мировой рынокъ высокаго качества желѣзо, которымъ пользовалась и Великобританія, не имѣвшая лѣса и хорошей руды. Она научилась, однако, выплавлять изъ плохой руды хороший металл, и притомъ не на древесномъ топливѣ, а на болѣе дешевомъ — минеральномъ; въ результатѣ роли переѣнились, т. е. Россія и Швеція сдѣлались изъ поставщиковъ потребителями англійскаго желѣза. Въ области переработки чужого дешеваго сырья въ готовое дорогое произведеніе Великобританія также достигла громаднаго успѣха: американскій и индійскій хлопокъ, австралійскій и аргентинская шерсть перерабатывались въ пряжу и ткани и расходились отсюда по всему лицу земли. При дешевомъ топливѣ, дешевыхъ машинахъ и массовомъ производствѣ разнообразнаго товара, послѣдній обходился англичанамъ настолько дешево, что могъ свободно конкурировать повсюду съ мѣстнымъ производствомъ. При такихъ условіяхъ Великобританія въ половинѣ минушаго вѣка допустила свободный впускъ иностранныхъ производствъ и свободный вывозъ своихъ, въ томъ числѣ и такихъ, отпускъ коихъ когда-то карался смертною казнью (напр. прядильно-ткацкіе станки и машины). До этой эпохи стоимость отпуски британскихъ произведеній значительно превышала стоимость привоза иностранныхъ; теперь отношеніе между ввозомъ и вывозомъ измѣнилось въ противоположную сторону, при чемъ, по странной случайности, цифра, выражающая это отношеніе, почти не переѣнилась:

	1800.	1900.
Ввозъ въ Великобританію, на милл. фунтовъ стерлинговъ . . .	24,1	523,6
Вывозъ изъ Великобританіи, на милл. фунтовъ стерлинговъ . . .	43,2	291,5
Всего . . . . .	67,3	815,1

Въ началѣ разсматриваемаго періода ввозъ составлялъ 55,8% вывоза, а въ концѣ его ввозъ составлялъ 55,7% ввоза. Со второй половины XIX в. Великобританія дѣлается обширнымъ складочнымъ пунктомъ для всемірной Т.: со всѣхъ концовъ земного шара разнообразнѣйшіе товары стали направляться въ Великобританію, откуда они расходились по мѣстамъ потребленія. Наиболее широко воспользовались британскимъ торговымъ гостепріимствомъ Соединенные Штаты Сѣв.-Америки для сбыта своихъ произведеній, преимущественно сельскохозяйственныхъ, народамъ Старого Свѣта. Появленіе и упроченіе произведеній американской земли на европейскіхъ рынкахъ имѣло глубокое вліяніе на хозяйство всѣхъ странъ, пользовавшихся ими. Америка поставила на рынокъ товары по цѣнѣ болѣе дешевой, чѣмъ могла ихъ производить Европа, и потому послѣдняя была вынуждена принять мѣры къ огражденію соб-

ственнаго производства. Даже въ Великобританіи заговорили о необходимости принять мѣры къ огражденію интересовъ британскихъ производителей отъ опасной конкуренціи со стороны иностранцевъ. Опытъ показалъ, что англичане давно уже утратили то привилегированное положеніе въ мировомъ хозяйствѣ, которымъ они такъ долго пользовались: съ одной стороны Германія, съ другой — Соедин. Штаты то въ той, то въ другой отрасли Т. и промышленности стали тѣснить Великобританію и занимать ея положеніе. Въ послѣднее время она была вынуждена сдѣлать уступку духу времени и установила ввозную пошлину на сахаръ и вывозную — на каменный уголь. Кромѣ таможенно-тарифной пошлины, на ходъ и размѣры оборотовъ всемірной Т. вліяютъ еще многія другія условія: урожаи хлѣбовъ или прядильныхъ веществъ въ той или другой странѣ, войны, эпидеміи, эпизоотіи и т. п. стихійныя бѣдствія, финансовыя затрудненія, торговопромышленныя кризисы, заготовки рабочихъ въ промышленныхъ центрахъ. Всемірная Т., поэтому, растетъ не непрерывно, а подвергается колебаніямъ; по той же причинѣ и участіе отдѣльныхъ странъ въ этой Т. не можетъ имѣть постояннаго характера. Главными участниками въ международномъ товарномъ обмѣнѣ являются десять государствъ, обороты коихъ въ совокупности составляютъ около 70% вышеназванныхъ общіхъ итоговъ. Въ общихъ чертахъ участіе главнѣйшихъ странъ по оборотамъ ихъ торговли представляется въ слѣдующемъ видѣ (въ милл. рубл.):

	1800 *).	1850.	1880.	1899.
Россія . . . . .	107	192	1122	1278
Великобританія . . . . .	635	1600	5969	7135
Германія . . . . .	340	663	2646	4486
Франція . . . . .	223	696	3187	3252
Австро-Венгрія . . . . .	75	275	1161	1353
Италія . . . . .	95	360	860	1102
Голландія . . . . .	132	375	1096	2713
Бельгія . . . . .	129	129	1086	1579
Соед. Штаты . . . . .	160	592	2886	3989
Британ. Индія . . . . .	95	284	1306	1187
Всего . . . . .	1862	5166	21319	28074

Обороты всемірнаго рынка . . . . .	2859	7875	28707	40083
% отношеніе . . . . .	65,1	65,6	74,3	70,0

Необходимо замѣтить, что отчеты поименованныхъ странъ далеко не однородны: составители ихъ нерѣдко совершенно различно смотрятъ на свою работу, вслѣдствіе чего получается то значительное преувеличеніе, то непомѣрное уменьшеніе. Такъ напр., въ англійскомъ отчетѣ показывается общая стоимость всѣхъ ввозимыхъ въ страну товаровъ, хотя-бы часть послѣднихъ подлежала обратному вывозу, что даетъ увеличеніе приблизительно на 10—12%. Въ Нидерландахъ очень

\*) Даныя за 1800 г., за отсутствіемъ точныхъ свѣдѣній, могли быть выведены только приблизительно. Это замѣчаніе особенно важно по отношенію къ Германіи, Австро-Венгрии и Италіи, на территорияхъ которыхъ существовало въ то время множество мелкихъ владѣній, иногда связанныхъ между собою въ политическомъ отношеніи и самостоятельныхъ въ торговомъ, иногда наоборотъ.



развита коммиссионная Т., при чем часть грузовъ проходитъ транзитомъ, часть подвергается той или другой переработкѣ или сортировкѣ; въ послѣднемъ случаѣ они показываются какъ товары туземные или гатурализованные. На этомъ основаны одинъ и тотъ же товаръ, хотя-бы вовсе не производимый въ Нидерландахъ, часто показывается на очень значительную сумму какъ по ввозу, такъ и по вывозу, неправильно увеличивая общіе обороты. Изъ приведенной таблицы видно, что въ началѣ XIX в. торговые обороты Великобританіи составляли 22,2% оборотовъ всемірной Т., а къ концу столѣтія—18%. Въ недалекомъ будущемъ съ Великобританіей могутъ сравняться Германія и Соединенные Штаты. Данные по ввозу и вывозу Великобританіи въ XIX стол. сгруппированы въ слѣдующей таблицѣ (въ милл. фн. стер.):

Ввозъ.	Вывозъ.	Ввозъ.	Вывозъ.
1800 . . . 24,1	43,2	1860 . . . 211	118
1820 . . . 29,7	44,2	1870 . . . 303	189
1830 . . . 42,3	45,8	1880 . . . 411	205
1840 . . . 51,6	62,0	1890 . . . 421	234
1850 . . . 99,0	77,0	1900 . . . 524	292

Ввозъ за рассматриваемое время возросъ почти въ 22 раза, тогда какъ отпускъ едва увеличился въ 7 разъ: Великобританія все болѣе и болѣе нуждается въ привозныхъ товарахъ. Для послѣдняго отчетнаго года население Великобританіи опредѣляется въ 40,9 милл. душъ и, слѣдовательно, на одного жителя этой страны приходится, въ среднемъ, около 20 фн. стер. оборота внѣшней Т. Приведенные итоги ввоза и вывоза относятся исключительно къ стоимости товаровъ, не считая золота и серебра въ монетѣ и слиткахъ. Германская статистика за время предшествующее образованию послѣдней имперіи крайне неполна; правильныя свѣдѣнія по внѣшней Т. этой страны стали появляться только съ 1872 г., а детальная разработка ихъ началась лишь съ 1880 г. Ввозъ и вывозъ за это время представляются въ слѣдующемъ видѣ (въ милл. марокъ):

	Ввозъ.	Вывозъ.
1880 . . . . .	2321	2895
1881—1885 . . . . .	3312	3680
1886—1890 . . . . .	3496	3164
1891—1895 . . . . .	4056	3242
1896 . . . . .	4307	3525
1897 . . . . .	4726	3635
1898 . . . . .	5081	3757
1900 . . . . .	5766	4611

Приведенныя цифры показываютъ лишь стоимость ввоза и вывоза, не считая золота и серебра въ монетѣ и слиткахъ. Съ развитіемъ промышленной дѣятельности въ Германіи мѣстное сельское хозяйство не можетъ удовлетворять возрастающимъ требованіямъ населенія; страна начинаетъ нуждаться въ привозѣ не только жизненныхъ припасовъ, но и сырыхъ и полуобработанныхъ матеріаловъ, для окончательной переработки ихъ въ издѣлія. Фабричныя произведенія Германіи, отличающіяся дешезвиною, начинаютъ завоевы-

вать себѣ на всемірномъ рынкѣ прочное положеніе. За послѣдній отчетный годъ торговые обороты Германіи составляютъ на душу населенія 176 марокъ.—Отношеніе между ввозомъ и вывозомъ во Франціи представляется въ слѣдующемъ видѣ (въ милл. франковъ):

Ввозъ.	Вывозъ.	Ввозъ.	Вывозъ.
1801 . . . 325	270	1860 . . . 1897	2277
1820 . . . 283	403	1870 . . . 2867	2802
1830 . . . 489	453	1880 . . . 5033	3468
1840 . . . 747	695	1890 . . . 4436	3753
1850 . . . 791	1068	1900 . . . 4409	4078

Участіе Франціи въ оборотахъ всемірнаго рынка ослабѣваетъ: уменьшается какъ производительность, такъ и потребление страны. Многие товары, которыми въ прежнее время Франція снабжала мировой рынокъ, нынѣ поставляются другими. По послѣднему отчетному году, душевое участіе населенія Франціи въ оборотахъ внѣшней Т. равно 222 франкамъ. Австро-Венгрія никогда не принимала большого участія во всемірной Т., всегда поставляя болѣе, чѣмъ требуетъ отъ другихъ. За вторую половину XIX в. отношенія между ввозомъ и вывозомъ представляются здѣсь въ слѣдующемъ видѣ (въ милл. гульденовъ):

Ввозъ.	Вывозъ.	Ввозъ.	Вывозъ.
1851 . . . 164	320	1880 . . . 614	676
1860 . . . 317	562	1890 . . . 611	771
1870 . . . 395	827	1900 . . . 804	966

Вывозъ постоянно преобладаетъ, но въ общемъ ввозъ утяжелился, тогда какъ вывозъ всего только утонулся. Обороты внѣшней Т. составляютъ на душу 38,5 гульденовъ.—Внѣшняя Т. Италіи развивается слабо.—Въ Сѣв.-Амер. Соед. Штатахъ, благодаря быстрому росту населенія, знаний и капитала, производство, а вывѣстъ съ нимъ и Т. растутъ чрезвычайно сильно. Въ продолженіе первыхъ ста лѣтъ своего существованія американская федерация получила извѣстъ, за случайными исключеніями, гораздо болѣе, чѣмъ отдавала другимъ. Только съ 1873 г. вывозъ начинаетъ превышать привозъ и въ послѣднемъ отчетномъ году разница эта составляетъ слишкомъ 60%. Колебаніе оборотовъ внѣшней Т. Соединенныхъ Штатовъ представлено въ слѣдующемъ сопоставленіи ввоза и вывоза, въ милл. долларовъ:

Ввозъ.	Вывозъ.	Ввозъ.	Вывозъ.
1835 . . . 137	100	1870 . . . 436	377
1840 . . . 98	112	1880 . . . 668	824
1850 . . . 174	135	1890 . . . 823	858
1860 . . . 354	316	1900 . . . 829	1478

За рассматриваемый періодъ ввозъ увеличился только въ 6 разъ, вывозъ—слишкомъ въ 14 разъ. Общіе обороты послѣдняго отчетнаго года составляютъ на душу населенія 30 долларовъ. Вліяніе Соединенныхъ Штатовъ на мировую Т. вообще и на европейскую въ частности чрезвычайно велико, что особенно рѣзко стало обозначаться съ 1870 г. По мнѣнію многихъ экономистовъ и госуд. людей, въ настоящее время ни одна европейская держава, отдѣльно взятая, не можетъ выдерживать конкуренціи съ Соединенными Штата-

ми; для этого необходимъ союзъ почти всѣхъ европейскихъ государствъ. Американцы находятъ, что ихъ федерация легче могла бы обойтись безъ Европы, чѣмъ послѣдняя безъ первой — и это положеніе находитъ подтверженіе въ статистическомъ матеріалѣ торговли сношеній. Въ нижеслѣдующей таблицѣ сопоставляются данныя по стоимости привоза изъ Европы въ Соединенные Штаты и отпуску послѣднихъ въ Европу (въ милл. долларовъ):

	Ввозъ изъ Европы въ Соед. Шт.	Вывозъ изъ Соед. Шт. въ Европу.		Ввозъ изъ Европы въ Соед. Шт.	Вывозъ изъ Соед. Шт. въ Европу.
1891	415	789	1896	360	778
1892	418	764	1897	408	858
1893	392	680	1898	325	981
1894	318	642	1899	403	959
1895	432	634	1900	442	1116

За послѣднее десятилѣтіе американская федерация дала Европѣ произведеній своей земли и промышленности на сумму 8200 милл. долл., а получила отъ нея только на 3913 милл. долл., т. е. меньше чѣмъ вдвое. Отношеніе между ввозомъ и вывозомъ Россіи за минувшее столѣтіе, въ связи съ ростомъ ея торговыхъ оборотовъ, видно изъ нижеслѣдующаго сопоставленія, въ милл. руб. ( $\frac{1}{15}$  имперіала).

	Привозъ.	Вывозъ	Оборотъ.
1800	46	61	107
1821—1830	76	84	160
1831—1840	91	106	197
1841—1850	125	142	267
1851—1860	168	180	348
1861—1870	262	272	534
1871—1880	542	499	1041
1881—1885	494	550	1044
1886—1890	392	631	1023
1891—1895	463	621	1084
1896	586	689	1274
1897	560	727	1287
1898	618	733	1351
1899	651	627	1278

Почти во все продолженіе столѣтія вывозъ превышаетъ ввозъ; только въ 1871—1880 гг. обнаруживается противоположная тенденція. Послѣдній отчетный годъ также является исключеніемъ: превышеніе привоза надъ вывозомъ произошло не столько отъ дѣйствительнаго увеличенія привоза, сколько отъ уменьшенія вывоза, вызваннаго главнымъ образомъ недородомъ хлѣбовъ. Изъ сравненія оборотовъ торговли за первый и послѣдній годъ XIX в. видно общее увеличеніе ихъ въ 12 разъ, при чѣмъ первый возросъ въ 14 разъ, а отпускъ — въ 10 разъ. Какъ, по видимому, ни значительно такое преуслѣбаніе, но по сравненію съ успѣхами другихъ странъ оказывается, что Россія значительно отстала въ этомъ отношеніи отъ всѣхъ своихъ конкурентовъ. Вслѣдствіе этого положеніе ея на всемирномъ рынкѣ ухудшилось и она нынѣ занимаетъ уже восьмое мѣсто, тогда какъ прежде занимала пятое.

Ст. Гулишамбаровъ.

**Торговля книжная.** — По движенію книжной Т., по колебаніямъ книжнаго рынка можно, до известной степени, судить о духовномъ богатствѣ общества, подобно тому какъ промышленный рынокъ отражаетъ въ себѣ уровень матеріальнаго благосостоянія населенія. Иногда этотъ параллелизмъ подвергается нарушенію: разъ что книга стала товаромъ, въ торговлѣ ею возможны такіе же кризисы, такое же несоответствіе между производствомъ и спросомъ, какъ и на всякомъ другомъ рынкѣ. Въ послѣднее время книжная Т. пережила рядъ кризисовъ. Даже въ Германіи и во Франціи, гдѣ спросъ на чтеніе очень великъ, книжные склады переполнены тысячами томовъ, которые лежатъ годами въ ожиданіи покупателей. То же самое наблюдается и въ Россіи. Тѣмъ не менѣе съ распространеніемъ образованія, книга все болѣе прокладываетъ себѣ путь въ народныя массы и приобретаетъ новыхъ читателей. Если, тѣмъ не менѣе, книжная Т. падаетъ, то это зависитъ отъ высокой цѣны книгъ, не соответствующей матеріальнымъ средствамъ населенія и дѣлающей книгу роскошью для многихъ. Съ повышеніемъ экономическаго благосостоянія массъ, книжная Т. несомнѣнно должна оживиться, и явленіе книжнаго перепроизводства исчезнетъ. Въ исторіи русской книжной Т. можно провести рѣзкую граніцу между двумя стадіями развитія: до-Петровской и послѣ-Петровской. Въ до-Петровской Руси, когда грамотность была крайне ограничена и ютилась лишь въ монастырскихъ кельяхъ, когда вся умственная жизнь была заключена въ тѣсныя рамки духовнаго краснорѣчія и византийскаго схоластики, книжная Т. на Руси носила примитивный характеръ и ограничивалась продажей книгъ духовнаго содержанія и, отчасти, рукописей. Потокъ европейской образованности, хлынувшій въ Россію съ Запада при Петрѣ Великомъ и усилившій потребность въ ученѣи, значительно увеличилъ спросъ на книги, главнымъ образомъ на иностранныя, которыя выисывались или черезъ комиссіонеровъ, или отъ заграничныхъ книгопродавцевъ: русская литература и наука еще находилась въ зародкѣ и давала весьма ограниченное количество продуктовъ. Главныя орудія производства книжнаго товара—типографія — начали прививаться на Руси сравнительно поздно. Немногія сочиненія, печатавшіяся въ Россіи, продавались болѣею частью или въ типографіяхъ, или при какихъ-нибудь казенныхъ мѣстахъ. Правильная книжная Т. въ Россіи ведетъ свое начало съ Новикова. Онъ былъ у насъ первымъ книгопродавцемъ-издателемъ, руководившимся не мотивами наживы, а образовательными дѣлами. Онъ взялъ въ аренду московскую университетскую типографію, учредилъ «Дружеское общество» и «типографическую компанію», открывалъ книжные склады и лавки, заводилъ комиссіонеровъ и агентовъ въ провинціяхъ. Всего Новиковъ издалъ 448 сочиненій. Съ этого времени начинается непрерывный ростъ книгоиздательскаго дѣла въ Россіи, особенно быстрый во второй половинѣ XIX в. Русская книжная Т. перестаетъ, притомъ, питаться исключи-

тельно продуктами иностранной литературы; книжные склады наполняются произведениями русских писателей. Слѣдующія данныя, заимствованныя из отчетовъ Имп. публичной библиотеки, даютъ наглядное представление о поступательномъ движеніи книгоиздательскаго дѣла за періодъ отъ 1880 г. до 1895 г.

Въ 1880 г. напечатано	10660 соч.	въ 11264 том.
» 1890 »	» 14849 »	» 15820 »
» 1891 »	» 14237 »	» 15094 »
» 1892 »	» 15603 »	» 16700 »
» 1893 »	» 15683 »	» 16371 »
» 1894 »	» 16541 »	» 17108 »
» 1895 »	» 17895 »	» 18365 »

Главные центры книгоиздательскаго дѣла—Петербургъ, Москва, Варшава, Кіевъ, Одесса. По содержанію, книги, обращающіяся въ нашей книжной Т. (кромѣ книгъ на языкахъ иностранныхъ и языкахъ инородцевъ), распределяются слѣдующимъ образомъ: произведенія духовнаго содержанія (13,13%), произведенія словесности (12,19%), справочныя изданія (9,13%), учебники (8,43%), медицинскія сочиненія (7,65%), историческія (6,29%), народныя изданія (5,22%), сочиненія по политическимъ наукамъ, финансамъ и др. (4,88%), по правовѣдѣнію (3,44%), книги для дѣтскаго чтенія (3,16%). Содержаніе книгъ, обращающихся въ книжной Т., находится въ зависимости отъ характера того спроса, который существуетъ въ данный моментъ, а этотъ спросъ опредѣляется общественными условіями. Такъ, въ 60-хъ годахъ, когда русское общество было охвачено сильнымъ стремленіемъ къ естествознанію, господствовалъ спросъ на книги естественно-научнаго содержанія. Въ послѣднее время, съ поворотомъ общественной мысли въ сторону государственно-общественныхъ наукъ, въ книжной Т. обращается очень много книгъ соответствующаго содержанія. Къ числу особенностей русской книжной Т. принадлежатъ многоязычье обращающихся книгъ: почти одна четверть находящихся на книжномъ рынкѣ книгъ написана на языкахъ различныхъ народностей, населяющихъ Россію, а также на главныхъ европейскихъ языкахъ (нѣмецкомъ, французскомъ, англійскомъ и др.). Въ послѣднее время, съ усиленіемъ народнопросвѣтельной дѣятельности, большое вниманіе обращено на организацію книжной Т. въ провинціи, съ цѣлью распространенія хорошихъ книгъ въ народѣ. Еще 10—15 лѣтъ тому назадъ потребность въ чтеніи среди народа удовлетворялась главнымъ образомъ путемъ лубочныхъ изданій, поставившихся въ большомъ количествѣ невѣжественными продавцами Никольскаго (Москва) и Апраксина (Петербургъ) рынковъ. Долго не существовало правильной книжной Т. въ селахъ и деревняхъ, гдѣ заѣзжие офены были единственными распространителями книги. Для устраненія этого пробѣла много сдѣлано земства, открывшія книжные склады, а также петербургскій и московскій комитеты грамотности. Путемъ соглашеній съ книжными складами цѣны на книги доводятся до минимума. Въ послѣднее время земства и общества грамотности начали устранивать отдѣленія книжныхъ скла-

довъ въ глухихъ деревняхъ и селахъ. Такъ, нижегородское общество грамотности открыло 84 отдѣленія при сельскихъ училищахъ. Многіе земскіе склады разсылаютъ во всѣ земскія школы какъ книги, такъ и письменныя принадлежности, для продажи ихъ на мѣстѣ учителями. На инспекторовъ народныхъ училищъ возложена обязанность слѣдить за тѣмъ, чтобы при каждомъ народномъ училищѣ были устроены, кромѣ ученической и учительской библиотекъ, и книжные склады; но Т. въ этихъ складахъ ограничена книгами, одобренными ученымъ комитетомъ министерства народнаго просвѣщенія. Правилами 28 мая 1888 г. на уѣздныхъ отдѣленіяхъ епархіальныхъ училищныхъ совѣтовъ возлагается забота объ устройствѣ уѣздныхъ книжныхъ складовъ и объ открытіи отдѣленій ихъ при приходскихъ церквяхъ. Организована книжная торговля и на станціяхъ желѣзныхъ дорогъ. Общество распространенія Св. Писанія въ Россіи, основанное въ 1863 г., распродало до 2 милл. экземпляровъ Св. Писанія. Органами распространенія священныхъ книгъ являются члены общества—книгоноши, смотрящіе на это дѣло какъ на своего рода подвижничество. Для полученія званія книгоноши необходимо подвергнуться болѣе или менѣе продолжительному испытанію и доказать свою любовь къ дѣлу, честность, усердіе, благочестіе и знаніе Св. Писанія. На основаніи законовъ о печати, дозволеніе на открытіе книжныхъ складовъ, лавокъ, магазиновъ, шкафовъ, библиотекъ и пр. въ провинціи дается отъ мѣстныхъ губернаторовъ. Такія учрежденія имѣютъ право держать у себя всѣ не запрещенныя книги, напечатанныя въ Россіи на русскомъ и иностранномъ языкахъ. Книжная Т. въ провинціи изыята отъ пошлиннаго сбора и не подлежитъ взятію промысловыхъ свидѣтельствъ и билетовъ. Разрѣшенія губернатора не требуются для складовъ, устраиваемыхъ при учебныхъ заведеніяхъ вообще и народныхъ школахъ въ частности. Общее число книжныхъ магазиновъ, лавокъ и вообще мѣстъ продажи произведеній печати достигло въ 1897 г. 2812, въ томъ числѣ въ С.-Петербургѣ—366, въ Москвѣ—219, въ Варшавѣ—183. Въ 1883 г. основано «Русское Общество книгопродавцевъ и издателей», издающее «Книжный Вѣстникъ», съ цѣлью регистрировать вновь выходящія въ Россіи книги. Правильная регистрація книгъ, выходящихъ въ Россіи, совершенно отсутствуетъ. Все, что въ этой области имѣется, сводится къ перепечаткамъ изъ «Справит. Вѣстника», который регистрацію книгъ ведетъ неполно и неточно. Для главнаго управленія по дѣламъ печати ежегодно составляются «Списки изданій, выходящихъ въ Россіи», въ продажу не поступающіе. Пользоваться этими «Списками» крайне трудно: книги заносятся въ нихъ поедѣльно, согласно времени разрѣшенія къ печати, а алфавитныхъ указателей нѣтъ. Адресную книгу книгопродавцевъ, издателей, торговцевъ нотами и заведеній печати въ Россіи издаетъ съ 1898 г. Р. Гинлейнъ, въ С.-Петербургѣ (два изданія). Съ 1900 г. группа московскихъ книгопродавцевъ начала издавать свой органъ—

«Вѣстникъ Книгопродавцевъ». Попытка полной регистраціи и каталогизаціи произведеній печати сдѣлана «Обществомъ дѣателей печатнаго дѣла» (совмѣстно съ «Русскимъ библиологическимъ Обществомъ», образовавшимся въ 1899 г. въ С.-Петербургѣ по инициативѣ А. М. Ловягина. Обществомъ дѣателей печатнаго дѣла изданъ въ 1901 г. 1-й т. «Системат. Росписи книгамъ», вышедшихъ въ Россіи въ 1899 г.), обнимающей мѣсяцы январь—юль 1899 г. Библиологическое общество ставитъ своей цѣлью не только регистрацію текущей литературы, но и облегченіе пользованія ею. Въ Москвѣ въ 1899 г. тоже основано «Библиографическое Общество». Изъ числа частныхъ издателей А. С. Суворинъ пустилъ въ обращеніе, въ видѣ «Дешевой Библиотеки», огромное число произведеній русскихъ и иностранныхъ авторовъ. Много способствуетъ просвѣщенію простого народа книгоиздательская фирма Сытина, выпускающая массу дешевыхъ книгъ и лубочныхъ картинокъ. Дѣятельности А. Ф. Маркса читающая публика обязана возможностью пріобрѣтать за общедоступную цѣну произведенія лучшихъ русскихъ авторовъ. Павленковъ издалъ цѣлую серію популярно-научныхъ сочиненій и биографій выдающихся людей. По изданію научныхъ и специальныхъ сочиненій по медицинѣ, технологіи, сельскому хозяйству и естественной наукѣ выдающееся мѣсто занимаютъ фирмы Рипкера, Девриена, Вольфа, Солдатенкова, Глазунова, по изданію полезныхъ книгъ и учебниковъ—фирмы Подубояринова, Думнова, Стасюлевича, Ступина, Пантелѣева, О. Н. Поповой, «Знаніе», Калмыковой, Фену и др.

**Торговое** (Загеста)—с. Астраханской г., Черноярскаго у., на р. Загестъ, въ 298 в. отъ у. г. Въ 1862 г. для принявшихъ христіанство калмыковъ въ верстѣ отъ Т. выстроена была православная церковь и 48 глинобитныхъ домовъ; но калмыки продолжали жить въ степи, въ кибиткахъ, и дома развалились. Въ 1875 г. въ Т. числилось крещеныхъ калмыковъ 266. Общее число жителей 3421. 2 школы (министерская и церковно-приходская), 4 лавки, 1 питейное заведеніе, 2 ярмарки,

на которыя пригнано было (въ 1898 г.) скота на сумму 254000 р., а продано на 94000 р.

**Торговое мореходство.**—Благодаря успѣхамъ морской техники, Т. мореходство развивается чрезвычайно быстро; оно не можетъ сравниться съ сухопутнымъ, главнымъ образомъ—железнодорожнымъ, но является весьма могучимъ элементомъ международнаго объѣма. Не такъ еще давно Австралія, южная Африка, Южная Америка и особенно группы острововъ Океаніи были совершенно отрѣзаны отъ центра мировой торговли и принимали лишь весьма слабое и случайное участіе въ оборотахъ всемірнаго рынка. Въ настоящее время, благодаря быстро развивающемуся торговому флоту, наиболее важные порты Старога и Нового Свѣта связаны между собою постоянными сообщеніями; отъ главныхъ мировыхъ центровъ—Лондона, Ливерпуля, Гамбурга, Бремена, Гавра, Филадельфіи, Марселя, Нью-Йорка,—исходятъ правильные рейсы для грузоваго и пассажирскаго движенія и товарообмѣнъ принялъ правильный характеръ. Торговымъ флотомъ располагаютъ далеко не всѣ государства, и потому грузовое движеніе каждая страна производитъ не только на своихъ, но на чужихъ судахъ. Какое именно количество груза перевозится торговымъ флотомъ—трудно опредѣлить, такъ какъ статистика большинства государствъ усчитываетъ не количество привозимаго или отправляемаго груза, а тоннажъ приходящихъ и отходящихъ судовъ, съ указаніемъ лишь флага, подъ которымъ оно ходитъ, пришло-ли оно съ грузомъ или балластомъ, паровое-ли оно или парусное и пр. По приблизительному подсчету, тоннажъ всѣхъ судовъ, вошедшихъ въ 1900 г. во всѣ порты всемірнаго рынка и вышедшихъ оттуда, опредѣляется въ 500 милл. тоннъ. Приходъ и отходъ судовъ обуславливаются какъ береговымъ развитіемъ данной страны, такъ и ея торговыми оборотами. И въ томъ, и въ другомъ отношеніи Великобританія рѣзко выдѣляется изъ ряда другихъ странъ, какъ это видно изъ нижеприводимаго сопоставленія данныхъ за послѣднія тридцать лѣтъ:

Приходъ и отходъ по флагамъ паровыхъ и парусныхъ судовъ съ грузомъ и балластомъ въ главнѣйшихъ странахъ (въ тыс. рег. тоннъ):

	1868 г.				1898 г.			
	Пришло.		Отшло.		Пришло.		Отшло.	
	Націон.	Иностр.	Націон.	Иностр.	Націон.	Иностр.	Націон.	Иностр.
Россія . . . . .	327	2353	323	2361	891	7857	903	7820
Великобританія . . . . .	11226	5397	11435	5624	31857	13263	32360	13479
Германія . . . . .	1555	2370	1568	2361	5953	7771	6082	7731
Франція . . . . .	2359	4442	2429	4424	4612	11951	4925	12076
Австро-Венгрія *) . . . . .	2513	616	2506	663	10884	830	10872	832
Италія *) . . . . .	1254	2376	1350	2289	8006	9981	8001	10634
Голландія . . . . .	494	1118	501	1137	2194	6501	2210	6420
Бельгія . . . . .	86	1242	89	1238	1487	6747	1487	6798
Соединенные Штаты . . . . .	2466	3106	3718	4561	3362	18338	3231	18661
Скандинавія . . . . .	1738	1783	1701	1795	4739	5831	4760	5847

\*) Со включеніемъ судовъ каботажнаго плаванія.

Для десяти поименованных стран приход и отходъ всѣхъ торговыхъ судовъ за послѣднія 30 лѣтъ увеличился почти въ  $3\frac{1}{2}$  раза, но для отдѣльныхъ странъ это отношеніе различно. Первое мѣсто, какъ въ началѣ, такъ и въ концѣ этого періода принадлежатъ Великобританіи, при чемъ тоннажъ пришедшихъ и ушедшихъ судовъ почти утроился. Въ Германію въ 1868 г. пришли суда вмѣстимостью въ 3925 тыс. т., а въ 1898 г.—въ 13724, т. е. почти въ 4 раза больше. Въ Т. мореходствѣ большіе успѣхи сдѣлали и Соединенные Штаты, занимающіе нынѣ второе мѣсто. Относительные успѣхи Россіи довольно велики, но абсолютное участіе ея въ Т. мореходствѣ слабо: въ

этомъ отношеніи она стоитъ рядомъ съ Бельгіей. Въ приведенной таблицѣ заслуживаетъ особеннаго вниманія распредѣленіе судовъ по флагамъ: какъ въ началѣ, такъ и въ концѣ разсматриваемаго тридцатилѣтія только Великобританія и Австро-Венгерія пользуются преимущественно собственными судами; всѣ прочія страны широко прибѣгаютъ къ помощи иностранныхъ, въ числѣ коихъ первое мѣсто занимаютъ британскія суда.

Распредѣленіе Т. мореходства между паровымъ и паруснымъ флотомъ для тѣхъ же 10 странъ и въ тотъ же тридцатилѣтній періодъ показано въ слѣдующей таблицѣ (въ тыс. рег. тоннъ):

	1 8 6 8 г.				1 8 9 8 г.			
	Пришло		Отошло		Пришло		Отошло	
	Паров.	Парус.	Паров.	Парус.	Паров.	Парус.	Паров.	Парус.
Россія . . . . .	—	—	—	—	8344	404	8332	391
Великобританія . . . . .	6381	10242	6294	10765	40779	4346	41538	4301
Германія . . . . .	1860	2065	1844	2085	12372	1352	12467	1346
Франція . . . . .	3056	3746	3038	3815	15266	1297	15622	1379
Австро-Венгерія *) . . . . .	1614	1515	1624	1545	11218	496	11215	489
Италія *) . . . . .	1787	1743	1710	1829	17327	660	17977	658
Голландія . . . . .	753	859	768	870	8358	337	8292	338
Бельгія . . . . .	632	696	633	694	7886	348	7926	359
Скандинавія . . . . .	816	2705	815	2681	8031	2539	8073	2534
Соединенные Штаты **) . . . . .	1817	3754	6114	6114	18037	3663	18106	3786

Въ 1868 г. повсемѣстно, за исключеніемъ Италіи и Австро-Венгеріи, движеніе парусныхъ судовъ преобладаетъ надъ паровымъ иногда даже вдвое, какъ напр. въ Соединенныхъ Штатахъ. Въ слѣдующія 30 лѣтъ парусное судоходство сократилось слишкомъ вдвое, паровое же увеличилось въ 8 разъ. Въ Соединенныхъ Штатахъ движеніе парового флота удесатерилось, тогда какъ движеніе паруснаго почти не измѣнилось. Паровой флотъ получаетъ преобладаніе даже въ дальнемъ плаваніи; именно ему многимъ обявано расширеніе территоріи всемірнаго рынка. Съ усиленіемъ движенія паровыхъ судовъ происходитъ и ускореніе товарообмѣна, что даетъ возможность доставлять и скоропортящіяся товары изъ отдаленныхъ мѣстъ. Благодаря этому, Европа можетъ получать мясные и молочные продукты изъ Австраліи, Уругвая и Бразиліи. На главные центры Т. мореходства указываютъ слѣдующія свѣдѣнія о приходѣ судовъ (въ тыс. регистровыхъ тоннъ).

	1868.	1878.	1898.
Лондонъ . . . . .	3820	5345	9438
Ливерпуль . . . . .	3202	4388	6170
Кардифъ . . . . .	721	2800	3189
Нью-Йоркъ . . . . .	2865	5545	7771
Гамбургъ . . . . .	1533	2273	7107
Марсель . . . . .	—	2505	4366
Одесса . . . . .	242	1744	3201
Кронштадтъ . . . . .	104	952	1517

\*) Со включеніемъ судовъ каботажнаго плаванія.

\*\*) Суда лишь океанскія.

Суда по этимъ даннымъ, наиболѣе значительными портами въ Старомъ Свѣтѣ являются Лондонъ и Гамбургъ, въ Новомъ Свѣтѣ—Нью-Йоркъ. Въ 1898 г. въ Лондонъ вошли суда вмѣстимостью въ 9438 тыс. тоннъ, вышли оттуда суда вмѣстимостью въ 7158 тыс. тоннъ, а всего 16596 тыс. тоннъ; въ томъ же году соответствующія цифры для Гамбурга — 7107 тыс. и 7340 тыс. тоннъ, а всего 14447 тыс. тоннъ; для Нью-Йорка — 7771 тыс. и 7577 тыс. тоннъ, всего 15348 тыс. тоннъ. Четвертое мѣсто въ ряду крупныхъ Т. портовъ занимаетъ Ливерпуль, обороты котораго въ 1898 г. достигли 12168 тыс. тоннъ. Съ этимъ портомъ въ послѣдніе два года начинаетъ съ успѣхомъ конкурировать Кардифъ, благодаря повсемѣстно усилившемуся спросу на каменный уголь: въ 1899 г. изъ Кардифа вышли суда вмѣстимостью въ 8227 тыс. тоннъ, тогда какъ въ томъ же году Ливерпуль далъ только 5666 тыс. тоннъ, но грузъ кардифскихъ судовъ дешевый — преимущественно каменноугольный,—тогда какъ Ливерпуль даетъ главнымъ образомъ мануфактуру. Изъ русскихъ портовъ наибольшіе успѣхи сдѣлали Одесса и С.-Петербургъ съ Кронштадтомъ, а въ послѣднее время развивается Новороссійскъ; но они имѣютъ пока значеніе только для Россіи.

#### Ст. Гуллишамбаровъ.

**Торговое право**—въ широкомъ смыслѣ обнимаетъ всю совокупность нормъ, регулирующихъ торговлю: государственныхъ, полицейскихъ, международныхъ и частныхъ. Въ тѣсномъ и обычномъ смыслѣ слова подъ Т. правомъ разумѣютъ нормы, регулиющія по-

ложение въ гражданскомъ быту и отношенія какъ между собою, такъ и къ третьимъ лицамъ, *купцовъ*, т. е. лицъ, специально торговлю занимающихся и создающихъ изъ нея для себя профессию.

*Предметъ Т. права.* Юридическая дѣятельность купцовъ въ торговомъ оборотѣ, какъ и дѣятельность всѣхъ частныхъ лицъ въ общегражданскомъ оборотѣ, состоятъ въ совершеніи юридическихъ актовъ и заключеніи юридическихъ сдѣлокъ. Главный видъ этихъ сдѣлокъ у купцовъ—купля-продажа. Купцы продаютъ товары, но для продажи заготавливаютъ ихъ, приобретаю отъ производителей. Это приобретение совершается или непосредственно самими купцами, или черезъ посредство ихъ представителей и служащихъ у нихъ лицъ, или черезъ особыя учрежденія. Въ зависимости отъ рода товара разнообразны и самыя способы его приобретения (книги, напр., приобретаются путемъ издательскаго договора). Приобретенный товаръ доставляется на мѣсто черезъ посредство лицъ, занимающихся перевозкою по сушѣ, рѣкамъ или морю. Товаръ требуетъ иногда помѣщенія въ особыя склады, устраиваемыя лицами, сдѣлавшими себѣ изъ этого занятія профессию. Заготовка товара, его перевозка и храненіе требуютъ большихъ затратъ. Отсюда сплоченіе купцовъ въ товарищества и компаніи и организація кредита, стоящая въ связи съ другою вспомогательной отраслью торговли—банковой организаціей по переводу и размѣну денегъ, приему и производству платежей за счетъ разныхъ лицъ, принятию на храненіе полученныхъ денегъ и т. д. Кредитъ требуетъ обезпеченности имущества купцовъ и убѣжденія въ возможности получить удовлетвореніе въ случаѣ неуплаты. Отсюда необходимость мѣръ къ приведенію въ извѣстность имущества купца въ моментъ открытія торговли, т. е. торговая регистрація и веденіе торговыхъ книгъ, справочныя конторы по кредитоспособности и т. п., а также особая организація взысканій по торговымъ обязательствамъ и при несостоятельности. Т. право обнимаетъ всю совокупность какъ главныхъ, такъ и вспомогательныхъ юридическихъ учрежденій, актовъ и сдѣлокъ, которыя непосредственно связаны съ веденіемъ торговли. Оно регулируетъ: 1) Т. правоспособность лицъ, ведущихъ торговлю, порядокъ регистраціи и веденія книгъ, защиту фирмы купцовъ; 2) отношенія купца къ помощникамъ его по торговлѣ: ученикамъ и прикащикамъ, довереннымъ лицамъ, агентамъ въ различныхъ видахъ и посредникамъ при заключеніи сдѣлокъ; 3) торговыя товарищества; 4) торговыя сдѣлки: куплю-продажу, комиссіонную, экспедиціонную, перевозочную, складочную, страховую и т. д.; 5) банковыя операціи; 6) биржевыя сдѣлки. Особый отдѣлъ составляютъ сдѣлки по морской перевозкѣ (см. Морское право).

*Отношеніе Т. права къ гражданскому.* Учрежденія и юридическія сдѣлки, связанныя съ наличностью торговыхъ предпріятій, по существу не отличаются отъ обыкновенныхъ гражданско-правовыхъ сдѣлокъ. Т. регистрація и веденію Т. книгъ въ гражданскомъ правѣ

соотвѣтствуетъ вотчинная или ипотечная система укрѣпленія недвижимыхъ имуществъ, созданная также въ интересахъ кредита. Отношенія купца къ помощникамъ по торговлѣ слагаются, въ общемъ, по типу договоровъ личнаго найма и доверенности. Т. товарищества во многомъ сходны съ гражданскими. Общія нормы о заключеніи договора, его исполненіи, отвѣтственности контрагентовъ и т. д. во многихъ случаяхъ примѣнимы и къ торговому быту. Въ общегражданскомъ быту, какъ и въ торговомъ, покупаютъ, перевозятъ, хранятъ вещи и товары и т. д. Несомнѣнно, поэтому, что Т. право представляетъ собою отрасль права общегражданскаго. Но въ некоторыхъ отношеніяхъ Т. нормы имѣютъ и свои особенности. Гражданско-правовыя сдѣлки единичны; ихъ заключаютъ сравнительно рѣдко, ради оредѣленной цѣли, индивидуализируемой по особенностямъ данаго лица. Онѣ преслѣдуютъ интересы продолжительнаго обладанія и, поэтому, обставляются формальностями; при ихъ заключеніи есть время для обдумыванія деталей; индивидуальная воля опредѣляетъ здѣсь всѣ частности сдѣлки. При исполненіи обязательствъ также приходится обращать здѣсь вниманіе на индивидуальныя особенности лицъ и явленій и согласно съ ними понижать или повышать отвѣтственность контрагентовъ (см. разные виды *Слрпа*). Наконецъ, гражд. сдѣлки по большей части затрогиваютъ лишь интересы контрагентовъ и, поэтому, допускаютъ продолжительное и детальное изслѣдованіе отношеній сторонъ при спорѣ, болѣе легкія мѣры обезпеченія обязательствъ, болѣе продолжительные сроки взысканія и т. д. Т. сдѣлки—повторныя: онѣ отливаются въ типическія формы, опредѣляемыя съ подробностію обычаями или закономъ. Индивидуальная воля здѣсь часто уступаетъ мѣсто потребностямъ оборота, интересы контрагентовъ—интересамъ третьихъ лицъ. Формальности при заключеніи сдѣлокъ часто неумѣстны, детали опредѣляютъ нѣтъ времени; отсюда свобода соглашенія при заключеніи сдѣлки и установленіе деталей сдѣлки по началамъ доброй совѣсти (см.); при оцѣнкѣ сдѣлки цѣль ея и обычай оборота выступаютъ на первое мѣсто сравнительно съ индивидуальной волей. Дѣловой характеръ сдѣлокъ не допускаетъ ни промедленій въ сношеніяхъ между сторонами, ни пониженной отвѣтственности. Интересы кредита побуждаютъ создать болѣе быстрыя и простые, но также и болѣе строгія средства удовлетворенія, обезпеченія и разбора спорныхъ дѣлъ. Эти отличія Т. и гражданскаго права, весьма, впрочемъ, относительны. Разъ уровень общегражданскаго оборота очень высокъ, начала Т. права постепенно проникаютъ и въ гражданское право; при обратномъ отношеніи между ними создается рѣзкое отличіе. Если основой гражданскаго быта являются землевладѣніе и земледѣіе и натуральное хозяйство играетъ большую роль сравнительно съ денежнымъ, интересы обладанія стоятъ на первомъ планѣ и ограничиваютъ оборотъ. При капиталистическомъ строѣ земля постепенно становится товаромъ, земледѣльческое хозяйство—торго-

вымъ или промышленнымъ предпріятіемъ. Интенсивность хозяйства и сношеній проникаетъ дѣловымъ характеромъ и въ отношенія частныхъ лицъ. Т. право, естественно, стремится слиться съ гражданскимъ. Въ исторіи Т. права наблюдается смѣна теченій, подъ влияніемъ которой оно то выступаетъ въ видѣ особой системы нормъ, то тѣсно сливается съ гражданскимъ правомъ, то, наконецъ, представляетъ собою лишь нѣкоторыя исключенія, но не особенности.

*Исторія Т. права и его источники. Древній миръ.* Т. отношенія, зарождающіяся прежде всего на почвѣ международнаго обмѣна, рано вызываютъ къ жизни рядъ учреждений и нормъ, отличныхъ отъ обычныхъ гражданско-правовыхъ. Сюда относятся болѣе подвижная организация покупины и кредитныхъ сдѣлокъ, поклажи и способовъ отвѣтственности за долги, а также и возникновение вспомогательныхъ Т. учреждений (напр. гостеприимство). У древнихъ народовъ Востока, а затѣмъ и у грековъ мы встрѣчаемъ развитую сѣть такихъ учреждений и нѣкоторыя чисто Т. сдѣлки (банковая и мѣновая организация, кредитныя сдѣлки подобныя современной вексельной и бумагамъ на предъявителя и т. д.). Мы не можемъ, однако, установить не только цѣльной системы, но и подробностей этихъ сдѣлокъ, а также опредѣлить связь Т. системы права съ общегражданскою, хотя въ эту сторону и направлены были въ послѣднее время старанія нѣсколькихъ ученыхъ (особенно изслѣдованія Revillout о египетскомъ правѣ сравнительно съ другими правами древности; его выводы оспариваетъ Гольдшмидтъ). Даже Греція оставила мало слѣдовъ Т. права, хотя вела широкую торговлю. Данныя о состояніи Т. права въ древности мы можемъ черпать лишь изъ римскаго права, воспринявшаго въ свою систему *ius gentium* многие институты изъ права народовъ Востока. Самъ Римъ не зналъ особаго Т. права, но не потому, что не зналъ торговли, а потому, что въ немъ не было особаго сословія купцовъ, да и высота гражданскаго права въ той его формѣ, которую оно получило послѣ второй пунической войны, дѣлала лишними специальными нормами Т. права. Даже сдѣлки вещнаго права были приспособлены въ Римѣ къ Т. спекуляціи (торговая земельными участками). Въ обязательственномъ правѣ рядомъ съ формальной, но очень подвижной стипуляціей вырабатываются четыре консенсуальныхъ контракта, изъ которыхъ три: купля-продажа, порученіе и товарищество даютъ точно выработанную схему правомочій и обязанностей контрагентовъ, годную во многомъ и для современнаго права. Медленно и обходными средствами вырабатывается *cessio* обязательствъ (см.), но и она быстро развивается, въ началѣ имперіи, съ развитіемъ Т. кредита. Регулируются сдѣлки мѣнятъ и банкировъ; переводныя сдѣлки замѣняютъ вексель (см. Делегация). Создается и цѣлый рядъ другихъ институтовъ Т. и морского права. Начала «доброй совѣсти» (см.), какъ мѣрки, опредѣляющей требованія оборота, проникаютъ всю систему какъ чисто гражданскаго, такъ и Т. права. Т. и хозяй-

ственные книги, имѣющія юридическое значеніе (см. Литеральный контрактъ), ведутся и простыми гражданами. Слабо развита защита интересовъ третьихъ лицъ; римскіе юристы знаютъ преимущественно интересы контрагентовъ, такъ какъ кредитъ не охватывалъ широкаго круга лицъ. Долго не былъ развитъ институтъ представительства; совсѣмъ отсутствовали опредѣленія, касающіяся отношеній купца къ его помощникамъ по торговлѣ — но это объясняется тѣмъ, что такими помощниками были рабы и подвластные. Позднѣе, прежде всего на Т. почвѣ, развивается и представительство (*actio exhereditaria et institoria*). Въ теченіе второй половины императорскаго времени, не смотря на то, что Византія долго удерживаетъ еще Т. верховенство, происходитъ ухудшеніе римскаго права съ точки зрѣнія интересовъ Т. оборота. Въ стипуляцію вводится требованіе основанія, создается *quegela* по *impetrate* *rescipiae*, ограничивается *cessio* обязательствъ, понижается такса законныхъ %%, вводится уничтоженіе покупнаго договора на основаніи *laesio enormis*, ослабляется сила поручительства, коррального обязательства, правъ залогопринимателя, расширяется сфера законныхъ ипотекъ и конкурсныхъ привилегій, смягчается исполнительный процессъ и т. д. Всѣмъ этимъ кладется начало раздвоенію Т. и гражданскаго права, которое и начинается сперва въ провинціяхъ Римской имперіи, гдѣ римское «вулгарное» право, слагающееся изъ обычая, отличныхъ отъ писаннаго права, становится на мѣсто послѣдняго. Послѣ репещіи римскаго Юстиніанова права это раздвоеніе продолжается вообще на Западѣ Европы.

*Средніе вѣка* начинаются въ области торговли съ рѣзкаго обособленія сферы Т. права отъ общегражданскаго — обособленія, которое переходитъ и въ новое время, удерживаясь въ нѣкоторыхъ государствахъ Европы, съ большими смягченіями, и до сихъ поръ. Въ то время какъ общее гражданское право Италіи становится цѣликомъ подъ влияніе варварскаго права, хотя и болѣе развитаго (см. Лангобардское право), въ городахъ Италіи развивается постепенно цвѣтущая торговля со всѣмъ побережемъ Средиземнаго моря. Они укрѣпляютъ Т. трактатами свои связи съ Византіей и заводятъ новыя — съ мусульманскимъ востокомъ. По морю и сухому пути сношенія распространяются на югъ и сѣверъ Франціи, а затѣмъ Германіи, гдѣ «ломбарды» (т. е. италійцы) выступаютъ прежде всего въ качествѣ посредниковъ денежнаго обмѣна и кредита (до сихъ поръ гдѣ мѣста совершенія закладныхъ сдѣлокъ сохраняется названіе ломбарда). Благодаря этому расцвѣту торговли развиваются и юридическія отношенія. Создается рядъ сдѣлокъ, неизвѣстныхъ туземному гражданскому праву. Кромѣ сдѣлокъ морского права (см.), появляются особыя кредитныя сдѣлки (вексель, бумаги на предъявителя, коммента). Для обыденнаго оборота рецепируются постепенно римское обязательственное право и римскій гражданскій процессъ (см. Современное римское право). Богатства,

добытия торговлей, создают сплоченное в союзы и гильдии купеческое сословие, мало по малу достигающее преобладающего положения в итальянских городах,—сословие, доступ в которое перестает быть свободным и на организацию которого непосредственно влияют интересы Т. кредита. Уничтожение рабства преобразовывает отношения купцов к своим помощникам; эти отношения слагаются на почве разного рода товариществ или средневековых зависимых отношений. Таким образом в Италии возникает особое Т. право в виде *права купцов*, регулирующее внутреннюю строй их союзов, отношения к помощникам и разнообразны отношения по торговле и кредиту. Для купцов и Т. дѣл создаются особые суды, состоящие из выборных от купечества консулов и устраняющие от этих дѣл общіе суды. Для путешествій по морю возникают особые консулы. Тамъ, гдѣ купцы занимают первенствующее положение, нормы Т. права сливаются съ городскимъ правомъ вообще; гдѣ они занимают мѣсто среди другихъ классовъ и сословій, ихъ право выделяется въ особую группу нормъ, подъ именемъ *ius mercatorum*. Общago Т. права и общаго его источниковъ, однако, не существуетъ. Союзы между отдельными городами рѣдки; въ борьбѣ между собою состоятъ и отдѣльные союзы и гильдии. Право отливается, поэтому, въ форму обычая и статуты отдельныхъ городовъ или купеческихъ корпорацій. Свѣдѣнія о немъ мы черпаемъ изъ формуляровъ свѣдѣнъ, составлявшихся итальянскими нотаріусами, изъ цѣлага ряда сборниковъ права, изданныхъ въ отдельныхъ городахъ въ качествѣ городского или, позднѣе, специально купеческаго права, а затѣмъ изъ сборниковъ судебныхъ рѣшеній. Изъ сборниковъ права на первомъ мѣстѣ стоятъ *Constitutum usus r. Pизы* (1161). Древнѣе его: *Consuetudini antichi Genova* (1056), *Statuta consularis Genova* (1143), *Statuta Nisicis*. Изъ позднѣйшихъ выдаются *liber consuetud. Mediolani* (1216), *breve Pisani communis* (1313), *Statuta communis Bononiae*. Съ XIII в. идетъ последовательная редакция специально купеческихъ обычаевъ для отдельныхъ городовъ. Изъ сборниковъ судебныхъ рѣшеній первенствующее мѣсто занимаютъ «*Decisiones rатаe Genuensis de mercatura et rebus ad eam pertinentibus*» (составленъ въ половинѣ XVI в., но содержитъ данныя гораздо болѣе ранняго времени). Понятіе общаго Т. права ясно формулируется уже съ XIII в. По *Statuta communis Parmae* (1256) Т. суды разбираютъ дѣла о движимыхъ вещахъ и товарахъ, которые покупаются и вымѣниваются купцами съ *спекулятивною цѣлью* (*lucrandi causa*)—опредѣленіе, вшедшее себѣ мѣсто въ французскомъ и германскомъ кодексахъ XIX в. Въ этихъ памятникахъ много полицейскихъ предписаній, но въ позднѣйшихъ изъ нихъ представлены въ значительной мѣрѣ уже всѣ особые институты и нормы Т. права, которые до послѣдняго времени противопоставались обще-гражданскимъ. Ученая разработка Т. права не выливается въ особую литературу, подобную литературѣ римскаго и

каноническаго права. Антагонизмъ по отношенію къ послѣднимъ уже рано проявляется въ отдѣльныхъ трудахъ. Сдѣлавшись опорой церкви, своимъ ученіемъ о невозможности роста сильно тормозившей развитіе торговли, римское право, обогатившее торговлю многими нормами обязательственнаго права, дѣлается предметомъ осужденія со стороны купцовъ и подерживавшихъ ихъ легистовъ. Къ XVI в. это теченіе слагается въ опредѣленную литературную форму, благодаря которой и Т. право, въ качествѣ особой отрасли, становится рядомъ съ римскимъ и каноническимъ. Во главѣ «*коммерсіанистовъ*» стоитъ *Beneventus Straesca*, съ своимъ «*Tractatus de mercatura seu mercatorum*» (1550—1555). За нимъ слѣдуютъ *Rafael de Turri, Syg. Scaccia, Fr. Roccus, кардиналъ de Luca, Ansaldo de Ansaldo*. Въ началѣ XVIII в. появляется знаменитый трактатъ *Mariae Laurentia de Casaregis: «Discursus legales de commercio»* (1 изд. во Флоренціи, 1719), подведшій итогъ всему историческому развитію итальянскаго Т. права. Древнѣйшій періодъ истории Т. права во *Франціи и Германіи* находится подъ сильнымъ влияніемъ Италией купцовъ и юристовъ. Въ торговлѣ какъ южной, такъ и сѣверной Франціи до XV в. господствующее положение занимаютъ «*ломбарды*», евреи и представители французскихъ городовъ, стоявшихъ въ близкой связи или союзѣ съ итальянскими (провансальскій союзъ 1236 г.). Съ XIV в. начинается Т. ростъ Германіи, съ его послѣдствіями—принятіемъ римскаго обязательственнаго права и итальянскихъ нормъ Т. права (см. Современное римское право). Вслѣдствіе этого торговыя нормы по своему составу и принципамъ сильно вышатаются надъ обычнымъ правомъ, дѣйствовавшимъ для остальныхъ гражданъ. Позднѣе французскіе и германскіе города вырастаютъ въ самостоятельныя Т. организаціи. Франція становится на мѣсто Италиі въ главѣ европейской торговли. Ея средоточіемъ являются ярмарки въ Шампань, Лионѣ и Парижѣ. Въ Германіи ту же роль играетъ ганзейскій союзъ. Купцы, организованные въ Т. гильдии и цехи, занимаютъ мало по малу господствующее положеніе въ городахъ и формируютъ новое *городское право*, противоположное земскому, землевладѣльческо-дворянскому. Т. право во Франціи и Германіи повсюду сливается съ городскимъ, включаетъ въ себя ремесленное право и налагаетъ Т. отпечатокъ на обще-гражданскіе институты. Установленіе свободной собственности, ограниченіе вѣдикаціи движимостей, общность имущества супруговъ, пожизненныя и наследственныя ренты и т. д.—все это институты городского права, обязанные своимъ происхожденіемъ торговлѣ. Во Франціи обособленность и замкнутость городского права опирается на королевскія привилегіи, пожалованныя за борьбу съ феодалами и остающіяся неприкосновенными долго послѣ того какъ окрѣпшая королевская власть беретъ на себя направляющее влияние въ дѣлахъ страны. Въ Германіи слабость имперской власти способствуетъ сохраненію особаго городского права, кодифицированнаго



въ сборникахъ, вшедшихъ широкое распространение въ области своего возникновенія (см. Право Магдебургское). Когда во Франціи королевскіе ординансы начинаютъ захватывать городское право, въ интересахъ объединенія его съ общимъ, изъ унификаціи выдѣляется особое Т. право. Ординансы 1563 г. организуютъ въ Парижѣ особый судъ для купеческихъ дѣлъ. Ordonnance de commerce 1673 г. создаетъ цѣлую систему Т. права и кладетъ прочное основаніе для дальнѣйшей его обособленности. Ординансы построены еще цѣликомъ на сословномъ началѣ, поколебать которое не удалось въ 1776 г. и Тюргю. Германія сохраняла до XIX в. единство городского и Т. права. Имперскаго объединяющаго Т. законодательства не было; правительства отдѣльныхъ государствъ издавали лишь отдѣльные уставы подъ различными наименованіями: Markt-, Mess-, Borsen-, Merkantil-, Procuressen-, Firmen-, Wechselordnungen. Полная Wechselordnung и Assecuranz- und Naverordnung появляются въ 1751 г. только въ Пруссіи. Общее земское право 1794 г. кодифицируетъ Т. право вмѣстѣ съ городскимъ въ 8 титулахъ II части, озаглавленномъ: «Vom Bürgerstande». Сословное начало и здѣсь является основаніемъ выдѣленія.

*Новая эпоха въ развитіи Т. права* начинается съ XIX в. Революція уничтожаетъ господство сословности, въ томъ числѣ и торговой. Законъ 2 марта 1791 г. провозглашаетъ, что «отнынѣ всякій свободенъ заниматься торговой или промысловъ, какія найдутъ для себя подходящими». Выраженіемъ общей гражданской равноправности явился Code civil 1804 г., объединившій старое право на римскихъ началахъ свободы собственности и договора и включившій въ себя рядъ принциповъ стараго обычаяго права городского и торгового происхожденія (общность имущества супруговъ, ограниченіе виндикаціи движимостей и т. д.). Этимъ былъ поставленъ вопросъ о дальнѣйшей обособленности Т. права. Особый торговый кодексъ тѣмъ не менѣе былъ проектированъ еще въ законѣ 1791 г. Назначенная для его составленія коммиссія встрѣтила многія трудности въ формулировкѣ особенностей Т. права. Кодексъ появился только въ 1807 г., но энергическимъ настояніемъ Наполеона, выдѣльшаго одну изъ главныхъ причинъ крупныхъ банкротствъ 1806 г. въ неудовлетворительности Т. законодательства. Это обособленіе Т. права имѣло главнымъ образомъ два основанія: господство третьяго сословія въ законодательствѣ страны и составъ гражданскихъ нормъ Code civil. Какъ указано выше, въ послѣдній были приняты нѣкоторыя нормы Т. права; свобода собственности и договора открывала широкій просторъ развитію оборота. Но въ то же время въ кодексѣ сохранена сильная индивидуалистическая тенденція римскаго права: интересы контрагентовъ, ихъ воля стоять на первомъ мѣстѣ сравнительно съ требованіями и обычаями оборота; интересы третьихъ лицъ охранены недостаточно. По отношенію къ нѣкоторымъ институтамъ (особенно товариществамъ) французскій кодексъ, подъ влияніемъ

недовѣрія революціи къ частнымъ союзамъ, занялъ ограничительную позицію. Представительство и личный наемъ нормированы крайне неполно и недостаточно съ точки зрѣнія торговыхъ отношеній. Сознаніе неужности торгового кодекса при хорошемъ гражданскомъ было выражено опредѣленно въ государственномъ совѣтѣ, обсуждавшемъ проектъ Code de commerce. Веранже выразилъ мнѣніе, что «Code de commerce былъ бы совсѣмъ не нуженъ, если-бы не допускать исключеній изъ общаго законодательства въ пользу торговли». Эти исключенія поवादобились—и Code de commerce появился. Онъ имѣетъ пестрый составъ; по внѣшнимъ рубрикамъ его можно видѣть уже, что его нормы—исключенія изъ общихъ правилъ Code civil. Кодексъ распадается на 4 книги: 1) о торговлѣ вообще; 2) о морской торговлѣ; 3) о Т. несостоятельности и 4) о Т. юрисдикціи. Т. право въ собственномъ смыслѣ заключается лишь въ 1-й книгѣ, которая содержитъ въ себѣ постановленія: 1) о торговцахъ; 2) о торговыхъ книгахъ; 3) о товариществахъ; 4) о раздѣльности имущества; 5) о торговыхъ биржахъ, вексельныхъ агентахъ и маклерахъ; 6) о закладѣ и коммиссіонерахъ; 7) о куллѣ-продажѣ и 8) о векселѣ, приказѣ на предъявителя и о давности по торговымъ дѣламъ. Въ дальнѣйшемъ развитіи кодексъ былъ дополненъ многими новыми узаконеніями, измѣнявшими, или переработавшими его нормы. Историческая основа кодекса—ординансы 1676 и 1677 годовъ, исправленные въ духъ равноправности всѣхъ гражданъ въ области торговли, но во многихъ отдѣлахъ вошедшіе въ кодексъ полнымъ составомъ своихъ нормъ. Настоятельная потребность въ изданіи особаго торговаго кодекса наступила въ Германіи во второй четверти XIX вѣка; торговая связи между отдѣльными государствами Германіи сильно росли; Т. оборотъ окрѣпъ, сдѣлали быстръ и требовалъ большой точности. Между тѣмъ изъ общаго кодекса, ни согласованнаго законодательства въ отдѣльныхъ странахъ не было. «Ошибки» при заключеніи договоровъ, происходившія отъ незнакомства однихъ контрагентовъ съ правомъ государствъ, къ которымъ принадлежали другіе, были очень часты, причиняя огромные убытки. Общее гражданское право, построенное цѣликомъ на римскихъ основахъ, проникнуто было отиѣченными выше недостатками съ точки зрѣнія потребностей Т. оборота. Возникла мысль, поддержанная успѣхомъ французскаго Т. кодекса, о созданіи общаго Т. уложенія для всей Германіи. Проектъ Т. уложенія былъ готовъ въ 1861 г., въ теченіе 1861—65 г. принятъ отдѣльными германскими государствами, за немногими исключеніями, и изданъ въ качествѣ особаго уложенія для каждой страны. Германская имперія ввела Т. кодексъ въ качествѣ единаго законодательства для всей Германіи. О новомъ кодексѣ 1897 г.—см. ниже. Большинство континентальныхъ государствъ Западной Европы послѣдовало примѣру Франціи и Германіи, создавъ по ихъ образцу особаго Т. уложенія. *Французскую группу* соста-

вляють: *Португалія*—уложение 1833 г., въ 1889 г. переработанное по образцу новаго итальянскаго, *Бельгія*, принявшая цѣлкомъ Code de commerce и пересмотрѣвшая его въ 1872 г., *Голландія* (уложение 1838 г.), *Греція*, *Турція* и *Румынія*. Къ *германской группѣ* принадлежатъ *Астрія*, принимавшая участіе въ составленіи германскаго уложения 1861 г. и введшая его у себя въ 1863 году; *Венгрія* (уложение 1875 г.) и *Италія* (1883 г.), пересмотрѣвшая германское уложение и во многомъ переработавшая его; *Испанія* (уложение 1886 г.) и *Японія* (уложение 1890—99 гг.). Нѣкоторыя государства Европы и Америки удержали до сихъ поръ историческое у нихъ единство Т. и гражданскаго права или пришли къ нему въ силу развитія гражданскаго права. Сюда относятся: *Англія* и *Соединенные Штаты*, гдѣ гражданское право своимъ дѣловымъ характеромъ способно почти цѣлкомъ служить и Т. обороту; *Данія*, *Швеція* и *Норвегія*, гдѣ исторически обѣ системы шли рядомъ; *Швейцарія*, объединившая Т. и гражданское право въ общемъ законѣ объ обязательствахъ 1881 г.

*Соверменное Т. право* по внутреннему своему складу отражаетъ въ себѣ крупный переворотъ, совершившійся въ строѣ всего европейскаго гражданскаго общества и регулировавшаго его жизнь гражданскаго права. Когда всѣмъ гражданамъ дано было право вести торговлю и уничтожено было сословное понятіе купца, возникъ вопросъ, къ кому-же примѣнять постановленія Т. права: ко всѣмъ ли лицамъ, совершающимъ «Т. сдѣлки» или «Т. дѣйствія», или только къ тѣмъ, которыя занимаются этимъ какъ профессіей? Этимъ ставился и вопросъ о томъ, представляетъ-ли изъ себя Т. сдѣлка нѣчто особое по своей структурѣ сравнительно съ гражданско-правовою, или она—только исключеніе, имѣющее мѣсто тамъ, гдѣ самый характеръ заятій лица, его совершающаго, требуетъ особой осмотрительности. Составители какъ французскаго, такъ и нѣмецкаго (1861) кодекса послѣ долгихъ колебаній пришли къ убѣжденію въ существованіи Т. сдѣлокъ по природѣ и опредѣлили понятіе купца, какъ лица, дѣлающаго изъ совершенія Т. сдѣлокъ профессію. Но когда пришлось опредѣлять понятіе Т. сдѣлки, оказалось, что такихъ сдѣлокъ въ объективно-наго смысла (или «абсолютныхъ») только 4: 1) покупка или иная заготовка товаровъ, движимыхъ вещей, государственныхъ % бумагъ, акцій и другихъ Т. цѣнныхъ бумагъ съ цѣлью дальнѣйшаго отчужденія; 2) принятіе на себя поставки означенныхъ предметовъ, развѣ поставщикъ заготавливаетъ ихъ путемъ пріобрѣтенія отъ другихъ, а не самъ ихъ производитъ; 3) принятіе на себя страхованія за премію и 4) морская перевозка пассажировъ и грузовъ. Въ основаніи выдѣленія этихъ Т. сдѣлокъ въ категорію «абсолютныхъ» или «объективно-торговыхъ» сдѣлокъ лежало предположеніе, что массовая закупка и заготовка товаровъ для дальнѣйшаго отчужденія или поставка ихъ по подряду даютъ явный признакъ купческаго предпріятія, какъ и морская перевозка. Но какая разница въ юридическихъ отношеніяхъ при заготовкѣ товаровъ

для отчужденія и при заготовкѣ ихъ, напр., для веденія сельскаго хозяйства, содержанія рабочихъ и т. п.? Этого уложенія не опредѣляютъ. Когда стали формулировать особенности основной изъ этихъ «Т. сдѣлокъ», купил-продалъ, то французскіе законодатели нашли возможнымъ добавить къ гражданскому кодексу лишь *одну* статью! Обращаясь къ остальнымъ сдѣлкамъ, традиціонно считавшимся торговыми, такъ какъ ихъ чаще всего совершали, а прежде и имѣли право совершать только купцы, законодатели нашли, что по существу онѣ доступны и обыкновеннымъ гражданамъ, но только отъ купцовъ, т. е. лицъ, совершающихъ эти сдѣлки въ видѣ профессіи, можно требовать соблюденія особыхъ условий, устанавливаемыхъ Т. кодексомъ. Такимъ образомъ получилась *вторая группа* «субъективно-торговыхъ» или «относительныхъ» Т. сдѣлокъ. Къ ней были причислены: 1) принятіе на себя обработки или переработки движимыхъ вещей для другихъ, поскольку это занятіе выходитъ за предѣлы простаго ремесла; 2) банковыя и разныя сдѣлки; 3) сдѣлки комиссіонная и экспедиціонная, перевозка товаровъ и пассажировъ, въ послѣднемъ случаѣ—съ помощью большихъ учрежденій; 4) сдѣлки посредническія и маклерскія; 5) издательская, книгопродавческая и типографская сдѣлки, выходящая за предѣлы ремесла. Эта группа сдѣлокъ въ большей степени подпадаетъ тѣмъ строгимъ предписаніямъ Т. права, которыми характеризуются его отличія отъ гражданскаго права (обязанности маклера, напр., больше, чѣмъ обязанности простаго повѣреннаго; отвѣтственность такъ наз. «общественнаго возчика» строже отвѣтственности простаго ломового извозчика и т. д.). Не лишнее значеніе и признакъ совершенія сдѣлокъ въ *качествѣ профессіи*: размѣняя деньги можетъ и частный человѣкъ, и есть основаніе понизить его отвѣтственность сравнительно съ отвѣтственностью профессиональнаго дѣятеля. Но эта категорія сдѣлокъ возбуждаетъ большое сомнѣніе съ другой стороны: почему только *эти*, а вмѣстѣ съ тѣмъ и не другія профессиональныя сдѣлки подлежатъ болѣе строгимъ—а иногда и болѣе льготнымъ—постановленіямъ торговыхъ кодексовъ? Количество предпріятій, требующихъ особой осмотрительности въ веденіи дѣла и въ отношеніяхъ къ лицамъ, соприснающимся съ предпріятіемъ, а также и забота государства объ интересахъ какъ самыхъ предпріятій, такъ и правнаго хода дѣлъ въ оборотѣ, въ настоящее время растутъ, захватывая сферы, не исчерпанія до сихъ поръ «Т. характера». Ремесло переходитъ въ фабрику; «Т. характеръ» получаетъ, напр., веденіе хозяйства въ недвижимыхъ имѣніяхъ, исключенныхъ французскимъ и германскимъ кодексами изъ области примѣненія Т. права. По герм. уложенію 1861 г. дѣйствию Т. права подлежатъ фабрикантъ, переработывавшій чужія вещи, но не подлежалъ производитель посуды, добывавшій глину на собственной землѣ, владѣлецъ горнаго промысла, торговавшій добытыми металлами и минералами или обрабатывавшій ихъ. Подлежали Т. праву книжные магазины, но

не подлежали большія библиотеки, ссужавшія книги для прочтешя, и т. д. Недостатокъ своего перечня сознавали составители французскаго и германскаго уложеній; поэтому къ перечисленнымъ двумъ группамъ онъ прибавилъ третью—вспомогательныхъ Т. сдѣлокъ, т. е. такихъ, которыя, хотя сами по себѣ и не были торговыми, но заключались купцами въ интересахъ веденія Т. предпріятій. При этомъ выставлена была презумпція, что всякая сдѣлка, заключаемая купцомъ, при сомнѣніи считается Т. Въ тѣхъ случаяхъ, когда при заключеніи сдѣлки на одной сторонѣ стоялъ купецъ, а на другой—не купецъ (такъ назыв. Т. «односторонняя» сдѣлка), сдѣлка также была признана торговой. Т. право этимъ явно вторглось въ сферу гражданскаго. Новая уложенія, изданныя послѣ германскаго 1861 г. (итальянское, испанское, португальское, венгерское и бельгійское), сознали эти недостатки своихъ образцовъ и значительно расширили кругъ Т. сдѣлокъ, включивъ въ ихъ составъ, въ нѣкоторыхъ случаяхъ, даже сдѣлки съ недвижимостями. Самыя крупныя измѣненія во всей внутренней структурѣ Т. права произошло новое Т. уложеніе Германіи, изданное въ 1897 г. въ видахъ согласованія нормъ стараго кодекса 1861 г. съ новымъ общегерманскимъ германскимъ уложеніемъ 1896 г. При изученіи потребностей современной гражданско-правовой жизни составителями общегерманскаго уложенія 1896 г. пришлось убедиться, что гражданско-правовая жизнь Германіи конца XIX в. вышла изъ-подъ господства индивидуалистическихъ тенденцій римскаго права и нуждалась въ столь же строгихъ, точныхъ и требующихъ повышенной осмотрительности со стороны участниковъ нормамъ, въ столь же большой свободѣ оборота и свободѣ дѣйствій судьи, какъ и Т. отношенія. Съ одной стороны новые институты развитаго гражданскаго оборота: представительство, цессія обязательствъ, договоры въ пользу 3-хъ лицъ, объективная оцѣнка сдѣлокъ и т. д., съ другой—вмѣшательство государства въ организацію личныхъ отношеній при договорахъ личнаго найма, перевозки, порученія, повышенная ответственность за вредъ и убытки при договорахъ возмездной поклаки и т. д. получили здѣсь развитіе въ духѣ Т. права. Въ гражд. уложеніе включены рядъ сдѣлокъ Т. права: маклерская сдѣлка, приказъ, бумаги на предъявителя и т. д. Какъ выражаются теперь, новое общегерманское уложеніе содержитъ во многихъ отношеніяхъ *коммерціализированное* гражданское право. Старый германскій Т. кодексъ сталъ во многихъ отношеніяхъ измѣненнымъ, во многихъ—недостаточнымъ. Отсюда пересмотръ Т. кодекса 1861 г., законченный къ 1897 г. и давшій въ результатъ новое Т. уложеніе, съ еще большей силою подчеркившее взаимную связь нормъ современнаго гражданскаго и Т. права. Составители новаго германскаго Т. уложенія выходятъ изъ мысли, что новому Т. кодексу приходится добавлять лишь то, чего нѣтъ въ общегерманскомъ уложеніи. Постановленія о товариществахъ, общія и многія частныя постановленія о Т. сдѣлкахъ непосредственно

приурочены къ гражданскому кодексу. Кодексъ, поэтому, значительно сокращенъ въ объемѣ, но въ то же время остающіяся отличія Т. права отъ гражданскаго выдвинуты гораздо рѣзче, чѣмъ въ старомъ. Эти отличія состоятъ: 1) въ организаціи торговой регистраціи и книгъ, какъ основъ купеческаго кредита, и въ постановленіяхъ о защитѣ особаго купеческаго достоинства—фирмы, и 2) въ особыхъ правилахъ, примѣняемыхъ къ лицамъ, заключающимъ Т. сдѣлки, а именно: толкованіи сдѣлокъ, ихъ содержанія и смысла по обычаямъ и условіямъ купеческаго быта, обязательности при исполненіи согласеній заботливости «доброспорядочнаго купца», неограниченности торговой неустойки, освобожденія поручительства, абстрактнаго обязательства и признанія долга отъ установленныхъ въ гражданскомъ кодексѣ формъ, устраненія нѣкоторыхъ ограничительныхъ правилъ гражданскаго кодекса о  $\frac{1}{100}$ , правѣ повѣреннаго на вознагражденіе, хотя бы о томъ не было условія, правѣ удержанія въ закладъ вещи должника, передаваемости приказовъ о платежѣ по индоссаменту, ограниченіи виндикаціи проданныхъ или заложенныхъ купцомъ чужихъ вещей и бумагъ на предъявителя даже и при отсутствіи добросовѣстности, правѣ удержанія въ закладъ вещей, находящихся во владѣніи купца, если должникъ впалъ въ неспособность. Т. уложеніемъ, даѣе, регулируются пѣнникомъ сдѣлки, не вошедшія въ составъ гражданскаго уложенія: комиссионная, экспедиционная, складочная и перевозки, хотя принципы ихъ и даны въ гражданскомъ уложеніи. По отношенію къ куллѣ-продажѣ дается лишь рядъ дополнительныхъ постановленій. Сюда-же относятся постановленія о специальныхъ видахъ товариществъ, встрѣчающихся по преимуществу въ торговомъ быту. По отношенію къ нѣкоторымъ другимъ отношеніямъ—маклерскимъ, купца къ приказчикамъ и т. п.—даются предписанія, охраняющія общественный интересъ и дополняющія или развивающія принципы гражданскаго уложенія о маклерахъ, личномъ наймѣ и т. п. Т. сдѣлки, какъ создающія купца, изъ уложенія, такимъ образомъ, исчезли: остались *особенности* гражданскихъ сдѣлокъ, приложимыхъ къ купцамъ. Но кто-же *купецъ* по новому уложенію? Отвергнувъ критерій объективной Т. сдѣлки, составители уложенія признали, что особеннымъ предписаніямъ Т. права, сообщаемымъ выгоды, но въ устанавливающимъ ограниченія, подлежитъ гораздо болѣе широкій кругъ лицъ, чѣмъ устанавливало старое уложеніе. Всѣ *промысли* и *предпріятія* нуждаются въ такихъ нормахъ. Купецъ—это тотъ, кто занимается какимъ-нибудь Т. промысломъ («Kaufmann ist wer ein Handelsgewerbe betreibt»). Подъ это понятіе подходятъ прежде всего купцы въ старомъ смыслѣ слова: лица, занятые въ видѣ промысла приобрѣтеніемъ и отчужденіемъ товаровъ и цѣнныхъ бумагъ, фабриканты, занимающіеся страхованіемъ за премію, банкиры и мѣнялы, профессиональные перевозчики по морю и сушѣ, содержатели буксирныхъ пароходовъ, комиссионеры, экспедиторы, содер-

жатели товарных складов, маклера, издателя, типографщики, разъ что ихъ промыселъ выходитъ за предѣлы обычнаго ремесленнаго. По словамъ уложенія, это несомнѣнные купцы (Musskaufleute, по выраженію нѣмецкихъ ученыхъ). Всякое другое промышленное предпріятіе, по виду и объему требующее купеческаго обзаведенія, также должно подлежать дѣйствию Т. уложенія (напр. содержаніе справочной конторы, библиотеки, завода для обработки материаловъ, добытыхъ на землѣхъ заводчика). Эти промыслы подлежатъ, по приговору суда, Т. регистраціи и всѣмъ послѣдствіямъ, съ ней связаннымъ. Лица, ими занимающіяся—Sollkaufleute, по выраженію принятому теперь въ нѣмецкой литературѣ. Составители уложенія сознавали, что и чисто земледѣльческія и земледѣльческія предпріятія могутъ быть, по характеру своего хозяйства, близки къ Т. предпріятіямъ; но традиціонное опасеніе «мобилизаціи недвижимостей» удержало ихъ отъ обязательнаго включенія сельско-хозяйственнаго и лѣсного промысла въ число Т. предпріятій. Такимъ предпринимателямъ предоставлено, поэтому, лишь право быть купцами («Kaufkaufleute»), чѣмъ въ сущности они и причисляются къ купцамъ, такъ какъ право регистраціи приноситъ крупныя выгоды въ смыслѣ расширенія кредита. Подлежащими безусловно дѣйствию нормъ Т. права признаны всѣ Т. товарищества, такъ какъ основывать ихъ могутъ только лица, принадлежащія къ упомянутымъ выше категориямъ. Они—купцы по *формѣ* (Formkaufleute). Затѣмъ къ Т. регистраціи допущены и всѣ другія юридическія лица, даже преслѣдующія идеальныя цѣли, разъ это соответствуетъ ихъ потребностямъ. Кодексъ знаетъ, наконецъ, еще одну категорію купцовъ низшаго разряда (Minderkaufleute), которые не обязаны къ регистраціи и веденію книгъ и не имѣютъ права на фирму, учрежденіе Т. товариществъ и прокуру, но подчинены дѣйствию большей части другихъ «особенностей» Т. права. Сюда относятся мелочные лавочники, ветошники, разносчики, коробейники и т. п., мелкіе агенты и маклера, извозчики и перевозчики, владѣльцы рѣчныхъ пароходовъ и т. д., а также и *мелкіе ремесленники*, если они вмѣстѣ съ производствомъ заняты и торговлей. Такимъ образомъ, если постановленія гражданскаго уложенія «коммерціализированы», то, съ другой стороны, и особая постановленія Т. права захватываютъ такую массу членовъ гражданскаго общества, что возникаетъ вопросъ, не составляютъ ли особыя нормы гражданскаго кодекса, по крайней мѣрѣ въ области обязательственнаго права, исключеніе? Это показываетъ, до какой степени теперь слились воедино отношенія гражданско-правовыя и Т.—Характерное измѣненіе вноситъ новое германское Т. уложеніе въ опредѣленіе отношенія двухъ основныхъ источниковъ права: *закона и обычая*. Т. право считается дѣтищемъ обычнаго права, такъ какъ оно выросло не изъ законныхъ предписаній, а главнымъ образомъ изъ практики купцовъ (consuetudo mercatorum). Т. уложенія, начиная съ французскаго и оканчивая новымъ, составленнымъ по образцу общегерманскаго

1861 г., признавали силу обычая, какъ основнаго источника, имѣющаго примѣненіе, при недостаткѣ Т. нормъ, *прежде обращенія къ гражданскому кодексу*. Во Франціи это обращеніе къ обычаямъ лишь косвенно установлено въ законѣ (ст. 1135, 1159, 1160 и главнымъ образомъ 1873 Code civil). Въ Германіи оно было прямо санкціонировано ст. 1-й Т. кодекса. Новое германское уложеніе, видя въ Т. правѣ исключеніе изъ гражданскаго, устанавливаетъ примѣненіе нормъ Т. права тамъ, гдѣ не примѣняются гражданскія. Нормы Т. права, какъ нормы права особеннаго, не подлежатъ расширительному толкованію: слѣдовательно, гдѣ нѣтъ нормъ Т. права, тамъ примѣняется общегражданское право. Подобно общегражданскому уложенію, предписанія котораго и въ этомъ случаѣ обязательны для торговаго, Т. уложеніе даетъ широкій просторъ толкованію юридическихъ сдѣлокъ (см. по *обычаямъ оборота* (§ 346), но о примѣненіи *обычнаго права* оно сознательно молчитъ. Мотивы представляютъ рѣшеніе этого вопроса наукъ; но и наукъ не удается теперь установить предѣлы примѣненія обычнаго права въ торговлѣ. Признается, вообще, недопустимость примѣненія *мѣстныхъ обычаевъ* взаимны или въ пополненіе *закона* (а не для толкованія сдѣлокъ) и допускается примѣненіе *общепитерскихъ*, т. е. такихъ, которые вырабатываются съ наибольшимъ трудомъ. Допускается, затѣмъ, примѣненіе *обычаевъ* взаимны диспозитивныхъ нормъ (напр. замѣна положенія о немедленной расплатѣ за покупку обычными сроками платы—черезъ мѣсяцъ, въ теченіе 6 недѣль и т. д.), но не принудительныхъ (нельзя отменить, на основаніи обычая, сроки отказа отъ мѣста приказчикамъ). Современные гражданскіе и Т. законы стремятся регулировать быть при помощи принудительныхъ нормъ, ставя волю сторонъ предѣлы въ интересахъ общественныхъ и оборота. Размѣръ примѣненія обычнаго права и въ торговлѣ, такимъ образомъ, значительно сократился. Въ какой мѣрѣ возможно ожидать въ будущемъ полнаго сліянія гражданскаго и Т. права—сказать трудно. Для сліянія Т. права съ общегерманскимъ даннаго государства препятствій остается немного, такъ какъ гражданскій бытъ весь «коммерціализируется»; граждане группируются по профессіямъ, часто требующимъ примѣненія дѣловыхъ принциповъ Т. права. Но Т. оборотъ перешелъ уже за предѣлы государства: Т. право стремится сдѣлаться международнымъ. Съ другой стороны, быстрота успѣховъ въ организаціи торговли, ростъ техники, роль частной инициативы и т. п. явленія содѣйствуютъ образованію и признанію въ области Т. отношеній такихъ институтовъ, которые трудно примѣнимы къ цѣлому гражданскому обществу и которые долго будутъ оставаться привилегированнымъ исключеніемъ изъ общаго правила.

*Русское Т. право.* Какъ и на Западѣ, въ Россіи въ первый періодъ ея историческаго развитія являются зачатки самостоятельнаго *городскаго* права, въ отличіе отъ *вѣмскаго*. Въ Кіевѣ, и еще болѣе въ Новгородѣ и Псковѣ, складывается самостоятельное политически

Т. сословіе. Въ Московскомъ государствѣ начала земскаго и новаго государственнаго права прекращаютъ эту купеческую самостоятельность (см. Россія, историческій очеркъ развитія гражданскаго права). Съ XVIII в. начинаются усиленные заботы правительства о насажденіи и развитіи въ Россіи торговли. Кромѣ ряда полицейско-финансовыхъ мѣропріятій въ этомъ направленіи, дѣлаются попытки и къ юридической организаціи торговли. Насажденіе нормъ частнаго Т. права начинается «уставомъ объ эверсахъ» 1720 г., регулирующимъ отношенія по водной перевозкѣ товаровъ и грузовъ. Въ донесеніи главному магистрату и указѣ сената 1726 г. опредѣленно выражается мысль о невозможности подчиненія купцовъ, при совершеніи юридическихъ сдѣлокъ, строгимъ формальностямъ общаго гражданскаго права. Въ 1729 г. издается всесельный уставъ. Таможенный уставъ 1755 г. даетъ болѣе подробныя нормы объ отношеніяхъ приказчиковъ и хозяевъ, формы кредитныхъ писемъ и правила о Т. довѣренности. Въ 1781 г. издавъ уставъ купеческаго водоходства, дающій по преимуществу нормы морского права, но также и о махерахъ — нормы, остающіяся до сихъ поръ дѣйствующимъ правомъ. Уставъ о цехахъ 1799 г. также содержитъ рядъ частноправовыхъ торговыхъ нормъ: о почетности (приказчиковъ и сдѣльцевъ), о роспискѣ въ приемѣ денегъ и товаровъ, отчетности, отвѣтственности за убытки, конкуренціи, ежегодномъ расчетѣ, о безписменномъ договорѣ и т. д. Уставъ о банкротахъ 1800 г. даетъ новый обширный матеріалъ по Т. праву, въ частности — объ организаціи Т. товариществъ. Всѣ названныя законодательныя акты не были самостоятельны и не заключали въ себѣ Т. обычая русскаго купечества; въ нихъ не приняты во вниманіе даже пожеланія, высказанныя купечествомъ въ наказахъ представителямъ его въ Екатерининской комиссіи по составленію уложенія. По болѣе части эти акты — передѣлки иностранныхъ постановленій. Мысль о торговомъ кодексѣ возникаетъ и у насъ въ началѣ XIX в. Проектъ Т. уложенія 1814 г., составленный по французскому образцу, не получилъ утвержденія. При составленіи свода Законовъ Сперанскій желалъ включить въ отдѣлъ гражданскихъ законовъ «все то, что въ иностранныхъ законодательствахъ составляетъ собственный предметъ гражданскаго уложенія, и все то, что въ нихъ разумется подъ именемъ коммерческаго уложенія». Проектировалось, такимъ образомъ, сліяніе Т. права съ гражданскимъ. Но весь матеріалъ Т. уставовъ умѣстить въ гражданскіе законы не удалось, ибо въ иностранныхъ образцахъ не было соответствующихъ рубрикъ. Пришлось создать особый «Сводъ учреждений и уставовъ Т.» (т. XI, ч. 2), въ который вошли, вмѣстѣ съ публично-правовыми нормами Т. права, и частно-правовыя. Въ изданіи 1857 г. этотъ сводъ обрабатывается въ «Уставъ Т.», съ прежнимъ содержаніемъ. Крупныя реформы второй половины XIX в. и рядъ мѣропріятій по Т. дѣламъ не могли не повліять на составъ нормъ «Устава Т.»,

бывшаго и при составленіи своемъ и неполнымъ, и устарѣлымъ. Кодификаціи русскаго Т. права, однако, до сихъ поръ не послѣдовало, но въ 1887 г. произведено коренное измѣненіе въ распредѣленіи содержанія стараго свода Т. узаконеній по отдѣльнымъ частямъ свода. Изъ устава 1857 г. исключена первая часть, «о правахъ на торговлю», и замѣнена ст. 2-ю, провозглашающею Т. равноправность всѣхъ гражданъ русскаго имперіи. Изъ книги второй выдѣлены въ особый отдѣлъ «уставъ о векселяхъ», статья, составляющая теперь «уставъ консульскій», и, наконецъ, Т. судопроизводство. Такимъ образомъ, съ нѣкоторыми добавленіями и измѣненіями слагается въ концѣ концовъ дѣйствующій «уставъ Т.» изд. 1893 г., раздѣленный на 3 книги, съ слѣдующимъ содержаніемъ: 1) о договорахъ и обязательствахъ, торговлѣ свойственныхъ; 2) о морской торговлѣ и 3) о Т. установленіяхъ. Частноправовыя нормы «Устава» касаются: 1) найма приказчиковъ, корабельщика или судовщика, корабельныхъ служителей и водоходцевъ; 2) найма кораблей и судовъ подъ грузъ, лавокъ и другихъ Т. помѣщеній во время ярмарокъ; 3) Т. довѣренности; 4) Т. товарищества; 5) покупки и продажи Т. судовъ; 6) товарищества въ построеніи, покупкѣ и содержаніи кораблей; 7) болмерей; 8) займа припасовъ на морѣ; 9) аварии и морскихъ убытковъ; 10) сбереженія предметовъ съ кораблей, потерпѣвшихъ крушеніе; 11) принадлежности потопленныхъ вещей, поднимаемыхъ при очищеніи рейдовъ, и 12) морского страхованія. Значительная часть устава посвящена, такимъ образомъ, морскому праву; въ остальной нѣтъ и намека на особую *систему Т. дѣлитель и сдѣлокъ*, которая лежитъ въ основѣ западныхъ уставовъ. Съ точки зрѣнія послѣднихъ, напр., наемъ лавокъ — гражданско-правовая сдѣлка. Особое содержаніе нашего Т. права слагается, такимъ образомъ, изъ постановленій о наймѣ приказчиковъ, торговой довѣренности и торговыхъ товариществъ. Сознаніе неполноты такого «кодекса» повело къ постановленію ст. 1-й, сочиненной въ 1887 году: «Права и обязанности, пронтекающія изъ сдѣлокъ и отношеній, торговлѣ свойственныхъ, опредѣляются законами торговыми. Въ случаѣ недостатка этихъ законовъ примѣняются законы гражданскіе и принятыя въ торговлѣ обычаи». На самомъ дѣлѣ законы гражданскіе являются, въ болѣе части случаевъ, единственнымъ источникомъ для рѣшенія споровъ по торговымъ дѣламъ, за отсутствіемъ торговыхъ законовъ и трудностью констатирования обычая. Само собою разумѣется, что говорить, при такихъ условіяхъ, о самостоятельныхъ и «объективныхъ» торговыхъ сдѣлкахъ, а также объ особыхъ началахъ отвѣтственности и поведенія торговыхъ дѣлителей, не представляется возможности. Тѣмъ не менѣе и въ русскомъ правѣ является потребность опредѣлить содержаніе и составъ *торговыхъ сдѣлокъ*, въ отличіе отъ гражданскихъ. Коммерческіи судамъ у насъ подчинены «свѣ споры и иски... по договорамъ и обязательствамъ»,

словеснымъ и письменнымъ, торговлѣ свойственнымъ»; затѣмъ и въ гражданскихъ законахъ даются иногда постановленія, приемыма исключительнo къ торговымъ дѣламъ и сдѣлкамъ. Хотя въ ст. 45 устава торг. судопр. и въ положеніи о пошлинахъ за право торговли и промысловъ Т. сдѣлки и перечислены, по это перечисленіе, какъ совершенно формальное, не удовлетворяетъ судебную практику, и она принуждена искать внутреннихъ признаковъ для опредѣленія торговой сдѣлки. Такими признаками считаются: а) спекулятивная цѣль сдѣлки, т. е. совершеніе ея ради полученія прибыли; б) кредит: «торговой оборотъ, по назначенію своему, предполагаетъ непременно товаръ, взятый въ кредитъ для торговли» (касс. р. 1868 г., № 434) и в) двухсторонность, т. е. чтобы сдѣлка была торговой для обѣихъ сторонъ (признакъ явно невѣрный: по западному праву сдѣлка, заключенная купцомъ съ одной стороны и некупцомъ съ другой, есть торговая сдѣлка). По мнѣнію проф. Цитовича, система русскихъ Т. сдѣлокъ — чисто субъективная. «По этой системѣ торговыми считаются лишь такія дѣйствія (сдѣлки), которыя совершаются въ составѣ и по поводу производства одного изъ родовъ торговли, какъ промысла (предпріятія, торго) данного лица. Иными словами, совершать торговыя сдѣлки (дѣйствія) можетъ лишь тотъ, кто занимается торговыми дѣлами, кто производитъ торговлю, кто торгуетъ. Объективныхъ торговыхъ сдѣлокъ русское право не знаетъ». Проф. Шершеневичъ, повидимому, находитъ объективные признаки торговой сдѣлки. Различіе торговыхъ сдѣлокъ отъ гражданскихъ основывается, по его словамъ, «не на особенностяхъ ихъ юридической природы, а только на той цѣли, которой каждая изъ нихъ служитъ. Купля-продажа, заемъ, поклада, наемъ по своей юридической конструкции всегда одинаковы, независимо отъ того обстоятельство, совершены-ли они въ области торговли или нѣтъ. Сдѣлка приобретаетъ торговый характеръ только при условіи, что она служитъ цѣлямъ торговой промышленности; въ противномъ случаѣ она сохраняетъ гражданское свойство». Составители проекта закона объ обязательствахъ, основываясь на неразличности у насъ по существу торговыхъ и гражданскоправовыхъ сдѣлокъ и отсутствіи у насъ въ дѣйствительности обособленныхъ источниковъ Т. права, находятъ возможнымъ въ будущемъ гражданскомъ уложеніи слить въ одно цѣлое нормы Т. и гражданского права. Положеніе это встрѣчаетъ многочисленныя возраженія въ литературѣ, но имѣетъ и многихъ защитниковъ. Вопросъ можетъ быть правильно рѣшенъ только путемъ детальнаго изслѣдованія вопроса о томъ, какія исключенія могутъ быть, при современномъ состояніи гражданского быта Россіи, сдѣланы относительно торговцевъ изъ общихъ нормъ и что понимать подъ торговцемъ. Отдѣльныя исключенія намѣчены въ проектѣ, но кто такое купецъ—въ немъ неопредѣлено.

*Литература.* Molinier, «Traité de droit commercial» (II., 1846); Lyon-Caen et Renauld, «Précis de droit commercial» (II., 1888 сл.);

Laurin, «Cours élémentaire de droit commercial» (1890); Alauzet, «Commentaire du Code de commerce»; Goldschmidt, «Handbuch des Handelsrechts» (1891); Endemann, «Das deutsche Handelsrecht» (1887); Behrend, «Lehrbuch des Handelsrechts» (1880—1886); «Handbuch des deutsch. Handelsrechts, herausg. v. Endemann» (1881—1885); Staab, «Kommentar zum Handelsgesetzbuch» (Ber., 1890); Gareis, «Das deutsche Handelsrecht» (1899); Cosack, «Lehrb. des HR.» (1899); В. Удинцевъ, «Исторія обособленія Т. права» (Кіевъ, 1900); Цитовичъ, «Учебникъ Т. права» (Кіевъ, 1891); Шершеневичъ, «Курсъ Т. права» (Казань, 1892); Вашиловъ, «Русское Т. право» (1887).

*В. Нечаевъ.*

**Торговое судостроеніе**—см. Коммерческіе суды и Россія (XXVII, 555).

**Торговое судостроеніе** (статистика).—Мировой Т. флотъ въ последнее время увеличивается ежегодно на тысячу с лишкомъ судовъ, вмѣстимостью около 2 милл. регистровыхъ тоннъ. За послѣднія 15 лѣтъ число вновь построенныхъ судовъ и вмѣстимость ихъ возрастала такъ:

	Число судовъ.	Вмѣстимость въ рег. тоннахъ.
Въ 1885 г. построено	692	624658
> 1890 >	1362	1646809
> 1900 >	1364	2364163

Детальныя свѣдѣнія о постройкѣ новыхъ судовъ и распредѣленіи ихъ по типамъ, по странамъ происхожденія и по материалу, изъ котораго они построены, можно дать за 1899 г. Въ этомъ году всѣхъ судовъ было построено 1189, вмѣстимостью въ 2005734 регистровыхъ тоннъ. Вновь построенныя парусныя суда составляють около 20% по числу и около 8% по тоннажу. Это указываетъ на то, что паровымъ судамъ придаютъ большую вмѣстимость, чѣмъ паруснымъ. Парусныя суда сооружаются преимущественно изъ дерева; для паровыхъ предпочитаютъ желѣзо и сталь. Изъ общаго числа парусныхъ судовъ 172 судна въ 80188 рег. тоннъ сдѣлано изъ дерева, 86 судовъ въ 84091 рег. тоннъ—изъ стали, 3 судна въ 708 рег. тоннъ—изъ смѣшаннаго материала. Около половины деревянныхъ парусныхъ судовъ имѣють вмѣстимость лишь до 200 рег. тоннъ, четвертая часть—отъ 200 до 400 рег. тоннъ. Изъ стальныхъ парусныхъ судовъ 27 имѣють вмѣстимость менѣе 200 тоннъ, 25—отъ 200 до 1000 тоннъ, остальные—больше. Паровой флотъ наиболѣе воспользовался сталью, изъ которой построено 808 судовъ вмѣстимостью въ 1812534 тоннъ; изъ нихъ 176 судовъ имѣють вмѣстимость до 200 тоннъ, 14—выше 10000 тоннъ, остальные занимають середину, преимущественно отъ 2 до 5 тыс. рег. тоннъ. Изъ желѣза паровыхъ судовъ построено 80, вмѣстимостью въ 15887 рег. тоннъ; изъ дерева ихъ построено 34, вмѣстимостью въ 10335 рег. тоннъ, изъ смѣшаннаго материала—только 6, въ 1941 рег. тоннъ. Итакъ, въ постройкѣ новыхъ судовъ преобладающимъ материаломъ является сталь (слишкомъ 90%). Двѣ трети судовъ, которыми Т. флотъ обогатился въ

1899 г., постройки в Великобритании (647 судов паровых, 8 парусных, вместимостью всего в 1363 тыс. рег. тонн); все эти суда, за исключением двух, построены из стали (574) и железа (79). Второе место в ряду судостроительных стран занимают по числу судов Соединенные Штаты (154, вместимостью 207345 рег. тонн), но по тоннажу — Германия (98 судов, вместимостью 227898 рег. тонн). Участие прочих стран в судостроении гораздо слабее; в совокупности на их долю приходится лишь 10%. Франция дала 69933 рег. тонн, Италия—33542, Норвегия—24351, Дания—17215, Бельгия и Голландия—14821, Британские колонии—11573, Швеция—11052, Япония—9930, Австро-Венгрия—8290, Россия—4952, прочие страны—1820 рег. тонн. По свѣдѣніям за 1900 г. Соед. Штаты, Австро-Венгрия и Россия проявили болѣе живую дѣятельность в судостроении. Первое мѣсто осталось за Великобританіей—1432600 рег. тонн, а прочие страны расположились в слѣдующемъ порядкѣ: Соединенные Штаты—333500, Германия—205000, Франция—117000, Италия—67500, Голландія и Бельгія—45000, Норвегія—32700, Австро-Венгрія—15000, Россія—7200 рег. тонн и т. д. (въ вышеприведенныхъ перечняхъ даются свѣдѣнія лишь относительно судовъ вместимостью свыше 100 рег. тоннъ). Россія въ судостроительномъ отношеніи занимаетъ одно изъ послѣднихъ мѣстъ: строятся у насъ преимущественно парусныя суда, паровой же Т. флотъ попирается главн. образомъ привозомъ судовъ изъ-за границы. Наиболѣе полная свѣдѣнія о судостроеніи въ разныхъ странахъ публикуются въ ежегодномъ изданіи «Lloyd's Register of British and foreign Shipping», основанномъ въ 1834 г. Свѣдѣнія о русскомъ морскомъ Т. флотѣ публикуются министерствомъ финансовъ (по отдѣлу Т. мореплаванія) въ повременномъ изданіи подъ названіемъ: «Русскій торговый флотъ». Послѣднія свѣдѣнія относятся къ 1859 г. О рѣчномъ судостроеніи свѣдѣнія публикуются министерствомъ путей сообщенія; послѣдній отчетъ по этому предмету относится къ 1892—1896 гг. (изд. въ 1898 г.). *Ст. Гулишамбаровъ.*

**Торгово-Промышленная Газета** — выходитъ въ СПб. съ 1893 г. при «Вѣстникѣ финансовъ, промышленности и торговли», ежедневно, кромѣ дней, слѣдующихъ за праздниками; редактируется М. М. Федоровымъ. Газета служитъ интересамъ торговли, промышленности и сельскаго хозяйства, но даетъ свѣдѣнія и общаго характера. По воскресеньямъ литературное приложение, беллетристическаго и критическаго содержанія.

**Торгово-промышленная статистика** — имѣетъ дѣлю выясненіе общаго хода развитія промышленности данной страны или по крайней мѣрѣ наиболѣе существенныхъ и характерныхъ проявленій этого развитія. Взятая въ цѣломъ, она въ наиболѣе передовыхъ по разработкѣ статистики странахъ основывается на періодическихъ переписяхъ; текущей статистикой является лишь собраніе и разработка свѣдѣній по нѣкоторымъ специальнымъ отраслямъ промышленности (напр., обложеннымъ акцизными сборами)

или о нѣкоторыхъ отдѣльныхъ явленіяхъ промышленной жизни (напр. о всемъ связанномъ со статистикою труда; см. Трудъ). Промышленные переписи прибѣгаютъ къ опросу, по известнымъ пунктамъ, лицъ, служащихъ представителями промышленности. Кругъ этихъ лицъ не совпадаетъ, однако, ни съ общою совокупностью промысловъ, ни съ совокупностью всѣхъ производительныхъ силъ страны. Промышленные переписи не охватываютъ ни тѣхъ отраслей труда, которыя относятся къ такъ наз. свободнымъ профессіямъ, ни добывающей промышленности. Предметомъ промышленной статистики является, главнымъ образомъ, промышленность обрабатывающая, т. е. фабрично-ремесленная, и наряду съ нею промыслы, относящіеся къ распредѣленію и перевозкѣ произведенной фабрично-ремесленной промышленности. Промышленная перепись можетъ быть соединена съ профессиональною, но это двѣ различныя операціи, отличающіяся другъ отъ друга не только своими задачами: профессиональная перепись производитъ учетъ *лицамъ* въ зависимости отъ способовъ, коими они добываютъ себѣ средства къ существованію, промышленная же перепись имѣетъ дѣло съ *предпріятіями*, стремясь къ выясненію хозяйственнаго, социальнаго и техническаго развитія какъ всей обрабатывающей промышленности, такъ и отдѣльныхъ ея отраслей. Соотвѣственно этому она ставитъ вопросы и болѣе многочисленные, и болѣе сложные. Въ однихъ странахъ промышленныя переписи соединяются съ переписями населенія (Соединенные Штаты Сѣверной Америки, Германия), въ другихъ онѣ предпринимаются отдѣльно. Въ Соед. Штатахъ Сѣверной Америки промышленныя переписи входятъ въ составъ десятилѣтнихъ переписей (см.) и производятся по обширной программѣ. При послѣднемъ, 12-мъ censѣ (1900), объектами изслѣдованія по части промышленности были производство не только съ ежегодною производительностью свыше 500 долларовъ, какъ при censѣ 1890 г., но и мелкія. Въ вопросныхъ бланкахъ спрашивалось о родѣ производства, о времени его существованія, сколько лѣтъ оно состоитъ подъ нынѣшнимъ управленіемъ, о правовой формѣ производства, о родѣ фабрикатовъ, о вложенномъ въ производство капиталѣ, о занятыхъ персоналѣ, съ подраздѣленіемъ его на собственниковъ, лицъ по управленію и рабочихъ—малолѣтнихъ и взрослыхъ. Включенъ былъ въ бланкъ также вопросъ о суммѣ выплаченнаго рабочимъ въ теченіе года жалованья, о высшемъ и низшемъ числѣ занятыхъ въ теченіе года служащихъ; относительно рабочихъ запрашивалось, сверхъ того, указаніе средняго ихъ числа по мѣсяцамъ. Далѣе шли вопросы о двигательныхъ силахъ, съ указаніемъ сезонъ работы. Главное вниманіе было обращено на выясненіе стоимости производства. Въ бланкѣ обозначены были оставлены лишь нѣкоторыя отрасли промысловъ, свѣдѣнія по которымъ были получены помимо промышленной переписи (телеграфъ, желѣзныя дороги и пр.). Кромѣ того, особая изслѣдованія произведены для промысловъ, производимыхъ

отдельными лицами (прачки, модистки, блондешейки, парикмахеры и т. д.). Для точного исследования отдельных отраслей промышленности употреблялись 33 специальных бланка. Кроме общих ценозов в некоторых отдельных штатах Америки (Массачусетс, Родъ-Айландъ и др.) существует текущая промышленная статистика, в видѣ довольно подробных ежегодных обзоровъ. По правильности метода и образовой разработки данных, *Германія* занимает первое мѣсто въ ряду европейскихъ государствъ. Профессионально-промышленныя переписи производились здѣсь, въ связи съ очередными переписями населенія, въ 1875, 1882 и 1895 гг. Особенно выделяется послѣдняя перепись. Планъ ея былъ выработанъ въ имперскомъ статистическомъ бюро. Въ различныхъ стадіяхъ работы—проверкѣ, вычисленіи, сводкѣ въ таблицы и т. д.—кромѣ вышеупомянутого бюро принимали участие статистическія мѣстные органы 10 государствъ: Пруссія, Баварія, Саксонія, Вюртемберга, Бадена, Гессена, Мекленбургъ-Шверина, Ангальта, Любека и Гамбурга. Согласованіе дѣятельности различныхъ органовъ производилось, между прочимъ, посредствомъ собраний и конференцій, которыхъ съ 1895 по 1898 гг. было 4. Сводка полученныхъ отъ отдельныхъ государствъ матеріаловъ производилась въ имперскомъ бюро. Объектомъ переписи служили ремесленные и промышленно-фабричныя производства, со включеніемъ горной и горнозаводской промышленности, торговли внутренней и въѣзной, садоводство, рыболовство и животноводство какъ промышленное, такъ и сельско-хозяйственное (сельское хозяйство служило предметомъ особой, хотя и одновременно произведенной операциі; см. Сельскохозяйственная статистика). Въ переписи вошли даже исправительныя заведенія, если работа производилась въ нихъ для продаж или на заказъ. Заполнить вопросный бланкъ соответствующими данными каждый самостоятельный производитель, какъ-бы малы ни были размѣры его промысла, долженъ былъ въ самомъ заведеніи, при чемъ для каждого производства применялся отдельный промышленный бланкъ. Промышленные переписи во *Франціи* первоначально (въ 1839 и 1860 гг.) проектировались въ обширныхъ размѣрахъ, но практическое ихъ осуществленіе было неудачно. Вопросъ о нихъ возбужденъ былъ вновь лишь въ 1894 г., при чемъ, въ виду значительности издержекъ, правительство остановилось на мысли соединить обследованія промысловъ и профессій съ общими переписями населенія. Такая перепись была произведена министерствомъ торговли въ 1896 г. Своєю цѣлью она имѣла выясненіе лишь числа заведеній въ различныхъ отрасляхъ промышленности и ихъ персонала и не касалась вопроса объ оборудованіи заведеній. Послѣдній пробѣлъ восполняется во Франціи лишь для металлургической и горной статистики, которую ведетъ министерство общественныхъ работъ. Кроме горной и металлургической промышленности, отдельная статистика ведется также департаментами для некоторыхъ

производствъ, подлежащихъ правительственному надзору, какъ-то для вина, сидра, алкоголя, сахара, табаку, спичекъ. Собираніемъ свѣдѣній о промышленныхъ заведеніяхъ занимается также управленіе окладныхъ сборовъ, ведущее статистику по сбору промыслового налога; въ фабричной инспекціи сосредоточиваются свѣдѣнія о числѣ и персоналѣ промышленныхъ заведеній, подчиненныхъ ея вѣдѣнію. Официальная промышленная статистика въ *Австріи* введена съ 1841 г. Собираютъ свѣдѣнія торговыя палаты. Данныхъ, получаемыхъ отъ нихъ по округамъ, подвергаются общей сводкѣ въ статистическомъ департаментѣ мин-ва торговли. Закономъ 29 іюня 1868 г. на торговыя палаты возложена обязанность обнародовать каждое пятилѣтіе данныя о положеніи промышленности въ ихъ округахъ, послѣдствиемъ чего явилась «Statistik der österreichischen Industrie» за 1880, 1885 и 1890 гг. 1 іюня 1897 г. въ Австріи была произведена промысловая перепись. Въ основаніе ея былъ положенъ промысловый кадастръ, произведенный торговыми и промышленными палатами. Она относилась лишь къ тѣмъ предпріятіямъ, которыя были подчинены правиламъ промышленнаго устройства или подлежали выборкѣ патентовъ. Цѣлью ея было лишь выясненіе числа предпріятій и ихъ персонала. Отдельными австрійскими палатами произведены въ разное время выдающіеся труды по промысловой статистикѣ и составлены весьма важныя монографіи по отдельнымъ промысламъ. Для некоторыхъ, наиболее обширныхъ отраслей промышленности существуютъ богатыя монографіи, составленныя частью должностными лицами, частью торговыми и промысловыми корпораціями, преимущественно по слѣдующимъ вопросамъ: паровымъ машинамъ, горнымъ производствамъ, сахарной промышленности, промышленности по обработкѣ камней, глины и выдѣлкѣ глиняныхъ издѣлій, химической промышленности, производству пива и водки, табачной монополіи. Промысловыми инспекторами ежегодно составляется описаніе посѣщенныхъ ими производствъ, что имѣетъ важное значеніе съ точки зрѣнія социальной и технико-гигиенической. Въ *Англіи* общихъ промышленныхъ переписей не существуетъ. Текущая статистика возложена на Factory Department мин-ва внутрен. дѣлъ (Home Office). Промышленныя заведенія классифицируются статистикой на три категоріи: фабрики по обработкѣ волокнистыхъ веществъ, фабрики неволоконистыхъ веществъ и ремесленные заведенія. Получаемыя ежегодно статистическія данныя входятъ въ составъ отчета главнаго фабричнаго инспектора («Annual Report of the Chief Inspector of Factories and Workshops»). Въ *Бельгіи* послѣдняя общая перепись промышленности и ремесла была произведена 31 окт. 1896 г. Въ *Россіи*, на основаніи 62 ст. Устава о промышленности (т. XI, ч. 2), содержатели заведеній фабричныхъ и заводскихъ обязаны ежегодно доставлять полиціи, по установленной формѣ, краткія свѣдѣнія, для представленія губернаторамъ, которые, собравъ ихъ, доставляютъ



въ первыхъ числахъ января министру финансовъ. Первоначально свѣдѣнія собирались по краткой программѣ, впервые установленной закономъ въ 1830 г. и дополненной въ 1834 г. Съ теченіемъ времени эта программа оказалась неполной, и департаментъ торговли и мануфактуръ началъ съ половины 80-хъ гг. разсылать въ губ. статист. комитеты печатные бланки вѣдомостей, для распределенія ихъ по отдѣльнымъ заведеніямъ съ годовою производительностью не ниже 1000 руб. Промышленники должны сами отвѣчать на заключающіеся въ бланкахъ вопросы. Заполненные бланки подвергаются въ мин-вѣ финансовъ сводкѣ и разработкѣ, при чемъ въ послѣдніе годы (1896 и 1897) они провѣрялись посредствомъ сличенія ихъ съ свѣдѣніями казенныхъ палатъ и другими матеріалами. Последнее изслѣдованіе фабрично-зав. промышленности, произведенное по указанной системѣ въ 1897 г., имѣло цѣлью выясненіе числа фабр.-зав. заведеній, количества и стоимости выработанныхъ продуктовъ и издѣлій, цѣнности топлива. Числа рабочихъ и суммы выплаченной имъ заработной платы. По тремъ главнымъ характеризующимъ промышленность признакамъ: числу заведеній, стоимости выработанныхъ продуктовъ и издѣлій и числу рабочихъ приведены въ изданіи 1897 г. сводныя сравнит. таблицы за 1887, 90, 93, 96 и 1897 гг. Данные по фабрично-зав. промышленности съ 1885 г. печатались въ ежегодникахъ, издаваемыхъ деп. торговли и мануфактуръ подъ названіемъ: «Сводъ данныхъ о фабрично-заводской промышленности Россіи». Раньше они помѣщались: съ 1825 по 1866 г. — въ «Журналъ Мануфактуръ и Торговли», въ видѣ отдѣльныхъ монографій по производствамъ и производительнымъ районамъ, съ 1865 по 1867 гг. — въ «Сборникахъ свѣдѣній и матеріаловъ по вѣдомству министерства финансовъ», съ 1869 г. — въ «Ежегодникъ Министерства Финансовъ», въ видѣ сводныхъ вѣдомостей для всѣхъ губерній Европейской Россіи. Высочайше утвержд. 14 марта 1894 г. мнѣніемъ госуд. совѣта собраніе, провѣрка и предварительная сводка статистическихъ свѣдѣній о промышленныхъ заведеніяхъ, состоящихъ въ районѣ дѣятельности фабричной инспекціи, возложены также на фабричныхъ инспекторовъ. *По производствамъ, облагаемымъ акцизомъ* (спиртныхъ напитковъ, сахара, табаку, освѣтительныхъ маселъ, спичекъ и дрожжей), подробная статистика ведется главнымъ управленіемъ неокладныхъ сборовъ и казенной продажи питей (бывшимъ департаментомъ неокладныхъ сборовъ), выпускающимъ ежегодные отчеты о состояніи указанныхъ производствъ, съ сравнительными итогами за предшествующіе періоды времени. Свѣдѣнія получаютъ отъ губернскихъ акцизныхъ управленій и, послѣ провѣрки въ статистическомъ отдѣленіи главнаго управленія, подвергаются въ немъ общей сводкѣ. Отчеты департамента неокладныхъ сборовъ издаются съ 1883 г. До тѣхъ поръ свѣдѣнія по акцизнымъ производствамъ помѣщались частью въ «Ежегодникъ Министерства Финансовъ», въ видѣ статистическихъ таблицъ, частью въ изданіяхъ де-

партаментъ торговли и мануфактуръ, въ видѣ монографій. *Горная статистика* ведется горнымъ ученымъ комитетомъ, выпускающимъ подробные ежегодные «Сборники статистическихъ свѣдѣній о горнозаводской промышленности Россіи». Они составляются на основаніи свѣдѣній, сообщаемыхъ окружными горными инженерами и отчеты губернскими статистическими комитетами. Горный департаментъ помѣщаетъ статистическія данныя о горной промышленности и въ своихъ ежегодныхъ отчетахъ. Съ образованіемъ, съ 1 июля 1899 г., при департаментѣ торговли и мануфактуръ главнаго по фабричнымъ и горнозаводскимъ дѣламъ присутствія, предварительная разработка свѣдѣній по заводамъ, перешедшимъ въ вѣдѣніе означеннаго присутствія, возложена на окружныхъ фабричныхъ инспекторовъ.

*Важнѣйшія изданія по промышленной статистикѣ. Соединенные Штаты Сѣв. Америки.* «Report on Manufacturing Industries in the United States at the Eleventh Census 1890» (Вашингтонъ, 1895); «Report on Mineral Industries in the United States at the Eleventh Census 1890» (ib., 1892). *Германія.* G. v. Viebahn, «Statistik des zollvereinten und nördlichen Deutschlands» (1860); «Tabellen der Handwerker, der Fabriken, so wie der Handels- und Transportgewerbe im Zollverein nach den Aufnahmen von 1861, vom Zentralbureau des Zollvereins» (B., 1864); «Statistik des Deutschen Reiches» (т. XXXIV и XXXV, B., 1879); «Die Ergebnisse der deutschen Gewerbezahlung vom 1. XII, 1875» (т. XXXXVIII, 1881, тетр. 1—3, 5—6); «Statistik des D. R., N. F.» (т. VI, 1 и 2, VII, 1 и 2, B., 1885—86); «Gewerbestatistik des D. R. und der Grossstädte nach der allgemeinen Berufszählung vom 5. VI, 1882»; «Statistik des D. R., N. F. Berufs und Gewerbezahlung vom 14 Juni 1895» (тт. 102—119). *Франція.* «Statistique de la France: Industrie. Résultats généraux de l'enquête effectuée dans les années 1861—65» (1873); «Statistique de la France: Statistique sommaire des industries principales en 1873—1874»; «Résultats statistiques du recensement des industries et professions (dénombrement général de la population du 29 Mars 1896)»; «Statistique de l'industrie minérale et des appareils à vapeur en France et en Algérie pour l'année 1897»; «Annuaire statistique de la France». *Великобританія.* «Annual Report of the Chief Inspector of Factories and Workshops for the year 1897» (Л., 1898). *Астрія.* «Nachrichten über Industrie, Handel und Verkehr. III Band. Beiträge zur Statistik der österreichischen Industrie. Statistik des österreichischen Industrie nach dem Stande vom Jahre 1880. XXVIII Band. Statistik.... vom Jahre 1885. LIV Band» (1894); «Ergebnisse der in Oesterreich vorgenommenen Gewerbezahlung nach dem Stande vom 1 Juni 1897» (Вѣна, 1899). *Бельгія.* «Statistique de la Belgique. Industrie. Recensement général 15. X, 1846» (1851); «Statistique de la Belgique. Industrie. Recensement de 1880» (тт. I—III, Брюссель, 1887) *Россія.* Кромѣ указ. выше: «Статистика производства, облагаемыхъ акцизомъ и гербо-

выхъ знаковъ за 1897 и 1898 гг.>; «Горнозаводская промышленность Россіи за 1880, 1881, 1882 гг.».

Подъ *торговою* статистикою разумѣютъ статистику только внѣшней торговли, т. е. учетъ всѣхъ товаровъ, введенныхъ или вывезенныхъ черезъ границу даннаго государства или даннаго таможеннаго союза (со включеніемъ и товаровъ, провезенныхъ транзитомъ), по количеству и цѣнности ихъ, и разработку результатовъ этого учета для цѣлей управленія и науки. Задача торговой статистики заключается въ выясненіи, насколько данная страна, какъ потребительный рынокъ, нуждается въ продуктахъ и сырьѣ иностранныхъ государствъ, и насколько послѣднія являются рынкомъ сбыта для произведеній ея промышленности. Торговая статистика служитъ основой для торговой политики. Данныя торговой статистики должны быть настолько специализированы (по видамъ товаровъ), чтобы могли быть приведены въ ясность интересы каждой отрасли промышленности, заинтересованной во внѣшней торговлѣ въ качествѣ потребительницы или производительницы. Наряду съ видомъ и количествомъ товаровъ должна быть указана и цѣнность ихъ; только этимъ путемъ разнообразная статья импорта и экспорта могутъ быть приведены къ одному знаменателю и въ конечномъ результатѣ определенъ общій итогъ товарнаго обмена съ данною страной. Для всѣхъ провезенныхъ товаровъ должны быть указаны страны происхожденія и назначенія. Выполненіе этого требованія представляетъ, однако, значительныя затрудненія. Такъ, для русской пшеницы, которая изъ Одессы отправляется въ Роттердамъ и отсюда по Рейну направляется частью въ Южн. Германію, частью въ Швейцарію, страну потребления является не Голландія, но въ Одессѣ установить конечное назначеніе данной партіи пшеницы не всегда возможно. Разительнымъ примѣромъ неточности торговой статистики въ разматриваемомъ отношеніи можетъ служить тотъ фактъ, что въ таможенной статистикѣ Англіи ни по ввозу, ни по вывозу совершенно не имѣется данныхъ о товарномъ обменѣ со Швейцаріею, тогда какъ въ дѣйствительности между этими странами ведется оживленная торговля. Равнымъ образомъ понятія ввоза и вывоза, особенно перваго изъ нихъ, представляются далеко не простыми. Въ общей массѣ товаровъ, которые провозятся черезъ границу даннаго государства, имѣется извѣстная часть, которая не предназначается для потребленія въ этой странѣ; изъ вывозимыхъ товаровъ не всѣ являются продуктомъ промышленности той страны, откуда они вывозятся. Количество такихъ товаровъ не совпадаетъ съ тѣмъ, что можетъ быть выдѣлено изъ общей массы ввоза и вывоза въ качествѣ транзитныхъ товаровъ, такъ какъ въ основу такого выдѣленія приходится класть показанія импортеровъ и экспортеровъ о назначеніи ввоза или о происхожденіи вывозимыхъ товаровъ. Торговцы заинтересованы въ точности такого разграниченія только по отношенію къ товарамъ, обложеннымъ пошлиною (отъ которой

изъяты транзитные товары). Общую массу ввоза и вывоза, безъ указанныхъ различій, означаютъ терминомъ «общей» или «генеральной» торговли, цифры которой имѣютъ мало значенія для характеристикъ экономическихъ отношеній данной страны. «Генеральная» торговля обнимаетъ еще одну часть, которая опять таки практически можетъ быть выдѣлена лишь постольку, поскольку этому содѣйствуютъ таможенные условія—именно такъ называемый оборотъ по обработкѣ (Veredelungsverkehr, admission temporaire). Таковъ, напр., ввозъ во Францію русской пшеницы для перемола и обратнаго вывоза въ видѣ муки, или вывозъ толевыхъ завасей изъ Швейцаріи въ Германію для вышивки ихъ и обратнаго отправления въ Швейцарію. Такой ввозъ и вывозъ можетъ быть учтенъ и выдѣленъ тогда только, когда онъ производится подъ контролемъ таможенныхъ властей (напр. безпошлинный ввозъ во Францію пшеницы, подъ условіемъ вывоза соответствующаго количества муки). Таможенные условія создаютъ, наконецъ, категорію обложенныхъ пошлиною товаровъ, хранимыхъ въ таможенныхъ складахъ (XXX, 208) и отсюда поступающихъ въ обращеніе по мѣрѣ надобности. Въ результатѣ получаются слѣдующія комбинаціи различныхъ частей, изъ коихъ складывается ввозъ: 1) непосредственный ввозъ + ввозъ въ таможенные склады. Эти двѣ части ввоза представляють въ совокупности всю массу иностранныхъ товаровъ, введенныхъ черезъ границу, но далеко не общее количество иностранныхъ товаровъ, потребляемыхъ въ странѣ. Последнее складается 2) изъ непосредственнаго ввоза + вывозъ изъ таможенныхъ складовъ. Эта послѣдняя комбинація частей ввоза, вмѣстѣ съ вывозомъ и безъ транзита, образуетъ собою то, что именуютъ «специальною» торговлею; изъ которой обыкновенно выдѣляютъ еще оборотъ по обработкѣ. Главною задачею торговой статистики является выясненіе размѣровъ и направленія именно «спеціальной» торговли. Органами для первоначальныхъ записей данныхъ по торговой статистикѣ являются таможенныя учрежденія. Основаніемъ для такихъ записей служатъ непосредственный досмотръ товаровъ, затѣмъ грузовые документы и показанія грузоотправителей и грузополучателей. Наибольшая точность достигается по отношенію къ такимъ товарамъ, провозъ которыхъ обложенъ пошлиною. Соответственно этому въ некоторыхъ странахъ данныя объ импортѣ отличаются несравненно большею точностью, нежели данныя, относящіяся къ экспорту. Въ видахъ обезпеченія большей точности торговой статистики, въ Германіи, Австро-Венгріи, Англіи, Италіи и Франціи со всѣхъ необложенныхъ пошлиною импортныхъ и экспортныхъ товаровъ взимается такъ называемая «статистическая пошлина», т. е. ничтожная по размѣрамъ пошлина, назначеніе которой сводится къ тому, чтобы всѣ товары, провозимые черезъ границу, въ точности регистрировались. Страны съ длинными сухопутными границами нуждаются для полаго учета товарнаго обмена въ большемъ числѣ контролирующахъ

мѣстѣ, нежели страны съ границами преимущественно морскими. Для установленія вида товара важнымъ пособіемъ являются таможенные тарифы, но послѣдніе видѣть не имѣютъ столь дробной номенклатуры, чтобы она могла быть пригодна и для статистическихъ цѣлей. Для показаній, требуемыхъ съ статистическими цѣлями, вырабатывается, поэтому, особая роспись товаровъ. Послѣдняя въ однихъ странахъ пространнѣе, въ другихъ короче. Таможенная статистика Великобританіи довольствуется 258 наименованіями товаровъ, тогда какъ въ Германіи ихъ 933, въ Австріи (по отношенію къ импорту) 1309, во Франціи 1097, въ Италіи 945. Въ русской таможенной статистикѣ группъ товаровъ, вывозимыхъ изъ Россіи, 370, а привозимыхъ въ Россію—600. При разнообразіи классификацій и номенклатуры товаровъ въ таможенной статистикѣ различныхъ странъ, сравнительная статистика международнаго движенія и обмѣна товарахъ крайне затруднительна (о положеніи этого вопроса см. записку В. И. Покровскаго въ «Трудахъ торгово-промышленнаго съѣзда 1896 г. въ Нижнемъ-Новгородѣ»). Обработка и сводка первичныхъ записей въ таблицы въ однихъ странахъ возлагается на мѣстныхъ таможенъ, такъ что центральному учрежденію остается только свести воедино готовые таблицы, получаемыя отъ мѣстныхъ таможенъ; въ другихъ странахъ первичныя записи поступаютъ въ необработанномъ видѣ въ центральное учрежденіе, которое и дѣлаетъ имъ сводку. Данныя по статистикѣ внѣшней торговли обыкновенно публикуются ежемѣсячно и ежегодно.

Въ Россіи записи о каждомъ ввезенномъ изъ-за границы товарѣ ведутся съ давнихъ временъ. Въ XVII в. въ Архангельскѣ каждый привозный товаръ записывался «особою статьей, а именно: какой товаръ, сколько его и кому принадлежитъ». Въ 1667 г. для каждой изъ торговавшихъ въ Россіи націй заведены были особыя книги, съ записями количества товара и взысканныхъ пошлинъ. Таможеннымъ уставомъ 1831 г. даны были формы регистраціи свѣдѣній о привозѣ, вывозѣ и заграничномъ плаваніи, сохранившіяся, въ главныхъ чертахъ, и доселѣ. Первый печатный отчетъ о внѣшней торговлѣ, опубликованный по распоряженію графа Н. П. Румянцева, относится къ 1802 г. (см. Россія, XXVII, 327—328) и содержитъ въ себѣ свѣдѣнія объ отпускѣ и привозѣ товаровъ съ мореплаваніи вообще, особенно по С.-Петербургу. Впослѣдствіи въ этомъ изданіи сообщались подробныя свѣдѣнія о движеніи торговли по всѣмъ портамъ и таможеннымъ, а съ 1827 г.— съ распредѣленіемъ по странамъ назначенія и происхожденія. До 1896 г. таможи обязаны были не только собирать, но и разрабатывать сырой матеріалъ, для представленія, въ табличномъ видѣ, въ центральное учрежденіе, каковымъ для данной цѣли были сначала коммерцъ-коллегія, затѣмъ департаментъ внѣшней торговли, а съ 1864 г.—департаментъ таможенныхъ сборовъ. Съ 1897 г. обработка всего матеріала о внѣшней торговлѣ возложена на статистическое отдѣленіе департа-

мента таможенныхъ сборовъ, и только первоначальныя записи — на таможи, при чемъ всѣмъ подлежащимъ обработкѣ первоначальнымъ записямъ придана форма вѣдомости, состоящей изъ нѣсколькихъ (обыкновенно 10) полосокъ-карточекъ. Четыре раза въ мѣсяцъ эти записи отправляются въ статистическое отдѣленіе департамента таможенныхъ сборовъ, гдѣ полоски-карточки сортируются по товарамъ, таможеннымъ, странамъ назначенія и происхожденія. По подсчетѣ всѣхъ заключающихся въ карточкахъ статистическихъ данныхъ, составляются ежемѣсячныя обзорныя внѣшней торговли, а по истеченіи года— годовые обзоры. Всѣхъ карточекъ съ свѣдѣніями о внѣшней торговлѣ получается въ центральномъ таможенно-статистическомъ учрежденіи около 5 милл., въ томъ числѣ: по привозу — до 1<sup>3</sup>/<sub>4</sub> милл., по вывозу — до 700000, по каботажу и заграничному плаванію — до 2 милл. по пассажирскому движенію за границу и обратно — до 300000, по тайному провозу и конфискаціи контрабанды — до 100000, по статистикѣ таможенныхъ доходовъ — до 200000. Статистическія карточки, въ томъ, что касается привоза и доходовъ, представляютъ собою весьма достовѣрный матеріалъ, тѣмъ болѣе, что при обложеніи почти всѣхъ провозныхъ товаровъ пошлинами цифра поступления послѣднихъ всегда можетъ служить повѣркой показаній объ ихъ количествѣ, и наоборотъ. Въ цифрахъ вывоза могутъ быть погрѣшности, такъ какъ вывозимые товары, въ большинствѣ, не взвѣшиваются и не измѣряются въ таможахъ. Для повѣрки показаній объ этихъ товарахъ служатъ коносаменты, накладныя и другіе грузовые документы желѣзнодорожной и водной перевозки.

*Статистика товарныхъ цѣнъ.* Необходимо различать цѣны на товары въ крупной оптовой торговлѣ отъ розничныхъ цѣнъ на предметы потребленія. Такъ какъ изученіе этихъ послѣднихъ тѣсно связано со статистикою труда, то въ дальнѣйшемъ изложеніи будутъ имѣться въ виду лишь цѣны въ оптовой, главнымъ образомъ биржевой торговлѣ, статистика которыхъ имѣетъ важное значеніе какъ для экономическихъ изслѣдованій, такъ и для соображеній въ области торговой, промышленной и административной практики. Во мнѣгихъ государствахъ (Франція, Италія и др.) регистрація цѣнъ играетъ лишь служебную роль, какъ основаніе для оцѣнки оборотовъ внѣшней торговли, при чемъ публикуются не дѣйствительныя цѣны, а вычисленныя на основаніи ихъ среднія величины цѣнности привозныхъ и отпусковыхъ товаровъ за отчетный годъ, примѣнительно ко всѣмъ границамъ государства. Изъ всѣхъ странъ Зап. Европы наиболее удовлетворительно и полно организована эта отрасль статистики въ Германіи, гдѣ данныя о цѣнахъ главнѣйшихъ товаровъ разрабатываются на основаніи биржевыхъ прейсъ-курантовъ и донесеній торговыхъ палатъ имперскимъ статистическимъ бюро и ежемѣсячно публикуются, вмѣстѣ со свѣдѣніями о внѣшней торговлѣ, въ изданіи: «*Monatliche Nachweise über den auswärtigen Handel des deutschen Zollgebiets*»; годовая сводка

этих ежемѣсячных средних цѣнъ, на ряду съ годовыми средними за рядъ предыдущихъ лѣтъ, начиная съ 1879 г. помѣщается въ изданіи: «*Vierteiljahrshefte zur Statistik des deutschen Reichs*». Въ этомъ послѣднемъ изданіи публикуются также и спеціальныя работы по статистикѣ цѣнъ, въ которыхъ сопоставляются данныя по тѣмъ или инымъ товарамъ за болѣе или менѣе продолжительные промежутки времени. На ряду съ разработкой биржевыхъ цѣнъ на главнѣйшіе товары, весьма обстоятельно организована статистика оптовыхъ цѣнъ на жизненные припасы и кормовыя средства по всѣмъ мѣстнымъ рынкамъ и базарамъ Германской имперіи. Для каждаго базарнаго дня регистрируется высшая и низшая цѣна слѣдующихъ товаровъ: пшеницы, ржи, ячменя, овса, сѣна, соломы, гороха, бобовъ, чечевицы, картофеля, мяса говяжьяго, свиного, телячьяго и бараньяго, сала, масла и яицъ. При этомъ во вниманіе принимаются лишь сдѣлки по тѣмъ сортамъ, которые обычно идутъ въ домашнее потребление, особо же высокіе и низкіе сорта въ соображеніе не принимаются. Наиболее обстоятельны свѣдѣнія относительно зерновыхъ хлѣбовъ, по которымъ цѣны отмѣчаются на высокій, средний и низкій сорта, при чемъ на ряду съ цѣнами по каждому изъ хлѣбовъ регистрируется также количество, которое было подвезено на рынокъ въ данный базарный день. Кромѣ того, по тѣмъ же рынкамъ одинъ разъ въ мѣсяцъ устанавливаются цѣны на другіе жизненные припасы: пшеничную и ржаную муку, гречневую, овсяную крупу и шпено, рисъ, кофе, поваренную соль и свиное сало. По тѣмъ товарамъ, потребление которыхъ распространено лишь въ отдѣльныхъ мѣстностяхъ, цѣны устанавливаются для соответственныхъ мѣстныхъ рынковъ. Въ Англіи предметомъ официальной статистики являются лишь цѣны на главные зерновые хлѣба (пшеницу, ячмень и овесъ), шерсть, мясо и скотъ, собираемыя министерствомъ земледѣлія (Board of Agriculture), черезъ сборщиковъ податей (Collectors of Inland Revenue), по всѣмъ сколько-нибудь значительнымъ мѣстнымъ рынкамъ. Годовая сводка цѣнъ публикуется въ изданіи: «*Agricultural Returns for Great Britain*». Кромѣ того, въ частомъ изданіи: «*Journal of the Royal Statistical Society*» ежегодно помѣщается сводная таблица цѣнъ на главнѣйшіе товары по котировкамъ лондонской биржи, при чемъ ежегодныя данныя сопоставляются съ данными за послѣднія 15 лѣтъ и со среднимъ выводомъ за періодъ 1867—1877 г. Во Франціи официальной статистикой товарныхъ цѣнъ въ собственномъ смыслѣ не имѣется. Сводка котировокъ цѣнъ на парижской товарной биржѣ по главнѣйшимъ товарамъ публикуется въ ежемѣсячномъ частомъ изданіи: «*Les Tablettes Statistiques*». Изъ ежедневныхъ отмѣтокъ цѣнъ здѣсь вычисляется средняя за данный мѣсяцъ и сопоставляется со средними за соответствующіе мѣсяцы девяти предшествующихъ лѣтъ. Въ Россіи сводка цѣнъ по биржевымъ преісъ-курантамъ публиковалась для цѣлей таможенной оцѣнки товаровъ въ «*Обзорахъ внѣшней торговли*».

Съ 1895 г. разработка цѣнъ производилась статистическимъ отдѣленіемъ бывшаго департамента торговли и мануфактуръ, которое въ 1896 г. выпустило въ свѣтъ изданіе: «*Сводъ товарныхъ цѣнъ на главныхъ рынкахъ Россіи за 1890—1895 гг.*». Въ этомъ изданіи подробно были разработаны данныя о цѣнахъ на главные предметы оптоваго торгова, причѣмъ за 1890—1892 гг. были даны среднія годовыя цѣны и предѣльныя ихъ колебанія за каждый годъ, а за послѣдующіе 1893—1895 гг. цѣны были разработаны по мѣсяцамъ каждаго года. Начиная съ 1896 г. изданіе «*Свода товарныхъ цѣнъ*» сдѣлалось періодическимъ (разъ въ годъ). Въ 1897 г. данныя по русскимъ рынкамъ были пополнены свѣдѣніями о цѣнахъ по тѣмъ пазъ иностраннѣйшимъ рынкамъ, которые или являлись крупными центрами по торговлѣ тѣми или иными товарами, или же имѣли выдающееся значеніе въ торговыхъ сношеніяхъ съ Россіей. Въ изданіи 1900 г. были сгруппированы данныя за все истекшее десятилѣтіе 1890—1900 г. Чтобы устранить вліяніе на товарныя цѣны курсовыхъ колебаній, кредитныя цѣны 1890—1895 гг. были переложены въ нынѣ дѣйствующую валюту (1 рубль =  $\frac{1}{16}$  долл. имперіала) по среднимъ курсамъ кредитнаго рубля за соответствующіе годы. Основнымъ матеріаломъ для сводовъ товарныхъ цѣнъ служили торговые бюллетени и преісъ-куранты товарныхъ биржъ. Недостатки по многимъ товарамъ въ этихъ преісъ-курантахъ свѣдѣнія пополнялись частью изъ повременныхъ спеціальныхъ журналовъ, частью на основаніи доносеній спеціальныя корреспондентовъ.

**Торгово-промышленные кризисы**—см. Кризисы.

**Торгово-Промышленный Листокъ Объясненій**—газета ежедневная (кромѣ воскресныхъ дней); издается въ Москвѣ съ 1892 г. С. Л. Кутульскимъ; редакторъ А. Я. Гудимъ.

**Торговые доверенные** и служащіе. Дѣятельность сотрудниковъ лица, ведущаго торговлю, можетъ быть двоякаго рода: она можетъ быть направлена къ установленію новыхъ юридическихъ отношеній, или же, не имѣя подобной цѣли, содѣйствовать фактическому осуществленію Т. предпріятія. Т. дѣятели перваго рода называются Т. доверенными, дѣятели втораго рода—Т. служащими. Высшая форма Т. заимѣательства—созданная германскимъ Т. уложеніемъ процедура (см. Торговая доверенность). Лица съ болѣе ограниченнымъ кругомъ полномочій, но съ правомъ совершать отъ имени собственника предпріятія юридическія дѣйствія, называются Т. повѣренными (*Handlungsbevollmächtigten*) или доверенными. По объему полномочій различаются доверенные по всѣмъ Т. дѣламъ и уполномоченные на производствѣ лишь отдѣльныхъ дѣлъ. Первые обладаютъ весьма широкими полномочіями и отличаются отъ прокуривовъ только тѣмъ, что уполномочены лишь на сдѣлки и юридическія дѣйствія, обыкновенно сопряженныя съ производствомъ даннаго предпріятія. О выдачѣ общихъ, полныхъ доверенностей при-

нято оповещать тѣхъ лицъ, съ которыми данное предпріятіе имѣетъ Т. сношенія; оповѣщеніе дѣлается обыкновенно путемъ циркуляровъ. На веденіе одного и того же круга Т. дѣлѣ могутъ быть уполномочены два или нѣсколько доверенныхъ, снабженныхъ отдѣльными доверенностями. Заключая сдѣлки отъ имени своего хозяина, Т. доверенный долженъ выразить это и въ своей подписи («доверенный» или «по доверенности» такогото, рѣже—«по уполномочію»). Если дѣйствующій въ качествѣ Т. довереннаго не имѣетъ надлежащаго полномочія, заключенная имъ сдѣлка можетъ стать обязательной для хозяина лишь при позднѣйшемъ согласіи его на эту сдѣлку (ratihabito). Т. служащіе (Handlungsgehülfen) исполняютъ разныя порученія внутри Т. промысла; таковы кассеры, конторщики, бухгалтеры, корреспонденты, техники и т. д. Единичныя порученія, даваемые Т. служащимъ, не измѣняютъ основного характера ихъ дѣятельности (напр. бухгалтерамъ, кассирамъ и т. д. можетъ быть поручено судебное представительство). Особую категорию лицъ внутренняго служебнаго персонала Т. предпріятія составляютъ Т. ученики (Handlungslehrlinge), поступающіе въ Т. предпріятіе для изученія на практикѣ Т. приемовъ, счетоводства и корреспонденціи. — Въ Россіи законодательная регламентация вспомогательныхъ Т. дѣятелей начала появляться съ XVIII в. Указомъ 1723 г. предписывалось «купецкимъ людямъ, у которыхъ приказчики и въ лавкахъ сидѣльцы торгуютъ именами хозяйскими, впредь тѣхъ сидѣльцевъ имена хозяевамъ ихъ записывать въ таможи», при чемъ сдѣлки, заключенныя приказчикомъ отъ имени хозяина, разсматривались «какъ-бы они хозяева сами то учинили». Тѣ же начала подтверждены въ указахъ (1732) и 1744 г.; къ послѣднему указу приложенъ формуляръ общей доверенности, заканчивающійся заявленіемъ: «что оный приказчикъ мой сторгуетъ, заключить и въ дѣйство прозведеть, то все я хозяинъ совершенно и дѣйствительно приму и во всемъ отвѣтенъ буду властно, якобы самъ все то учинилъ». (Нѣкоторые постановленія о приказчикахъ встрѣчаются въ таможенномъ уставѣ 1755 г.) но главнымъ образомъ нынѣ дѣйствующія постановленія взяты изъ устава о цехахъ 1799 г.: въ числѣ другихъ цеховъ установленъ былъ цехъ приказчиковъ или лавочныхъ сидѣльцевъ, промыселъ которыхъ состоялъ въ томъ, «чтобы дѣлами купцовъ и фабрикантовъ управлять за положенную плату». Въ настоящее время законоположенія о приказчикахъ составляютъ раздѣлъ первый (ст. 3—62) книги первой Устава Т. (Св. Зак. Т. XI ч. 2, изд. 1887 г.). Постановленія нашего законодательства значительно устарѣли, отзываются давно исчезнувшимъ уже семейственнымъ характеромъ, смѣшиваютъ гражданскую отвѣтственность съ уголовной, почти не касаются вѣшной стороны дѣятельности приказчиковъ и страдаютъ непримиримыми противорѣчiami. По опредѣленію нашего законодательства, приказчикомъ называется всякій, кто управляетъ Т. дѣлами своего хозяина или только испол-

няетъ его порученія въ теченіе опредѣленнаго времени. Приказчики раздѣляются на два класса: къ первому принадлежатъ главные приказчики (не вполнѣ соответствующіе вышеуказаннымъ Т. довереннымъ), ко второму—ихъ помощники и другіе Т. служители. Приказчики исполняютъ Т. порученія по договору о наймѣ и по усмотрѣнію хозяина снабжаются доверенностями и кредитными письмами. Для договора о наймѣ, заключеннаго между хозяиномъ и приказчикомъ, требуется письменная форма; несоблюденіе этого правила влечетъ за собою денежное возмездіе съ обѣихъ сторонъ и потерю приказчикомъ права требовать вознагражденіе. Договоры могутъ быть совершаемы домашнимъ или нотаріальнымъ порядкомъ, при чемъ въ договорѣ, кромѣ означенія общихъ и частныхъ условій, должно быть упомянуто, что дѣйствующія постановленія о приказчикахъ читаны) Срокъ договора зависитъ отъ согласія сторонъ, но по общегражданскимъ законамъ не можетъ составлять болѣе 5 лѣтъ. Главная обязанность приказчика—исполнять приказанія и порученія своего хозяина во всей точности; приказчикъ не долженъ принимать отъ хозяина ни денегъ, ни товара, не расписавшись въ книгѣ, а также не долженъ отдавать ничего хозяину безъ расписки въ книгѣ; приказчикъ безъ письменнаго отъ хозяина дозволенія не долженъ ни управлять чужими дѣлами, ни брать чужихъ товаровъ для продажи, подъ описаніемъ отобранныхъ товаровъ и уголовнаго наказанія; онъ не можетъ торговать на имя хозяина собственными товарами; онъ долженъ отвращать по мѣрѣ возможности всякіе убытки хозяина, не можетъ безъ письменнаго приказа хозяина продавать товаръ иже назначенной ему цѣны, подвергается уголовному наказанію за ложныя представленія и счеы, за растрату вѣреннаго имущества, а также если будетъ изобличенъ въ подрывѣ кредита своего хозяина. Хозяинъ отвѣчаетъ за всѣ дѣйствія приказчиковъ во всемъ томъ, что въ силу его порученія, приказанія или въ его вѣдомѣ и волѣ учинено будетъ. Приказчики обязаны давать своимъ хозяевамъ надлежащіе отчеты по востребованію, а также разсчитываться съ ними во всемъ по проистѣніи каждаго года. Приказчикъ, не давшій своему хозяину въ торговыхъ дѣлахъ отчета и не имѣющій въ томъ отъ него свидѣтельства, не можетъ быть принятъ въ такую-же должность другимъ хозяиномъ. Въ своей дѣятельности приказчикъ долженъ руководствоваться особымъ письменнымъ актомъ, называемымъ доверенностью, кредитомъ, кредитнымъ письмомъ, кредитною доверенностью. Доверенность на производство торга и управленіе торговыми дѣлами бываетъ частная или общая. Общая доверенность предоставляет повѣренному, приказчику или коммиссіонеру право отправлять торговые дѣла впріемъ и входить во всѣ сопряженныя съ ними соотношенія: торговать, принимать и продавать товары, заключать контракты, получать и платить деньги и т. д. Частная доверенность предоставляет приказчику одновременно отправить какое

либо означенное въ самой довѣренности Т. поручение или дѣлю Т. операцию: принять отпущенные товары, продать и купить ихъ на наличныя деньги и т. п. Всякая довѣренность, данная въ общихъ выраженіяхъ и безъ определенныхъ условий, предоставляетъ приказчику право дѣйствовать по собственному усмотрѣнію и называется полною или неограниченною довѣренностью. Довѣренность должна быть писана по установленной формѣ, подписана вѣрителемъ или его уполномоченнымъ и засвидѣтельствована у нотариуса. Самая выдача довѣренностей приказчикамъ предоставлена усмотрѣнію ихъ хозяевъ. Особымъ Т. довѣренности установлены на предметъ хожденія по таможенному производству дѣлъ. Однимъ изъ остатковъ стараго времени, является въ законѣ требованіе отъ приказчика почительности къ самому хозяину и его семейству и исправнаго поведенія; приказчика, ведущаго беспорядочную и развратную жизнь, дозволяется хозяину унимать домашнею строгостью, а если тѣмъ не исправится, то хозяину предоставляется право подавать въ судъ жалобу, которая можетъ имѣть своимъ послѣдствіемъ арестъ на время отъ 7 дней до 3 мѣсяцевъ. Для приказчиковъ установлены особа личныя промысловыя свидѣтельства (до положенія о промысловомъ налогѣ 1898 г.—приказчицкия свидѣтельства). Относительно несовершеннолѣтнихъ приказчиковъ или учениковъ законъ устанавливаетъ, что они не должны имѣть довѣрія и въ распоряженіи своемъ товара болѣе какъ на тридцать руб., въ противномъ случаѣ хозяинъ не имѣетъ права взыскивать. Если мальчикъ, отданный въ науку, не моложе 15 лѣтъ и имѣетъ поручителемъ отца или родственника, въ такомъ случаѣ взыскивается съ поручителя; за мальчика моложе этого возраста никакое поручительство недействительно. Ср. Нерсесовъ, «Поняте добровольнаго представительства въ гражданскомъ правѣ» (1878); Гордонъ, «Представительство въ гражданскомъ правѣ» (1879); Ефименко, «Узаконенія о договорѣ найма приказчиковъ» («Юрид. Вѣстникъ», 1880, № 6).

**Торговые мѣры**—см. Экспортная торговля и Экспортные склады.

**Торговые обычаи** (англ. rules, франц. usages, нѣмцк. Usancen)—правила и приемы торговли различными товарами, молчаливо принятые къ исполненію среди известныхъ категорій торгующихъ. Чѣмъ болѣе разнообразна и развита торговля, тѣмъ сильнѣе въ ней вліяніе обычая, быстро приспособляющагося къ измѣняемымъ условіямъ жизни, чего не въ состояніи достигнуть ни одно законодательство; чѣмъ первобытнѣе въ странѣ Т. сношенія, тѣмъ, наоборотъ, меньше въ ней Т. обычаевъ, которые, притомъ, обыкновенно не собираются и не записываются (не говоря уже о болѣе или менѣе правильной ихъ кодификаціи), а существуютъ только въ своей первичной стадіи—въ умѣхъ и сознаніи торговаго люда. Наибольшее значеніе Т. обычая придается, поэтому, въ Англіи и Голландіи, гдѣ, при Т. спорахъ, не дѣлается существеннаго различія между обычаями и зако-

номъ и гдѣ суды, при рассмотрѣніи Т. дѣлъ, примѣняютъ Т. обычаи всего торгующаго міра. Весьма обильны Т. обычаи и въ Союз. Штатахъ, гдѣ множество Т. дѣлъ и отношеній всеобщу регулируется только ими. Затѣмъ, по значенію обычая въ торговлѣ, идутъ Германія, Австрія и Бельгія. Во Франціи, странѣ правительственнаго вниманія, съ мало развитой биржевой торговлей, вліяніе Т. обычая права значительно слабѣе. Тоже слѣдуетъ сказать о Россіи и другихъ, болѣе мелкихъ государствахъ (исключая, впрочемъ, Данію). Одно лишь румынское право совершенно не знаетъ Т. обычаевъ, какъ дополненія закона. Русское законодательство признаетъ силу за Т. обычаемъ въ качествѣ не только дополненія, но иногда и замѣны общихъ законоположеній (см., напр., ст. 2053, 2112 и 2188 Т. х. ч. I, ст. 41 Полож. о казен. подрядахъ и поставкахъ). Ст. 1-я устава торг. разрѣшаетъ примѣненіе Т. обычая каждый разъ, когда оказывается «недостатокъ» законовъ для отдѣльныхъ «сдѣлокъ и отношеній, торговлѣ свойственныхъ»—а такихъ случаевъ встрѣчается немало даже въ современномъ Т. оборотѣ. Въ нашихъ законахъ не предусмотрены такіе распространенные виды торговыхъ сдѣлокъ, какъ напр. коммерческая купля-продажа, экспедиція товаровъ, уплата железнодорожнаго фрахта, страхованіе товаровъ, выдача авансовъ, обращеніе чековъ; нѣтъ также никакихъ указаній, опредѣляющихъ законность недавно появившихся у насъ окольныхъ счетовъ, реверсныхъ сдѣлокъ и другихъ современныхъ биржевыхъ комбинацій. О Т. обычаяхъ упоминаютъ какъ уставъ судопроизводства Т. (напр. ст. 154, 352 и др.), такъ и уставъ гражд. судопр., особенно для прибалтійскихъ (ст. 18 и 19 приложенія къ ст. 1805) и привислянскихъ губерній (ст. 1486). Проектъ новаго гражданского уложенія также отводитъ подобающее мѣсто Т. обычаю, напр. въ вопросахъ о допущеніи договора, о расчетѣ покушной дѣвы по вѣсу проданнаго товара, о комиссіонномъ вознагражденіи. Знаніе Т. обычаевъ (такъ называемыхъ въ законѣ «правилъ по коммерціи») признается въ уставѣ торговомъ обязательнымъ для многихъ должностныхъ лицъ биржи, являющейся собирательницею и хранительницею торговыхъ правилъ: биржевыхъ маклеровъ, корабельныхъ маклеровъ, диспашеровъ, браковщикова и т. д., а также всѣхъ вообще корабельщиковъ и, наконецъ, консуловъ. Т. обычаи существуютъ въ каждой отрасли торговли, но особенно видное мѣсто они занимаютъ въ крупной отовой, главнымъ образомъ—международной куплѣ-продажѣ. Не на всѣхъ биржахъ они собираются, записываются и издаются для всеобщаго свѣдѣнія; у насъ они, въ формѣ «постановленій», «правилъ», «основаній», скрыты пока въ нѣдрахъ биржевыхъ канцелярій. Нѣсколько большую гласность среди торгующихъ приобрѣтаютъ такъ назыв. «договоры» или соглашенія между собою наиболѣе крупныхъ торговыхъ фирмъ съ дѣлю упорядоченія какой-либо одной отрасли торговли. Таковы, напр., договоръ 93 петербургскихъ фирмъ «о правилахъ и расходахъ по

приходу и отходу кораблей и пароходовъ по вѣншей морской торговлѣ С.-Петербургскаго и Кронштадтскаго портовъ; договора 35 хлѣботорговыхъ фирмъ г. С.-Петербурга объ условіяхъ продажи хлѣбныхъ товаровъ за границу; договоръ крупныхъ николаевскихъ хлѣботорговцевъ о предѣльныхъ размѣрахъ засорности экспортируемыхъ хлѣбовъ. Такъ какъ подобные договоры обыкновенно заключаются самыми вліятельными мѣстными фирмами, то имъ по неволѣ приходится слѣдовать и остальнымъ, болѣе мелкимъ торговцамъ тѣми же товарами въ данномъ районѣ. Дальнѣйшей ступеню въ выясненіи и кодификаціи Т. обычаевъ представляются рукописные сборники Т. правилъ мѣстнаго рынка; такой сборникъ, касающійся обычаевъ мѣстной хлѣбной торговли, существуетъ, напр., на нижегородской биржѣ. За границей, гдѣ обычай торговли стали давно записываться, существовали раньше сборники такъ наз. «паремій» (parèges, Parömien), т. е. договоровъ и выраженій, въ которыхъ ясно признавалось существованіе извѣстнаго юридическаго положенія, какъ результата фактически сложившихся Т. отношеній. Высшую форму такихъ сборниковъ составляютъ за границей своды мѣстныхъ Т. обычаевъ, служащіе главнымъ основаніемъ для рѣшенія споровъ по торговлѣ въ третейскихъ и арбитражныхъ судахъ. У насъ болѣе или менѣе полные своды Т. обычаевъ существуютъ только у прибалтійскихъ биржъ — рижской (самый ранній печатный сборникъ, 1783 г.), ревельской, либавской и перновской. Появленію такихъ сводовъ внутри имперіи пренятствуютъ новысокая, въ общемъ, культурность нашего торгующаго класса, изолированность отдѣльныхъ биржъ другъ отъ друга, привычка къ чрезвычайному соблюденію «Т. тайны», поддерживаемая закономъ, и, наконецъ, излишнее внимательство администраціи, требующей своды обычаевъ на просмотръ и утверждающей ихъ иногда лишь по истеченіи нѣсколькихъ лѣтъ, когда вѣкоторые изъ обычаевъ уже замѣнены другими. Поэтому, хотя въ уставахъ многихъ биржъ (с.-петербургской, московской, одесской, николаевской, бакинской, елецкой, лодзинской, царичевской, томской и виндавской, и специально-хлѣбныхъ: калашниковской [въ Петербургѣ], московской, воронежской, елизаветградской, борисоглѣбской) на биржевые ихъ комитеты возлагается обязанность составлять сборники мѣстныхъ Т. обычаевъ, такихъ сборниковъ на самомъ дѣлѣ не существуетъ. Каждый новый фактъ въ сферѣ торгово-промышленнаго оборота неизбѣжно отражается на измѣненіи Т. обычая: появленіе новыхъ путей и способовъ передвиженія товаровъ, тарифныя и таможенныя нововведенія — все это вліяетъ на тѣ или инныя стороны Т. свѣловъ и, слѣдовательно, можетъ порождать новые приемы и правила торговли. Т. обычаи оказываются, однако, замѣчательно устойчивыми. Такъ напр., въ шетинной торговлѣ С.-Петербурга установился обычай рассчитывать за товаръ на ассигнаціи; появившись еще при Канкринѣ, этотъ обычай пережилъ серебряную валюту и дожилъ до золотой, немало не измѣнившись. Вообще,

чѣмъ старѣе какая-либо отрасль торговли, тѣмъ скорѣе можно наклониться въ ней на пережитки прошлаго, особенно если они касаются способовъ опредѣленія количества (вѣса или мѣры) товаровъ. Только съ большимъ трудомъ и особенно медленно прививается въ международной торговлѣ метрическая система, не смотря на свою ясность и простоту — и наоборотъ, зачастую фигурируютъ старые мѣры и вѣсы, давно уже оставленные даже на мѣстахъ своего происхожденія. Для примѣра можно указать на лѣсную торговлю нашихъ портовъ, не только болѣе старыхъ (прибалтійскихъ), но и сравнительно молодыхъ (въ родѣ Одессы, Херсона и др.); многие сорта лѣснаго товара измѣряются до сихъ поръ по старо-французской, старо-гамбургской и старо-амстердамской мѣрамъ. Иногда въ торговлѣ господствуетъ не одна мѣра товаровъ, а нѣсколько различныхъ способовъ измѣренія, принятыхъ въ главныхъ пунктахъ и распространившихся оттуда по другимъ мѣстамъ; въ лѣсной торговлѣ существуютъ, напр., два standard hundred'a (стандарта) для измѣренія досокъ, заключающіе въ себѣ различное количество кубическихъ футовъ этого товара. Такая условность Т. приемовъ — одна изъ яркихъ особенностей обычнаго Т. права. Здѣсь, съ одной стороны, играетъ роль убѣжденіе торгующихъ въ полной освѣдомленности и тонкомъ знаніи дѣла со стороны контрагентовъ (безъ такой освѣдомленности немаломъ разобратъ въ возникающихъ сложныхъ расчетахъ), съ другой — необходимость сообразоваться съ трудно иногда предвидимыми условіями (напр., урожаемъ хлѣбовъ, качествомъ святаго льянаго волокна и пр.) и вводить, въ зависимости отъ нихъ, извѣсныя измѣненія въ текущія цѣны товара. Не выходя изъ области той же лѣсной торговли, можно указать, какъ на примѣры условности при опредѣленіи качества товара, на правила такъ наз. «редукціи» клежки, продающейя или на копу (60 шт.), или на милле (1000 шт.), при чемъ существуютъ два способа расцѣнки этого товара — жемельскій и французскій. При обоихъ способахъ принимаются въ расчетъ червотчины, суки, пояса, гниль, оболонь и другіе недостатки; при этомъ терется всякая опредѣленность въ расцѣнкѣ товара, отъ чего нерѣдко страдаютъ малоопытные продавцы. Также условенъ способъ продажи круглаго лѣса «по дурхшнитту», т. е. по среднему размѣру длины всѣхъ бревенъ въ партіи. Особенно условностью Т. обычаи отличаются въ вопросѣ объ опредѣленіи фрахта за разнаго рода нагружаемые на суда товары. Въ однихъ мѣстахъ (Рига) за единицу фрахта принимается стоимость его за тонну льна или пеньки 1-го и 2-го сорта и къ нему прививаются различныя количества другихъ товаровъ (тонна воска брутто, 3000 заячьихъ шкуръ, 60 штукъ парусины и т. п.); въ другихъ (Либавя) въ основаніе расцѣта фрахта полагается дѣйствительно нагруженный ластъ, заключающій разное количество вѣсовыхъ или иныхъ единицъ для различныхъ товаровъ (брутто 150 пд. мѣди, 135 пд. ржи, 100 пд.

коровьяго масла; нетто—120 пд. соли, 10 бочек сельдей, 144 ведра спирта, 80 кв. фт. мѣрныхъ товаровъ и пр.). Подобная сложность и запутанность вычислений вызывает издание справочныхъ таблицъ о способахъ измѣренія, о различныхъ единицахъ фрахта и т. п. приемахъ торговли, принятыхъ на основаніи мѣстныхъ торговыхъ обычаевъ. Таковы, напр., таблицы для редукиці клепки (Зарбъкаго, 1898), гамбургская таблица измѣренія вѣса хлѣбовъ, рижскія таблицы для исчисления фрахта. Подобныя таблицы, хотя и не часто, но пересматриваются и переиздаются компетентными учреждениями; напр., вышеупомянутая гамбургская таблица была пересмотрѣна въ 1899 г. мѣстной правительственной комиссіей мѣръ и вѣсовъ, что внесло на первое время большое замѣшательство въ торговлю гамбургскаго порта. На русскихъ биржахъ и вообще въ русской торговлѣ обычай касаются слѣдующихъ сдѣлокъ: а) покупки и продажи цѣнныхъ бумагъ, золота, серебра, таможенныхъ купоновъ и переводныхъ акселесей (траттъ), б) покупки и продажи товаровъ, в) посредническихъ дѣлъ, г) морской перевозки товаровъ, д) морского страхования, е) бодмерев, покупки, доставки и постройки судовъ, ж) контокуррента и з) котировки и бюллетеня. Т. обычаи по бодмеревъ и контокурренту могутъ быть извѣчены только изъ судебныхъ рѣшеній по этимъ вопросамъ: въ правилахъ дѣйствит. биржъ о нихъ не упоминается. — Ср. А. С. Невзоровъ, «Русскія биржи» (вып. VI, Юрьевъ, 1901); «Т. обычаи» («Коммерческая энциклопедія» М. Ротшильда, т. IV); «Т. обычаи рижской биржи» (русский перевод, Рига, 1893); «Сводъ ливонскихъ Т. обычаевъ» (Либавъ, 1892); «Ревельскія биржевыя правила» (Ревель, 1888); «Pergauer Börsenusaancen» (Перновъ, 1882).

*А. Мурашкинцевъ.*

**Торговые ряды** — въ древней Руси такъ назывались, въ отдѣлѣ отъ гостинныхъ дворовъ (см.), тѣ мѣста въ городахъ и посадахъ, гдѣ производилась розничная продажа товаровъ. Т. помѣщенія въ рядахъ были весьма разнообразны и носили разные названія: амбары, погреба, лавки, прилавки, полки, шалаши, веки, столы, скамьи, рундуки; стулья и скамьи стояли, для мелкихъ торговцевъ между лавками и прилавками; на скамьяхъ, между прочимъ, продавали мясо; въ шалашахъ продавались разные мелкіе, большую частью изготовленные съѣстные припасы, для употребленія на мѣстѣ простолюдинами, собравшимися на торгахъ. Со вѣщъ помѣщений въ Т. рядахъ взимался оборотъ посредствомъ пѣловальниковъ. Т. уставъ 1667 г. запретилъ торговать помимо «извѣстныхъ» рядовъ и лавокъ; въ 1676 г. было подтверждено, чтобы нигдѣ не было торговли, кромѣ рядовъ; въ 1681 г. опять подтверждалось, чтобы «всякихъ чиновъ люди не въ указныхъ мѣстахъ не торговали и отъ того его великаго государя казнь напрасной потери и недоборовъ не было». Каждому товару обыкновенно назначался свой особый рядъ и свое мѣсто. Особенно много было рядовъ въ Москвѣ: близъ Вшиваго рынка были доскутныи или ветош-

ный рядъ, гдѣ, впрочемъ, можно было покупать очень цѣныя вещи; неподалеку отъ Кремля былъ охотный рядъ, гдѣ продавались съѣстные припасы и живыя животныя; были затѣмъ ряды приличный, птичій, харчевой, калачный, крашенинный, суконный, сапожный, шапочный, свѣчной, коробейный, соляной, медовый, восчаный, домерный (гдѣ продавались бубны, домры и барабаны), сурожскій (гдѣ, между прочимъ, продавались шелковыя матеріи), житный, мучной. Эти ряды въ первой половинѣ XVII в. находились въ той части города, которая называлась Царь-городъ; здѣсь же преимущественно жили хлѣбники и кашачники, здѣсь же были мясныя скамьи и царскіе кружечные дворы съ питьемъ. Въ Китай-городѣ былъ свѣжій рыбный рядъ. Серебряники, мѣдники, скорняки, продавцы румянъ и даже кузцовъ и тростей имѣли свои особые ряды въ Москвѣ. Улица отъ Персидскаго двора до Москвы-рѣки шла мимо овощнаго ряда. Около самаго Кремля было установлено множество шалашей, рундукровъ, скамей, гдѣ мелочные торговцы торговали всякой всячиной. Подобно Москвѣ, были Т. ряды и въ Новгородѣ, гдѣ находились въ связи между собою лавки, предназначенныя для продажи какого-нибудь одного товара: такъ, были ряды сааданый, гдѣ продавалось все, что касалось до вооруженія; сѣдельный, гдѣ можно было купить все, относящееся до верховой ѣзды; серебряный, иконный, суконный, гдѣ были лавки богатѣвшихъ гостей; книжный рядъ, гдѣ сидѣли попы и дяконы, и др. Ср. Н. Костомаровъ, «Очеркъ торговли Московскаго государства въ XVI и XVII стол.» (2 изд., СПб., 1889).

**Торговые** (коммерческіе) **трактаты** (или *договоры*) — международныя соглашенія, которыми государства регулируютъ взаимныя торговыя отношенія или взаимно выговариваютъ себѣ въ этой сферѣ различныя льготы. Первоначально условія, касающіяся торговыхъ отношеній государствъ п ихъ подданныхъ, включались въ общіе политическіе договоры, но въ послѣднее время они стали обыкновенно выдѣляться въ особые Т. трактаты. И понынѣ, однако, политическіе договоры не всегда чужды регулированія торговыхъ отношеній. Такъ напр., во франкфуртскій мирный договоръ 1871 г., которымъ была окончена франко-прусская война, включено нѣсколько пунктовъ, касающихся торговли: Франція и Германія даровали другъ другу на вѣчныя времена права наиболѣе благоприятствуемой державы (см. ниже). Съ другой стороны и въ древности можно указать нѣсколько договоровъ, имѣвшихъ преимущественно торговое содержаніе. Таковы три знаменитые договора, заключенные между Римомъ и Караеяномъ, которыми эти державы разграничивали сферу своихъ торговыхъ интересовъ на Средиземномъ морѣ. Договоры этого типа заключаются и нынѣ между европейскими державами съ цѣлью разграниченія сферы ихъ интересовъ въ Африкѣ, Китаѣ и т. д. Въ среднее вѣкъ, по мѣрѣ расширенія торговыхъ сношеній, появляются торговые договоры другаго типа. Цѣль ихъ — облегчить и упрочить



международных торговых сношения, обезпечивая безопасность торговцев на чужой территории и покровительство их деятельности. Почти во всех торговых трактатах этого времени повторяется постановление, что каждый торговец отвечает сам за себя, а имущество его соотечественников не должно отвечать за его долги и обязательства. Договаривающиеся стороны стремились обыкновенно выговорить в свою пользу монополию торговли или исключительный торговый привилегии на чужой территории. Нередко такие привилегии предоставлялись целым народам, городам, корпорациям, компаниям и даже отдельным лицам. В значительном числе их добились ганзейские города. Привилегиями были и *капитуляции*, заключенные Венецией, Генуей и другими городскими республиками средних веков с мусульманскими правительствами Востока. К этому типу торговых соглашений относится также грамота московского царя Иоанна IV 1554 г., даровавшая торговые привилегии английским гостям, торговавшим в России (см. Торговля). К соглашениям или грамотам, в которых отсутствуют взаимность (основная черта новых торговых трактатов) и выговариваются привилегии в пользу одной стороны, подходят современные договоры, заключаемые между европейскими державами и полуцивилизованными государствами Азии или Африки. Так, по договору между Россией и Бухарой 1873 г. «все города и селения Бухарского ханства открыты для русской торговли; русские купцы могут свободно разъезжать по всему ханству и пользуются особенным покровительством местных властей; за безопасностью русских караванов внутри бухарских предель отвечают бухарское правительство. Бухарское правительство обязано следить за честным исполнением всяких торговых сделок и добросовестным ведением (бухарцами) торговых дел вообще». Подобные постановления имеются в договорах между Россией и Хивой, Россией и Китаем. — Новая эпоха в истории Т. трактатов начинается с образования сильных государств и с возникновения, после открытия Америки и морского пути в Индию, значительной всемирной торговли, т. е. с XVI в. Заключение договоров, которые односторонне обезпечивали бы привилегии одной стороны, становится затруднительнее; исключительная монополия отдельных государств, по крайней мере в пределах культурного мира, делаются невозможными. Т. договоры заключаются отныне на основании взаимности; одно государство выговаривает себе в пределах другого какия-либо облегчения или привилегии в обмен за такие же привилегии на своей территории. При этом государство стремится не столько к получению преимущественных прав, сколько к равноправности со всеми остальными государствами, т. е. к уничтожению чужих монополий и привилегий. Однако, теория меркантилизма, лежавшая в основе Т. политики европейских держав XVI—XVIII вв., вела къ тому, что коммерческие трактаты были постоянными попыт-

ками одного государства перехитрить другое, добиться каких-либо специальных выгод путем обмана или угрозы. «Главная задача каждого коммерческого трактата есть изменение Т. баланса в свою пользу» — говорит в XVIII в. вѣнскій профессор Юсти; поэтому все дело сводится къ тому, кто кого перехитрит». То же мѣня въ державъ даже Мабли, вообще стремившійся ввести нравственные принципы въ международныя отношенія. Одинъ изъ первыхъ извѣстныхъ договоровъ новаго типа — договоръ 1535 г. между французскимъ королемъ Францискомъ I и турецкимъ султаномъ Сулейманомъ II. При заключеніи этого договора Франція стремилась монополизировать турецкую торговлю въ рукахъ французскихъ купцовъ, но не добилась цѣли, а настояла только на включеніи въ договоръ такого пункта: «турки въ странѣ короля платятъ тѣже налоги, что и французы, а французы въ странѣ великаго султана — тѣ же, что и турки». На основаніи пиринейскаго мирнаго договора 1659 г. между Франціей и Испаніей, споданные французскаго короля во всехъ земляхъ испанской короны и подданные испанскаго короля во Франціи должны находиться въ положеніи наиболѣе благоприятствующей націи и не обязаны платить иныхъ налоговъ, кромѣ тѣхъ, которые взимаются съ англичанъ и голландцевъ». Съ тѣхъ поръ принципъ «наиболѣе благоприятствующей націи» (*la nation la plus favorisée*) сдѣлалъ значительные успѣхи и сталъ включаться во многие, а затѣмъ и въ большую часть Т. договоровъ; онъ состоитъ въ томъ, что если какая-либо изъ договаривающихся державъ даетъ кому-нибудь спеціальную льготу въ области Т. отношеній (позже — въ особенности въ формѣ пониженія таможенныхъ пошлинъ), то эта льгота должна быть распространена и на подданныхъ той державы, которая находится съ первой въ отношеніяхъ «наиболѣе благоприятствующей». Въ теченіе XVIII в. было заключено 86 Т. трактатовъ между европейскими государствами, не считая трактатовъ о мореплаваніи и судоходствѣ. Наиболѣе извѣстенъ договоръ между Англіей и Португаліей 1703 г., называемый именемъ заключившаго его англійскаго уполномоченнаго Метуана. Въ силу этого договора Португалія допустила ввозъ англійскихъ шерстяныхъ издѣлій, запрещенный въ 1684 г., взамятъ чего Англія обязалась понизить на  $\frac{1}{4}$  пошлину на португальскія вина сравнительно съ пошлинами на вина французскія. Договоръ этотъ былъ заключенъ на вѣчныя времена, при чемъ стороны обязались держаться его даже въ случаѣ войны между ними — и дѣйствительно, онъ сохранился до 1830 г., когда Англія отъ него отказалась. Другой извѣстный Т. трактатъ XVIII в. — договоръ 1713 г. между Англіей и Испаніей, наз. испанскимъ именемъ *асиенто* (= договоръ) Онъ касался, главнымъ образомъ, торговли неграми: Испанія предоставляла Англіи, а именно англійской тихоокеанійской компаніи, привилегію поставлять на извѣстныхъ условіяхъ ежегодно 4800 негровъ въ американскія владѣнія Испаніи. Въ 1750 г. Испанія выкупила у

тихоокеанской компании это право за 100 тыс. фн. стерл. В XVIII в. и Россия отказалась от тѣхъ принциповъ въ Т. сношеніяхъ съ иностранцами, какихъ она держала въ московскій періодъ. Въ 1785 г. Россия заключила съ Австріей Т. договоръ, въ которомъ были проведены слѣдующіе «основные принципы», формулированные по указаніямъ Екатерины II, «Коммиссіей о коммерціи», подъ предсѣдательствомъ гр. Воронцова: полнѣйшая взаимность и уничтоженіе привилегій какой-либо иностранной націи; покровительство судопроизводству собственныхъ подданныхъ; автономный, не связанный обязательствами таможенныхъ тарифовъ; покровительство транзитной торговлѣ по всей имперіи; торговля по Черному морю только на судахъ подъ русскимъ флагомъ; свобода морей. Къ XIX в. многочисленныя Т. договоры освободили торговлю повсемѣстно (въ предѣлахъ цивилизованныхъ государствъ) отъ значительной части вѣщныхъ, полицейскихъ стѣсненій, и къ занятію ею стали допускаться на болѣе или менѣе одинаковыхъ условіяхъ собственные подданные и всѣ иностранцы. Тогда на первый планъ въ Т. договорахъ стали выступать таможенные льготы для договаривающихся державъ, образецъ которыхъ мы выдѣли выше въ Метуновскомъ договорѣ 1703 г. Эти льготы постепенно дѣлаются главными—но не единственными—содержаніемъ Т. трактатовъ. Англофранцузскій договоръ 1860 г. значительно понизилъ ставки таможеннаго тарифа какъ Англіи, еще раньше вступившей на дорогу фритредерства, такъ и Франціи, въ которой правительство Наполеона III стремилось къ замѣнѣ господствовавшей до тѣхъ поръ протекціонистской Т. политики болѣе свободною. Ту же цѣль преслѣдовали и другіе Т. договоры, заключенные Франціей и Англіей въ 1860-хъ гг. Далекое не всегда, однако, Т. договоры являются орудіемъ фритредерской политики; въ иныхъ случаяхъ они оказываются хорошимъ средствомъ политики протекціонистской. Вслѣдствіе этого наиболѣе горячихъ сторонниковъ система Т. трактатовъ нашла въ Листѣ и его послѣдователяхъ. Такіе случаи, однако, сравнительно рѣдки, и потому протекціонисты обыкновенно выступаютъ противниками Т. трактатовъ, предпочитая охраненіе путемъ автономныхъ таможен. тарифовъ. Въ 1892 г. истекъ срокъ дѣйствія значительнаго числа Т. трактатовъ, заключенныхъ Германіей, Франціей, Испаніей, Швейцаріей и другими государствами—и этотъ годъ былъ поворотнымъ моментомъ въ исторіи Т. трактатовъ. Начиная съ 1879 г. въ Германіи началась эпоха крайняго протекціонизма, въ частности аграрнаго; она не благоприятствовала заключенію далеко идущихъ Т. трактатовъ, и новые Т. трактаты, напр. трактатъ 1881 г. съ Австріей, совсѣмъ не содержали въ себѣ таможенныхъ уступокъ (исключеніе составлялъ Т. трактатъ 1888 г. между Германіей и Швейцаріей). Съ паденіемъ кн. Бисмарка (1890) и въ области Т. политики повѣяло новымъ вѣтромъ. Правительство гр. Каприви заключило въ 1891 г. новые трактаты на 12-лѣтній срокъ (до 31 дек. 1903 г.) съ Австро-Венгріей, Италіей,

Бельгіей и Швейцаріей. Договоръ съ Австріей заключалъ въ себѣ пониженіе таможенныхъ пошлинъ на цѣлый рядъ австрийскихъ товаровъ; важнѣйшими были пониженія пошлины на рожь и пшеницу съ 5 марокъ за двойной (метрической) центнеръ (=100 килограммовъ =6,1 пд.) до 3,50, на овесъ съ 4 мар. до 2,80, на ячмень съ 2,25 до 2 марокъ и вообще на сельско-хозяйственные продукты, а въ меньшемъ размѣрѣ и на желѣзо, писчую бумагу, часы, фарфоровыя издѣлія и т. д. Въ свою очередь Австрія понизила, въ большемъ или меньшемъ размѣрѣ пошлины на издѣлія германской фабричной индустріи. Оба государства давали другъ другу права наиболѣе благоприятствуемой державы. Трактатъ вызвалъ въ Германіи недовольство лишь въ небольшой части наиболѣе непримиримыхъ аграріевъ; для массы населенія, въ особенности того, интересы котораго связаны съ экспортомъ, онъ былъ жизненной необходимостью, такъ какъ повсемѣстное развитіе протекціонизма (въ особенности во Франціи, въ Америкѣ и въ Россіи), явившееся отчасти отвѣтомъ на протекціонистскія мѣры въ Германіи, вредно отразилось на германской промышленности. Въ рейхстагѣ противъ Т. договора вотируютъ только антисемиты, часть консерваторовъ и нѣсколько националь-либераловъ, и онъ былъ принятъ большинствомъ 243 противъ 48; въ большинствѣ вотируетъ вся лѣвая, центръ и промышленные элементы двухъ консервативныхъ партій (Крупнъ, Штумпъ, Деагофъ и др.). Эти послѣдніе и позже остались вѣрными сторонниками новой Т. политики и вотируютъ вмѣстѣ съ социаль-демократами и свободомыслящими за Т. трактатъ съ Россіей, противъ котораго подали голосъ значительная часть центра и многіе националь-либералы. Въ Австріи къ трактату особенно сочувственно отнеслись аграріи. Трактаты между Германіей съ одной, Бельгіей, Италіей и Швейцаріей—съ другой стороны, отличаясь отъ австро-германскаго въ частностяхъ, представляли этимъ государствамъ права наиболѣе благоприятствуемой державы и, слѣдовательно, распространяли на ввозимые изъ нихъ товары конвенціонный тарифъ. За ними въ началѣ 1893 г. послѣдовали трактаты съ Сербіей, Румыніей и Испаніей, основанные, въ общемъ, на тѣхъ же принципахъ. Они встрѣчали въ рейхстагѣ болѣе серьезное противодѣйствіе, чѣмъ трактатъ съ Австріей, однако, проходили; но испанскій трактатъ не былъ ратификованъ испанскими кортесами. Поэтому съ Испаніей была начата таможенная война, состоявшая—со стороны Германіи—въ повышеніи пошлинъ сравнительно не только съ конвенціоннымъ, но и съ автономнымъ тарифомъ, на желѣзо, виноградъ, вино, табакъ, кофе, какао и другіе товары, ввозимые изъ Испаніи и ея колоній (на такое возвышеніе пошлинъ въ извѣстныхъ предѣлахъ уполномоченъ Союзный совѣтъ, и оно не требуетъ законодательнаго разрѣшенія). Испанія отвѣтила примѣненіемъ къ Германіи своего максимальнаго тарифа. Война продолжалась съ 1894 до 1896 г., когда обѣ стороны отказались отъ боевыхъ пошлинъ. Затѣмъ было

приступлено къ переговорамъ о торговомъ договорѣ, который и былъ заключенъ, ратификованъ парламентами обѣихъ странъ и вступилъ въ силу 1 июля 1899 г.; онъ заключенъ на 5-лѣтній срокъ и распространяетъ дѣйствіе конвенціоннаго тарифа, на началахъ наиболѣе благопріятствуемой державы, на товары, возимые въ Германію изъ Испаніи и испанскихъ колоній и, соответственно, понижаеъ испанскій тарифъ для германскихъ товаровъ. Въ слѣдующіе годы Германія заключила трактаты на началѣ наиболѣе благопріятствуемой державы почти со всѣми европейскими державами и съ оченъ многими внѣевропейскими; съ нѣкоторыми (напр. Нидерландами, Великобританіей) были заключены договоры ранѣе, а договоръ съ Австріей распространилъ и на нихъ, какъ на наиболѣе благопріятствуюемыя державы, конвенціонный тарифъ. Наиболѣе важное значеніе имѣлъ трактатъ съ Россіей. Россія долго держалась системы автономныхъ тарифовъ и, заключала довольно многочисленныя Т. договоры, включала въ нихъ пониженія таможенныхъ пошлинъ. Въ то же время и въ Германіи распространено дѣйствіе конвенціоннаго тарифа на Россію, какъ на страну, производящую въ большомъ количествѣ сельско-хозяйственные продукты, противилась съ большою энергіей очень вліятельные классы населенія. Тѣмъ настойчивѣе стремились къ нему въ Германіи элементы, интересъ которыхъ связаны съ обрабатывающей промышленностью, а въ Россіи — съ сельскимъ хозяйствомъ. Отсутствие услужливости привело къ таможенной войнѣ 1893 — 1894 г., нанесшей громадный вредъ обѣимъ сторонамъ. Наконецъ, въ 1894 г. былъ заключенъ Т. договоръ. Въ рейхстагѣ онъ встрѣтилъ сильное сопротивленіе и былъ принятъ большинствомъ только 200 противъ 146. Онъ вступилъ въ силу 20 марта 1894 г. и дѣйствуетъ до 31 декабря 1903 г. Въ тотъ же періодъ времени прекратились Т. договорныя отношенія между Германіей и нѣкоторыми странами. Такъ, въ 1892 г. прекратилось дѣйствіе трактата, заключеннаго между Германіей и Португаліей еще въ 1872 г. на началѣ взаимнаго признанія наиболѣе благопріятствуюемыя державамъ, вслѣдствіе нежеланія Португаліи возобновить его. Договоръ съ Великобританіей, заключенный въ 1841 г., потерявъ силу въ 1848 г.; затѣмъ онъ былъ возобновленъ въ 1866 г., съ прибавленіемъ условія о взаимномъ наибольшемъ благопріятствованіи, распространеннаго и на великобританскія колоніи. Въ 1897 г. Великобританія, по настоянію Канады, отказалась отъ трактата, и онъ потерялъ силу въ 1898 г. Однако, обѣ стороны, не заключаая формальнаго трактата, взаимно распространяютъ другъ на друга права наиболѣе благопріятствуюемой націи; Канада изъ этого условія исключена. Въ концѣ XIX в. Германія была связана съ Т. трактатовъ или, по крайней мѣрѣ, условіемъ о наибольшемъ благопріятствованіи со всѣми европейскими государствами, кромѣ Португаліи и Черногоріи, а также съ Соед. Штатами, Мексикою, Парагваемъ, Уругваемъ, Аргентиной, Персіей, Египтомъ, Либеріей, Трансваа-

лемъ, Оранжевой республикой и нѣкоторыми другими. Съ болѣею частью этихъ государствъ договоры заключены до конца 1903 г., съ тѣмъ, что они должны считаться возобновляемыми каждый разъ на годичный срокъ, если одна изъ сторонъ не объявитъ объ отказѣ отъ договора за годъ до истеченія срока. Въ это огромное таможеннаго союза стоятъ, кромѣ Португаліи и Черногоріи, Перу, Костарика, Китай и друг. Съ послѣднимъ въ 1880 г. заключаетъ Германіей на неопредѣленный срокъ (съ обычнымъ правомъ для каждой стороны прекратить его дѣйствіе предупрежденіемъ объ этомъ за одинъ годъ) Т. договоръ, предоставившій германскимъ подданнымъ право поселенія и занятія торговлей и промышленностью въ 15 городахъ Китая. Система всѣхъ этихъ трактатовъ (кромѣ послѣдняго) была почти общимъ пониженіемъ покровительственныхъ и фискальныхъ пошлинъ. Она дала могучій толчокъ развитію всемірной торговли, отъ котораго очень значительно выиграла и Германія (ввозъ въ Германію увеличился съ 4227 милл. мар. въ 1892 г. до 5783 милл. мар. въ 1899 г., вывозъ съ 3150 милл. мар. въ 1892 г. до 4368 милл. въ 1899 г.). Въ 1901 г. стала на очередь вопросъ о возобновленіи трактатовъ или объ отказѣ отъ нихъ послѣ 1903 г., такъ какъ о томъ или иномъ рѣшеніи Германія обязана оповѣстить своихъ контрагентовъ уже въ 1902 г. Аграріи страстно агитируютъ противъ возобновленія трактатовъ или, по крайней мѣрѣ, за повышеніе пошлинъ на иностранный хлѣбъ, даже по конвенціонному тарифу, не менѣе чѣмъ до 6 марокъ за центнеръ; социаль-демократы и представители промышленности агитируютъ за возобновленіе трактатовъ. Неурожай и острый промышленный кризисъ 1901 г. благопріятствуютъ агитации послѣднихъ и въ настоящее время (авг. 1901 г.) можетъ считаться почти несомнѣннымъ, что трактаты будутъ возобновлены приблизительно на прежнихъ условіяхъ.

Россія въ теченіе XIX в. заключила довольно много «трактатовъ о торговлѣ и мореплаваніи» съ различными державами (съ Австріей въ 1860 г., Бельгіей 1858 г., Великобританіей 1858 г., съ Греціей 1850 г., Испаніей 1887 г., Китаемъ 1851 г. и друг.); къ нимъ-же можно отнести «Трактатъ о дружбѣ и торговлѣ», заключенный въ С.-Петербургѣ, въ 1782 г., съ Даніей и дѣйствовавшій, съ прибавкой нѣсколькихъ «дополнительныхъ актовъ», вплоть до 1895 г. Всѣ эти договоры относятся къ старому типу; они стремятся обезпечить подданнымъ каждой изъ договаривающихся державъ возможность заниматься торговлей въ предѣлахъ другой державы на началѣ равенства. Подъ упоминаемой въ договорахъ свободой торговли разумѣется не свобода отъ пошлинъ, а свобода отъ какихъ-либо спеціальныхъ стѣсненій. Въ договорѣ съ Испаніей заключается и конвенціонный таможенный тарифъ, но только для Финляндіи. Финляндія понизила свои пошлины для испанской соли, пробочнаго дерева и пробокъ, оливковаго масла, вина и желѣзной руды, а Испанія понизила пошлины на финляндскія бумагу, дерево, масло, смолу и стекло. Для

очень немногие из других трактатов (напр., трактат съ Румыніей 1886 г.) заключаютъ въ себѣ уступки таможеннаго свойства, и то крайне несущественныя. Вообще Россія долгое время стремилась сохранять одинъ общій автономный тарифъ. Наконецъ, въ 1893 г. Россія заключила первый важный таможенный трактатъ съ Франціей. До тѣхъ поръ французскіе товары обладались по общему тарифу; только въ 1886 г., въ силу условія о наиболее благоприятствуемой націи, на нихъ были распространены пониженія румынскаго договора. По трактату 1893 г., Россія понизила пошлины на цѣлый рядъ французскихъ товаровъ (паштеты, конфеты, вина, минеральныя воды, рыбу маринованную, кожи выдѣланныя и др.) на 10—15% (въ рѣдкихъ случаяхъ на 20—25%); Франція сдѣлала соотвѣтственные пониженія. Трактатъ вступилъ въ силу 12 июля 1893 г. и долженъ остаться въ силѣ «до истеченія одного года со дня, когда... одною изъ сторонъ будетъ сдѣлано заявленіе о его прекращеніи». Затѣмъ последовали договоры съ Сербіей 1893 г., распространившія на эту страну права наиболее благоприятствуемой націи, и трактатъ съ Германіей 1894 г., являющийся поворотнымъ пунктомъ въ исторіи торговой политики Россіи. Въ затѣмъ германскихъ уступокъ на русскій хлѣбъ и проч. (объ этомъ — см. выше), Россія сдѣлала крупныя уступки въ обложеніи германскаго угля и продуктовъ промышленности (гончарныя издѣлія, фарфоровыя издѣлія, выдѣланныя кожи, перчатки, инструменты, каковыя рояли и т. д.) и сверхъ того, въ силу условія о правахъ наиболее благоприятствуемой державы, распространила на германскіе товары уступки, сдѣланныя французскимъ товарамъ. Оба ряда уступокъ составили одинъ конвенціонный тарифъ, который въ систематизированномъ видѣ включенъ въ 1895 г. въ VI т. Свода Законовъ. Въ томъ же 1894 г. Россія заключила Т. трактатъ съ Австро-Венгріей, распространившій конвенціонный тарифъ и на эту страну, а въ 1895 г. тоже сдѣлано по отношенію къ Даніи. Итакъ, современные Т. трактаты покоятся на началѣ равенства договаривающихся державъ и на началѣ признанія правъ иностранцевъ на занятія торговлей и промышленностью наравнѣ съ собственными подданными. Этотъ послѣдній принципъ все болѣе и болѣе проникаетъ во внутреннее законодательство всѣхъ культурныхъ странъ и поэтому все менѣе и менѣе нуждается въ спеціальной санкціи договоровъ. Тѣмъ не менѣе, основанныя на немъ постановленія, ограждающія такъ называемую (въ специфическомъ смыслѣ слова) «свободу торговли», включаются дониндѣ въ трактаты. Другую, практическую важнѣйшую часть трактатовъ составляетъ договорный тарифъ, съ дополняющей его статей о правахъ наиболее благоприятствуемой націи. Трактаты въ большинствѣ случаевъ заключаются на опредѣленный срокъ, съ тѣмъ, что если на одна изъ сторонъ не откажется отъ договора за годъ до истеченія срока, то онъ считается продолженнымъ еще на годъ; другіе заключаются безъ опредѣленнаго срока, съ правомъ для

каждой стороны отказаться отъ него въ любой моментъ, съ предупредженіемъ за годъ (таковы всѣ русскіе договоры, кромѣ русско-германскаго).

*Литература* громадна. Важнѣйшія произведенія: Mably, «Le droit public de l'Europe, fondé sur les traités» (П., 1764); Bouchaud, «Théorie des traités de commerce entre les nations» (П., 1777); Boiteau, «Les traités de commerce» (П., 1864); Schraut, «System der Handelsverträge und der Meistbegünstigung» (Лпц., 1884); Aufsess, «Die Zölle und Steuern sowie die vertragsmässigen auswärtigen Handelsbeziehungen des Deutschen Reichs» (5 изд., Мюнхенъ, 1900); Poschinger, «Die wirtschaftlichen Verträge Deutschlands» (Берл., 1892); очень обстоятельная статья Oncken'a (съ литературой предмета) въ 4-мъ томѣ (2 изд.) «Handwörterbuch der Staatswissenschaften»; пѣныя статьи (съ партійныхъ тонокъ рѣшѣнія) — Eugen Richter, «Politisches ABC-Buch» (8 изд., Б., 1898, сочувственная трактатамъ); Bruder, «Staatslexikon» (1894); въ «Agrarisches Handbuch» (рѣзко враждебная трактатамъ); въ «Politisches Handb. für nationalliberale Wähler» (Б., 1897). См. еще P. Leroy Beaulieu, «Les traités de commerce et le régime douanier de la France» («Revue des deux Mondes», 1892, 1 февр.); соотвѣстная глава во 2 т. «Международнаго Права» Мартенса (4 изд., СПб., 1900). Исторію проведенія Т. трактатовъ въ Германіи, съ пѣной рѣчью Каприви о нихъ, см. у Schulthess, «Europäisches Geschichtskalender» (Мюнхенъ, 1891, 1892, 1893 и 1894). Текстъ Т. трактатовъ — Hauterive, «Recueil des traités de commerce et de navigation de la France avec les puissances étrangères depuis 1648» (П., 10 т., 1834—44); «Die Zoll- und Handelsverträge des Deutschen Reichs» (Феттингеръ, 1893—94); Walther Lotz, «Die deutsche Handelspolitik unter dem Grafen Caprivi und dem Fürsten Hohenlohe» (Лпц., 1901); Граціанскій, «Собраніе нынѣ дѣйствующихъ Т. трактатовъ Россіи» (СПб., 1877); «Сборникъ дѣйствующихъ трактатовъ, конвенцій и соглашеній, заключенныхъ Россією и другими государствами и касающихся различныхъ вопросовъ частнаго международнаго права» (изд. по распоряженію министра иностр. дѣлъ (т. I, СПб., 1889, старые Т. трактаты, и т. IV, СПб., 1896, новые Т. трактаты); И. Ивановскій, «Собраніе дѣйствующихъ договоровъ, заключенныхъ Россією съ иностранными державами» (Одесса, 1890).

*В. Водозовъ.*

**Торговый въезд** — въ городскихъ поселеніяхъ регулируется думами, которымъ на основаніи п. 6 ст. 108 Городового положенія 1892 г. предоставлено право составлять обязательныя постановленія о производствѣ извознаго промысла, о типѣ извозничьихъ экипажей, о городскихъ омнибусахъ и другихъ общественныхъ экипажахъ, а также устанавливать таксы за пользованіе извозничьими экипажами. Закономъ 1900 г. предоставлено земскимъ учрежденіямъ право издавать обязательныя постановленія, касающіяся производства легковаго извознаго промысла, и устанавливать таксы за пользованіе извозничьими экипажами внѣ городскихъ поселеній. Съ из-

вознаго промысла въ городахъ можетъ быть установленъ, по усмотрѣнію городскихъ думъ, особый сборъ въ пользу города. Правила о сборѣ съ извознаго промысла изданы въ 1887 г.: сборъ не можетъ превышать десяти рублей въ годъ съ каждой лошади, употребляемой въ извозъ; высшій размѣръ сбора въ предѣлахъ указанной нормы, а также изысканія отъ сбора, опредѣляются по каждому городу министромъ внутреннихъ дѣлъ, по соглашенію съ министромъ финансовъ.

**Торговый Вѣстникъ Западнаго Края**—экономическая и финансовая газета; издавалась въ теченіе 1882 г., сначала въ Ковно, а затѣмъ въ Гродно, Н. С. Вульффертомъ и имъ же редактировалась; выходила 3 раза въ недѣлю.

**Торговый Листокъ** (Handels-Blatt)—газета коммерческая, фабрично-заводская и промышленная; издавалась въ 1885—87 гг. въ Одессѣ, А. И. де-Спиллеромъ; выходила 2 раза въ мѣсяцъ и чаще; въ газетѣ помѣщались только объявленія (главнымъ образомъ, о техническихъ и механическихъ фирмахъ), на русскомъ и нѣмецкомъ языкахъ.

**Торговый Листокъ**—ежедневная бесплатная газета; издавалась въ Москвѣ въ 1866—67 гг. М. Кургановымъ, имъ же редактировалась; помѣщались преимущественно объявленія.

**Торговый Сборникъ**—еженедѣльный журналъ торговли и финансовъ; издавался въ СПб. съ 1864 по 1873 г. А. А. Красильниковымъ и имъ же редактировался; въ 1874 г. перешелъ къ Э. П. Баймакову и преобразованъ въ «Финансовое Обзорніе» (см.).

**Торговля депутатів**—учреждены закономъ 1824 г. въ столицахъ, губернскихъ, портовыхъ и большихъ Т. городахъ, для удобнѣшаго наблюденія за правильнымъ, сообразно свидѣтельствамъ и званію каждаго, производствомъ торговли и промышленности. Т. депутатів состояли при городскихъ думахъ и избирались, въ числѣ отъ трехъ до семи лицъ, изъ купцовъ, заслуживающихъ особаго довѣрія общества. Т. депутатѣмъ былъ открытъ свободный входъ во всѣ лавки, Т. заведенія и дома, гдѣ производится торгъ, съ обязанностью имѣть надзоръ и на биржахъ. Т. депутаты избирались на три года, при общихъ выборахъ городскихъ обществъ на прочія должности. Избраніе на должность Т. депутата обязано были принимать купцы всѣхъ вообще гильдій, не исключая и первой. На Т. депутатіяхъ лежала обязанность побуждать торговцевъ къ взятію надлежащихъ Т. свидѣтельствъ въ ноябрѣ и декабрѣ, а начиная съ 1 февраля каждаго года производить генеральную повѣрку торговли; найденныя нарушенія правилъ торговли представлялись депутатами въ городскія думы, которыя объ этомъ представляли отъ себя казенной палатѣ, для вложенія взысканія. Жалобы на Т. депутатів могли приноситься въ четырехнедѣльный срокъ какъ въ казенныя палаты, такъ и въ губернскія и областныя правленія. На слѣд. Т. депутатію возложена была еще обязанность повѣрять правильность уплаты сборовъ, слѣдующихъ въ доходъ го-

рода съ торговцевъ и ихъ заведеній; жалобы на неправильныя дѣйствія слѣд. Т. депутатіи приносились въ распорядительную думу и разрѣшались присутствіемъ думы, съ утвержденія губернатора, при чемъ въ нѣкоторыхъ случаяхъ требовалось предварительное заключеніе казенной палаты. На московскую Т. депутатію возлагалась обязанность удостовѣрять время приступа къ торгу всякаго торгующаго въ Москвѣ крестьянина, для взысканія установленныхъ съ такихъ крестьянъ сборовъ. Кромѣ того, въ Москвѣ подъ вѣдѣніемъ думы состояли особые Т. смотрители, по выбору купеческаго сословія, для надзора за порядкомъ торговли. Въ Тифлисѣ состоялъ особый Т. смотритель, избравшійся городскимъ управленіемъ, для наблюденія за производствомъ торговли събѣтными припасами и напиктами въ лавкахъ и Т. заведеніяхъ. Въ небольшихъ городахъ наблюденіе за правильнымъ производствомъ торговли и промысловъ лежало на Т. смотрителяхъ, гласныхъ думъ, Т. и радскихъ старостахъ, а также на городской полиціи. По Положенію о сборахъ за право торговли и др. промысловъ 1865 г., обязанности по наблюденію за торговлею въ городахъ возложены на городскія думы и управы; эти обязанности исполняются или непосредственно членами этихъ учреждений, или—въ большихъ Т. городахъ, гдѣ исполненіе этихъ обязанностей было бы затруднительно, однимъ членами городскихъ управъ,—особыми Т. депутатіями; учрежденіе такихъ депутатіи допускается и въ другихъ мѣстностяхъ, гдѣ этого пожелаютъ городскія и сельскія общества. Въ городахъ, гдѣ введено городское положеніе, члены Т. депутатіи выбираются городской думой; гдѣ это положеніе не введено, Т. депутатіи составляются изъ трехъ и до семи депутатовъ, по выбору мѣстнаго торгующаго сословія. Депутаты избираются на три года и допускаются къ отправленію своихъ обязанностей городской думою. При исполненіи своихъ обязанностей Т. депутаты должны имѣть при себѣ открытые листы отъ городской управы. Они имѣютъ право входа во всѣ Т. и промышленныя заведенія; они же должны сопровождать чиновниковъ, командированныхъ казенными палатами для повѣрки торговли и промысловъ. На Т. депутатовъ, совместно съ податными инспекторами или чиновниками казенной палаты, лежитъ обязанность ежегодно производить генеральную повѣрку всѣхъ Т. и промышленныхъ заведеній, при чемъ въ большихъ городахъ депутаты раздѣляютъ между собою участки на возможно равныя части. По положенію о государственномъ промысловомъ налогѣ 1893 г., на Т. депутатовъ возложена обязанность содѣйствовать мѣстнымъ податнымъ инспекторамъ и ихъ помощникамъ въ надзорѣ за исполненіемъ правилъ положенія и въ повѣркѣ торговли и другихъ промысловъ. Депутаты избираются въ каждомъ городскомъ поселеніи въ числѣ не менѣе двухъ, кромѣ тѣхъ поселеній, гдѣ, по незначительному развитію торговли, губернаторъ найдетъ возможнымъ возложить исполненіе обязанностей Т. депутатовъ на лицъ городского управления; въ городскихъ поселеніяхъ, раздѣленныхъ на нѣ-

сколько податных участков, избирается не менее двух депутатов от каждого участка; точно также могут избираться Т. депутаты и в сельских поселениях с значительно развитою торговлею и промышленностью. Т. депутаты, а также кандидаты къ нимъ, избираются изъ мѣстныхъ жителей мужского пола не моложе 25 лѣтъ, грамотныхъ и производящихъ или производившихъ торговлю; выборы производятся думою, магистратомъ и т. д. (въ селеніяхъ — сельскими сходами, а гдѣ ихъ нѣтъ — мѣстными торговцами) на четыре года; избранные депутаты утверждаются въ должности губернаторомъ, по соглашенію съ управляющимъ казенной палатой. Въ повѣркѣ Т. депутатами торговли и друг. промысловъ, должно участвовать не менее двухъ депутатовъ.

**Торговые** или *купеческія книги* — служатъ для записыванія всѣхъ дѣйствій торговаго предпріятія и движенія его имущества; онѣ имѣютъ не только частно-коммерческое, но и публичное значеніе, такъ какъ даютъ возможность во всякое время опредѣлять состояніе дѣлъ предпріятія, что можетъ имѣть большое значеніе для третьихъ лицъ, особенно въ случаѣ несостоятельности торговаго предпріятія, когда является необходимымъ приведеніе въ извѣстность пассива и актива несостоятельнаго должника. Въ виду такого публичнаго значенія Т. книгъ веденіе ихъ требуется закономъ подъ страхомъ негодныхъ гражданскихъ или даже уголовныхъ послѣдствій. Уже въ Римѣ существовало подобіе Т. книгъ — *codices accersit et expensi*, нѣчто въ родѣ кассовой книги; онѣ имѣли особенное значеніе, когда ихъ вели мѣнялы — *argentarii* и *numularii* (*rationes*). Въ средніе вѣка Т. счетоводство развилось особенно въ Италиі, вмѣстѣ съ расширеніемъ торговли и возникновеніемъ крупныхъ предпріятій. Во Франціи указомъ 1539 г. впервые было предписано банкирамъ веденіе журнала; уставомъ 1673 г. это требованіе распространено на всѣхъ купцовъ. Современное французское и итальянское право предписываетъ купцамъ веденіе трехъ книгъ — журнала, копировальной и инвентарной. Новѣйшая законодательства (германское, швейцарское, англійское, венгерское и др.), не опредѣляя точно, какія именно книги должны вести торговцы, и предоставляя это усмотрѣнію самихъ торговцевъ, примѣнительно къ ихъ роду торговли, — ограничиваются требованіемъ, чтобы купецъ имѣлъ книги, изъ которыхъ вполнѣ ясно были бы видны его торговыя дѣлки и состояніе его имущества. Русское законодательство основывается на законѣ 1834 г.; оно входитъ въ самое подробное опредѣленіе числа Т. книгъ и способа ихъ веденія, что объясняется желаніемъ популяризировать бухгалтерію въ нашей торговой сферѣ, которая и въ настоящее время не особенно склонна къ веденію правильнаго счетоводства, а въ прежнее время чувствовала къ нему боязнь и отвращеніе. Для успокоенія купцовъ понятіе о Т. тайнѣ было значительно расширено, сравнительно съ западно-европейскими законодательствами. Неведеніе установленныхъ закономъ торговыхъ книгъ влекло за собою, въ

случаѣ несостоятельности купца, признаніе его злостнымъ банкротомъ; послѣдствіи это постановленіе было смягчено и установлено, что лицо, обязанное по закону вести Т. книги, за неисполненіе этой обязанности подвергается денежному штрафу и даже лишенію права на производство торговли; въ случаѣ несостоятельности, такое лицо, если имѣть доказательствъ злого умысла, признается несостоятельнымъ должникомъ неосторожнымъ. Въ случаѣ смерти купца, если онъ не велъ Т. книгъ, заинтересованныя лица не могутъ продолжать дѣла умершаго впродъ до утвержденія въ правахъ наслѣдства. Обязанность веденія книгъ лежитъ на всѣхъ лицахъ, занимающихся Т. дѣлами; отъ нея освобождаются лишь мелочные торговцы, продающіе съ лотковъ, ларей и столовъ, а также въ развозъ и разносъ. По отношенію къ обязанности вести Т. книги законъ раздѣляетъ всю торговлю на три разряда: оптовую, розничную и мелочную. Оптовые торговцы должны вести слѣдующія восемь книгъ: меморіаль или журналъ, для ежедневной записки всѣхъ дѣлъ и всего Т. производства; кассовую книгу, въ которую вписывается подробно каждая статья пріема и выдачи денегъ и которая должна быть ежесмысочно заключаема; грось-бухъ или главную книгу, открывающую отдѣльные счета по всѣмъ оборотамъ торговли (счетъ капитала, имущества, товаровъ, кассы, счета должниковъ и заимодавцевъ, прибыли и убытка и проч.); книгу для копій со всѣхъ отходящихъ писемъ; товарную книгу для записки всѣхъ купленныхъ и проданныхъ, полученныхъ и отправленныхъ товаровъ, съ означеніемъ ихъ цѣнъ; расчетную книгу (*Comptoirant* или *Risconto*), для открытія текущихъ счетовъ каждому должнику и заимодавцу; книгу для записки исходящихъ счетовъ на проданные товары; фактурную книгу, для записки счетовъ или фактуръ на отправленные товары. Розничные торговцы обязаны вести четыре книги: товарную, кассовую, расчетную и документную (для подробной записки векселей, заемныхъ писемъ, росписокъ, банковыхъ билетовъ, акцій, контрактовъ, договоровъ и т. п. документовъ какъ полученныхъ, такъ и выданныхъ). Мелочные торговцы должны имѣть три книги: кассовую, товарную и расчетную. Кромѣ того, законъ допускаетъ вспомогательныя Т. книги, разнообразныя, смотря по роду торговли. Форма книгъ оптовыхъ торговцевъ и способы ихъ веденія (бухгалтерскіе пріемы) съ точки зрѣнія закона безразличны, лишь бы они соответствовали общепотребительному типу Т. книгъ. Розничными и мелочными торговцами Т. книги должны быть ведены по установленнымъ формамъ; формы книгъ были даны въ Уставѣ Торговомъ изд. 1857 г., но исключены въ слѣдующихъ изданіяхъ. Вышеуказанное публичное значеніе Т. книгъ вызывается со стороны закона (какъ у насъ, такъ и въ Зап. Европѣ) нѣкоторою регламентаціою. По германскому законодательству, книги должны быть ведены на одномъ изъ живыхъ языковъ, съ употребленіемъ общепринятыхъ письменныхъ его знаковъ, а не шифровъ или какихъ-либо условныхъ знаковъ; не допуска-

ется зачеркивание, подчистки, пробѣлы, поправки и т. д.; книги должны быть переплетены и пронумерованы. Французское законодательство требуетъ даже, чтобы книги были перенумерованы и скрѣплены подписью одного изъ членовъ суда. По русскому торговому праву, каждый можетъ вести свои книги на томъ языкѣ, на которомъ заблагоразсудитъ; лишь еврей должны вести книги на русскомъ, польскомъ или нѣмецкомъ языкахъ, а еврейскія записи должны быть сопровождаемы переводомъ; книги должны быть ведены исправно и въ надлежащемъ порядкѣ, безъ переправокъ, подчистокъ, вымарыванія и приписокъ между строками; страницы каждой книги должны быть при самомъ началѣ перенумерованы; затѣмъ законъ преподаетъ правила о бухгалтерскомъ исправленіи дѣлѣхъ ошибочныхъ записей. Если книги ведены безъ соблюденія предписанныхъ закономъ правилъ, онѣ теряютъ доказательную силу на судѣ и, сверхъ того, виновные подвергаются взысканію до 50 руб. Всѣ книги за предшествующіе годы должны сохраняться въ цѣлости. Въ случаѣ покраж Т. книгъ или истребленія ихъ пожаромъ, наводненіемъ или инымъ несчастнымъ случаемъ, слѣдуетъ заявить объ этомъ коммерческому или ближайшему мѣстному суду, который, удостовѣрившись въ правильности заявленія, выдаетъ заявителю свидѣтельство, ограждающее его отъ ответственности за несохраненіе книгъ. Правильно веденныя торговыя книги служатъ доказательствомъ фактовъ, которые въ нихъ записаны; но доказательная сила признается за книгами въ томъ лишь случаѣ, если внесенныя въ нихъ статьи окажутся сходными съ статьями, находящимися въ книгахъ противной стороны, или если противная сторона откажется представить въ опроверженіе свои книги. Неисправно веденныя книги могутъ служить доказательствомъ противъ лица, представившаго ихъ въ судѣ. Теряютъ доказательную силу Т. книги купцовъ, призванныхъ злостными банкротами или лишенныхъ всѣхъ или нѣкоторыхъ правъ и преимуществъ. Особую доказательную силу имѣютъ Т. книги въ спорахъ между купцами по дѣламъ торговымъ. Въ искахъ противъ лицъ, не принадлежащихъ къ Т. сословію, купческія книги могутъ быть принимаемы за доказательство въ спорахъ о поставкѣ товаровъ и о займѣ денегъ, но тогда лишь, когда доказано, что товары дѣйствительно были поставляемы или деньги забираемы, а сомнѣніе или споръ относится ко времени, количеству, качеству или цѣнѣ поставленныхъ или забранныхъ товаровъ или общаго платежа. Въ коммерческихъ судахъ, гдѣ сохранилась еще легальная оцѣнка доказательствъ, свидѣтельство Т. книгъ, въ случаѣ спора, принимается за половинное доказательство, восполняемое присягой относительно спорныхъ статей. Доказательная сила Т. книгъ въ спорахъ между купцами ограничена общей десятилѣтней давностью; противъ умершаго купца книги его теряютъ силу доказательства по прошествіи 5 лѣтъ; противъ лицъ, не принадлежащихъ къ торговому сословію, книги имѣютъ силу доказательства лишь въ те-

ченіе одного года. Придерживаясь принципа коммерческой тайны, наше законодательство стѣсняетъ право истребованія купческнхъ книгъ: только въ случаѣ несостоятельности, признанной судомъ, книги отбираются и подлежатъ общему разсмотрѣнію; истребованіе книгъ возможно въ случаяхъ спора о наследствѣ или по торговому товариществу, но разсмотрѣніе ихъ представляемо только суду или отдѣльному члену его; задержаніе книгъ въ судѣ не разрѣшается и собственникъ ихъ не обязанъ допустить къ обзорнѣю ихъ противную сторону. Въ случаѣ споровъ между товарищами, книги товарищества могутъ быть вытребованы въ судѣ. Помимо этихъ случаевъ, никто и ни подь какимъ предлогомъ не можетъ требовать, чтобы ему были открыты купческія книги, и представленіе книгъ на судѣ въ видѣ доказательства отдается на полную волю хозяина. Ср. Населовичъ, «Общедоступные очерки по русскому Т. праву. I. О Т. книгахъ» (1893).

**Торговля компаниями**—см. Торговля (исторія до XIX в.).

**Торговля палаты** (Handelskammern, рѣдко Kommerz-kammern, Handels- und Gewerbekammern, Chambres de commerce, chambers of commerce)—органы для представительства интересовъ торговли и промышленности, существующіе въ болѣе части западно-европейскихъ и американскихъ государствъ (въ Россіи ихъ нѣтъ; до нѣкоторой степени имъ соотвѣтствуютъ биржевыя комитеты, но съ гораздо болѣе ограниченной компетенціей). Задача Т. палатъ—выражать передъ правительствомъ желанія и потребности Т. класса, доставлять ему необходимыя для него свѣдѣнія о положеніи торговли, вести соотвѣтственную статистику какъ для этой цѣли, такъ и въ интересахъ самой торговли, въ извѣстныхъ предѣлахъ заводить внутренними дѣлами Т. класса, какъ дѣлаго. Организация, компетенція и значеніе Т. палатъ весьма различны въ различныхъ государствахъ. Въ Гамбургѣ, Бременѣ и Любекѣ онѣ являются почти правительственными учрежденіями, во Франціи и Пруссіи дѣйствуютъ подъ ближайшимъ контролемъ и руководствомомъ правительства; въ Англіи и Соед. Штатахъ это свободные союзы торговцевъ, совершенно независимые отъ правительства. Въ Австріи имъ предоставлены важныя политическія права: при политическихъ выборахъ въ рейхсратъ онѣ составляютъ особую избирательную курію, посылающую 21 депутата, а также определенное ихъ число въ разные ландтаги. Въ другихъ странахъ онѣ принимаютъ участіе въ избраніи членовъ коммерческихъ судовъ. Различенъ и составъ общественнаго класса, принимающаго участіе въ избраніи членовъ Т. палатъ: въ однихъ мѣстахъ въ него входятъ и ремесленники, и разносчики, въ другихъ онъ ограничивается купцами и т. д. Въ однихъ мѣстахъ издержки Т. палатъ покрываются изъ особыхъ сборовъ съ Т. класса, въ другихъ онѣ, по крайней мѣрѣ отчасти, идутъ изъ средствъ правительства. Почти вездѣ Т. палаты пользуются правами юридическихъ лицъ. Первые Т. палаты возникли во Франціи, именно въ Марсели, гдѣ еще въ 1599 г. городское упра-

вление назначило особую комиссию из 4 купцов, по собственному выбору, въ качествѣ какъ-бы совѣщательнаго при немъ органа по дѣламъ торговли. Въ 1650 г. комиссія эта, увеличенная 8 ассистентами, получила постоянное секретаря. Впоследствии комиссія, переименованная въ Т. палату, приобрѣла болѣе государственный характеръ; съ 1753 г. предсѣдательствовалъ въ ней интендантъ Прованса. Съ 1700 г. Т. палаты стали учреждаться и въ другихъ городахъ Франціи. Во время революціи, въ 1791 г., всѣ онѣ (числомъ 13) были уничтожены, но восстановлены консульскими декретами 1802 г. Этотъ декретъ далъ имъ характеръ правительственнаго органа. Члены ихъ избирались болѣе состоятельными купцами; во главѣ палаты, на правахъ предсѣдателя, стоялъ префектъ или мэръ. Въ 1848 г. право участія въ выборѣ членовъ Т. палатъ предоставлено всѣмъ платящимъ промысловый налогъ въ округѣ данной палаты. Во время второй имперіи въ 1852 г. кругъ избирателей значительно сокращенъ; въ 1872 г. онъ вновь нѣсколько расширенъ. Новую организацію получили Т. палаты по закону 1898 г. Кругомъ дѣйствій Т. палатъ является по большей части департаментъ, кое-гдѣ—округъ (agglomération); всѣхъ Т. палатъ во Франціи 117, въ Алжирѣ—6, сверхъ того онѣ существуютъ въ колоніяхъ; число членовъ каждой изъ нихъ колеблется между 9 и 21 (въ Парижѣ 36), не считая префекта, являющагося членомъ ex officio. Избирателями являются купцы данной мѣстности, съ различными ограниченіями (дальнѣйшее расширеніе избирательнаго права стоитъ на очереди); избираемы могутъ быть только лица, платившія промысловый налогъ не менѣе 5 лѣтъ и достигшія 30-лѣтняго возраста. Расходы Т. палатъ покрываются сборами съ Т. класса, назначаемыми самой Т. палатой, но утверждаемыми министромъ торговли, которому непосредственно подчинены палаты. Мѣтныя палаты обязательно запрашиваются правительствомъ при учрежденіи новыхъ Т. палатъ, биржъ, коммерческихъ судовъ, при измѣненіи тарифовъ тюремной работы и т. д. Онѣ представляютъ въ министерство ежегодные отчеты о своей дѣятельности и открываютъ, съ утвержденія министра торговли, Т. музеи. Въ Германіи Т. палаты (числомъ 144) существуютъ во всѣхъ государствахъ, кромѣ Мекленбург-Стрелица, обоихъ Шварбургговъ, обоихъ Липпе и Вальдека. Организация ихъ весьма разнообразна. Первая «Commerzdeputation» на германской почвѣ возникла въ Гамбургѣ въ 1665 г.; только въ 1866 г. она переименовалась въ Т. палату. Долго она оставалась единственной. Въ 1802 г. возникло нѣсколько Т. палатъ въ областяхъ, присоединенныхъ къ Франціи, на основаніи вышеуказаннаго декрета Наполеона I; вслѣдъ затѣмъ онѣ стали возникать и въ другихъ мѣстахъ. Въ Пруссіи ихъ организація была регулирована закономъ 1848 г. измѣненнымъ въ 1870 г. Учрежденіе Т. палаты, на основаніи этихъ законовъ, нуждается въ санкціи министра торговли, который опредѣляетъ число ея членовъ и округъ, на который распространяется ея компетен-

ція; такимъ округомъ иногда является одинъ только городъ, иногда—болѣе значительная территория. Правомъ участія въ выборѣ членовъ Т. палатъ пользуются всѣ лица, какъ физическія, такъ и юридическія, платящія промысловый налогъ и занесенныя въ торговые списки. Прежде выборы были прямыя и общіе, но на основаніи новеллы 1897 г., проведенной черезъ ландтагъ министромъ торговли Брефельдомъ при горячей поддержкѣ консерваторовъ и националь-либераловъ (противъ центра и свободомыслящихъ), выборы стали производиться по системѣ трехъ классовъ, подобно выборамъ въ прусскій ландтагъ; впрочемъ, допущены нѣкоторые исключенія. 6-лѣтній срокъ выборовъ сохраненъ безъ измѣненій. Расходы покрываются обязательными взносами избирателей. Кругъ дѣятельности палатъ значительно шире, чѣмъ во Франціи; онѣ являются въ Пруссіи (а въ ганзейскихъ городахъ—еще болѣе) въ значительной степени органами управленія торговлею; имъ поручается управленіе биржами, онѣ предлагаютъ коммерческихъ судей и экспертовъ по техническимъ и торговымъ вопросамъ, открываютъ коммерческія учебныя заведенія и руководятъ ими, и т. д. Съ 1861 г. ежегодно собирается на очередную сессію (кромѣ того бываютъ чрезвычайныя сессіи), сперва въ разныхъ городахъ Германіи, потомъ постоянно въ Берлинѣ, такъ назыв. Handelstag—собраніе представителей Т. палатъ (на собраніяхъ голоса подсчитываются по Т. палатамъ, хотя каждая палата можетъ посылать больше, не свыше пяти, число представителей, съ правомъ участвовать въ дебатахъ). Этотъ Handelstag является какъ-бы парламентомъ германской торговли и промышленности; къ его голосу прислушивается публіка, и онъ пользуется болѣе или менѣе авторитетомъ въ глазахъ правительства. Онъ имѣетъ постоянный комитетъ, съ мѣстопробываніемъ въ Берлинѣ, приводящій въ исполненіе постановленія Handelstag'a. Въ Великобританіи и англійскихъ колоніяхъ Т. палаты суть свободная ассоціація торговцевъ для содѣйствія развитію и процвѣтанію торговли, подчиненная дѣйствию закона объ ассоціаціяхъ и пользующаяся правами юридическихъ лицъ послѣ того, какъ ихъ статуты будутъ одобрены министерствомъ торговли. Никакихъ налоговъ въ свою пользу Т. палаты налагать не могутъ; участіе въ нихъ совершенно свободно и связано обыкновенно съ довольно крупнымъ членскимъ взносомъ. Никакихъ правъ по отношенію къ лицамъ хотя-бы и торговаго класса, но не желающимъ вступать въ Т. палаты, послѣднія не имѣютъ. Тѣмъ не менѣе число ихъ весьма значительно: въ самой Великобританіи (безъ колоній) ихъ 36, многія съ весьма большимъ числомъ членовъ, и значеніе ихъ, хотя и чисто моральное, велико. Онѣ ведутъ торгово-промышленную статистику, подають въ парламентъ петиціи, нерѣдко исполняютъ роль третейскихъ судовъ въ Т. спорахъ. Дважды въ годъ представители почти всѣхъ палатъ собираются въ Лондонѣ на собраніе «Союза Т. палатъ королевства» (подобное германскому Handelstag'u), которое имѣетъ постоян-



ное бюро. Т. палаты существуют и играют важную роль даже въ Туринѣ, съ 1876 г., а также въ Мексикѣ, Бразиліи, Японіи, Оранжевой республикѣ. Кромѣ описанныхъ выше, съ 1870 г. появилось нѣсколько заграничныхъ Т. палатъ; первая была основана Австро-Венгріей въ Константинополѣ; члены ея избираются живущими въ Константинополѣ или живущими тамъ какое-либо торгово-промышленное предпріятіе австро-венгерскими промышленниками и купцами; они же должны поддерживать Т. палату своими обязательными взносами. Въ 1872 г. возникла въ Парижѣ англійская Т. палата. Довольно много иностранныхъ палатъ въ Азій, Африкѣ, Америкѣ (преимущественно Южной), но также и въ Европѣ. См. Kaufmann, «Die Vertretung der wirtschaftlichen Interessen in den Staaten Europas» (Б., 1889); ерже же, «Die Reform der Handels- und Gewerbekammern» (Б., 1883); Steinmann-Bucher, «Die Nährstände und ihre zukünftige Stellung im Staat» (Б., 1886); Grätzer, «Die Organisation der Berufsinteressen» (Берл., 1890); Hager, «Taschenbuch für Mitglieder von Handelskammern, Gewerbekammern u. s. w.» (Гальберштадт, 1890); Lehmann, «Ueber Errichtung von deutschen Handelskammern im Auslande» (Гейдельберг, 1891); Hampke, «Handwerker- oder Gewerbekammern» (Лена, 1893); «Mittheilungen für Handel und Gewerbe» — журналъ Т. палатъ, выходящій въ Берлинѣ съ 1893 г.; «The Chamber of Commerce Journal» (Л., съ 1881 г.); «Journal des Chambres de Commerce» (П., съ 1882 г.).

В. Водовозовъ.

**Торгоуты**—см. Калмыки (XIV, 57).

**Торгузы**—р. Самарской губ., Новоузенскаго у., въ среднемъ теченіи служащая границей Новоузенскаго у. съ Астраханскаго губ. Въ верхнихъ своихъ Т. представляетъ едва замѣтное углубленіе. Течетъ по Новоузенскому у. на протяженіи 120 в. и представляетъ родъ высохаго рѣчного лажа, только мѣстами вода его застаивается въ видѣ ставовъ и плесовъ, ок. которыхъ почва оживляется сочной травой. Т. только послѣ таянія снѣга весной выветаетъ полонъ водою, которая, однако, въ нѣсколько дней проходитъ въ р. Ерусланъ, а оттуда въ Волгу, оставляя по прежнему ложе сухимъ, за исключеніемъ немногихъ плесовъ. Глуб. р. въ среднемъ теченіи до 3 саж. По берегамъ обѣихъ рѣкъ (Еруслана и Т.) расположено 60 селовій.

**Торгъ женщинами** (traite des blancs). — Въ послѣднія 20—30 лѣтъ получилъ широкое распространеніе и въ Россіи, и въ Западной Европѣ особый промыселъ—Т. женщинами, съ цѣлью ихъ эксплуатаціи для разврата. Съ введеніемъ въ большинствѣ государствъ Европы и Америки системы правительственной регламентаціи проституціи, для содержанія домовъ терпимости явилась необходимость постоянно обновлять составъ эксплуатируемыхъ ими проститутокъ. Исслѣдованіями спеціалистовъ выяснено, что проститутка, въ среднемъ, остается въ домѣ терпимости не болѣе 5—6 лѣтъ; пьянство, сифилисъ, ненормальная условія жизни ежегодно вырываютъ изъ числа обитательницъ домовъ тер-

пимости не менѣ  $\frac{1}{6}$  части, и такъ какъ добровольно поступаютъ въ дома терпимости сравнительно немногія, то содержатели этихъ заведеній обыкновенно ищутъ особыхъ агенто-въ (зухеровъ) для вербовки молодыхъ женщинъ. Въ послѣднее время въ нѣкоторыхъ городахъ Западной Европы, напр. въ Генуѣ, Бордо, Гаврѣ, Суоттамтонѣ, Лондонѣ, Манчестерѣ, появились правильно организованныя агентства, занимающіяся исключительно Т. женщинами, а зухерскій промыселъ настолько распространился, что въ одной Вѣнѣ число агенто-въ по Т. женщинамъ доходитъ до 180. Зухеры разыскиваютъ своихъ жертвъ (по техническому выраженію—«товаръ») самыми разнообразными способами: они высматриваютъ дѣвушекъ на бульварахъ и улицахъ, посѣщаютъ больницы и намѣчаютъ тѣхъ дѣвушекъ, которыя по выдвореніи будутъ находиться въ затруднительномъ положеніи, стараются приобрести возможно болѣе широкое знакомство въ семейныхъ домахъ, тщательно скрывая свое ремесло, и обращаются къ намѣченнымъ ими жертвамъ съ предложеніемъ доставить прекрасное мѣсто и хорошей зароботокъ въ другомъ городѣ. Нерѣдко также путемъ объявленія въ газетахъ и обращенія въ справочныя конторы они вызываютъ дѣвушекъ и женщинъ, желающихъ получить мѣста буфетчицъ, экономокъ, горничныхъ, боннъ и т. п., или просто публикуютъ, что ищутъ дѣвушку на честное, хорошо оплачиваемое мѣсто. Въ нѣкоторыхъ заводско-фабричныхъ центрахъ, гдѣ работаютъ много женщинъ, зухеры (подъ Москвою они извѣстны подъ именемъ «маккавеевъ») ищутъ своихъ постоянныхъ агенто-въ (обыкновенно—трактирныхъ половыхъ или болѣе развратныхъ работницъ), которые намѣчаютъ наиболее подходящихъ дѣвушекъ и по пріѣздѣ зухера приводятъ ихъ къ нему якобы для найма на хорошее мѣсто. Иногда зухеръ является въ семейство въ качествѣ пріѣзжаго купца, начинаетъ ухаживать за дѣвушкой, женится по фальшивому паспорту и послѣ свадьбы уѣзжаетъ съ нею въ сосѣднее государство или же уговариваетъ дѣвушку ѣхать съ нимъ для вѣчанія за границу, а затѣмъ сдаетъ свою «жену» въ домъ терпимости; въ Одессѣ, напр., были зухеры, которые женились подл. ложными именами до 6 разъ, послѣ чего жены ихъ оказывались въ константинопольскихъ гаремахъ и домахъ терпимости. Нерѣдко одинъ зухеръ открываетъ модную мастерскую, а другой—домъ терпимости; дѣвушки, поступающія въ мастерскую, разрабащаются тамъ и продаются въ домъ терпимости. Наконецъ, бывали случаи, когда зухеры похищали дѣвушекъ силою. Навербованныя такими путями женщины обыкновенно отправляются къ мѣсту назначенія въ сопровожденіи самого агента. О прібытіи транспорта «живого товара» агенты предупреждаютъ скупщиковъ условными телеграммами (напр. «высылаю 12 серебряныхъ ложекъ», «отправлено 8 мѣшковъ муки»). Главнымъ рынкомъ сбыта «живого товара» является Южная Америка, въ особенности Буэнос-Айресъ и Рио-Жанейро, гдѣ бѣлыя женщины очень цѣнятся. Въ Кон-

стантинполь, Трапезундъ и Египтъ Т. женщинами производится не такъ открыто, но за то тамъ этотъ промыселъ существуетъ издавна. Женщины, вербуемыя въ одномъ государствѣ, продаются въ другое; такой обменъ протистутутокъ обнаруженъ между Франціей и Англіей, между Германіей, Швейцаріей, Бельгіей и Россіей. Въ 1895 г. въ Нидерландахъ въ домахъ терпимости было 400 иностранокъ, въ Парижѣ—452 (изъ нихъ 18 русскихъ). Вербовка женщинъ производится главнымъ образомъ въ Богеміи, Галиціи, Польшѣ и Южной Россіи: въ Буэносъ-Айресѣ и Рио-Жанейро больше половины протистутутокъ—бывшія русскія подданныя. Въ Россіи рынки «живого товара» открыты въ Харьковѣ, Одессѣ, Николаевѣ, Крменчугѣ и особенно въ Бѣлостоцѣ; главные пункты вывоза—Батумъ, Одесса, Рига, Либавъ, Гамбургъ. Плата, которую получаютъ зухеры съ содержателей домовъ терпимости за каждую доставленную туда женщину, весьма различна: въ Россіи бывали случаи продажи женщинъ въ дома терпимости за 30—50 р., а въ Аргентинѣ за бѣлую женщину платятъ (считая съ доставкой) до 200 фн. стерл. Въ домахъ терпимости вновь прибывшимъ дѣвушкамъ обыкновенно говорятъ, что ихъ не будутъ удерживать, если имъ не понравится новая жизнь, общаются даже дать денегъ на обратную дорогу, если онѣ будутъ вечеромъ сидѣть въ залѣ и разговаривать съ гостями; затѣмъ въ качествѣ гостей къ дѣвушкамъ подходятъ агенты хозяевъ, спаиваютъ ее и лишаютъ невнятности, а на другой день несчастной объявляютъ, что документы ея сланы въ полицію и что вмѣсто нихъ она должна получить «желтый билетъ». Иногда вновь прибывшую приводятъ въ врачебно-полицейскій комитетъ, объясняютъ ей, что всѣ пріѣзжія обязательно подвергаются врачебному осмотру и такимъ образомъ путемъ обмана вносятъ дѣвучку въ списки протистутутокъ, послѣ чего съ нею уже не стѣсняются. Наконецъ, нерѣдки случаи, когда завербованную зухерами дѣвучку принуждаютъ къ занятію проституціей побоями и истязаніями. Когда дѣвушка утратитъ свою свѣжесть, ее перепродаютъ изъ перворазряднаго дома терпимости въ болѣе дешевые дома, обыкновенно за сумму ея долга хозяину заведения (считая въ немъ и плату зухеру), съ извѣстною уступкою. Послѣ нѣсколькихъ перепродажъ дѣвушка обыкновенно оказывается въ притонѣ самаго низшаго разбора, откуда затѣмъ ее безцеремонно выталкиваютъ на улицу. Борьба съ Т. женщинами была начала двумя обществами: «Международной федерациі abolitionистовъ» и «Лондонскимъ комитетомъ для обнаруженія и подавленія торговли англійскими дѣвушками, вывозимыми для наполненія домовъ терпимости континента». Въ 1899 г., по инициативѣ англ. «National Vigilance Association», въ Лондонѣ, былъ созванъ по вопросу о Т. женщинами международный конгрессъ, засѣдавшій подъ предсѣдательствомъ герцога Вестминстерскаго съ 9 по 11 іюня (ст. ст.). Секретарь названнаго общества, Кутъ, составилъ весною 1899 г. Парижъ, Брюссель, Гагу, Берлинъ, Копен-

гагенъ, Стокгольмъ и Петербургъ и подготовилъ почву для конгресса, на который собралось до 100 делегатовъ. Конгрессъ высказался за учрежденіе въ каждой странѣ національнаго комитета для борьбы съ Т. женщинами; совокупность такихъ комитетовъ должна составить международный конгрессъ, который избираетъ постоянный международный комитетъ, служащій исполнительнымъ органомъ. Затѣмъ конгрессъ призналъ желательнымъ соглашеніе между правительствами: 1) относительно установленія во всѣхъ уголовныхъ кодексахъ по возможности одинаковаго наказанія за побужденіе женщинъ или дѣвушекъ—посредствомъ насилія, обмана, злоупотребленія властью или другихъ способовъ—преддаваться развратной жизни или продолжать ее; 2) относительно одновременнаго разсѣдованія этого преступленія, когда дѣйствія, его составляющія, совершены въ разныхъ странахъ; 3) относительно мѣста, гдѣ долженъ быть производимъ судъ надъ обвиняемымъ, во избѣжаніе пререканій о подсудности, и 4) относительно взаимной выдачи лицъ, обвиняемыхъ въ подобныхъ преступленіяхъ. Наконецъ, конгрессъ выразилъ пожеланіе, чтобы были собраны возможно полныя свѣдѣнія о существующихъ въ разныхъ странахъ обществахъ для борьбы съ развратомъ, чтобы общества эти вошли между собою въ тѣсную и достойную связь, сообщали другъ другу свѣдѣнія о женщинахъ, оставляющихъ свое отечество при подозрительныхъ условіяхъ, и обязались бы принимать такихъ женщинъ подъ свою защиту. Собранный въ сентябрѣ 1899 г. въ Буда-Пештѣ VIII съѣздъ международного союза криминалистовъ вполне одобрилъ резолюціи лондонскаго конгресса. Въ настоящее время постановленія о наказуемости Т. женщины проецированы уже въ Норвегіи и Россіи. Въ новый проектъ норвежскаго угол. улож. (1899) внесена статья, предусматривающая забалованіе силою, угрозами или хитростью кого-либо подъ свою или чужую власть съ цѣлью вывезти это лицо за границу для цѣлей разврата. У насъ въ дѣйствующемъ уложеніи о наказанияхъ (изд. 1885 г.) предусматривается только продажа русскихъ подданныхъ въ рабство азіатамъ (ст. 1410), вслѣдствіе чего торговцы женщинами, продающіе свой товаръ не въ Турціи и Египтѣ, а въ Европу или Америку, остаются безнаказанными. Особое совѣщаніе при государственнымъ совѣтѣ для предварительнаго разсмотрѣнія проекта уголовного уложенія, по предложенію статсъ-секретаря А. А. Сабурова (бывшаго однимъ изъ представителей Россіи на лондонскомъ конгрессѣ), внесло въ XXVII главу проекта особую статью, которая караетъ заключеніемъ въ исправительномъ домѣ виновныхъ въ склоненія къ выѣзду изъ Россіи лица женскаго пола съ цѣлью обратитъ такое лицо на промыселъ развратомъ въ предѣлахъ Россіи путемъ насилія, угрозы убійствомъ или таковымъ тѣлеснымъ поврежденіемъ угрожаемой или члену ея семьи, посредствомъ обмана или злоупотребленія своею надъ семь лицомъ властью, пользуясь безпомощнымъ его положеніемъ, или же зависимостью такого лица отъ виновнаго; ви-

новнымъ въ занятіи Т. женщинами въ видѣ промысла срокъ заключенія въ исправительномъ домѣ увеличивается. Для принятія мѣръ, направленныхъ съ одной стороны къ предупрежденію, а съ другой — къ обнаруженію и искорененію Т. женщинами, образовано «Россійское общество защиты женщинъ», уставъ котораго утвержденъ 15 января 1900 г. Общество имѣетъ дѣлюю содѣйствовать предохраненію дѣвушекъ и женщинъ отъ опасности быть вовлеченными въ развратъ и возвращенію уже падшихъ женщинъ къ честной жизни. Оно способствуетъ устройству пріютовъ св. Магдалины и всякихъ другихъ учрежденій, могущихъ улучшить матеріальныя и нравственныя условія жизни, изыскиваетъ средства огражденія молодыхъ дѣвушекъ отъ обмана и эксплуатаціи, доставляетъ пріютъ и заработокъ безпріютнымъ частымъ женщинамъ, а равно женщинамъ, желающимъ оставить безнравственную жизнь, сообщаетъ властямъ о дошедшихъ до его свѣдѣнія случаяхъ вовлеченія женщинъ въ развратъ, содѣйствуетъ потерпѣвшимъ отъ преступленія женщинамъ въ защитѣ ихъ интересовъ на судѣ, открываетъ свои отдѣленія въ портовыхъ городахъ и большихъ промышленныхъ центрахъ, способствуетъ развитію дѣятельности другихъ обществъ, преслѣдующихъ тѣ же цѣли, и служитъ посредникомъ между русскими и иностранными обществами, а также представителемъ русскихъ обществъ въ лондонскомъ международномъ конгрессѣ. Предсѣдательство въ обществѣ приняла на себя Ея Имп. Выс. принцесса Евгения Максимиліановна Ольденбургская, а завѣдываніе дѣлами общества возложено на комитетъ изъ предсѣдателя, 12 членовъ, представителей министерствъ внутреннихъ дѣлъ, иностранныхъ дѣлъ и юстиціи, предсѣдателей отдѣльных обществъ и предсѣдателя аналогичныхъ по своимъ задачамъ обществъ и учреждений. Первоначально члены комитета и кандидаты къ нимъ назначаются предсѣдательницей общества, но затѣмъ на мѣсто выбывающихъ ежегодно по очереди 4 членовъ и 2 кандидатовъ избираются новыя лица общимъ собраніемъ общества; каждый изъ членовъ комитета, за исключеніемъ представителей министерствъ, долженъ взять на себя какую-либо опредѣленную обязанность по указанію комитета. Въ 1900 г. Россійское общество защиты женщинъ открыло, по почину и на средства принцессы Елены Георгиевны Саксенъ-Альтенбургской, дешевыя помѣщенія на 50 мѣстъ для пріѣзжающихъ въ Петербургъ съ цѣлю отысканія работы дѣвушекъ простого званія. Въ 1899 г. открылось казанское общество защиты женщинъ, въ первый же годъ своего существованія учредившее пріютъ на 40 женщинъ, бюро труда и юридическую консултанцію; въ 1900 г. открыто отдѣленіе руссійскаго общества защиты женщинъ въ Минскѣ и основано московское общество улучшенія участи женщинъ, одна изъ комиссій коего беретъ на себя задачу борьбы съ проституціей. Выясняя задачи руссійскаго общества защиты женщинъ, А. Ѳ. Коии, въ публичной лекціи, прочитанной 22 марта 1901 г., рекомендуетъ по отношенію къ Т. женщи-

намъ слѣдующія мѣры международного характера: единство предупредительныхъ распоряженій и карательныхъ мѣръ, взаимную выдачу такого рода преступниковъ, упрощеніе процедуры обнаруженія Т. женщинами, возбужденіе преслѣдованія безъ личной жалобы потерпѣвшей, по дошедшимъ до полиціи и судебныхъ властей свѣдѣніямъ, установленіе строгаго надзора за прібытіемъ въ порты и отбытіемъ изъ нихъ несовершеннолѣтнихъ пассажировъ и проверку ихъ настоящаго общественнаго положенія и званія, воспрещеніе содержательницамъ домовъ терпимости и домовъ свиданія (такъ наз. maisons de passe) принимать къ себѣ иностранокъ безъ предварительнаго представленія ихъ для разспроса соответствующему консулу, наконецъ, образованіе особаго фонда для судебныхъ издержекъ и оплаты услугъ адвокатовъ по защитѣ въ судахъ правъ и свободъ бѣлыхъ невольницъ. Всѣ перечисленныя средства являются только палліативами, незатрагивающими источниковъ бѣдъ; необходимы болѣе радикальныя средства въ родѣ поднятія нравственнаго уровня общества, обезпеченія матеріальнаго положенія женщинъ, безусловнаго запрещенія домовъ терпимости и т. п. Эти вопросы поднимались на лондонскомъ конгрессѣ 1899 г. делегатами Англіи, Германіи, Даніи и Швейцаріи, но были оставлены открытыми, въ виду невозможности согласенія между диаметрально противоположными взглядами на цѣлесообразность и пользу правительственной регламентаціи разврата. Слѣдующая сессія международного конгресса предполагалась въ 1901 г., въ Швейцаріи. См. В. Окорочковъ, «Международная торговля дѣвушками для дѣлѣй разврата и мѣры къ ея прекращенію» (Москва, 1892); Д. Мордовцевъ, «Живой товаръ, постыдная международная торговля молодостью и красотой» (М., 1893); К. Грязновъ, «Публичныя женщины» (М., 1901); «Отчетъ А. А. Сабурова о лондонскомъ международномъ конгрессѣ» («Трудовая Помощь», 1899, № 7); лекція А. Ѳ. Коии («Право», 1901, № 13); И. Фойниціи, «Международный союзъ криминалистовъ» («Право», 1901, № 19); «Изъ Общественной хроники» («Вѣстникъ Европы», 1900, № 3).

А. С. Лякошинъ.

**Торда** (мадьярск. Torda, рымск. Turda, нѣмецк. Thengenburg) — гл. гор. Т.-Араньшскаго комитата въ Трансильваніи, на лѣвомъ берегу р. Араньома. 11 церквей, въ томъ числѣ 3 православныхъ, 2 униатскія. Жит. (1890) 11079, преимущественно мадьяръ и румынъ, евангелич. испов. (1752 греко-катол., 1667 римско-католическаго, 203 иудейскаго). Земледѣліе, садоводство, скотоводство; целулозная фабрика, кирпичный и нивоваренный заводы. Близъ города городская дѣсопильня, дѣсныя склады и соляныя копи и много соляныхъ болотъ, которыя были извѣстны еще въ римское время. Здѣсь когда-то стояла римская колонія Salinae (по другимъ изслѣдованіямъ — Potaissa или Dierna); много памятниковъ древности римскаго периода. Среди города развалины бывшаго г. Торенбурга.

**Торда-Араньошский комитатъ**—въ Трансильваніи. 3370 кв. км. Жит. (1890) 150564, преимущественно румынъ (37590 мадьяръ) и греко-католич. исповѣданія (49131 православнаго или греко-восточнаго, 32212 евангелическаго, 5253 римско-католическаго, 1931 иудейскаго). Плоская возвышенность, простирающаяся на 3 до Бигарскихъ горъ; богата минералами и металлами, но мало пригодна для воздѣлыванія. Орошается рр. Араньошемъ и Марошемъ, съ ихъ притоками. Населеніе занимается горнымъ дѣломъ (золото, серебро, желѣзо, соль), которое ведется здѣсь еще съ давнихъ временъ, земледѣіемъ, скотоводствомъ и торговлею дѣсомъ.

**Торденсьольдъ** (Петеръ Ясенъ)—см. Вессель (VI, 112).

**Торедоръ** или *тореро*, эспада — см. Бои быковы (IV, 228).

**Торентина** (*torentini*, саеіаtura) — производство скульптурныхъ художественныхъ предствъ изъ металла, въ противоположность вааянію изъ камня, глины, воска и дерева; преимущественно словомъ Т. обозначается обработка металловъ острыми стальными инструментами, каковы чеканка, а также тисненіе по формамъ и выбивка при помощи punchesъ.

**Торезенъ** (Анна-Магдалина Thoresen, род. въ 1819 г.)—норвежская поэтесса; была замужемъ за норвежскимъ васторомъ Крагъ, благодаря чему хорошо ознакомилась съ жизнью норвежскихъ крестьянъ и полюбила суровую норвежскую природу, которую изображала многократно въ своихъ разсказахъ. Наиболѣе выдающаяся изъ повѣстей Т.: «Fortoellinger», «Signes Historie», «Solen i Siljedalen», «Billeder fra Vestkysten af Norge», «Nyere Fortoellinger». Стихотворенія Т. вышли вторымъ изданіемъ въ 1860 г. Она написала также драму «Et rigt Parti» (1870).

**Торелли** (Ахилья Torelli, род. въ 1844 г.) — итальянскій драматургъ; участвовалъ въ войнахъ за объединеніе Італіи. Написалъ свыше 30 комедій, изъ которыхъ наибольшимъ успѣхомъ пользовались «Chi muore, giace», «La missione della donne», «La verità», «Fragilità», «Una corte nel secolo XVII», «I mariti», «La nonna Scelerata», «Triste realtà», «Il colore del tempo», «Scrollina». Остальные комедіи Т. не оправдали возлагавшихся на него ожиданій, нѣкоторыя-же вовсе не имѣли успѣха, что повліяло угнетающимъ образомъ на настроеніе писателя; это замѣтно и въ изданномъ имъ собраніи лирическихъ стихотвореній, подъ заглавіемъ «Schegge».

**Торелли** (Джузеппе Torelli, 1685—1708)—итальянскій скрипачъ и композиторъ. Считается творцомъ концерта для скрипки, который впоследствии былъ усовершенствованъ Вютти. Писалъ для скрипки концерты, симфоніи, каприччіо. Особенно известны «Concerti grossi con una pastorale per il Santissimo natale» (Волонья, 1709).

**Торелли** (Стефано Torelli, 1712—1784)—историческій и портретный живописецъ, родомъ изъ Волоньи, ученикъ своего отца, Феличе Т. (1667—1748) и Фр. Солимени, работалъ сперва въ Неаполь, а потомъ въ Римъ,

откуда, въ 1740 г., пригласилъ его къ себѣ на службу король польскій и курфюрстъ саксонскій Августъ III. Переселившись ко двору этого государя въ Дрезденъ, Т. занимался тамъ писаніемъ портретовъ, алтарныхъ иконъ, стѣнныхъ и плафонныхъ фресокъ въ резиденціяхъ курфюрста и въ аристократическихъ домахъ, а также рисунками для предпринятого тогда изданія сборника гравюръ съ картинъ дрезденской галереи. Въ 1762 г. онъ былъ вызванъ къ русскому двору и съ того времени до конца своей жизни трудился въ СПб., украшая своею живописью плафоны и стѣны Импер. дворцовъ и портретируя особъ царской фамилии и др. лицъ. Изъ произведеній, исполненныхъ имъ въ Россіи, известны: портреты Елизаветы Петровны, Петра Великаго, Екатерины II (1762), ея же—въ видѣ Минерны, расточающей награды за ученія и художественныя заслуги (наход. въ музеѣ Имп. академіи худ.), гр. А. А. Чернышева (грав. Юкеръ), О. М. Дербаса, княг. Н. Г. Вѣлосельской и граф. Сиверсъ, эскизъ предполагавшейся картины «Коронованіе Екатерины II» (въ музеѣ Имп. акад. худ.) и фрески въ Ораніенбаумскомъ дворцѣ. Т. былъ художникъ даровитый, развившійся главнымъ образомъ на изученіи произведеній школы Карраччи; онъ ловко владѣлъ кистью, отличался свѣжестью и естественностью красокъ и даже въ рисункѣ былъ менѣе манеренъ, чѣмъ большинство его современниковъ. Талантливо рисовалъ также карикатуры.

**Торелль** (Отто Мартинъ Torell, род. въ 1828 г.)—шведскій натуралистъ; совершалъ путешествія въ Швейцарскія Альпы. Иландію и др.; извѣстно его путешествіе на Шпицбергенъ, совершенное имъ въ сопровожденіи Норденшельда (въмѣстн переводъ описанія этого путешествія издалъ въ Лпц., 1869). Т. состоялъ профессоромъ и интендантомъ зоологическаго музея въ Лундѣ; съ 1871 г. стоялъ во главѣ общества для зоологическаго изслѣдованія Швеціи въ Стокгольмѣ.

**Торелль** (Торд Тамеланъ Theodor Thorell)—извѣстннй шведскій зоологъ, род. въ 1830 г., съ 1848—55 г. изучалъ естественныя науки въ уисальскомъ унив. и удостоенъ степени доктора философіи; въ 1859 г. адъюнктъ-профессоръ и въ 1864—77 г. профессоръ зоологіи въ Упсалѣ; предпринималъ поѣздки съ научной цѣлью въ разныя страны Европы (1861—62), прожилъ много лѣтъ въ Італіи и южной Франціи, а затѣмъ вновь вернулся на родину. Т. работалъ почти исключительно по систематикѣ и морфологіи паукообразныхъ и въ настоящее время считается однимъ изъ лучшихъ знатоковъ представителей этого класса членистоногихъ. Изъ многочисленныхъ работъ Т. заслуживаютъ особаго вниманія «Recensio critica aranearum siscianarum, quas discripserunt Clerckius, Linnæus, De Geeris» («Nov. Act. Soc. Sc. Ups.», 1856); «Till Kännedomen om vissa parasitiska lefvande Entomotraccer» («Oefv. K. V. A.», 1859); «Bidrag till Kännedomen om Krustaceer, som lefva i arter of slägtet Ascidia L.» («K. V. A.'s handl.», 1860); «Zoologiens Grunder» (Стокгольмъ, 1860—65, 2 т.); «Fregaten Eugeniens resa, Arachnider I»

(Стокгольмъ, 1868); «On European Spiders. P. I. Review of the European Genera of Spiders, preceded by some observations on Zoological Nomenclature» («Nov. Act. Soc. Sc. Ups.», 1869—70); «Remarks on Synonyms of European Spiders» (Упсала, 1869—73); «Verzeichniss südrussischer Spinnen» («Труды Рус. Эн. Общ.», 1875); «On the classification of Scorpions» («Ann. & Mag. N. H.», 1876); «Etudes Scorpologiques» («Ann. Soc. Ital. Sc. Nat.», 1877); «Studi sui Ragni Malesi e Papuanii» («Ann. Mus. Civ. Genova», 1877, 78, 81, 90 в 1891); «Viaggio di L. Fea in Birmania etc. Primo saggio sui Ragni Birmani» («Ann. Mus. Civ. Genova», 1887); «Aracnidi Artogastrii Birmani etc.» (ib., 1889); «Descriptive Catalogue of the Spiders of Burma etc.» (Лондонъ, 1895); «Aranea Camerunenses etc.» («Bih. K. V. A.'s handl.», 1899).

**Торемуцца** (князь Габриэль-Кастелло Toremuza, 1727—1792)—известный итальянский антикварий; первый предложил полную и рациональную классификацию памятников древности; реставрировал храмы Сегесты и Юноны-Луцины въ Джирдженти. Произведя раскопки около Палермо, Т. открыл храмъ Согласія и катакомбы, происхождение которыхъ относится ко времени карфагенскаго владычества въ Сицили. Какъ членъ неполитанскаго генеральнаго совѣта по народному образованію, Т. увеличилъ количество кафедръ по изящной литературѣ, философіи, юриспруденціи, естественнымъ наукамъ, улучшилъ положеніе профессоровъ, положилъ основаніе обсерваторіи, ботаническому саду, физическому кабинету. Оставилъ цѣнную коллекцію медалей. Главные его труды: «Storia di Alesia» (1753); «Le antiche iscrizioni di Palermo» (1762); «Siciliae populorum et urbium, regum quoque et tyrannorum veteres nummi Sarcenogorum epocham antecedentes» (1781—1791); «Siciliae et objacentium insularum veterum inscriptio nova collectio» (1769); «Memorie delle zecche del regno di Sicilia» (1775).

**Торено** (Хозе-Марія Queiro de Llanos графъ Торено)—испанскій писатель и политическій дѣятель (1786—1843), дѣятельный членъ прогрессивной партіи; во время регентства королевы Христины (1834) былъ министромъ финансовъ. Написалъ весьма цѣнный трудъ: «Historia del levantamiento, guerra y revolucion de España» (1836—1838).

**Торенъ** (Отто von Thoren, 1828—89)—австрійскій живописецъ, вначалѣ служилъ въ арміи и участвовалъ въ венгерской кампаніи 1848—49 гг. Только съ 1857 г., выйдя въ отставку съ чиномъ ротмистра, сталъ заниматься живописью, которую изучалъ въ Брюсселѣ и Парижѣ. Съ 1865 г. жилъ въ Вѣнѣ, откуда потомъ переселился въ Парижъ. Главную роль въ его картинахъ играютъ животныя, которыхъ оя изображалъ мастерски, помѣщая по большей части въ прекрасно сочиненныхъ, полныхъ движенія и естественности сценахъ съ человѣческими фигурами среди пейзажа. Наиболее известны изъ его произведеній: «Партія быковъ, загоняемая домой въ вѣтряную погоду», «Близость волка» (нах. въ вѣнск. академіи худ.), «Кобыла съ

жеребенкомъ» (въ кенигсбергской галлерей) «Волки, напавшіе на стадо» (въ вѣнск. музеѣ) «Разбойникъ, преслѣдуемый охотничьими собаками», «Охотничья собака на занесенной снѣгомъ дорогѣ», «Крестяне съ лошадьми при приближеніи бури» и поразительно схожій, хотя и прикрашенный портретъ импер. Франца-Иосифа верхомъ на конѣ.

**Торжесменникъ**—древнерусскій сборникъ житій и похвальныхъ словъ, происхождение котораго вызвано богослужебными потребностями. Статьи Т. предназначались для чтенія при богослуженіи, въ поученіе вѣрующимъ. Содержание его—проповѣди и синаксари, т. е. житія наиболее чтимыхъ святыхъ и сказанія о церковныхъ праздникахъ и «сторжествахъ». Изъ писателей русскихъ встрѣчаются слова Кирилла Гуровскаго и Григорія Памвела. Составъ Т. не отличается постоянствомъ. Исслѣдованія о редакціяхъ и составѣ Т. пока нѣтъ. Подобно Трїоду, Т. бываетъ постнымъ и пятидесятнымъ, но обыкновенно обѣ части встрѣчаются въ одномъ сборникѣ, въ которомъ слова и сказанія распределены начиная отъ недѣли мытаря и фарисея до недѣли всѣхъ святыхъ. Въ замѣчательномъ по составу древнѣйшемъ спискѣ Т. XIV в., принадлежавшемъ бібліотекѣ Хлудова, житія и сказанія преобладаютъ надъ поученіями; обыкновенно же поученія занимаютъ преобладающее мѣсто. Въ Хлудовскомъ Т. помѣщены труды Климента еп. Словенскаго и Иоанна эзарха болгарскаго. См. А. Поповъ, «Опис. рукоп. Хлудова» (М., 1872, стр. 384—419). Наиболее подробно рассмотрѣны списки Т. въ «Описаніяхъ рукоп. Соловецкаго монастыря» (Казань, 1881 т. I, стр. 635—695).

**Торжокъ**—у. гор. Тверской губ., Новоторжскаго у., на обоихъ берегахъ р. Тверцы, въ холмистой мѣстности; ст. жел. дор. Много каменныхъ зданій. Жит. 12743 (5817 мѡч. в 6926 жнч.). Церквей 28 каменныхъ и 1 дер. (XVII в.), изъ нихъ 1 единоувѣрская; раскольничья молельня. Въ соборѣ (1864 г., перестроенъ въ 1714—22 гг.) подъ спудомъ мощи княгини Гудіаны Вяземской; 2 образа-картины работы Боровиковскаго. Въ мужск. Борисоглѣбскомъ м-рѣ (основ. въ 1015 г.) много древностей; мощи св. Ефрема и подъ спудомъ—преп. Аркадія и голова св. Георгія. Монастырь послѣ пожара заново отстроенъ, въ концѣ XVIII в., при чемъ иконостасъ главной церкви художественно росписанъ (кѣмъ—неизвестно). Воскресенскій женскій м-рь (1596). Т. ведетъ значительную торговлю хлѣбомъ. Нѣкогда значительныя двѣ ярмарки нынѣ утратили торговое значеніе. Фабрикъ и зав. (1899) 21, съ 258 рабоч. и производствомъ на 1289 тыс. р.; изъ нихъ 1 паровая мельница (производство на 800 тыс. р.) и 3 кожев. зав. (на 304 тыс. р.). Въ Т. изстари существуютъ кустарныя производства кружевное и такъ назыв. «новоторжское шитье» золотомъ, серебромъ и шелками по сафьяну и бархату. Этими промысламъ занимаются исключительно мѣщанки (кружевицъ до 750, а занимающихся шитьемъ—до 100). Кредитныхъ учреждений 2: общ. вз. кред. (оборотъ въ 1898 г.—

9342 т. р.) и город. общ. банкъ (обор. 1439 т. р.). Движеніе грузовъ (1899): на ст. жел. дор.—отправлено 2070 т. пд., прибыло 2482 т. пд.; водою по р. Тверци отправлено 135 суд. съ грузомъ 254 т. пд., разгружено 102 суд. и 72 плота—466 т. пд. Главнѣйшіе грузы: хлѣбъ, дрова и строител. матеріалы. Земская больница съ родильн. пріютомъ. Муж. учительская семинарія, жен. гимназія, мужское духовное училище, 3 городскихъ, 2 земскихъ и 2 церковно-приходскихъ школы. Городской бюджетъ (1899): доходъ—59637 руб. (главнымъ образомъ сборы съ недвижимостей—20937 р. и съ торговли и промышленности—17119 р.); расходы—59589 руб., изъ нихъ на городское самоуправленіе 7633 руб., на медиц. часть 2055 руб., на народное образованіе 12309 руб. Городу принадлежатъ 5984 дес. земли; изъ нихъ собственно подъ городомъ 350 дес., остальные заняты лѣсомъ и пашней; послѣдняя («городскія нивы») прекрасно удобрена, тщательно обрабатывается и по урожайности принадлежитъ къ лучшимъ землямъ въ Тверской губ. *Исторія.* Время основанія «Т.» или «Новаго Торга» (отсюда названіе жителей города—«новоторы») неизвѣстно; достоверно, что онъ существовалъ, какъ новгородская колонія, въ X в. Вслѣдствіе положенія на границѣ новгородскихъ владѣній, Т. приходилось принимать участіе въ многочисленныхъ войнахъ между Новгородомъ и его южными со-сѣдями—кн. Тверскимъ, Суздальскимъ, Московскимъ и друг. Въ теченіе 300 лѣтъ (съ 1139) г. до покоренія Москвою Т. подвергался нападеніямъ враговъ 24 раза и часто было окончательно разоряемо. Въ 1178 г., напр., войска вел. кн. Всеволода III «жителей перевязали и городъ сожгли», а въ 1181 г. тотъ же князь «свѣхъ новоторжанъ съ женами и дѣтми вывелъ, а городъ сжегъ». Въ 1238 г. Батый, послѣ двухнедѣльной осады, заняв Т., при чемъ всѣ жители были перебиты. Много терпѣлъ Т. и во время усобицы сыновей Александра Невского. Иоаннъ Калита 2 раза разорил Т.; въ 1372 г. тверяки подошли городъ съ разныхъ концовъ. Разоренія часто сопровождалась голодовками и «меромъ». Не смотря на всѣ эти бѣдствія, Т. быстро заново отстраивался и заселялся и, благодаря выгодному положенію при рѣкѣ на торговомъ пути изъ Новгорода въ Русь, въ немъ опять закипала бойкая жизнь. Тяготѣя къ Новгороду, Т. долго сохранялъ вѣчное устройство, чеканилъ свою монету. Въ 1477 г. Т. былъ занятъ московскими войсками, а въ 1478 г. окончательно присоединенъ къ Москвѣ. Съ тѣхъ поръ торговое значеніе Т. пало, хотя разоренія его прекратились; только въ 1609 г. онъ былъ занятъ и разграбленъ служившими въ польскомъ войскѣ запорожцами. Въ 1708 г. Т. приписанъ къ Ингерманландской губ., въ 1719 г. къ Тверской провинціи С.-Петербур. губ., въ 1727 г.—къ Новгородской, въ 1775 г.—назначенъ уѣзднымъ гор. Тверского намѣстничества, переименованнаго влослѣдствіи въ губернію. Въ древности Т. былъ обнесенъ валомъ и каменной стѣною, влослѣдствіи замѣненной деревянною; послѣдняя сгорѣла въ 1742 г., а валъ срытъ.

*Новоторжскій уѣздъ* занимаетъ въ Тверской губ. центральное положеніе. Площадь его 4602,4 кв. вер. (479386 дес.); по величинѣ онъ занимаетъ пятое мѣсто въ губерніи. Въ *геологическомъ отношеніи* Н. у. былъ изслѣдованъ въ 1868 г. («Мат. для геологій Россіи», т. III). Площадь его принадлежитъ каменноугольной системѣ, болѣею частью покрытой мощными толщами позднѣйшихъ образований; обнаженія встрѣчаются по берегамъ рѣкъ и обнаруживаютъ нахожденіе нижняго и верхняго ярусовъ горнаго известняка и яруса синихъ глинъ. Добываніе известняка производится по берегамъ рр. Тверцы (дер. Вязуково), Осуги и Повѣди; известнякъ частью обжигается, частью идетъ какъ строительный матеріалъ. Глина добывается во многихъ селеніяхъ для мѣстнаго производства кирпича и горшковъ. *Поверхность* уѣзда—плоская возвышенность, постепенно опускающаяся отъ СЗ къ ЮВ въ направленіи къ руслу р. Волги. Вѣтъ Валдайскихъ горъ заходитъ въ Н. у. съ З, образуя болотистую возвышенность, съ которой берутъ начало рѣки уѣзда (Осуга, Вол. Коша и др.). На СЗ отъ этой возвышенности отдѣляется цѣль холмовъ (Свиной хребетъ, Ямскія и Шевковскія горы), которая тянется по сѣв. границѣ уѣзда. Холмиста также мѣстность на СВ уѣзда (около с. Плоскова) и на Ю, у Старикой границы. Вообще же Н. у., за исключеніемъ береговъ рр. Тверцы, Осуги и Повѣди, представляетъ плоскую поверхность. *Почва.* Въ вост. части Н. у., по лѣвую сторону р. Тверцы, преобладаютъ суглинко-супеси, которая на С переходитъ въ супесь. По правую сторону р. Тверцы, въ зап. части уѣзда, преобладаетъ супесь, а на Ю—суглинко-супесь; въ этой части уѣзда, начиная отъ р. Тверцы, лучшіе суглинки расположены въ южн. частяхъ; они становятся все болѣе бѣдными по мѣрѣ удаленія на СЗ, и въ зап. части уѣзда переходятъ въ песчаную или часто глинистую, мѣстами подзоленную и болотистую почву. Валуновъ много на крайнемъ З и на В уѣзда. *Воды.* *Болота* разбросаны повсюду, особенно же обширны на З (9300 дес.) и на СВ (близъ ст. Николаевской жел. дор. Калашниковской—свыше 5000 дес.). *Озера* 5—всѣ незначительныя. *Рѣкы* много и, исключая Пны (Ильменского бассейна), всѣ принадлежатъ Волжскому бассейну и большинство ихъ—притоки Тверцы; послѣдняя пересѣкаетъ уѣздъ на протяженіи 97 вер.; въ Тверцу впадаютъ: Осуга (125 вер.) съ Повѣдью (74), Логоважъ (63) и др. На СВ по границѣ уѣзда течетъ Медвѣдка (15 вер.), на Ю—Тыма (25 вер.), на З—Вол. Коша (25 в.), послѣднія три впадаютъ въ Волгу за предѣлами Н. у. Судоходна одна Тверца, сплавъ по всѣмъ наименованнымъ рѣкамъ, исключая Логоважи. Берега рѣкъ густо заселены; по Тверцѣ расположены гор. Торжокъ и 39 селеній, съ 35 тыс. жит.; по Осугѣ—44 (7 тыс. жит.), по Повѣди—20 (3 тыс. жит.), по Логоважѣ—23 (3 тыс. жит.). Пна и Вол. Коша принадлежатъ уѣзду своими верховьями и текутъ среди лѣсовъ. По Осугѣ двѣ мельницы и нѣсколько дѣловскихъ заводовъ. По берегамъ Осуги, Повѣди, Логоважи и Тымы хорошія поймы. *Климатъ* Н. у. суровый; сред-

ная темп. для с. Прямухина (XXV, 654) годовая + 3,4°, самого жаркаго мѣсяца (июля) + 17,0°, самого холоднаго (января) — 9,1°. Переходы отъ тепла къ холоду рѣзки. О флорѣ и фаунѣ см. Тверская губ. (XXVII, 711).

**Населеніе.** Въ 1897 г. въ Н. у. числилось 150169 жителей, изъ нихъ 66987 мжч. и 83232 жнщ.; значительное преобладаніе женскаго пола объясняется сильнымъ отходомъ на сторону преимущественно мужской части населенія. На 1 кв. в. приходится 32,6 жит.—приблизительно столько же, какъ и для всей Тверской губ. (31,9). Населеніе распределено по территоріи уѣзда крайне неравномерно: въ прибрежьяхъ Тверцы на 1 кв. вер. приходится свыше 50 жит., на 3, въ лѣсистой части уѣзда— всего 10. Населенныхъ мѣстъ, кромѣ города, 1006; изъ нихъ имѣютъ свыше 1000 жит. 6. 88% всего населенія уѣзда (не считая гор. Торжка)—великороссы, 12% — корелы (на В, вдоль Николаевской жел. дороги). Православные преобладаютъ, хотя среди крестьянъ уѣзда не мало раскольниковъ разныхъ толковъ, а также папковцевъ, сятаевцевъ и др. сектантовъ. Крестьяне составляютъ 98,5% всего сельскаго населенія.

**Распределеніе земель по угодьямъ.** Изъ 459033 дес. учтенной земствомъ земли подъ усадьбами—7425 дес. (1,6%), пашни—125869 (27,4), сѣнокосовъ—123678 (27,0), выгоновъ—35397 (7,7), лѣса—61926 (13,5), лѣсной заросли и порубовъ—61884 (13,4), друг. угодій—24515 (5,4); всей удобной—440694 (96) и неудобной—13339 дес. (4%). Лѣса въ Н. у. сильно истребляются: въ 1851 г. они составляли 60% всей площади, въ настоящее время, вмѣстѣ съ зарослями и порубами—не болѣе 27%; уменьшилась за это время и площадь пахатныхъ земель (съ 33 до 27%), возросла въ особенности площадь покосовъ (съ 4 до 27%). Уменьшеніе пахатныхъ земель объясняется запущенностью частновладѣльческихъ хозяйствъ и сильнымъ отходомъ населенія на сторону.

**Землевланіе.** По даннымъ 1884 г. земли Н. у. принадлежали: крестьянамъ въ надѣлъ—253929 дес. (55,5% учтенной площади), имъ же прикуленной—76069 (16,6), частнымъ владѣльцамъ—102745 (22,5), казнѣ—3006 (0,7), удѣлу—1719 (0,4), м-рямъ и церквямъ—19616 (4,2), другимъ учрежденіямъ—509 дес. (0,1%). При освобожденіи крестьянъ дворянамъ въ Н. у. принадлежало 157442 дес., въ 1884 г.—57919 дес., такъ что за 23 года они утратили около 2% своего владѣнія; за счетъ дворянскихъ возрасли владѣнія крестьянъ и купцовъ.

**Земледѣліе** составляетъ до настоящаго времени главную основу экономической жизни населенія, не смотря на развитіе промысловъ и на сокращеніе посѣвной площади. Въ 1900 г., при посредственномъ урожаѣ, своимъ хлѣбомъ довольствовались 72% крестьянскаго населенія. Трехполье господствуетъ; улучшенные приемы обработки и усовершенствованныя орудія распространяются не только у частныхъ владѣльцевъ, но и среди крестьянъ. Средніе урожаи на крестьянскихъ поляхъ съ 1 дес.: ржи—4,3 четв., овса—6,7, ячменя—5,3, картофеля—33, льна—2,2 сѣменемъ и 10,5 пд. волоконемъ. Урожай на частновладѣльческихъ

поляхъ нѣсколько выше. Скота (въ 1900 г.) въ Н. у. было: лошадей—30543, крупнаго рогатаго—48014, овецъ—48988, свиней—3771 гол. 96% всего скота принадлежатъ крестьянамъ. **Фабрики и заводы** въ 1899 г. 33, съ 1419 рабочихъ и производств. на 2235 тыс. руб.; изъ нихъ болѣе крупныя—писчебумажная фабр. (906 рабочихъ и производ. свыше 1 милл. руб.). 6 мельницъ, 2 стекловыхъ зав. (412 рабоч. и производ. свыше 200 тыс. руб.). 2 винокуренн. зав. съ 29 рабоч. выкурили 38 тыс. ведеръ спирта. **Мѣстными промыслами** занято до 9 тыс. чел. (7 тыс. мжч. и 2 тыс. жнщ.), въ томъ числѣ кустари—валяльщики, бердовщики, занимающиеся плетеніемъ корзинъ и др. Женщины пригородныхъ Ямской и Пустынной слободъ занимаются ткацкѣю поясовъ и плетеніемъ кружевъ. **Отходъ на сторону** развивается: въ 1886 г. было взято паспортовъ на 17006 чел., въ 1899 г.—на 36376 (25186 мжч., 8759 жнщ. и 2431 дѣтей). 84% всѣхъ отлучившихся ушли на годъ и болѣе продолжительное время. 2/3 мжч. и около 1/2 жнщ. работаютъ въ Петербургѣ, остальные—на жел. дор., въ Твери, Москвѣ и др. мѣстностяхъ. Изъ мужчинъ уходятъ трапичники, каменщики, каменотесы, чернорабочіе, извозчики; рабочіе на желѣзной дорогѣ и на фабрикахъ; изъ женщинъ—главнымъ образомъ въ личное услуженіе, на земледѣльческія работы и на фабрики. Крестьяне Н. у. прислали по почтѣ домой въ теченіе 1899 г. денежныхъ пакетовъ на 1106251 руб. **Торговля**—главнымъ образомъ мѣстная; изъ Н. у. отпускаются овесъ, ленъ и дрова. Главные торговые пункты, кромѣ гор. Торжка—ст. Николаевской жел. дор. Новоторжская и сс. Мѣдное (пристань на р. Тверцѣ) и Баранья Гора. Ссудо-сберегательныхъ товариществъ 6. **Пути сообщенія.** Н. у. переѣзжаютъ: судоходная р. Тверца, шоссе С.-Петербургъ—Москва (67 вер.), Николаевская желѣзная дорога (45 вер.) и Н. вѣтъ ея (63 вер.). Почтов. отдѣленій 4, почтово-телеграфн. 2. Земскихъ большихъ 4, фельдшерскихъ пунктовъ 2, врачей 8, фабричнаго больница 1. **Школы** (1900) 149, съ 10904 учащимися; изъ школъ 4 министерскихъ, 98 земскихъ, 1 фабричная, 28 церк.-приход. и 18 школъ грамоты. Уѣздное земство заботливо относится къ дѣлу народнаго образованія; многія изъ земскихъ школъ помѣщены въ прокрасныхъ зданіяхъ и образцово обставлены. Среди новобранцевъ призыва 1899 г. грамотныхъ было 85%. **Расходы** уѣзднаго земства (1900) составляли 290968 р., въ томъ числѣ на земское управленіе—14056 руб., на народное образов.—96797 р., на медицину—68448 руб. Главнымъ источникомъ доходовъ уѣзднаго земства—сборы съ недвижимыхъ имуществъ (225378 руб.). Въ с. Пречистой Каменѣ и его окрестностяхъ уцѣляли 12 древнихъ каменныхъ крестовъ; по народному преданію, царь Іоаннъ Грозный во время похода своего на Новгородъ останавливался въ Пречистой Каменѣ, рѣшилъ выстроить на мѣстѣ села городъ и крестами обозначилъ мѣста, на которыхъ предполагалъ воздвигнуть храмы. Ср. «Сборн. стат. матер. по Тверской губ.», т. II: «Новоторжскій уѣздъ» (изд. твер.

губ. земства, Тверь, 1889); остальную литературу — см. Тверская губ. *Д. Рихтеръ.*

**Тори**—см. Тора.

**Тори** (Tory, множ. Tories)—название консервативной партии въ Англии, вошедшее въ употребленіе съ 1680 г. и сохранявшееся безусловно до 1832 г., потомъ ставшее сравнительно рѣдкимъ. Противная, либеральная партия называлась вигами (см.). Партии въ Англии образовались и организовались въ Долгомъ парламентѣ. Консерваторы назывались тогда «кавалерами» (см. Долгий парламентъ, X, 905). После реставраціи консервативная партия получила кличку придворной партии» (Court party), къ которой въ 1680 г. присоединилось сперва названіе «негодующихъ» (abbotgers), какъ людей, въ многочисленныхъ адресахъ выражавшихъ свое негодованіе противъ либеральныхъ петицій, посылавшихся по инициативѣ лорда Шафтсбери («спетціонеры»), а затѣмъ кличка Т. Раньше такъ назывались бродяга-палсты Ирландіи, объявленные вѣдъ закона. Приблненное къ организованной партиі, это названіе имѣло значеніе браннаго или насмѣшливаго прозвища, такъ же, какъ прозвище виги; однако, оно скоро сдѣлалось ходячимъ, было принято членами самой партиі и стало ея официальнымъ названіемъ. Подъ этимъ именемъ партиа существовала болѣе полутора столѣтъ. За этотъ періодъ характеръ ея нѣсколько разъ сильно мѣнялся, но преемственная связь между Т. 1832 г., противившимся отміну привилегій гнилыхъ мѣстечекъ, и Т. 1680 г., противниками билля объ исключеніи, т. е. лишеніи герцога Горкского правъ на наследованіе престола, и даже «кавалерами» Долгаго парламента, не прерывалась. Въ эпоху революціи 1688 г. Т., не смотря на сильное недовольство многими мѣропріятіями короля Якова II и несуществованіе его стремленію возстановить католицизмъ въ Англии, отстаивали теорію божественнаго происхожденія королевской власти, и не признавали за народомъ права низвергать короля; только наиболѣе умѣренная часть ихъ (съ Денби во главѣ) находила, что Яковъ своимъ побѣгомъ отказался отъ престола и что тронъ вслѣдствіе этого перешелъ къ его дочери, но не къ ея мужу (Вильгельму III). После водворенія послѣдняго изъ рядовъ крайнихъ Т. (high Tories) отделилась партиа якобитовъ, стремившаяся къ новой реставраціи Стюартовъ. Но сами Стюарты своими католическими симпатіями дѣлали невозможнымъ для большинства торійской партиі—единственной, въ которой они могли встрѣтить организованную поддержку—болѣе рѣшительное оставленіе ихъ интересовъ и претензій. Въ эту эпоху торійская партиа состояла по преимуществу, изъ членовъ мелкаго и средняго землевладѣнія Англии (въ противоположность вигамъ, къ которымъ принадлежали крупные землевладѣльцы страны), а также изъ сельскаго духовенства. Т. согласились на актъ о вѣротерпимости 1689 г., но противились дальнѣйшему расширенію правъ католиковъ и диссентеровъ. Въ виду торжества виговъ, которое стало особенно полнымъ послѣ водворенія Ганноверской династіи, Т. отказались отъ прежнихъ стремленій къ возможному расширенію

правъ короны на счетъ парламента и въ борьбѣ съ правительственной (вигской) политикой отстаивали свои принципы, не сходя съ строго парламентарской почвы; поэтому они отнынѣ являлись сторонниками развитія парламентарной системы, въ особенности послѣ возвращенія изъ изгнанія ихъ вождя, Болинброка (1723). Со вступленіемъ на престолъ Георга III характеръ партиі еще разъ измѣнился. Борьба съ диссентерами была окончена. Король былъ недоволенъ тѣмъ значеніемъ, которое пріобрѣли богатыя вигскія фамиліи, и Т. охотно стали въ этой борьбѣ подъ его знамя. Она не представляла особенно большой трудности, такъ какъ виги были раздѣлены на разныя фракціи (Чатамъ, Рокингамъ); скоро Т. получили значительный перевѣсъ. Теперь они настаивали на правѣ короны выбирать министровъ и контролировать ихъ политику; къ этому они присоединили еще принципъ Чатама, въ силу котораго корона имѣла право и даже должна была искать опору вѣдъ парламента, въ народѣ. Великая франц. революція (1789) измѣнила политику Англии и характеръ ея партиі. Т. сдѣлали еще рѣшительный шагъ въ томъ направленіи, въ какомъ они шли со вступленія на тронъ Георга III. Значительная часть вигскихъ фамилій перешла въ ряды Т., и послѣдніе стали представителями интересовъ всего землевладѣнія Англии; они сдѣлались безусловными противниками дальнѣйшей демократизаціи государственнаго строя Англии и дальнѣйшихъ реформъ; именно въ это время сложился тотъ характеръ торійской партиі, который сдѣлалъ илтиоризма синонимомъ упорнаго консерватизма. Въ 1820-хъ гг. въ партиі повѣло болѣе свободнымъ духомъ; такіе вожди ея, какъ Каннингъ и Пилъ, готовы были брать на себя инициативу довольно смѣлыхъ реформъ. Въ 1830 г. нежеланіе Веллингтона согласиться на парламентскую реформу передало власть въ руки вигскаго министерства, которое и провело ее вопреки упорному сопротивленію Т. После реформы 1832 г. названіе Т. мало по малу вытѣсняется и замѣняется названіемъ консерваторы (XVI, 35), хотя имя Т. употребляется для обозначенія болѣе крайнихъ элементовъ партиі (такъ, Маколей называетъ Гладстона, въ концѣ 30-хъ гг., «восходящей звѣздой упорныхъ и законныхъ торіевъ»). См. Keblel, «History of Toryism from the accession of Mr. Pitt to Beaconsfield» (Л., 1885). *В. Водоеозовъ.*

**Торизмъ** — политическое направленіе или политическая система въ Англии: см. Тори.

**Торильдъ** (Гомасъ Torild, 1759—1808)—шведскій писатель. Впервые обратилъ на себя вниманіе дидактической поэмой «Passionerna», которая — главнымъ образомъ формально — рѣзко противорѣчила господствовавшимъ тогда литературно-эстетическимъ воззрѣніямъ и вкусамъ. Въ 1786 г. Т., съ цѣлью добиться расширенія свободы печатаемаго слова, представилъ королю свою брошюру: «Om det allmanna fornuflets frihet». Полемику по этому вопросу Т. продолжалъ въ соч.: «Kritik öfver Kritiken, med ett Utkast till Lagstiftning i snilletts värld» («Критика критики, съ набро-



скомъ законовъ для области ума», 1791). По смерти короля Густава III Т. издалъ брошюру «Aerligheten» (честность), за которую въ 1793 г. былъ присужденъ къ 4-лѣтнему изгнанію. Позже занялъ мѣсто библиотекаря въ Грейфсвальдѣ, гдѣ издалъ краткій набросокъ своей философской системы: «Maximum seu Archimetria». П. Г.—м.

**Торисмундъ** — старшій сынъ вестготскаго короля Теодориха I, павшаго въ битвѣ на Каталаунскихъ поляхъ (451 г.). Готы подняли на шты Т. и провозгласили его королемъ. Существуетъ преданіе (Горданъ), будто Т. порывался отомстить за смерть отца, но Азія удержала его отъ нападенія на лагерь Аттилы, опасаясь чтобы истребленіе гунновъ не сдѣлало вестготскаго короля полнымъ хозяиномъ въ имперіи. По совѣту Азія Т. послѣдшилъ въ Тулузу, чтобы помѣшталъ пяти братьямъ своимъ захватить власть. Подобно отцу, Т. преслѣдовалъ политику завоеваній. Онъ возобновилъ попытку Теодориха завоевать Арль, но безуспѣшно. Правленіе Т. продолжалось только 2 года (451—453). Среди готовъ составился противъ него заговоръ, душою котораго были братья короля, Теодорихъ и Фридерихъ, опиравшіеся на римскую партію и на тѣхъ готовъ, которые не участвовали въ избраніи Т. Въ 453 г. Т. былъ убитъ и мѣсто его занялъ Теодорихъ.

**Торисмундъ** — король остготовъ (ок. 400 г.), сынъ и преемникъ Гунимунда. Остготы въ то время находились въ зависимости отъ гунновъ и вѣроятно по приказанію гуннскаго хана Т. воевалъ съ сосѣдними генадами. Во второй годъ правленія онъ одержалъ надъ генадами блестящую побѣду, но вскорѣ погибъ, сброшенный конемъ. Преданіе гласитъ, что готскій народъ сорокъ лѣтъ послѣ того оставался безъ короля, изъ уваженія къ покойному. Истинная причина столь продолжительнаго перерыва въ престолонаслѣдіи заключалась, вѣроятно, въ усиленіи ига гунновъ, не допускавшихъ національныхъ королей изъ дома амаловъ. А. Г.—б.

**Торитъ** (оранжитъ)—минералъ тетрагональной системы, дитетрагонально-бипирамидальнаго класса. Изоморфенъ съ рутиломъ, циркономъ, оловяннымъ камнемъ. Отношеніе осей: 1:0,6402. Комбинаціи кристалловъ не сложны (см. фиг., гдѣ  $m = \{110\}$ ,  $p = \{111\}$ ).

Спайность по (110). Изломъ раковинистый. Хрупокъ. Твердость = 4,5—5. Различаютъ нѣсколько разновидностей Т.: 1) *Т.*, черный, непрозрачный, съ удѣльнымъ вѣсомъ 4,4—4,8. 2) *Оранжевый*, померанцевожелтый или красноватый, съ уд. вѣс. 5,19—5,40. 3) *Ураноторитъ*, отличающійся очень значительнымъ содержаниемъ урана. Находится въ очень немногихъ мѣсторожденіяхъ Норвегіи и Америки. Употребляется для добыванія торія и его препаратовъ. Химическая формула:  $\text{ThSiO}_4$ , но всегда съ множествомъ постороннихъ примѣсей:

**Торница** (Spergula L.)—родовое названіе растеній изъ сем. гвоздичныхъ. Это—однолѣт-

нія травы, развивающія вѣтвистые стебли, съ линейными супротивными листьями, съ перелопчатными, попарно-росшими прилистниками; кромѣ удлиненныхъ вѣтвей, на стеблѣ развиваются еще укороченныя, отчего листья кажутся муточатыми. Мелкіе бѣлые цвѣтки собраны въ вильчатыхъ соцветіяхъ (дихазіяхъ). Цвѣтокъ правильный, обоюполюй; чашечка пятилиственная, вѣнчикъ о пяти цѣльныхъ лепесткахъ, тычинокъ 5—10; пестикъ о пяти столбикахъ; завязь одногнѣздная; плодъ — пятистворчатая коробочка. Цвѣтоножки, послѣ цвѣтенія, отгибаются. Всѣхъ видовъ Т. насчитывается около трехъ, дико растущихъ въ умѣренномъ климатѣ обоихъ полушарій. Въ Россіи наиболѣе обыкновенно *S. arvensis* L. (полевая Т.) — по полямъ, поймамъ, пескамъ. С. Р.

**Торичникъ** (Spergularia Pers.) — родовое названіе однолѣтнихъ или многолѣтнихъ травянистыхъ растеній изъ сем. гвоздичныхъ, растущихъ болѣею частью по солонцеватымъ мѣстамъ и по берегамъ морей. По вѣшнему виду растенія эти напоминаютъ торницу, такъ какъ у нихъ листья такіе же линейные супротивные, съ перелопчатными, попарно-росшими прилистниками; отъ недоразвитыхъ укороченныхъ вѣтвей листья кажутся муточатыми. Бѣлые или розовые цвѣтки собраны въ вильчатыхъ соцветіяхъ (дихазіяхъ). Цвѣтокъ правильный, обоюполюй, чашелистиковъ и лепестковъ по 5, тычинокъ 10, столбика 3, плодъ — трехстворчатая коробочка; смена треугольно-почковидная, иногда съ оторочкою въ видѣ крыла. Всѣхъ видовъ Т. насчитывается до 20. У насъ наиболѣе часто встрѣчается по пескамъ, по дорогамъ красный Т. (*S. rubra* Pers.), по солонцамъ, по морскому берегу соленый Т. (*S. salina* Pers.), рѣже (на югѣ) поадается *S. marginata* P. M. S. С. Р.

**Торій**—см. Цирконій, Церій.

**Торватъ**—причисляется къ славной римской семьѣ Манліевъ (Manlii). 1) Л. Манлій Капитолинъ Имперіозъ (Lucius Manlius Capitolinus Imperiosus) былъ въ 363 г. до Р. Хр. избранъ диктаторомъ, употребилъ свою власть во зло и былъ призванъ на судъ, но избѣжалъ наказанія благодаря сыну, который своими угрозами заставилъ народнаго трибуна отказаться отъ обвиненія. 2) Гней Манлій Капитолинъ Имперіозъ (Gneius Manlius Capitolinus Imperiosus), сынъ предыдущаго, нѣсколько разъ былъ консуломъ. 3) Титъ Манлій Имперіозъ Т. (Titus Manlius Imperiosus Torquatus), второй сынъ Л. М. К. Имп., замѣчательный полководецъ, энергичный, храбрый, но очень суровый и грубый. Прозвище свое, по преданію, получилъ отъ torques—ожерелья, которое досталось ему въ добычу, когда онъ въ 360 г. до Р. Хр. во время войны съ галлами одолѣлъ на поединкѣ своего противника. Много разъ былъ консуломъ. Въ 340 г. до Р. Хр. онъ, будучи консуломъ въ послѣдній разъ, разбилъ въ рѣшительномъ сраженіи при Трифонѣ латинянъ и кампанцевъ. Разсказывали, что онъ казнилъ своего сына, который вопреки отцовскому приказу вышелъ за линію укрѣпленій и убитъ на поединкѣ врага.



4) Титъ Манлій Т. (Titus Manlius Torquatus), будучи въ 235 г. до Р. Хр. консуломъ побѣдилъ сардинцевъ и заперъ храмъ Януса, во второй разъ за время существованія римскаго государства. Въ 224 г., будучи консуломъ, сражался противъ трансладанскихъ галловъ. Въ 215 г. побѣдилъ на о-вѣ Сардиніи картагенянъ и сардинцевъ. 5) Люцій Манлій Т. (Lucius Manlius Torquatus), будучи консуломъ въ 65 г. до Р. Хр., защищалъ Катилину, обвинявшагося въ утайкѣ денегъ. Управлялъ, въ качествѣ проконсула, Македоніей. Когда былъ открытъ заговоръ Катилины (62 г.), выступилъ противъ заговорщиковъ. Т. былъ хорошо знакомъ съ ораторами Гортезіемъ и Пидерномъ и старался, но тщетно, избавить послѣдняго отъ изгнанія.

**Торквемада** (Томасъ Torquemada, 1420—1498)—великій инквизиторъ Испаніи. Получивъ богословское образованіе и отличаясь аскетическими наклонностями, Т. поступилъ въ доминиканскій орденъ, въ 1459 г. сдѣлался пріоромъ одного изъ важнѣйшихъ монастырей въ Сеговіи, а потомъ—духовникомъ кастильской принцессы *Изабеллы*. Онъ способствовалъ возведенію ея на тронъ и заключенію ею брака съ Фердинандомъ Арагонскимъ, на котораго также оказывалъ огромное вліяніе, благодаря суровому и непреклонному характеру, религиозному энтузіазму и богословской начитанности. Вліянію его подчинялись и папа. Главною задачей Т. было религиозное и политическое объединеніе Испаніи. Для достиженія этой цѣли онъ реорганизовалъ и расширилъ дѣятельность инквизиціи (см. XIII, 199), при чемъ проявлялъ чудовищную жестокость и фанатизмъ. Въ 1483 г. Т. былъ назначенъ «великимъ инквизиторомъ» Кастиліи, а затѣмъ и Арагоніи. Изгнаніе мавровъ и евреевъ изъ Испаніи, конфискація имущества осужденныхъ инквизиціей, сожженіе еретиковъ на кострахъ—таковы были результаты дѣятельности Т., способствовавшего матеріальному и умственному упадку испанскаго народа.

*В. П.—ii.*

**Торкеллингъ** (Torkelin, 1752—1829)—исландскій историкъ. Въ 1776—77 г. онъ издалъ старую и новую исландскую «Kristni-gætt», въ 1784 г.—собраніе датскихъ церковныхъ законовъ, въ 1786 г.—«Diplomatium Agtamaðnaeanum», въ 1817 г.—законъ Магнуса Ларабѣга «Gulatingslag», въ 1815 г.—«Beowulfs dropu» («De danorum rebus gestis»).

**Торки**—одно изъ турецкихъ племенъ, кочевавшихъ въ южно-русскихъ степяхъ. Въ 985 г. Т. принимали участіе въ качествѣ наемниковъ, въ походѣ св. Владимира на болгаръ. Въ началѣ XI в., тѣснимые половцами съ востока, они прикочевали къ Днѣпру, гдѣ столкнулись съ русскими: въ 1055 г. князь Всеволодъ ходилъ на нихъ, чтобы защитить Переяславскую землю; въ 1060 г. противъ нихъ былъ предпринятъ походъ кн. Изяславомъ, Святославомъ, Всеволодомъ и Всеславомъ, окончившійся, по словамъ летописца, тѣмъ, что Т. «убоявшеся, пробѣгоша и до сего дня; и помроша бѣагоше гонима, ови же отъ зимн, други же голодомъ, ании же моромъ». Однако, въ XII в. Т. опять явля-

ются у Дона. Въ 1116 г. Т. и печенѣги бились у Дона два дня съ половцами и «придоша въ Русь ко Володимеру» (Мономаху). Въ 1121 г. Владимиръ прогналъ изъ Руси Берендѣевъ, а Т. и печенѣги сами бѣжали. Часть Т. еще въ XI в. заняла мѣстности по р. Роси и подчинилась русскимъ князьямъ. Центромъ этихъ полуосвѣдѣнныхъ Т. былъ г. Торческъ. На лѣв. берегу Днѣпра поселилась другая группа Т., признавшихъ власть переяславскаго князя. По извѣстіямъ XII в., эти Т. занимали мѣстность близъ города Баруча (теперь Вранци, въ Кролевецкомъ у. Черниговской губ.). Часть Т. перешла Дунай и приняла подданство Византии. Подчинившеся русскимъ князьямъ Т. образовали пограничныя военныя поселенія противъ новыхъ кочевниковъ—половцевъ. Эти торкскіе колонисты поселены были среди славянскаго населенія, съ которымъ постепенно смѣшались. Пр. Голубовскій относитъ Т. съ узми византийскихъ источниковъ. Ср. Барсовъ, «Очерки исторической географіи»; Голубовскій, «Печенѣги, торки и половцы до нашествія татаръ». *Н. К.—а.*

**Торлациусъ** (Борге Thorlacius, 1775—1829)—датскій филологъ, профессоръ копенгагенскаго унив. по кафедрѣ древнихъ языковъ. Сборникъ его статей: «Froeliones et orpuscula academica» вышелъ въ 1806—22 г. Крупнаго самостоятельнаго труда Т. не оставилъ; заслуги его, главнымъ образомъ—собираніе и обработка матеріаловъ.

**Торлонія** (Torlonia)—княжеская и герцогская семья въ Римѣ, основателемъ богатства и значенія которой былъ банкиръ *Джованни Т.*, родомъ изъ Франціи (1754—1829); въ 1809 г. онъ купилъ герцогство Браччано и получилъ герцогскій титулъ. Внукомъ его *Леопольдъ Т.*, род. въ 1853 г., былъ въ середнѣ 1880-хъ годовъ сидякомъ (меромъ) Рима, но въ 1888 г. вышелъ въ отставку въ слѣдствіе своихъ клерикальныхъ симпатій. Третій сынъ герцога *Джованни Т.*, *Алесандро*, князь Чивитта-Чези, герцогъ Чери (1800—1886), взялъ въ аренду сборъ налоговъ на соль и табакъ въ Римѣ и въ Неаполитанскомъ королевствѣ и приобрѣлъ колоссальное богатство. Онъ истратилъ значительныя суммы денегъ на постройку театровъ и музеевъ Т. въ Трансверѣ (въ Римѣ), на равныя благотворительныя и общепользныя учрежденія. Особенную славу создало ему осушеніе озера Фучина, которое своими разливами причиняло большія бѣдствія окрестному населенію и дѣлало обширный районъ мадрийнымъ; осушеніе его посредствомъ канала въ р. Дири (Гарльяно) было осуществлено еще при импер. Клавдіи, но каналъ былъ скоро заброшенъ. Вторичное осушеніе осуществилъ Т. въ 1855—75 гг. Работы обошлись ему въ 35 милл. фр. 145 кв. км. удобной земли были отвоеваны для земледѣлія. Единственная дочь Т., *Анна-Марія* (род. въ 1855 г.), вышла за князя *Джулио Борсезе* (р. въ 1847 г.), который принималъ имя Т.

*В. В.—а.*

**Тормазъ**—служить для замедленія или полнаго прекращенія движенія извѣстной массы (груза, повозки, подъемной машини)

и пр.), и даетъ возможность управлять этимъ движеніемъ и въ случаѣ надобности остановить его. Достигается это введеніемъ сопротивления, которое частью или совершенно погдощаетъ живую силу движущейся массы. Для этого въ большинствѣ случаевъ пользуются треніемъ, являющимся при нажатіи твердымъ тѣломъ на движущуюся часть, увеличивая силу нажатія соотвѣтственно потребности. Простейшимъ приборомъ этого рода можно считать *спасательный* или *канатный Т.*, изобрѣтенный Галилеемъ (фиг. 1), который описывается его слѣдующимъ образомъ: «беруть деревянный цилиндръ и просверливаютъ сверху и снизу по направлению оси каналъ, глубокою около двухъ дюймовъ и шириною немногимъ больше толщины каната. На поверхности цилиндра проводятъ спиральную линию, начинающуюся на высотѣ около двухъ дюймовъ отъ нижняго основанія и, обогнувъ цилиндръ два раза, оканчивающуюся на два дюйма ниже верхняго основанія. По спирали вырѣзывается, по толщинѣ каната, канавка, соединяемая на концахъ отверстиями съ осевыми каналами. Всѣ острые ребра, которыя могли-бы повредить канатъ, закругляются. Канатъ пропускается черезъ нижнее отверстие цилиндра, обвивается по спирали и выпускается черезъ

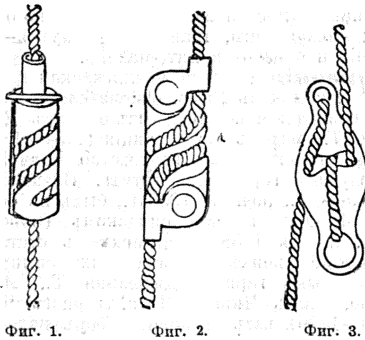

Фиг. 1.

Фиг. 2.

Фиг. 3.

верхнее отверстие. Если закрѣпить канатъ верхнимъ концомъ на какой-либо высотѣ, а къ цилиндру привязать палку, на которую можно было-бы садиться верхомъ, то, держась рукою за цилиндръ, можно вполне безопасно спуститься. Трение мѣшаетъ цилиндру соскользнуть, а потому, придерживая и выпуска канатъ, можно по желанію медленно спускаться или остановиться гдѣ и когда угодно». Употребляемые теперь, въ числѣ пожарныхъ спасательныхъ приборовъ, канатные Т., представляютъ, какъ видно изъ фиг. 2, 3 и 4, подражаніе Т. Галилея, съ тѣмъ лишь отличіемъ, что они дѣлаются металлическими. Форма спасательнаго Т., представленная на фиг. 5, удобна въ томъ отношеніи, что для закрѣпленія нѣтъ необходимости продѣвать конецъ каната черезъ Т., и его можно надѣть въ любомъ мѣстѣ висящаго каната. На фиг. 6 представленъ спасательный Т. съ крючкомъ, посредствомъ котораго онъ прикрѣпляется къ поясу пожарнаго. Во всѣхъ этихъ Т. нажатіе, вызывающее усилеіе тренія, до-

стигается вѣсомъ спускающагося. Въ большинствѣ же случаевъ Т. применяются для регулированія вращательнаго движенія, что производится прижатіемъ твердаго тѣла къ окружности колеса, входящаго въ составъ тормазнаго приспособленія или вѣвющаго,

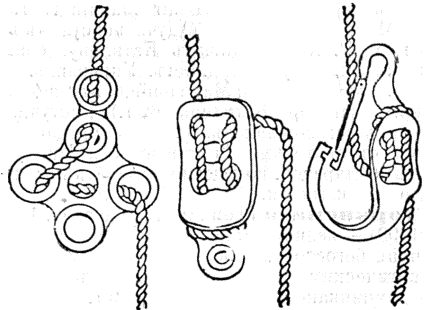

Фиг. 4.

Фиг. 5.

Фиг. 6.

кромѣ того, и другое назначеніе (напр. маховое колесо). Даже въ механизмахъ, назначенныхъ для прямолинейнаго передвиженія (напр. подъемныхъ машинахъ), для торможенія употребляются колеса, при которыхъ тормазные снаряды получаютъ болѣе простыми и удобными. Для нажатія на колеса обыкновенно употребляются или *колочки*, или *ремни* и *полосы*, что даетъ возможность раздѣлить всѣ тормазныя приспособленія на двѣ категоріи. Въ зависимости отъ рода силы, которою производится нажатіе, Т. раздѣляются на *ручные*, *шестые*, *пружинные*, *теплическіе*, *гидравлическіе*, *паровые*. Иногда за признакъ для классификаціи принимается и способъ передачи силы, вслѣдствіе чего Т. получаютъ названіе *рычажныхъ*, *винтовыхъ*, *эксцентриковыхъ* и т. д. Тормазы, устроенныя такимъ образомъ, что они сами приводятся въ дѣйствіе, когда скорость превышаетъ извѣстный предѣлъ, называются автоматическими. Въ некоторыхъ механизмахъ, напр. подъемныхъ кранахъ, лебедкахъ и вообще при спускѣ и подъемѣ большихъ тяжестей, Т. устраиваются

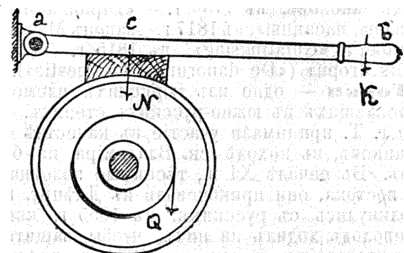

Фиг. 7.

такимъ образомъ, что они автоматически задерживаютъ движеніе какъ только прекратится дѣятельность рабочаго производящаго подъемъ. Это имѣетъ преимущество въ отношеніи безопасности, такъ какъ при этомъ

предупреждается падение, если, напр., рабочий выпустит из рук рычаг или подъемную веревку вследствие испуга или по другой причине. Подобного рода автоматические тормазы применяются во всех случаях, где это вызывается требованиями безопасности. Схема Т. с колодкой представлена на фиг. 7. В точке с колодка прилегает к окружности тормазного колеса и прижимается к нему силой  $K$ , действующей на конец  $b$  рычага, имеющего точку опоры в  $a$ . Сила

нажатия  $N = \frac{ab}{ac} K$  вызывает трение  $fN$ , которое противодействует вращению большого колеса силой  $Q$ , действующей по окружности меньшего колеса. Для равновесия необходимо  $fN = P$ , где  $P = Q \frac{R}{r}$ , так что при  $fN > P$

колесо неподвижно. При уменьшении же силы  $K$  поглощается лишь часть силы  $P$ . Для увеличения коэффициента трения колодки обыкновенно длаются деревянными (из дуба, бука или березы). Но вследствие быстрого износа деревянные колодки скоро портятся, а потому дерево замняется (в Т. железнодорожного подвижного состава) чугуном, также для большей прочности сталью. На принцип обыкновенного Т. устроен нажим. Прови, употребляемый для измерения силы паровых машин. Если через  $K$  обозначить силу в килограммах, которую необходимо приложить к рычагу с плечом  $l$  в м. для удержания нажима в равновесии, то число сил машины, при  $n$  оборотах в минуту, выразится

$$N = \frac{\pi n l}{30 \cdot 75} K = 0,001396 n l K.$$

Для задержания спускающихся повозок на горных дорогах и для безопасного передвижения тележек с рудой по крутым подъемам в рудниках употребляется нерядко клиновой Т., приводимый в действие рукою (фиг. 8). Иногда удобнее применять Т., на-

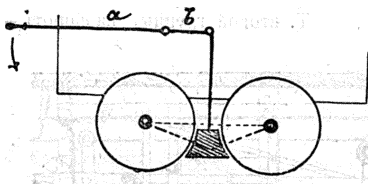

Фиг. 8.

жимаемый ногою, при чем для торможения утилизируется весь рабочий, а руки остаются свободными для управления (дизайнсы, автомобили и пр.). При одной колодке механизм больше изнашивается, а с другой стороны одностороннее давление действует вредно на ось, а потому в тех случаях, где это возможно, употребляются парные колодки, обхватывающие колесо с двух противоположных сторон. Если не требуется оставить свободною окружность тормазного колеса (как в экипаже, где катящаяся по землѣ или по рельсам колеса вместе с тем употребляются для торможения), то колодки замняются гибкою лентою (обыкновенно стальною) или ремнем,

обхватывающими значительную часть окружности колеса, вследствие чего давление на единицу площади уменьшается. Почти во всех конструкциях ленточных Т. лента  $BB$  соединяется с рычагом  $H$ , имеющим точкою вращения  $c$ , при чем отношении плеч  $ac$  и  $cb$  выбирается такое, чтобы силой  $K$  (напр. рукою) можно было произвести должное нажатие. Изъ фиг. 9 легко усмотрѣть, что при

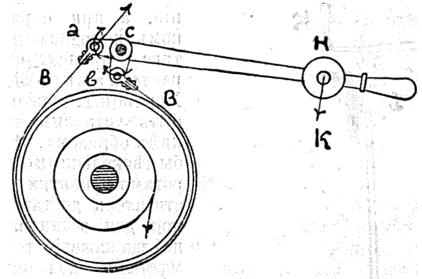

Фиг. 9.

движении рукоятки Т. вниз тормазная лента натягивается с обоих концов  $a$  и  $b$ . В дифференциальном Т. нажатие достигается вследствие разности натяжений (фиг. 10), действующих на оба конца ленты при вращении рукоятки. Иногда для увеличения трения на лентѣ снутри прикрѣпляются накладки из дерева или другого твердого материала (суставчатые Т.) или лента замняется цѣною (цѣпной Т.). Тормазные железнодорожных поездов производятся или посредством ручных Т., при чем каждый вагон, снабженный Т., обслуживается особым тормазным кондуктором, или помощью механических приспособлений, производящих одновременно тормажение цѣлой группы вагонов — непрерывных Т. В ручных Т. при вращении рукоятки на стержень наввастся цѣпъ (фиг. 11), натягивающая тормазную колодку. Эта система весьма употребительна для вагонов конножел. дорог. На паровых желѣз. дорогах употребляются ручные Т. с более совершенными устройствами, образец которых представлен на фиг. 12, где видно, что при вращении рукоятки  $K$  стержень  $z$  в обхватывающей его муфтѣ  $L$  гайка  $M$  вынуждается перемѣщаться вертикально, в зависимости отъ направления вращения, вследствие чего конец колѣнчатого рычага  $W$  пе-

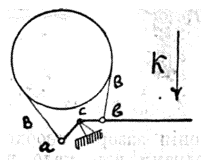

Фиг. 10.

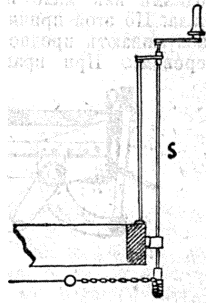

Фиг. 11.

редвигаетъ соединенную съ нимъ шарниромъ тормазную тягу  $H$ , дѣйствующую на колодки. Передача движения колодкамъ вагоннаго  $T$  видна изъ схематической фиг. 13, на которой точки  $g$  представляютъ неподвижные шарниры, около которыхъ соотвѣственные стержни  $g'$  могутъ вращаться. Легко усмотрѣть, что при движеніи тяги въ одну сторону колодки сближаются и нажимаютъ на колеса,

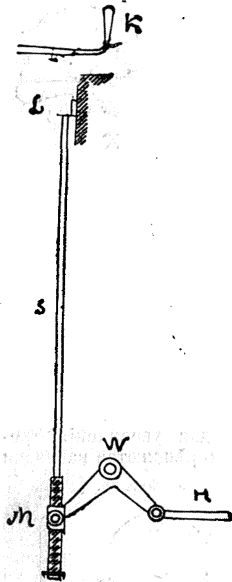

Фиг. 12.

производя торможение, а при обратномъ передвиженіи тяги происходитъ растормаживаніе. Хорошій  $T$  долженъ быть устроенъ такимъ образомъ, чтобы въ сколькихъ оборотахъ рукоятки достигалось достаточное для остановки поѣзда нажатіе тормазныхъ колодокъ на колеса. Путь, описываемый при этомъ рукояткою, зависитъ отъ величины зазора, оставляемаго между опущенными колодками и бандажами колесъ, отъ величины мертваго хода частей механизма, а также отъ происходящаго при торможении прогиба и растяженія элементовъ передачи. Для возможности уменьшенія зазора необходимо пользоваться колодками изъ мало изнашивающагося материала. По этой причинѣ литая сталь и чугуны заслуживаютъ предпочтенія въ сравненіи съ деревомъ. При правильномъ устройствѣ и

крѣплены помощью подвѣсокъ къ рамѣ вагона. Подвѣска состоитъ изъ двухъ частей, обхватывающихъ тормазную колодку и соединенныхъ съ нею системою рычаговъ, дѣйствующихъ такимъ образомъ, что при торможении колодки передвигаются симметрично по отношенію къ диаметральной линіи, проходящей черезъ центръ колеса, чѣмъ достигается равномерное нажатіе. При примѣненіи отдѣльныхъ  $T$ . для вагоновъ они приводятся въ дѣйствіе кондукторами по сигналу машиниста, вследствие чего торможение не можетъ быть равномернымъ и для остановки поѣзда требуется болѣе продолжительное вре-



Фиг. 13.

мя. Особенно ненадежнымъ оказывается дѣйствіе отдѣльныхъ  $T$ . въ случаѣ необходимости неожиданной и быстрой остановки поѣзда, напр. при усмотрѣнной машинистомъ опасности. Въ такихъ случаяхъ болѣе пригодными оказываются непрерывные  $T$ ., приводимые въ дѣйствіе одновременно машинистомъ. Эти  $T$ . устриваются такимъ образомъ, что при какой-либо неправоильности движенія, напр. при разрывѣ поѣзда или сходѣ его съ рельсовъ, колеса сами затормаживаются, почему  $T$ . эти называются автоматическими. Первые  $T$ . этого рода, получившіе распространение, были введены Геберлейномъ, который достигалъ взаимодѣйствія нѣсколькихъ  $T$ . одного поѣзда помощью колесъ тренія и цѣпей, навивающихся на барабаны. Затѣмъ получили большое распространение такъ наз. пневматическіе  $T$ ., которые раздѣляются на двѣ группы. Въ одной изъ нихъ передвиженіе тормазныхъ колодокъ достигается дѣйствіемъ сжатого воздуха, въ  $T$ . второй группы, наоборотъ,—раз-

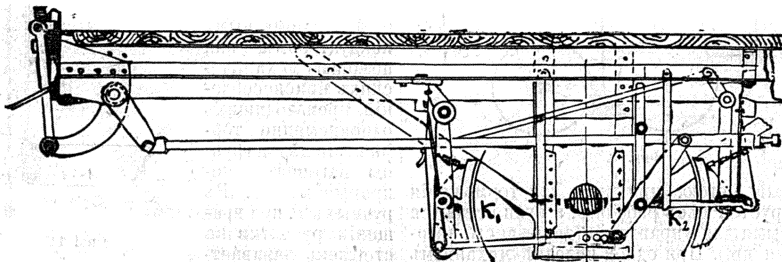

Фиг. 14.

рѣженіемъ воздуха. Всѣ нынѣ употребительныя системы непрерывныхъ пневматическихъ  $T$ . первой группы состоятъ изъ слѣдующихъ частей: установленнаго на паровозѣ воздушнаго насоса, приводимаго въ дѣйствіе паромъ, резервуара для сжатого воздуха и тормазнаго крана, помощью котораго трубопроводъ, проведенный подъ всѣмъ поѣздомъ, можетъ быть приведенъ въ сообщеніе съ резервуаромъ или

рѣженіемъ воздуха. Всѣ нынѣ употребительныя системы непрерывныхъ пневматическихъ  $T$ . первой группы состоятъ изъ слѣдующихъ частей: установленнаго на паровозѣ воздушнаго насоса, приводимаго въ дѣйствіе паромъ, резервуара для сжатого воздуха и тормазнаго крана, помощью котораго трубопроводъ, проведенный подъ всѣмъ поѣздомъ, можетъ быть приведенъ въ сообщеніе съ резервуаромъ или

съ наружною атмосферою. Соединеніе частей трубопровода между вагонами достигается гайками рукавами съ разборными герметическими затворами. Во время движенія поѣзда главный проводъ, имѣющіеся въ нѣкоторыхъ конструкціяхъ вспомогательные резервуары и тормазные цилиндры сообщаются съ главнымъ резервуаромъ и поэтому наполнены сжатымъ воздухомъ съ давленіемъ въ 6—4 атмосферы. При тормаженіи сжатый воздухъ изъ трубопровода и тормазныхъ цилиндровъ съ одной стороны поршней выпускается, вслѣдствіе чего поршни въ цилиндрахъ давленіемъ воздуха съ внутренней стороны передвигаются и съ большою силою и одновременно нажимаютъ колодки. Къ этой системѣ принадлежатъ Т. Карпентера (железныя дороги Северо-Американскія Соединенныхъ Штатовъ, прусскія, саксонскія, виртембергскія, испанскія жел. дор., въ Россіи Балтійская жел. дор.), Венгера (во Франціи желѣзныя дороги Орлеанскаго и Южнаго обществъ, нѣкоторыя швейцарскія жел. дор., въ Россіи С.-Петербургско-Варшавская жел. дор.), Шейфера (многія жел. дор. въ Германіи и нѣкоторыя въ Швейцаріи и Италіи), Вестингауза (распространены почти повсемѣстно), Сулдерена. Въ Т., дѣйствующихъ разрѣженіемъ воздуха, перемѣщеніе колодокъ достигается движеніемъ поршня въ цилиндрѣ вслѣдствіе давленія атмосфернаго воздуха на одну сторону поршня, при разрѣженіи воздуха съ другой стороны. Для разрѣженія воздуха служатъ установленныя на паровозѣ эжекторы, съ которыми тормазные цилиндры паровоза, тендера и отдѣльныхъ вагоновъ соединяются помощью общаго трубопровода, проходящаго непрерывно подъ всѣмъ поѣздомъ. Къ этой группѣ принадлежатъ Т. Смита (многія жел. дор. въ Англіи), Гарди (жел. дор. Севернаго общества во Франціи, прусскія казенныя и Эльзась-Лотарингскія жел. дор., почти всѣ жел. дор. Австріи, за исключеніемъ венгерскія, на которыхъ примѣняются Т. Вестингауза, Большая центральная жел. дор. въ Бельгіи, жел. дор. Адриатической сѣти въ Италіи, С.-Готардская жел. дор. въ Швейцаріи, многія жел. дор. въ Англіи, нѣкоторыя въ Испаніи, Даніи и Швейцаріи, турецкія, румынскія, сербскія и болгарскія жел. дор., въ Россіи Московско-Рязанская, Московско-Брестская, Варшаво-Вѣнская, Закавказская и нѣкоторыя другія жел. дор.), Кертинга (нѣкоторыя жел. дор. въ Швейцаріи, Италіи, Швеціи и Норвегіи, въ Россіи на Московско-Курской и Грязе-Парицкой жел. дор.), Клейтона, Имса и др. Для пассажирскихъ поѣздовъ непрерывныя Т. введены почти повсемѣстно. Въ нѣкоторыхъ же странахъ, а въ послѣднее время въ Россіи начинаютъ снабжать этой системою и товарные поѣзда. Для ручного тормаженія паровозовъ и тендеръ-паровозовъ употребляются ручныя Т. того же устройства, какъ и для вагоновъ. Для тормаженія колесъ паровозовъ иногда примѣняются также паровыя Т., въ которыхъ колодки прижимаются къ колесамъ поршнемъ парового цилиндра. Тормаженіе паровоза достигается также прижиманіемъ контръ-пара, т. е. перекладывая

рычагъ парораспределительнаго прибора, машина пускаетъ паръ противъ движущагося поршня. Въ паровозахъ горныхъ жел. дор. съ успѣхомъ примѣняется выпускъ воздуха въ паровые цилиндры съ цѣлью тормаженія. Для безопасности движенія, въ составѣ поѣзда должно быть извѣстное число тормазныхъ вагоновъ, зависящее отъ вѣса поѣзда, скорости его и уклоновъ пути. Это обуславливается требованіемъ, чтобы поѣздъ могъ быть остановленъ тормазами съ пробѣгомъ нѣкотораго опредѣленнаго протяженія послѣ подачи сигнала остановки. При этомъ отъ момента подачи сигнала до начала дѣйствія тормазовъ также протекаетъ нѣкоторый промежутокъ времени, въ течение котораго поѣздъ движется безъ замедленія хода. Пусть  $s_1$  будетъ путь въ м., пробѣгаемый поѣздомъ отъ момента подачи сигнала остановки до начала тормаженія, и  $s_2$  путь, пройденный поѣздомъ при дѣйствіи Т. до остановки. Тогда отъ подачи сигнала до совершенной остановки поѣздъ пройдетъ путь  $s = s_1 + s_2$ . При скорости хода поѣзда  $v_0$  м. въ секунду и массѣ его  $M$ , живая сила поѣзда на полномъ ходу будетъ  $\frac{Mv_0^2}{2}$ . Работа эта должна быть поглощена работою сопротивленія поѣзда движенію и работою тормаженія, при чемъ на уклонѣ сила тяжести дѣйствуетъ на помощь живой силѣ поѣзда. Если назовемъ черезъ  $W$  сопротивленіе поѣзда въ кгр.,  $B$ —тормазное давленіе,  $f$ —коэффициентъ тренія для колесъ и томарзныхъ колодокъ,  $g$ —ускореніе силы тяжести, а  $\alpha$ —уклонъ пути, то будемъ имѣть:  $\frac{Mv_0^2}{2} =$

$$= \int_0^{s_1} W ds + \int_0^{s_2} Bf ds - Mg \sin \alpha s.$$

При расчетѣ тормазной силы принимаютъ, что паровозъ при всѣхъ обстоятельствахъ можетъ быть затормаженъ непосредственно своими тормазами, не прибѣгая къ тормазной силѣ поѣзда, такъ что приходится принимать во вниманіе лишь вагоны. По опытамъ Франка, сопротивленіе движенію поѣзда вѣсомъ  $Mg$  при скорости  $v$  м. въ секунду можетъ быть выражено формулою  $W = 0,0025Mg + 0,1225Fv^2$  кгр., гдѣ  $F$  есть площадь поѣзда, подверженая дѣйствію вѣтра. При вѣсѣ всѣхъ вагоновъ поѣзда  $Q$  въ тоннахъ и начальной скорости  $V_0$  км. въ часъ  $\frac{Mg}{1000} = Q$  и  $v_0 = \frac{V_0}{3,6}$  слѣдовательно  $\frac{Mv_0^2}{2} = \frac{QV_0^2 \cdot 1000}{254,28}$ . Поэтому живая сила на тонну вѣса поѣзда будетъ  $3,94V_0^2$ . Величина ея, однако, нѣсколько увеличивается вращающеюся массою колесъ. Поэтому принимають ее  $4,2V_0^2$ . Относа сопротивленіе поѣзда въ кгр. также на тонну вѣса при скорости  $V$  км. въ часъ, получимъ изъ вышеприведенной формулы  $W = 2,5 + 0,1225 \frac{FV^2}{Q \cdot 3,6^2}$  или  $W = 2,5 + \frac{0,00945FV^2}{Q}$ . Принимая  $\frac{F}{Q} = 0,106$ , получимъ  $W = 2,5 + 0,001V^2$ . Эта форма очень удобна для приблизительнаго выраженія сопротивленія поѣзда. Такъ какъ въ

сравненіи съ работою тормажениа сопроти-  
вление поѣзда представляетъ незначительную  
величину, то можно безъ большой погрѣшно-  
сти для расчета работы сопротивления поѣзда  
въ этомъ случаѣ принять среднее выраженіе

$$W_m = 2,5 + 0,0006 V_0^2, \text{ полагая } \int_0^{s_2} W ds = W_m s_2.$$

Если вѣсъ тормазныхъ вагоновъ  $Q_b$ , то тор-  
мазная сила въ килограммахъ на тонну вѣса  
поѣзда будетъ  $1000 \frac{Q_b}{Q} f$ . Но коэффициентъ тре-  
нія  $f$  измѣняется въ зависимости отъ ско-  
рости. По опытамъ Гальтона, этотъ коэффи-  
циентъ для весьма малыхъ скоростей прибли-

0	10	20	30	40	50	60	70	80	90	км. въ часъ.
$f_m = 0,250$	$0,201$	$0,164$	$0,142$	$0,128$	$0,117$	$0,109$	$0,103$	$0,098$	$0,093$	

Приблизительно эти величины могутъ быть  
выражены слѣдующею формулою:  $f_m = \frac{12,5}{50 + V_0}$ .

Поэтому работа при тормажении на тонну вѣса  
поѣзда съ начальной скоростью  $V_0$  будетъ

$$\int_0^{s_2 B} \frac{f ds}{Q} = \frac{1000 Q_b}{Q} f_m s_2 \text{ килограммометровъ.}$$

Если уклонъ  $a$  выраженъ въ тысячныхъ, то  
та же цифра выражаетъ составляющую силы  
тяжести по направлению пути въ килограм-  
махъ на тонну вѣса. Поэтому  $4,2 V_0^2 =$   
 $= (w_m + \frac{1000 Q_b}{Q} f_m - a) s_2$ . Если въ это вы-

раженіе вставить отношеніе вѣса тормаз-  
ныхъ вагоновъ къ вѣсу поѣзда въ про-  
центахъ, принимая  $b = 100 \frac{Q_b}{Q}$ , то получимъ  $b =$

$$= \frac{1}{f_m} \left( \frac{0,42 V_0^2}{s_2} - 0,1 W_m + 0,1 a \right).$$

Величину  $b$  на-  
зываютъ тормазнымъ процентомъ. Путь, про-  
ходимый поѣздомъ отъ момента подачи сиг-  
нала остановки, выражается, какъ сказано  
выше, черезъ  $s = s_1 + s_2$ . По нормамъ, выра-  
ботаннымъ союзомъ желѣзныхъ дорогъ Гер-  
маніи,  $s_2$  должно быть 650 м., получаемую  
же при этомъ величину  $b$  слѣдуетъ увели-  
чить на число  $0,012 av$ , зависящее отъ ско-

рости и уклона, и во всякомъ случаѣ при-  
нять ее не менѣе шести. Принимая, что  
отъ момента подачи сигнала до начала дѣй-  
ствія тормазамъ поѣздъ успѣетъ пробѣжать  
протяженіе  $s_1 = 1,5 V_0$ . Такимъ образомъ чис-  
ло тормазныхъ вагоновъ, выраженное въ  
процентахъ отъ вѣса всѣхъ вагоновъ, опредѣ-  
лится формулою  $b = \frac{1}{f_m} \left( \frac{0,42 V_0^2}{650} - 0,1 W_m + \right.$   
 $\left. + 0,1 a \right) + 0,012 av \geq 6$ , а путь, который  
поѣздъ успѣетъ пройти отъ момента подачи  
сигнала, выразится формулою  $s = 1,5 V_0 +$   
 $+\frac{0,42 V_0^2}{b f_m + 0,1 W_m - 0,1 a}$ , гдѣ  $W_m$  и  $f_m$  опре-

дѣляются согласно вышесказанному. На осно-  
ваніи этихъ формулъ можетъ быть опредѣле-  
но число вагоновъ, которые обязательно долж-  
ны быть снабжены Т. при опредѣленномъ  
составѣ поѣзда, принятой максимальной ско-  
рости движенія и данныхъ наибольшихъ укло-  
нахъ желѣзнодорожнаго пути. Изданными ми-  
нистерствомъ путей сообщенія правилами,  
число Т. въ поѣздѣ поставлено въ зависи-  
мость отъ величины уклоновъ пути и скоро-  
сти движенія и какъ показано въ слѣдующей  
таблицѣ:

Уклоны дороги въ ты- сячныхъ.	Для товарныхъ поѣз- довъ мелкаго хода, набольшая скорость которыхъ не превос- ходитъ 25 верстъ въ часъ.	Для товарныхъ и другихъ поѣздовъ, наиболь- шая скорость которыхъ не превосходитъ въ часъ			Для пассажирскихъ и грузо-пассажир- скихъ поѣздовъ, наи- большая скорость ко- торыхъ не превоско- дитъ 45 верстъ въ часъ.	Для пассажирскихъ поѣздовъ, наибольшая скорость которыхъ не превосходитъ 55 верстъ въ часъ.
		30 верстъ.	35 верстъ.	40 верстъ.		
Изъ 100 вагонныхъ осей должно быть тормазныхъ не менѣе						
2	3	6	9	13	17	28
5	6	9	12	16	20	31
6	7	10	13	17	21	32
8	9	12	15	19	23	34
10	11	14	17	21	25	36
12	13	16	19	23	27	38
15	16	19	22	26	30	41

Число тормазныхъ осей въ поѣздѣ назначается для участка или всей дороги сообразно наибольшему уклону, но если сплошной наибольший уклонъ имѣетъ длину, не превосходящую 500 саж., то число тормазныхъ осей, по правиламъ нашего министерства путей сообщенія, можетъ быть опредѣлено не по наибольшему, а по слѣдующему за нимъ до величинъ уклону. Тормазные вагоны распределяются по длинѣ поѣзда въ приблизительно равномъ другъ отъ друга разстоянн. При этомъ предполагается, что всѣ оси вагоновъ нагружены почти одинаково; если-же поѣздъ состоитъ изъ вагоновъ грузенныхъ и порожнихъ, то для расчета потребнаго числа тормазныхъ осей двѣ оси порожняго вагона принимаются за одну грузеную ось, всякій нетормазной товарный вагонъ, нагруженный мѣше чѣмъ 100 пудами, за порожній, тендеръ (снабженный Т.) паровоза, подталкивающего поѣздъ свади—за два грузенныхъ тормазныхъ вагона, при двойной тягѣ второй паровозъ—за два грузенныхъ тормазныхъ вагона, если уклоны дороги не круче 0,004, въ противномъ случаѣ Т. второго паровоза въ расчетъ не принимаются. До начала восьмидесятыхъ годовъ на русскихъ желѣзныхъ дорогахъ употреблялись почти исключительно ручные Т. общепринятаго устройства и въ настоящее время въ употребленн находятсѣ три типа этихъ Т. Типъ 1: усилн въ немъ передается ковшачному рычагу, дѣйствующему при посредствѣ тяги на неподвижный подъ вагономъ валъ, который затѣмъ, поворачиваясь, нажимаетъ колодки двумя своими одинаковой длинны отроствами, также при посредствѣ тягъ. Типъ 2: отличается отъ предыдущаго лишь тѣмъ, что въ немъ тормазной валъ не укрѣпленъ неподвижно, а подвѣшенъ такъ, что концы его могутъ качаться около точекъ ихъ подвѣски. Типъ 3), менѣе другихъ распространенный, отличается тѣмъ, что тормазной валъ не подвѣшенъ прямо къ швеллерамъ вагона, а прикрѣпленъ къ подвѣскамъ одной пары колодокъ, на которую онъ дѣйствуетъ непосредственнымъ нажатіемъ, между тѣмъ какъ второй парѣ колодокъ передаетъ давленіе при посредствѣ своихъ отроствокъ и тягъ, какъ въ первыхъ двухъ типахъ. Происшедшее съ теченіемъ времени ускореніе пассажирскаго сообщенія вынудило ввести въ курьерскихъ и пассажирскихъ поѣздахъ непрерывные Т. Не вполнѣ удачныя опыты на нѣкоторыхъ желѣзныхъ дорогахъ съ неавтоматическимъ воздушнымъ Т. системы Гарди смѣнились, въ началѣ восьмидесятыхъ годовъ, постепеннымъ введеніемъ болѣе надежныхъ автоматическихъ воздушныхъ Т. системы Вестнгауза, Гарди, Кертинга, Венгера и прочихъ. Правительственные техническія условия для воздушныхъ Т. пассажирскихъ поѣздовъ слѣдующія: они должны быть автоматическіе, дѣйствующие сжатымъ или разрѣженнымъ воздухомъ; всѣ соединенія воздухопроводныхъ трубъ какъ между тендерами и вагонами, такъ и между этими послѣдними, снабженными непрерывнымъ Т. соответственнаго дѣйствія (сжатымъ или разрѣженнымъ воздухомъ) должны, быть на подлежащихъ дорогахъ одинаковаго устрой-

ства и согласованы съ соединеніями въ императорскихъ поѣздахъ, для возможности пользоваться этими Т. при слѣдованн въ прямомъ сообщенн. Дѣйствіе тормаженія должно быть энергичнымъ и быстрымъ, распространяющееся на всѣ тормазные вагоны поѣзда съ возможно малыми промежутками времени. Число вагонныхъ тормазныхъ осей въ поѣздѣ должно быть не менѣе указаннаго въ правилахъ движенія (см. выше), при чемъ для скоростей свыше 58 км. въ часъ это число осей опредѣляется особымъ расчетомъ. Нажатіе колодокъ должно быть рассчитано такъ, чтобы оно, въ зависимости отъ конструкции вагона, составляло: при одностороннемъ нажатн отъ 0,5 до 0,8 давленія, передаваемого осью на рельсы, а при двустороннемъ—не менѣе 0,8 упомянутаго давленія. Внутри каждаго вагона должно быть устроено приспособленіе для затормаживанія поѣзда. Приборы эти должны быть расположены на видныхъ и доступныхъ мѣстахъ, съ необходимымъ огражденіемъ отъ случайностей. Для пробы воздушныхъ Т. на нѣкоторыхъ желѣзныхъ дорогахъ устроены особыя пробныя станціи. Въ теченіе послѣдняго времени на Николаевской желѣзной дорогѣ производились, по распоряженію министерства путей сообщенія, подробныя сравнительные опыты для выясненія сравнительныхъ достоинствъ главнѣйшихъ типовъ автоматическихъ воздушныхъ Т. Журналы комиссіи, производившей испытанія, напечатаны въ 1900 г. въ «Приложенн къ Вѣстнику Министерства Путей Сообщенія» № 42; но выводы изъ этихъ опытовъ еще не закончены

**Тормасовъ** (графъ Александръ Петровичъ, 1752—1819)—извѣстный генераль. Замѣченный Потемкинымъ, онъ былъ командированъ въ 1782 г. въ Крымъ, для усмиренія бунта татаръ. Въ началѣ 2-й турецкой войны находился въ екатеринославской арміи. Въ 1791 г., командуя конной бригадой, произвелъ удачный поискъ за Дунай къ Бабадагу, а 28 іюня принялъ видное участіе въ мачинскомъ сраженн, начальствуя конницею лѣваго крыла. Во 2-ю польскую войну занесъ, съ нѣсколькими легкоконными полками, поражение неприятелю при мст. Мобаръ; а 28 сентября 1794 г., въ сраженн при Мацювицахъ, командовалъ лѣвымъ флангомъ главныхъ силъ. При штурмѣ Праги велъ одну изъ колоннъ. При имп. Павлѣ въ 1799 г. исключенъ изъ службы, но въ 1800 г. званъ назначенъ командиромъ л.-гв. коннаго полка. Въ 1803 г. назначенъ кievскимъ ген.-губернаторомъ, въ 1807 г.—рижскимъ, въ 1808 г.—главнокомандующимъ въ Грузіи и на Кавказской линіи. Прибывъ къ своему посту въ февралѣ 1809 г., Т. нашелъ дѣла въ затруднительномъ положенн: Турція и Персія готовились къ вторженію въ наши предѣлы, Имеретія и Абхазія были въ возстанн, Дагестанъ былъ къ тому близокъ, а въ распоряженн главнокомандующаго имѣлось не болѣе 42 тыс. войскъ. Т. обнаружилъ неутомимую энергію, способность направлять дѣйствія своихъ войскъ и умѣнье выбирать исполнителей. Благодаря этому, успѣхъ постепенно склонился на нашу сторону.



Взявъ крѣпость Поти и устранивъ тѣмъ самымъ влияние турокъ на Абхазію и Имеретію, Т. водворилъ въ нихъ спокойствіе; въ Дагестанѣ подавлены были попытки къ возстанію. Ближайшіе соотрудники Т.—Котляревскій, Лисавичъ и Симоновичъ—нанесли туркамъ и персамъ нѣсколько рѣшительныхъ пораженій и тѣмъ обезпечили нашу южную границу. Въ отечественную войну Т. командовалъ 3-ю observationalной арміей (54 баталіона, 76 эскадронъ, 9 казачьихъ полковъ, всего 43 тыс.), предназначенною для защиты Южн. Россіи. Противъ Т. былъ направленъ сначала Шварценбергъ, потомъ Ренне, съ саксонскимъ корпусомъ. 1 июля Т., оставивъ корпусъ Сакена для охраненія Волги и для связи съ дунайской арміей, а ген.-маіора Хрушова (драгунская бригада и 2 казачьихъ полка) во Владиміръ-Волынскомъ, для обезпеченія границъ со стороны Галиціи и Варшавскаго вел. герцогства, самъ, съ главными силами, двинулся противъ фланга и тыла франц. войскъ, наступавшихъ отъ Бреста къ Пяньску (противъ Ваграціона). Корпусъ Ренне былъ разбросанъ на большое пространство (Слонимъ—Пружаны—Брестъ—Кобринъ—Яново—Пяньскъ). 13 июля часть арміи Т. захватила Брестъ; 15-го былъ разбитъ и положилъ оружіе саксонскій отрядъ въ Кобринѣ (ген. Кленгель, 66 оф., 2200 нижн. чиновъ, 8 орудій); послѣ того Т. занялъ Пружаны. Побѣда эта имѣла важное нравственное значеніе, какъ первый успѣхъ въ періодъ отступленія нашихъ армій. Ренне, собравъ свои войска и соединившись со Шварценбергомъ, атаковалъ Торماسова у Городечны (см.). 1 августа русскія войска отступили сначала къ Кобрину, а затѣмъ къ Луцку, для соединенія съ дунайской арміей, педшею въ Россію по заключеніи бухарестскаго мира. Въ сентябрѣ армія соединилась и заставила Шварценберга послѣдно отступить къ Бресту. Вскорѣ командованіе надъ соединенными арміями перешло къ адм. Чичагову, а Т. былъ отозванъ въ главную квартиру, гдѣ на него возложено было внутреннее управленіе войсками и ихъ организація. Т. участвовалъ въ сраженіяхъ подъ Малоярославцемъ, Вязмою, Краснымъ и съ главной арміей перешелъ границу имперіи въ декабрѣ 1812 г. Когда Кутузовъ, за болѣзью, остался въ Буцилау, Т. временно принялъ главное командованіе надъ арміей. Вскорѣ разстроенное здоровье заставило его просить увольненія; онъ былъ назначенъ членомъ государственнаго совѣта, а въ 1814 г. — главнокомандующимъ въ Москвѣ. 30 августа 1816 г. получилъ графское достоинство.

**Тормасовы** — графскій и дворянскій родъ. Павелъ Т., сынъ боярскій, былъ приставомъ у англійскаго посла (1600); Игнатій Т. состоялъ при датскомъ королевичѣ (1602). Феодоръ Аванасевичъ Т. былъ воеводою на Олонцѣ (1727), братъ его Иванъ — воеводою Вологодской провинціи (1727). Объ Александрѣ Петровичѣ Т. († 1819) см. выше. Его единственный сынъ умеръ бездѣтнымъ. Братъ его Петръ Петровичъ (1757—1831) былъ витебскимъ губернаторомъ и имѣлъ лишь одного

бездѣтнаго сына. Родъ Т. пресѣлся и фамилія эта перешла въ родъ Сназиныхъ. В. Р.

**Торнесъ** (Tornes) — р. въ Испаніи, лѣвый и самый значительный притокъ р. Дуеро, беретъ начало въ южн. части Старо-Кастальской провинціи Авіла, сѣвернѣе Новарредонды (1585 м. надъ моремъ), течетъ по предельной Богойской долинѣ (Bohoyo) вдоль сѣверной стороны горной цѣпи Сьерра де Гредось, у Эль Барко де Авіла (1014 м.) сворачиваетъ на С въ провинцію Саламанка, называется Саламанки (807 м.) и образуетъ, наконецъ, границу между Саламанкой и Заморрой; впадаетъ въ Дуеро ниже Фермоселле у Португальской границы; длина 230 км.

**Торна**, *Торнянскій комитатъ* — въ Венгріи, самый значительный по объему, въ настоящее время соединенъ съ сосѣднимъ Абайуискимъ (или Абайуарскимъ) въ одинъ Абайу-Торнянскій комитатъ.

**Торнадо** — взято съ испанскаго (Tornado) слова, означающаго *вращающійся*. Такъ называются смерчобразныя бури небольшихъ размѣровъ, нерѣдко достигающія большой силы. Различаютъ: 1) *Морскія* Т. въ Гвинейскомъ заливѣ—настоящіе смерчи и *материковые* Т. особенно въ вост. половинѣ Соединенныхъ Штатовъ. Всего чаще они бывають по среднему Миссиссипи и нижнему Миссури въ шт. Илинойсъ, Айова (Иова), Миссури, Канзасъ, Небраска, въ мѣсяцы съ мая по іюль, нѣсколько рѣже къ В оттуда до Атлантическаго океана, при чемъ въ южныхъ штатахъ они бывають обыкновенно съ февраля по апрѣль. Т. обыкновенно бывають въ теплой юго-вост. части обширныхъ циклоновъ (см.), такъ часто проходящихъ съ З на В по Соединеннымъ Штатамъ. Это небольшіе циклоны, съ большими градиентами и вѣтрами чрезвычайной силы. Опустошенія, производимыя ими, очень велики, но ограничиваются узкой полосой. Деревья, заборы и т. д., разрушенныя Т., обыкновенно лежатъ такъ, что видно направленіе вѣтра къ центру ихъ пути. Нерѣдко видѣли при приближеніи Т. смерчобразные отрожки тучъ, направленные внизъ. Передъ Т. температура высока, при юго-вост., южныхъ или юго-зап. вѣтрахъ, послѣ бури немедленно становится замѣтно холоднѣе. Несомнѣнно, что пока внизу еще господствуетъ теплое теченіе воздуха, наверху уже господствуетъ холодное сѣв.-зап. и устанавливается неустойчиво, въ вертикальномъ направленіи, равновѣсіе воздуха, при чемъ возникаютъ теплые восходящіе и холодные нисходящіе токи воздуха. По изслѣдованіямъ Генри (Henry), за 8 лѣтъ 1889—96 г. въ Соед. Штатахъ было 196 Т., изъ нихъ въ апрѣлѣ 31, май 42, іюнь 51, іюль 25, остальныхъ мѣсяцахъ менѣе 15 (см. Смерчъ, XXX, 520). Объ америк. Т. см. «Report of the Chief Signal Officer» (особенно за 1879—80), «Report of the Chief of Weather Bureau» и «Monthly Weather Review».

**Торнариі** (Tornaria) — личинка своеобразнаго класса кишечнодышащихъ или кишечножаберныхъ (Enterozoenata), причисляемаго къ типу червей (Vermes) или правильно

нѣе къ подтипу червеобразныхъ (Vermidea; см. XV, 239—240, фиг. А).

В. Ш.

**Торнау**—баронскій родъ, происходящій изъ Помераніи и восходящій къ половинѣ XVI в., а въ 1639 г. получившій индигенатъ въ Курляндіи. О Федорѣ Федоровичѣ и его двоюродномъ братѣ Николаѣ Егоровичѣ—см. ниже. Родъ бароновъ Т. вѣсенъ въ матрикулѣ курляндскаго дворянства.

**Торнау** (баронъ Николай Егоровичъ, 1812—1882)—сенаторъ, членъ государственнаго совѣта; изслѣдователь мусульманскаго законодѣнія. Налечалъ: «Мусульманское право» (вып. I, СПб., 1866), «Изложеніе началъ мусульманскаго законодѣнія» (СПб., 1850); «Право наслѣдованія по закону по мусульманскому законодательству» (СПб. 1866); «О правѣ собственности по мусульманскому законодательству» (СПб., 1882); «Особенности мусульманскаго права» (1892). Въ сочиненіяхъ Т. мусульманское право излагается какъ единая цѣльная система, но источники, которыми онъ пользуется, шитскаго происхожденія.

**Торнау** (баронъ Федоръ Федоровичъ, 1810—1890)—писатель, ген.-лейтенантъ; окончивъ курсъ въ благородномъ пансіонѣ при Императорскомъ лицейѣ, поступилъ въ военную службу и участвовалъ въ турецкой войнѣ 1828 г., въ польской кампаніи 1831 г., въ турецкой войнѣ 1854 г.; въ кавказской войнѣ неоднократно отличался и былъ 2 года въ плѣну у кабардинцевъ; этотъ эпизодъ своей жизни Т. описалъ въ «Воспоминаніяхъ кавказскаго офицера» («Русск. Вѣстн.», 1864; переведено на европейскіе языки); ему же принадлежатъ разныя замѣтки о кавказской войнѣ («Русск. Вѣдом.», 1860 и пр.). Въ 1850—70 гг. Т. былъ военнымъ агентомъ въ Вѣнѣ и состоялъ членомъ воен. ученаго комитета.

**Торнибергъ** (Карль-Юганъ Torneberg)—шведскій ориенталистъ (1807—1877), профессоръ арабскаго языка въ Упсалѣ. Подъ его редакціей издано нѣсколько арабскихъ сочиненій, отчасти съ латин. переводами. Соч. Т.: «De linguae Aramaeae dialectis» (1842), «Codices arabici, persici et turcici bibliothecae Lundensis» (1850), «Symbolae ad rem Numismaticam Muhammedanorum» (1846—1856), «Numi sicii» (1848).

**Торниери** (Джорджъ-Вальтеръ Thornbury)—англ. писатель (1828—76). Его труды: «Lays and legends of the New World» (1851), «Shakespeare's England during the reign of Elizabeth» (1858), «Art and nature at home and abroad» (1856), «Songs of Cavaliers and Roundheads» (1860), «Two centuries of song» (1867), «Historical and legendary ballads and songs» (1875), «British artist from Hogarth to Turner» (1861), «Life of J. M. W. Turner» (1861), «Life in Spain», «Turkish life and character» (1860), «Tour round England» (1870), «Old and new London» (1873—74); романы: «Every man his own trumpeter», «Ice-bound», «True as steel», «Wildfire», «Tales for the marines», «Haunted london», «Greatheart», «The vicar's courtship», «Old stories retold».

**Торнесо**—гор. въ Финляндіи, Улеборгской губ., при устьѣ р. Т., на лѣв. берегу, на

границѣ съ Швеціей; противъ шведскаго гор. Гапаранда. Жителей въ 1897 г. было 1384, изъ которыхъ почти  $\frac{3}{4}$ , финны. Небольшая торговля лѣсными продуктами и семгой. Многіе туристы посѣщаютъ Т. въ началѣ юня, отправляясь на гору Аवासакъ (въ 62 км. на С отъ г. Т.), откуда видно незаходящее солнце. Т. былъ городомъ уже въ 1621 г.

**Торнесо** (Торней elf)—р. составляющая вмѣстѣ съ притокомъ ея Муоніо границу между Финляндіей и Швеціей. Береть начало въ озерѣ того же имени (Tornej träsk) въ Швеціи, течетъ на протяженіи болѣе 200 км. на ЮВ до впаденія (ниже водопада Кеугисъ или Кеугессъ высотой 72 фт.) лѣваго притока ея Муоніо, отсюда поворачиваетъ на Ю, составляя границу Финляндіи. Р. Муоніо, главный притокъ Т., больше послѣдней (333 км.), беретъ начало въ оз. Колта-лэрви у норвежской границы, протекаетъ черезъ оз. Килпис-лэрви, становясь доступной для лодокъ, и на остальномъ протяженіи до впаденія въ Т. составляетъ границу Финляндіи. Изъ многочисленныхъ пороговъ наибольшій Муоніокоски, состоящій изъ 7 водопадовъ на протяженіи около 10 км. Послѣ впаденія Муоніо Т. достигаетъ ширины 400—650 м., а ниже до 1 км. 700 м., разливаясь весной свыше 2 км. При впаденіи въ море Т. раздѣляется на нѣсколько рукавовъ. На протяженіи отъ верховьевъ Муоніо до впаденія Т. въ море насчитываются 192 порога; въ нижнемъ теченіи Т. судоходна. Бассейнъ Т. равенъ 33781 кв. км., изъ которыхъ около  $\frac{3}{4}$ , принадлежатъ Финляндіи. Не смотря на множество пороговъ, Т. имѣетъ важное значеніе, какъ средство сообщенія (особенно въ области верхняго теченія, гдѣ дорогъ нѣтъ) и сплава лѣса. Значительный ловъ семги и сигаевъ. Въ нижнемъ теченіи берега Т. густо заселены. Н. Км.

**Торниръ** (Gustav-Arthur Tornier)—нѣм. зоологъ, род. въ 1858 г., съ 1879 по 1882 г. изучалъ естественныя науки въ Страсбургѣ, Берлинѣ и Лейпцигѣ, въ 1892 г. докторъ философіи въ Гейдельбергѣ; съ 1889 г. ассистентъ, съ 1895 г. хранитель королевскаго зоологическаго музея въ Берлинѣ, гдѣ устроилъ отдѣлъ, содержащій коллекціи препаратовъ по сравнительной анатоміи. Научная дѣятельность Т. заключается въ изученіи сравнительной анатоміи и филогеніи позвоночныхъ животныхъ и герпетологіи; главнымъ образомъ, онъ занимался изслѣдованіемъ возникновенія уродствъ, а также вызываніемъ ихъ экспериментальнымъ путемъ и достигъ въ этой области интереснѣхъ результатовъ. Т. написалъ, между прочимъ: «Der Kampf mit der Nahrung, ein Beitrag zum Darwinismus» (Б., 1884); «Ein zoophylogisches Entwicklungsgesetz» («Verh. anat. Ges.», 1894); «Das Entstehen der Gelenkformen» («Arch. f. Entw. Mech.», 1894); «Die Kriechthiere Deutsch-Ost-Afrika's» (Б., 1896); «Ueber experimentell erzeugte dreischwänzige Eidechsen und Doppelgliedmassen von Molchen» («Zool. Anz.», 1897); «Amphibiengabelschwänze und einige Grundgesetze der Regeneration» («Zool. Anz.», 1900); «Das Entstehen der Käfermischbildungen, besonders Hyperantenne und Hypermelie» («Arch. f. Entw. Mech.», 1900);

«Liste der Krokodile, Schild-Kröten und Eidechsen in Togo» («Arch. f. Nat. Gesch.», 1901).

Н. Н. А.

**Торнквистъ** (Alexander Torquist) — нѣмецкій палеонтологъ, родился въ 1868 г. въ Гамбургѣ, изучалъ естественныя науки въ Гёттингенѣ, въ 1892 г. удостоенъ степени доктора философіи, съ 1893 г. читалъ лекціи по палеонтологіи въ качествѣ приватъ-доцента страсбургскаго университета, въ 1900 г. назначенъ профессоромъ палеонтологіи того же университета. Изучалъ преимущественно ископаемыхъ иглокожихъ и моллюсковъ. Т. написалъ: «Die Echiniden des Untercarbon der Südvogesen» (1897); «Die Samlungen von Dr. Stuhlmann in Deutschostafrika» («Mitth. wiss. Aust.», Гамбургъ, 1893); «Die degenerierten Perisphincten des Kimmeridge von Le Havre» («Schweiz. paläont. Ges.», 1897); «Neue Beiträge zur Geodäsie und Paläontologie der Umgebung von Recoaro und Schio» («Jahrb. d. Deutsch. geol. Ges.», 1898—1900); «Beitrag zur Kenntnis der Gattung Archaecoidaris» («Neues Jahrb. f. Min. Geol. u. Pal.», 1898).

Н. Н. А.

**Торнь** (Thorn) — городъ и крѣпость 1-го ранга въ прусской провинціи Западной Пруссіи, на р. Вислѣ. Старинный замокъ (1260), ратуша съ городскими музеями и библиотекой. Жителей 30306. Чугуннолитейные, машиностроительныя, котельныя, лѣсопильные, винокуренныя, мыловаренныя заводы. Оживленное торговое движеніе по Вислѣ (зерновой хлѣбъ, кормовыя растенія, лѣсъ, каменный уголь, скоть, колоніальныя товары). Т. былъ основанъ гофмейстеромъ Германомъ Бальмомъ въ 1231 г.; позже вошелъ въ составъ Ганзейскаго союза. Въ 1411 г. здѣсь заключенъ первый Торньскій миръ между польскимъ королемъ Владиславомъ II и нѣмецкимъ орденомъ. Когда въ 1454 г. Т. отдался подъ покровительство польскаго короля, рыцари нѣмецкаго ордена взяли и разрушили Торньскій замокъ. Начавшаяся вслѣдъ за этимъ война между Польшей и нѣмецкимъ орденомъ окончилась вторымъ Торньскимъ миромъ въ 1466 г., по которому Т. отошелъ къ Польшѣ. По второму польскому раздѣлу (1793) Т. достался Пруссіи. По Гильзигтскому трактату, Т. присоединенъ къ вел. герц. Варшавскому; по постановленію вѣнскаго конгресса (1815), онъ былъ вновь отданъ Пруссіи. Ср. Wernicke, «Geschichte Thorn's» (1842).

Въ февралѣ 1813 г., Т., занятый гарнизономъ изъ французскихъ и баварскихъ войскъ, обложенъ былъ 10-тысячнымъ русскимъ корпусомъ гр. Ланжерона. Крѣпость, устроенная по старымъ правиламъ инженернаго искусства, не имѣла ни казематированныхъ помѣщеній для гарнизона, ни запасовъ; кромѣ того, къ среднѣ марта, вслѣдствіе заразительныхъ болѣзней, численность защитниковъ уменьшилась до 2 тыс. чел. 28 марта, по принятіи изъ Грауденпа тяжелыхъ орудій, русскія войска приступили къ осаднымъ работамъ, подъ управленіемъ ген. Оппермана, а съ 31 началась стрельба со всѣхъ готовыхъ батарей. Осажденные продержались до 4 апрѣля и даже предпринимали вылазки; наконецъ,

губернаторъ Т., Поатрентъ-де-Морелю, принужденъ былъ отказаться отъ дальнѣйшаго сопротивленія и 6 апрѣля подписалъ конвенцію, по которой остатки гарнизона (1200 чел.) сдались военно-плѣннымъ, а городъ переданъ пруссакамъ.

**Торньскія горы** (Tornøer Gebirge) — горная группа въ Венгерскихъ Карпатахъ между рр. Шайо, Торна и Бодва; область ихъ представляетъ плоскую возвышенность отъ 600 до 900 м. высоты, съ замѣчательными ледяными и сталактитовыми пещерами (Szillicse, Aggtelek и др.).

**Торо** (Toro) — главный гор. испанской провинціи Замоара, на правомъ берегу р. Дуеро. Циркъ для боя быковъ; виноградники; шерстяныя тканн, дубленая кожа; торговля; жителей (1887) 8721.

**Торо** (Генри-Давидъ Thoreau, 1817—1862) — сѣвероамериканскій писатель; занималъ самыя разнообразныя должности — учителя, землемѣра, инженера, столара, поденщика; въ 1845 г. удалился въ лѣсъ, выстроилъ себѣ хижину и прожилъ въ ней 2½ года, занимаясь физической работой, писаніемъ сочиненій и созерцаніемъ природы. Т. былъ однимъ изъ выдающихся представителей той идеалистической школы, къ которой принадлежалъ Эмерсонъ, Альcottъ, Маргарета Фуллеръ и др. и которая, освободившись отъ строгаго пуританизма, стремилась къ свободной жизни. Темой для сочиненій Т. является почти исключительно природа, разнообразныя проявленія которой онъ сумѣлъ изобразить въ глубоко прочувствованныхъ картинахъ. Сочиненія Т.: «A week on the Concord and Merrimac rivers» (Бостонъ, 1849); «Walden, or Life in the woods» (Бостонъ, 1855; главное основаніе извѣстности Т.); «Excursions in field and forest» (1863); «The Maine Woods» (1864); «Cape Cod» (1865); «Letters to various persons» (1865); «A Yankee in Canada» (1866). Лучшее изданіе сочиненій Т. — «Riverside edition» (10 том., Бостонъ, 1893). Ср. W. E. Channing, «Thoreau, the poet naturalist» (Бост., 1873); F. V. Sanborn, «Biography of T.» (Бост., 1882); «Familiar letters» (1894).

**Торогунитъ** — минералъ, продуктъ измѣненія торита (см.), имѣющій составъ приблизительно 2Th. SiO<sup>4</sup>. UO<sup>2</sup>. 2H<sup>2</sup>O.

**Торова** — узкіе сырмятные ремни, длиною въ 2¼ арш., переснутые вдвое и закрѣпленные къ сѣдлу; всѣхъ Т. на сѣдлѣ бываеъ четыре: двое заднихъ и двое переднихъ. Служать они для *тороченія* (привязыванія) затравленныхъ на псовой охотѣ звѣрей, зайцевъ и запасного платья охотника. Всякій звѣрь торочится на сѣдло брехомъ къ лошади, а спиной вверхъ: залцъ — за заднія ноги, лисица — за шею, а волкъ поперекъ спины. Ружейными охотниками употребляются для тороченія птицъ Т. меньшихъ размѣровъ, оканчивающіеся металлическими кольцами; такіе Т. прикрѣпляются или къ яхташу, или же къ поясу охотника.

**Тороваискій Богоояленскій монастырь** — см. Богоояленскій-Г. м-рь (IV, 201).

**Тороки** — малорусское названіе кусковъ полотна, которые прикрѣплены къ качалкамъ

веретена на ткацкомъ станкѣ. Они пришиваются на свадьбахъ къ рушникамъ (полотенцамъ), чтобы удобнѣе было перевязывать ими бояръ и дружекъ. Отсюда свадебная пѣсня: Благословаи, Боже, и отецъ, и маты, Своему дитяти рушники торочити.

Вечеръ, когда пришиваютъ Т., мѣстами носятъ название торочинъ и обставляется пѣснями и ушошеніемъ. См. Чубинскій, «Труды этногр. стат. экспедиціи» (IV, 95—96).

Н. О.—с.

**Торонтальскій комитатъ** (Togontál-Gespanschaft, мад. Togontál-vaarmegye)—въ Венгріи, влод рр. Мароша и Тиси. 9521 кв. км.; жит. (1890) 588750, преимущественно сербовъ (98129 мадьяръ, 87445 румынъ, 184827 нѣмцевъ, 14081 словак., 4690 хорват.); значительная часть населенія исповѣдуетъ католицизмъ (271263 православныхъ, 31391 евангелистовъ, 3883 греко-католиковъ, 7139 евреевъ). Комитатъ представляетъ собою равнину съ очень плодородною почвою, со множествомъ болотъ и трясины. Жители занимаются земледѣліемъ и скотоводствомъ, ведутъ оживленную торговлю, занимаются ткацкѣй ковровъ («смирнскія ковры»). Главный городъ комитата—Большой Бечкерекъ (Nagy-Becskerek).

**Торонто** (Toronto) — глав. городъ пров. Онтарио въ Канадѣ, на сѣв.—зап. берегу оз. Онтарио. Жителей ок. 200 тыс. Т. быстро выросло за послѣдніе 20 лѣтъ; въ 1881 г. въ немъ считалось только 86 тыс. жит. Соборъ, канадскій институтъ (съ музеемъ), библиотека (80 тыс. т.), университетъ, нормальная школа, ботаническій садъ; колледжъ. Производства чугунолитейное, кожевенное; выдѣлка сельскохозяйственныхъ машинъ и печей. Оживленная торговля (лѣсъ, лошади, хлѣбъ, шерсть, сало).

**Торопа**—р. Псковской губ., прав. прит. Зап. Двины. Береть начало въ Холмскомъ у. изъ озера. Течетъ въ южн. наравленіи по лѣвнстой мѣстности; при гор. Т. проходитъ чрезъ оз. Соломино. Дл. 137, отъ гор. Торопца (70 в.) судоходна; шир. въ Торопцѣ 16, а при устьѣ до 30 саж.; глуб. до 2—3 арш. Дно въ нижнемъ теченіи плоское и загрозомлено карягами, особенно дубомъ. Въ 1899 г. по Т. изъ г. Торопца отправлено 47 судовъ, съ грузомъ въ 77 тыс. пд.; прибыло на ту же пристань 91 судно съ 137 тыс. пд. Пловотъ по Т. отправлено изъ разныхъ мѣстъ 234, вѣсомъ въ 616 тыс. пд.

**Торопецкое княжество**—выдѣлилось въ самомъ началѣ XIII в. изъ княжества Смоленскаго. Благодаря своему положенію между Новгородскою, Полоцкою, Южно-русскою и Суздальскою областями, играло роль посредника, въ торговомъ и политическомъ отношеніяхъ, между этими областями. Изъ князей торопецкихъ особенно замѣчательны Мстиславъ Мстиславовичъ Удалой (XX, 105) и Давидъ Мстиславичъ (X, 5). Литовскіе набѣги на Т. княжествомъ начинаются съ 1206 г. и повторяются довольно часто. Окончились они покореніемъ Торопца Литвою, при Ольгердѣ. Въ 1499 г. Т. былъ взятъ русскими и по перемирію, заключенному 25 марта 1503 г., остался за московскими великими князьями. См. П. В. Голубовскій, «Исторія смо-

ленскаго княжества»; М. В. Довнаръ-Запольскій, «Очеркъ исторіи кривичскій и дреговичскій земель до начала XIII стол.»; В. В. Антоновичъ, «Монографіи по исторіи Западной и Юго-западной Россіи».

**Торопецъ**—уѣздн. гор. Псковской губ., на р. Торопѣ и оз. Соломинѣ. Жит. (1897) 7556. Православные составляютъ около 90%, евреи—8%; остальные 2%—католики, лютеране и старообрядцы. Мѣшанъ около 70%, крестьянъ 15%, др. сословій—15%. Жилыхъ зданій 1527, пѣз нихъ каменныхъ 96. Церквей 18, всѣ каменные. Троицкій Небнѣж муж. м-рь расположенъ въ предмѣстьѣ Т. (основ. въ 1532 г.). Въ соборѣ много древностей, между прочимъ Корсунская икона Божіей Матери—подарокъ супруги кн. Александра Невского, бракосочетаніе котораго въ 1239 г. состоялось въ Т. Слѣды крѣпости сохранились до настоящаго времени; она состояла изъ земляного вала, поверхъ коего тянулась деревянная стѣна въ 22 вѣдча, съ «боями» въ 3 яруса. Въ крѣпости были катки (для слуска во время осады), 9 башенъ, два собора, 4 церкви. Т. нѣкогда славился торговлею; принадлежалъ къ ганзейскому союзу. Въ настоящее время торговля незначительна. Фабричекъ и заводовъ 28, съ произв. на 279800 р. Прежде славилась Торопецкая юфть; для выдѣлки ея было нѣсколько десятковъ заводовъ. Теперь кожевенныхъ заводовъ 3 (съ производствомъ на 150300 руб.). Городскій бюджетъ (1897 г.): доходы—14615 р., расходы—15434 р. Благотворительное общество; городская богадѣльня на 26 чел. и страннопримный инвалидный домъ на 20 чел. Духовное учил. (37 уч.), женск. прогимназія съ руководѣніемъ отдѣленіемъ (94 уч.), городское учил., дѣтскій пріютъ, 6 начальныхъ школъ (239 уч.). Общ. вз. кред. уѣзднаго земства. Городская земская больница, аптека, волное пожарное общ.

**Торопецкій уѣздъ**—расположенъ въ юго-восточной части губ.; 5390,8 кв. в., изъ нихъ подъ озерами 171 кв. в. Уѣздъ холмистый, въ него изъ Холмскаго уѣзда входитъ краѣж, огибаетъ г. Торопецъ, оз. Жиженское и Двины и далѣе, дойдя до юго-зап. угла уѣзда, близъ пог. Зетья, уходитъ въ Витобскую губ. Этотъ краѣж—самый возвышенный въ губ. Горы его возвышаются до 200 фт. надъ поверхностью долнѣи. Всѣ возвышенности имѣютъ округленную форму, исключенія рѣдки, и то только по берегамъ нѣкоторыхъ рѣчекъ, гдѣ встрѣчаются обрывистыя мѣста. Краѣжъ этотъ служитъ водораздѣломъ рр. Зап. Двины и Ловяти. На С эта полоса горъ довольно многоводна; съ уступовъ ихъ берутъ начало рр. Торопа и Велкота. Далѣе-же по уѣзду, всѣя нагорная полоса, извѣстная подъ названіемъ Воробьевыхъ горъ, маловодна; озеръ немного и всѣ они небольшія, истоки немногочисленны, бѣдны водою и не образуютъ ни одной значительной рѣки: На южн. оконечности этого пространства, между верховьями рр. Куньи и Зап. Двины, видъ горъ измѣняется. На всемъ этомъ протяженіи, имѣющемъ 25 вер. въ поперечникѣ, образуется возвышенное плато съ низменною ложбиною внутри, въ которой оз.: Зетвіе, Ярочно, Зряково и Ордосно, съ дву-

ма рч. Зетвией и Лютцей образуютъ свой, особый, небольшой бассейнъ. Все это пространство покрыто сплошь лѣсами смѣшанныхъ породъ: береза, ольха, осина; сосна доволна рѣдка; отдѣльныя дубовыя рощи встрѣчаются на Воробьевыхъ горахъ. Грунтъ земли этого горнаго пространства преимущественно глинистый. Къ С отъ оз. Жляжницкаго и Двинскаго грунтъ чрезвычайно каменистъ. Часть уѣзда спускается къ долинѣ р. Зап. Двины постепенными уступами, на которыхъ, отъ застоя водъ, образовалось множество озеръ, болотъ и мокрыхъ равнинъ. По правую сторону р. Торопы находятся большія оз. Жляжницкое и Двинское и обширныя равнинныя, мокрыя пространства и болота. Грунтъ земли здѣсь песчаный. Пространство же по лѣвую сторону р. Торопы нѣсколько волнистое, много лѣсовъ, но есть пахатныя земли и мѣстность эта болѣе населена. Небольшое пространство по рр. Велькоты и Зап. Двинѣ, около пог. Дубно, спускается къ Зап. Двинѣ слабою покатою, сплошь покрытою лѣсомъ (лиственными и хвойными). Грунтъ земли очень разнообразенъ. Верхняя почва—мѣстами красная или бѣлая глина, мѣстами же множество камня и въ особенности известковыхъ обломковъ. Въ глинѣ встрѣчается много сѣрнаго колчедана и желѣзной охры; встрѣчаются также пласты бѣлой глины съ сильною примѣсью желѣзнаго купороса и съ замѣтными слѣдами квасцовъ. Подъ этой верхней почвой лежатъ слои известняка, отъ 4 до 5 саж. толщиной, а подъ нимъ—синяя, хорошаго качества, глина. Въ геологическомъ отношеніи Т. уѣздъ принадлежитъ къ девонской системѣ и только за г. Торопцемъ и у береговъ р. Зап. Двины встрѣчается въ слабомъ развитіи горный известнякъ каменноугольной системы, отличающійся присутствіемъ сѣрнаго колчедана и желѣзнаго купороса. Всѣ эти образованія покрыты ділювіальными наносомъ, богатымъ эрратическими камнями, а мѣстами припрятые болотистыми (торфяными) образованіями. Изъ полезныхъ ископаемыхъ извѣстны: глина, известнякъ, булыжникъ и торфъ; желѣзныя руды не разрабатываются. Желѣзистые ключи у пос. Заборья и около дер. Загоскиной. Сѣрные ключи по р. Усвѣту. Почва преимущественно песчаная на возвышенныя мѣстахъ, мѣстами глинистая или болотистая. Встрѣчается также и вполне пригодная для земледѣлія почва — бурый супесчанникъ. Въ гидрографическомъ отношеніи Т. уѣздъ принадлежитъ системамъ оз. Ильменя (сѣв.-зап. часть уѣзда) и р. Зап. Двины (вост. часть уѣзда). Изъ рѣкъ, принадлежащихъ бассейну оз. Ильменя, болѣе значительны: р. Куля. прит. Ловаты, длина до 160 в. Р. Зап. Двина протекаетъ по границѣ уѣзда на 110 в. и внутри его на 40 в. Берега покрыты лѣсомъ. Въ Дубновскомъ приходѣ на берегахъ Зап. Двины у пог. Вережунъ обнажаются скалы до 60 саж. высоты. Суда по Двинѣ ходятъ отъ устья р. Торопы, на послѣднихъ 20 в. по Торопецкой границѣ; сплавъ лѣса производится по всему ея теченію. Изъ рѣкъ, впадающихъ въ Зап. Двину, наиболѣе значительны: Велькота (Волькота), Лосна и Торопа; послѣдняя замѣча-

тельна множествомъ озеръ, сливающихся въ ея бассейнъ (14 озеръ сообщаются съ самымъ русломъ ея, а множество другихъ — посредствомъ ея притоковъ). *Озеро* 153, изъ нихъ оз. Двинъ занимаетъ площадь въ 50 кв. в. Между оз. Кодоно, Жляжницкимъ и Двиньемъ съ одной стороны и р. Торопой съ другой тянется полоса болотъ на 40 в. дл. и 25 в. шир. и между рр. Жабори и Велькотой — на 25 в. дл. и 10 в. шпр. *Лѣса* занимаютъ болѣе 50% площади уѣзда. Лѣсу строевого 90872 дес., дровяного 105863 дес., зарослей 56695 дес. *Жителей* въ 1897 г. (считая гор. Т.) было 97840 (47134 мѣч. и 50706 жнщ.). Почти всѣ православныя. Населеніе размѣщается въ 1 гор., 1614 селеніяхъ и 938 др. мелкихъ поселкахъ. Въ 1887 г. крестьянской надѣльной земли числится 117862 дес., въ частной собственности 358491, казѣ принадлежало 5350, переквамъ — 7243, остальнымъ владѣльцамъ—1501 дес. Удобной земли 531739 дес., неудобной 98147 дес. Въ 1877 г. дворянамъ принадлежало 235735 дес., а въ 1895 г. — всего 131776 дес.; возрасло въ особенности земледѣльные купцовъ и мѣщанъ. За исключеніемъ лѣса, было земли: пахатной—74156 дес., усадебной—4027, огородной—3872, садовой—414, сѣнокосу заливной—5299, луговой—44979, выгона и пастбищъ—10234, остальныхъ удобныхъ земель—1875 дес. Система хозяйства трехпольная. Болѣе всего сѣютъ рожь, овесъ и картофель. Подъ льномъ 1714 дес. Хотя главное занятіе жителей—хлѣбопашество, но незамѣтно улучшеній въ его веденіи. Въ 1900 г. лошадей было 20439 гол., рог. скота—47074, овецъ и козъ—47457, свиней—12379. Лѣсной промыселъ развитъ; лѣсъ сплавляется по Зап. Двинѣ въ Ригу. *Фабрики и заводы* 115, съ произв. на 61338 р. Болѣе всего мукомольн.—49, дегтарныхъ завод.—29 и овчинныхъ—23. По оборотамъ первое мѣсто занимаютъ 9 винокуренныхъ заводовъ (51370 р.). *Кустарные промыслы* слабо развиты (бондари, плетянки и др.). Въ 1898 г. было 40 земскихъ школъ (въ 1868 г.—одна); 2 министерск., 1 частная, 25 церк.-прих. и 19 шк. грамоты. Во всѣхъ школахъ училось 2019 дѣтей. Врачебныя участковъ—2, фельдшерскихъ—9. На службѣ земства 3 врача, 9 фельдшеровъ, 7 акушерокъ и фельдшеритъ. Земская больница въ г. Т. на 40 кров. и пріемный покой на 6 кров. Расходы земства въ 1898 г. 100739 р., изъ нихъ на учебное дѣло 6809 р., на медицинскую часть 34037 р. Въ храмѣ с. Знаменскаго, въ 5 в. отъ г. Т., сохранилась древняя утварь (XVII в.). См. М. Семеновскій, «Т., уѣзд. гор. Псковской губ. 1016—1864 г.» (СПб. 1864); ост. литературу—см. Псковская губ.

**Тороповъ** (Николай Ивановичъ, 1828—1884)—врачъ-писатель; по окончаніи курса въ слб. медико-хирургической академіи, въ 1861 г., былъ военнымъ врачомъ, съ 1869 г. главный врачъ 2-го слб. воен. сухопутнаго госпиталя (1869—1884). Напечат.: «Опытъ медицинской географіи Кавказа, относительно перемежающихся лихорадокъ» (съ картою распространения лихорадокъ на Кавказѣ, СПб., 1864), «Хининъ и его употребленіе въ

болотныхъ лихорадкахъ» (СПб., 1871) п др. Кромѣ того, Т. составлялъ для фирмы К. Риккеръ, съ 1876 г., «Календарь для врачей всѣхъ вѣдомствъ».

**Торосовый промыселъ**—см. Лысуний промыселъ (XVIII, 132).

**Торосъ**—о-ва Архангельской губ., Александровскаго уѣзда, въ Сѣв. Ледов. океанѣ, близъ зап. входа въ Кольскую губ.; состоятъ изъ пяти скалъ, названныхъ «торосами», потому что весной онѣ задерживаютъ торосы, т. е. пловучій ледъ, выходящій изъ Кольской губ. Острова эти вселеники—1½ кв. вер. до нѣсколькихъ десятинъ; состоятъ изъ гнейса, гранита, слюдяного сланца, лабрадора и базальта. Есть мѣстороженіе яшмы, хорошаго качества. Острова покрыты торфомъ, поросшия полярною растительностью, и служатъ богатѣйшемъ массѣ водяныхъ птицъ. Самый большой изъ о-вовъ называется Т.-о-въ. Между островами спокойное становище, длиною до ½ в., шир. въ южн. концѣ 300, въ сѣв. 100 саж., глубиною отъ 2 до 15 саж. Якорное мѣсто между о-вами Т. п. Кувшиномъ, съ глубиною отъ 5 до 8 саж. Высота острововъ отъ 30 до 35 саж. н. ур. моря.

**Торпарь** (по-фински torppari; отъ финскаго слова torppa или шведскаго torp, первоначально имѣвшаго одинаковое значеніе съ нѣмецкимъ Dorf, затѣмъ означавшаго извѣстнаго рода аренднаго земли въ Швеціи и Финляндіи).— Въ настоящее время подъ словомъ «торпъ» (torppa) подразумѣвается участокъ земли, снабженный нѣкоторыми постройками и сдаваемый его владѣльцемъ въ аренду подъ земледѣліе. Такимъ образомъ, положеніе земельнаго Т. отличается съ одной стороны отъ положенія крестьянъ-арендаторовъ и откупщиковъ (landbönder), арендующихъ самостоятельныя, въ камеральномъ отношеніи, податныя земли, и съ другой—отъ положенія бобылей, имѣющихъ только дворовое мѣсто, снабженное строеніями, но безъ лошади. Въ началѣ 1897 г. Т. было 71577, а другихъ арендаторовъ (нѣсколькими годами раньше) насчитывалось всего 5890 человекъ. Торпы, которые обыкновенно отводятся на необработанной землѣ, обнимаютъ пространства весьма различныхъ размѣровъ, начиная отъ одного п конча 200 гектарами земли, а въ среднемъ—25 гектаровъ. Если считать только тѣ торпы, къ которымъ принадлежатъ лѣсные участки, то средняя величина cadaго достигаетъ 84 гектаровъ. Площадъ посѣва для cadaго участка, въ среднемъ, не превосходитъ 3 гектаровъ, но въ отдѣльныхъ случаяхъ достигаетъ 10 и болѣе гектаровъ. Обыкновенно Т. имѣетъ одну или нѣсколько коровъ, часто 6—10, иногда и болѣе; тоже самое можно сказать относительно лошадей и прочихъ домашнихъ животныхъ. Домашній скотъ составляетъ полную собственность Т., но всѣ постройки на его участкѣ принадлежатъ землевладѣльцу, будучи выстроены Т. изъ хозяйскаго матеріала. Занимаясь самостоятельно хлѣбопашествомъ на своемъ участкѣ, Т., обыкновенно, является и постояннымъ работникомъ у землевладѣльца, обрабатывая собственнымъ трудомъ (натурою) арендную

плату. Нерѣдко совокупностью нѣсколькихъ торпарей исполняются всѣ необходимыя работы въ экономіи, принадлежащей землевладѣльцу. Сущность и размѣры исполняемыхъ работъ различны, въ зависимости отъ существующихъ въ различныхъ мѣстностяхъ обычаевъ и отъ величины торпа. Въольшую частію Т. обязывается исполнять хозяйскую работу—съ лошадыю или безъ нея—въ опредѣленные рабочіе дни, или въ извѣстныя сроки, или же по требованію землевладѣльца. Нерѣдко Т. нанимаетъ годового работника, исполняющаго за него поденщину, а самъ занимается лишь собственнымъ хозяйствомъ. Въ большинствѣ случаевъ Т. занимается также и побочными промыслами, изъ которыхъ наиболѣе распространѣнъ извозъ. Экономическое положеніе Т., въ большинствѣ случаевъ, удовлетворительно. Многие Т. выписываютъ газеты и имѣютъ въ судосберегательныхъ кассахъ сбереженія, доходящія нерѣдко до значительныхъ размѣровъ. Въ нынѣшнихъ случаяхъ экономическое положеніе Т. несравненно лучше положенія мелкаго землевладѣльца, обремененнаго, въ особенности за послѣднее время, значительными долгами. Правовое положеніе Т. въ Финляндіи до сихъ поръ не было въ достаточной мѣрѣ обезпечено законодательствомъ. Постановленія о земельной арендѣ, возникшія въ разное время и отчасти уже устарѣвшія, не устранили возможности злоупотребленій даже при заключеніи договоровъ; Т. могъ быть чрезмѣрно обремененъ или его арендное право могло всецѣло находиться въ зависимости отъ усмотрѣнія землевладѣльца. Въслѣдствіе самыхъ ничтожныхъ причинъ землевладѣлецъ могъ нарушить контрактъ и выселить Т., не вознаградивъ его за трудъ и денежные расходы, которые онъ несъ хотя-бы въ теченіе многихъ лѣтъ съ цѣлю улучшенія участка. Въ виду этого земскими чинами было одобрено на сеймѣ 1900 г. новое уложеніе объ арендѣ земли, касающееся, преимущественно, арендованія земли подъ хлѣбопашество, но примѣнимаго, въ общемъ, и къ прочимъ видамъ земельной аренды. Договоръ объ арендѣ долженъ заключаться письменно; устно заключенное условіе, во всѣхъ другихъ отношеніяхъ законное, можетъ, по требованію одной изъ сторонъ, быть облечено въ письменную форму; если-бы землевладѣлецъ не изъявилъ на то своего согласія, судъ, помимо него, въ правѣ признать контрактъ объ арендѣ дѣйствительнымъ и утвердить его срокомъ на десять лѣтъ. Наиболѣе продолжительнымъ срокомъ земельной аренды законъ опредѣляетъ 50 лѣтъ. Если арендаторъ, по окончаніи срока аренды, оставался на мѣстѣ не менѣе шести мѣсяцевъ и землевладѣлецъ не предложилъ ему выселиться, торпарскій контрактъ считается возобновленнымъ на такой же срокъ, какъ и прежній—однако, не свыше десяти лѣтъ. Въ продолженіе аренднаго срока за арендаторомъ, а въ случаѣ его смерти—за его вдовой или прямыми наследниками, обезпечено право пользования торпомъ. Арендаторъ можетъ выговорить себѣ право отказаться отъ контракта; землевладѣ-

лецъ, наоборотъ, лишень этой возможности, развѣ если будетъ доказано, что арендаторъ привелъ дворъ въ залуценіе или различныя неисправности не были имъ устранены въ заранее опредѣленные сроки. Арендный контрактъ сохраняетъ силу и въ случаѣ продажи земли другому собственнику. Полученіе вознагражденія за улуценіе земельного участка — если только не были ранее возмѣщены всѣ расходы, сопряженные съ ними — считается общимъ правиломъ. Право на вознагражденіе возникаетъ въ день окончанія аренднаго срока или прекращенія законной силы контракта, кромѣ тѣхъ случаевъ, когда причиной прекращенія является неисполненіе арендаторомъ принятыхъ имъ на себя обязательствъ. Вознагражденіе опредѣляется сообразно съ тѣмъ, насколько произведенныя улуценія подняли цѣнность имѣнія, но не можетъ быть выше фактической стоимости работъ. Для полученія вознагражденія за болѣе значительныя улуценія, требовавшія большихъ затратъ, необходимо представить письменное согласіе землевладѣльца на производство подобныхъ работъ. Въ остальномъ обоюдныя отношенія Т. и землевладѣльца также урегулированы. Въ продолженіе аренднаго срока, по истеченіи опредѣленнаго числа лѣтъ, производится осмотръ участка. Если платежъ за аренду производится поденными работами, то число и распределеніе рабочихъ дней должно быть строго опредѣлено; въ противномъ случаѣ рабочіе дни распределяются такъ, чтобы арендаторъ успѣвалъ заботиться о собственномъ своемъ хозяйствѣ. Положеніе торповъ, находящихся въ чертѣ казенныхъ имѣній и лѣсовъ или церковныхъ земель, опредѣляется особыми постановленіями. Г.

**Торпедныя суда, лодки** и т. п. (терминъ малоупотребительный) — тоже, что и минныя суда, миноносцы и т. д. (см. Минныя суда, XIX, 382). Последніе типы минныхъ судовъ отличаются отъ прежнихъ значительно большими размѣрами. Новѣе строящіяся суда уже дѣлаются слѣдующихъ образцовъ: 1) миноносцы около 120—150 т. водоизмѣненія; къ этому типу принадлежатъ миноносцы типа «Черновъ» (дл. 137'—10", шир. 14'—6"; углубленіе кормою 6'—8"; вод. 120 т.; при JHP = 2000 скорость 21 узловъ); типа «Шиклонъ» (дл. 147'—8"; шир. 15'—4"; углубленіе кормою 8'—9"; водоизмѣненіе 150 т.; при 4200 силахъ скорость 26 узловъ); 2) истребители миноносцевъ — типа «Соколъ», со скоростью 27—30 узловъ (см. Минныя суда). Всѣ миноносцы этого типа имѣютъ названія птицъ («Воронъ», «Веркутъ», «Гагара» и т. д.); 3) эскадренные миноносцы, уже настолько большіе, что мореходныя качества ихъ значительно лучше предыдущихъ; они могутъ уже совершать морскіе переходы; построенные для Россіи миноносцы эти раздѣляются на 3 типа: англійскій типъ (заводъ Ярроу и Ларда); нѣмецкій (завода Шихау) и французскій (завода Норманъ). Размѣры типа «Ярроу» слѣдующіе: длина 210 фт.; ширина 21 фт.; углубленіе (безъ винта) 5 фт. 10 дм.; водоизмѣненіе 350 тоннъ; скорость хода около 26 узловъ при 5600 JHP. Другіе

типы имѣютъ нѣсколько различныя размѣры, при тѣхъ же: водоизмѣненіи, скорости и силѣ. Разница между тремя типами вытекаетъ въ деталяхъ: системѣ котловъ, расположеніи помпѣній и т. д. Миноносцы этой категоріи носятъ въ Россіи названія рыбъ («Касатка», «Дельфинъ», «Китъ» и т. д.). Артиллерійское вооруженіе ихъ, такъ же какъ и «Соколовъ», состоитъ изъ одной 75 пушки въ носу и нѣсколькихъ скорострѣлокъ Гомасса. Р. Л.—н.

**Торпедо** *полевая*, употребляемая въ полевой и крѣпостной войнѣ — служить для усиленія обороны укрѣпленій какъ искусственное препятствіе. Т. представляетъ собою особые чугунные ящики цилиндрической или иной формы около пуда вѣсомъ и содержатъ до 20 фн. пироксилина или иного взрывчатого вещества. При разрывѣ даютъ массу смертоносныхъ осколковъ. Воспламененіе производится помощью электрическихъ проводниковъ, незамѣтно проложенныхъ по мѣстности. Можно взрывать или каждое Т. отдѣльно или цѣлыя группы ихъ. Т. немногочисленно зарываютъ въ землю и прикрываютъ сверху такъ, чтобы трудно было найти мѣсто его расположенія. Существуетъ Т. австрійца Зубовича, наше—Сушинскаго и мн. др. К. В.—о.

**Торль** (Бенджаменъ Thore, 1782—1870) — англійскій ученый; въ своихъ изслѣдованіяхъ по части англосаксонскаго языка и литературы руководствовался положеніями датчина Раска, англосаксонскую грамматику котораго онъ перевелъ на англійскій языкъ (Копенгагенъ, 1830; 3 изд., 1879). Далъ много цѣнныхъ изданій и переводовъ англосаксонскихъ литературныхъ памятниковъ. Написалъ: «Northern mythology» (1852; критическое обозрѣніе народныхъ сказаній Скандинавіи, Сѣверной Германіи и Нидерландовъ) и «Yule tide tales» (1852); перевелъ Эдду (1866).

**Торре** (K. W. von Dalla Torre) — австрійскій ботаникъ и энтомологъ, род. 1850 г. въ Тироли, окончилъ курсъ въ инсбрук. унив.; съ 1874—95 г. состоялъ учителемъ гимназій въ Эзерѣ, Лициѣ и Инсбрукѣ, въ 1895 г. избранъ профессоромъ зоологіи въ инсбрукскомъ университетѣ. Въ области энтомологіи Т. работалъ преимущественно надъ систематикой и фаунистикой перепончатокрылыхъ. Поставивъ себѣ задачей написать полный систематическій каталогъ всѣхъ извѣстныхъ видовъ этого отряда, Т. издалъ трудъ, который можно считать лучшимъ научнымъ произведеніемъ этого рода какъ по полнотѣ, такъ и удобному распределенію содержимаго. Изъ многочисленныхъ работъ Т. называемъ: «Die Duftapparate der Schmetterlinge» («Kosmos», т. 17); «Die Fauna von Helgoland» (Лена, 1890); «Die Zoococcidien und Cécidozoen Tirols und Vorarlbergs» («Ber. med. naturw. Ver.», Инсбрукъ, 1894); «Synonymischer Katalog der europäischen Sammelien» («Entom. Nachr.», 1895); «Gattungen und Arten der Apterygogenea» (Инсбрукъ, 1895); «Catalogus Hymenopterorum hucusque descriptorum systematicas et synonymicus» (т. I—X, Лпц., 1894—1900; послѣдній томъ, заключающій въ себѣ назидниковъ, долженъ появиться въ скоромъ времени). H. H. A.

**Торре**, де ла—см. Серране (XXIX, 704).

**Торре Анунциата** (Torre Annunziata) — приморскій городъ въ итальянской провинці Неаполь, къ Ю отъ Везувія, на Неаполитанскомъ заливѣ. Жителей 22 тыс. Производствомъ макаронъ. Гавань. Вывозъ вина и южныхъ плодовъ.

**Торре дель Гресо** (Torre del Greco) — приморскій городъ въ итальянской провинці Неаполь, на юго-западной подошвѣ Везувія; построенъ на лавѣ изверженія 1631 г. Сильно пострадалъ во время изверженія 1737, 1794 и 1861 гг. и отъ землетрясенія 1857 г. 27½ тыс. жит., которые, между прочимъ, занимаются ловлей коралловъ у сицилійскаго и африканскаго побережья, изготовленіемъ коралловыхъ издѣлій. Школа для обученія способовъ обработки коралловъ. Т. посѣщается зимою какъ климатическая станція.

**Торресъ-Ведрасъ** — небольшой городъ въ Португаліи, около 40 в. къ С отъ Лиссабона; получилъ извѣстность во время испано-португальской войны (XIII, 417). Въ 1810 г. Веллингтонъ устроилъ у Т.-Ведраса, для прикрытія столицы государства, большой укрѣпленный лагерь. 8—10 октября въ лагерь этомъ сосредоточилась англо-португальская армія, числомъ до 70 т. (кромя милиціи). Наступившій на Лиссабонъ французскій маршалъ Массена убѣдился, что съ имѣвшимися въ распоряженіи его силами невозможно овладѣть неприступными укрѣпленными линіями. Остановившись въ виду ихъ, онъ сталъ выжидать прибытія подкрѣпленій; но дѣйствія партизанскихъ отрядовъ въ его тылу настолько затруднили продовольствованіе французскихъ войскъ, что въ срединѣ ноября Массена долженъ былъ отступить сначала за р. Рио-Гранде, а затѣмъ и за предѣлы Португаліи. Веллингтонъ слѣдовалъ за нимъ весьма осторожно; не смотря на это, отступление французовъ было крайне затруднительно. Окруженные возставшимъ населеніемъ и шайками гвирильясовъ (VIII, 201), они принуждены были ежедневно имѣть столкновенія и жить грабежомъ, разрушавшимъ дисциплину. Обозы и орудія были большею частью истреблены или попали въ руки непріятеля. Изъ 75 т., бывшихъ въ Португаліи, Массена привелъ обратно едва 45 тыс.

**Торресъ-Новасъ** (Torres-Novas) — гор. въ Португаліи, въ провинці Эстремадура, на р. Альмондѣ (притокъ р. Таго); хлопчатобумажныя ткани; оливковое масло; жит. (1890) 9461.

**Торри** (Пьетро Тоги или Torri) — итальянскій композиторъ, жившій въ Германіи († 1737), ученикъ Стефани, стилю котораго подражалъ въ дѣлахъ для пѣнія, считающихся лучшими изъ его сочиненій. Былъ капельмейстеромъ въ Брюсселѣ и Мюнхенѣ. Писалъ оперы, изъ которыхъ двѣ были поставлены въ Мюнхенѣ, и камерныя сочиненія. Н. С.

**Торриджано** (Пьетро Torrigiano, 1470—1522) — флорентійскій скульпторъ, ученикъ Бертольдо, усовершенствовавшійся черезъ изученіе антиковъ въ галлерей Лорендо Медичи. Вслѣдствіе столкновенія, происшедшаго въ

ней между нимъ и Микеланджело Буонарроти, ему пришлось бѣжать въ Римъ, гдѣ, около 1493 г., онъ изготовлялъ фигуры изъ стукка для папы Александра VII. Затѣмъ, съ 1498 по 1503 г., Т. служилъ солдатомъ въ дружинахъ разныхъ кондотьеровъ и, принявшись снова за валяніе, отправился съ флорентійскими купцами въ Лондонъ, гдѣ явился насаждителемъ итальянскаго Возрожденія. Изъ мраморныхъ, бронзовыхъ и деревянныхъ скульптуръ, исполненныхъ этимъ художникомъ въ Англіи, особенно замѣчательнъ роскошный надгробный памятникъ короля Генриха VII и его супруги, въ Вестминстерск. аббатствѣ. Перебравшись потомъ въ Испанію, Т. изваялъ тамъ, между прочимъ, рельефъ въ формѣ медальона «Милосердіе», помѣщенный надъ дверьми Севильскаго собора, и теракотовую статую св. Геронима (нах. въ Севильск. соборѣ), въ которой ярче, чѣмъ въ другихъ произведеніяхъ, выказались его качества — основательное знаніе анатоміи, величественность замысла и умѣнье сообщать какъ лицамъ, такъ и позамъ фигуръ характерное и сильное выраженіе. Жестокіе нападки на герцога де l'Аркоса привели Т. въ тюрьму, гдѣ онъ и умеръ.

**Торрингтонъ** (графъ Артуръ-Гербертъ Torrington) — англійскій морякъ, обязаный своимъ возвышеніемъ Якову II. За противодѣйствіе реакціонно-католическимъ планамъ короля въ 1687 г. былъ лишенъ всѣхъ должностей. Онъ поселился въ Гаагѣ и примкнулъ къ Вильгельму Оранскому; во время его перѣзда въ Англію командовалъ эскадрой. Сдѣлавшись первымъ комиссаромъ (лордомъ) адмиралтейства, онъ безъ успѣха сражался съ французскимъ флотомъ при Бен-Трибаѣ. Одно время Т. управлялъ флотомъ безконтрольно, но въ 1690 г. долженъ былъ передать свое мѣсто въ адмиралтействѣ Пемброкку. Получивъ команду надъ эскадрой, къ которой примкнулъ голландскій флотъ, онъ былъ разбитъ Турвиллемъ при Бичихедѣ (Beachy Head), 10 юля 1690 г., за что былъ отданъ подъ судъ. Оправданный на судѣ, онъ встрѣтилъ въ верхней палатѣ очень холодный приемъ; король Вильгельмъ III запретилъ ему пріѣздъ ко двору и отставилъ отъ занимаемыхъ имъ должностей. Умеръ въ 1716 г.

**Торрингтонъ** (внукъ Джорджъ-Вингъ Torrington — англійскій морякъ (1663—1733). Во время войны за испанское наслѣдство, захватилъ испанскій флотъ въ гавани Виго; въ 1704 г. участвовалъ въ осадѣ и взятіи Гибралтара. Въ 1706 г. освободилъ Барселону отъ осады; въ 1708 году помѣнилъ осаду претендента (Якова III) въ Шотландію. Позже былъ лордомъ адмиралтейства; во время войны съ Испаніей (1718—20) уничтожилъ, при мысѣ Пассиро, испанскій флотъ, чѣмъ разрушилъ надежды Альберони захватить Сицилію и Неаполь и принудилъ Испанію принять продиктованныя ей условія мира. Въ 1727 г. назначенъ первымъ лордомъ адмиралтейства.

**Торрихосъ** (Жозе-Марія Torrijos, 1791—1831) — испанскій генералъ. Во время борьбы за независимость Т. отличался храбростію.



Въ 1817 г., обвиненный въ заговорѣ противъ правительства, онъ былъ брошенъ въ тюрьму инквизиціи и былъ освобожденъ только тогда, когда разразилась революція 1820-го г. Въ 1823 г. Т. управлялъ военнымъ министерствомъ. Послѣ вступленія французовъ въ Испанію и торжества абсолютизма Т. удалился сначала во Францію, потомъ въ Англію. Послѣ іюльской революціи онъ отправился въ Гибралтаръ, чтобы дожидаться удобнаго момента для вторженія въ Испанію. Губернаторъ Малаги предательски обшарилъ Т. свою помощь, и когда тотъ, во главѣ 50 чел., покинулъ Гибралтаръ, захватилъ его въ плѣнъ. Король Фердинандъ велѣлъ разстрѣлять его.

**Торричеллева пустота**—безвоздушное пространство, образуемое надъ верхнимъ уровнемъ ртути въ трубкѣ ртутнаго барометра; названо такъ по имени изобрѣтателя барометра—Торричелли.

**Торричелли** (Евангелиста Torricelli, 1608—1647)—итальянскій математикъ и физикъ. Подъ влияніемъ трудовъ Галилея Т. написалъ свой «Trattato del moto» (1642), въ которомъ онъ развилъ свои взгляды на движеніе; Т. препроводилъ свое сочиненіе Галилею и послѣдній, тогда уже слѣпой, пригласилъ его къ себѣ для сотрудничества при обработкѣ своего сочиненія «Discorsi». Послѣ смерти Галилея Т. былъ назначенъ преемникомъ его по кафедрѣ математики и физики въ университетѣ во Флоренціи. Въ своемъ сочиненіи «Opera geometrica» (Флоренція, 1644) Т. излагаетъ также свои открытія и изобрѣтенія, среди которыхъ самое важное мѣсто занимаетъ изобрѣтеніе барометра (см.). Простые микроскопы, которые приготавливалъ Т., были весьма совершенны; онъ умѣлъ также изготовлять большія чечевицеобразныя стекла для телескоповъ.

**Торриани** (Марія Torriani, по мужу Torelli Viollier)—современная итальянская романистка, извѣстная подъ псевдонимомъ *маркизы Коломби*. Ея романы: «La gente per bene» (Неап., 1877); «Tempesta e bonaccia, romanzo senza eroi» (Мил., 1878); «Piccole cause» (ib., 1879); «Senza amore» (ib., 1883); «Prima morire» (ib., 1887); «I ragazzi d'una volta ei ragazzi d'adesso» (1889) и др.

**Торрубия** (Torrubia Tul.)—названіе грибка, припадающаго къ сем. Rupeomycetes (подробности см. Кордицены, т. XVI, стр. 221).

**Торен** (маркизь Жанъ-Батистъ Кольберъ де Торсу, 1665—1746)—племянникъ знаменитаго Кольбера; въ 1696 г. былъ министромъ иностранныхъ дѣлъ, въ 1699 г.—оберъ-интендантомъ почты; много содѣйствовалъ переходу испанской короны къ Филиппу Анжуйскому, позже—заключенію сравнительно выгоднаго для Франціи утрехтскаго мира. Въ 1756 г. вышелъ изъ Гаръ его «Mémoires pour servir à l'histoire des négociations depuis le traité de Riswick jusqu'à la paix d'Utrecht».

**Торстенсонъ** (Леннартъ Torstensson)—знаменитый шведскій полковникъ (1603—51). Состоялъ камеръ-пажемъ при Густавѣ Адольфѣ и сопровождалъ короля въ его ливонскіе походы. Прусскій походъ Густава-

Адольфа (1626—29) сдѣлался настоящей военной школой Т. Онъ принималъ дѣятельное участіе въ преобразованіи артиллеріи, предпринятомъ королемъ, и, командуя ею, содѣйствовалъ побѣдамъ при Брейтенфельдѣ (1631) и Лехѣ (1632). Въ 1632 г. онъ былъ взятъ въ плѣнъ и заключенъ въ сырой тюрьмѣ въ Ингольштадтѣ; здѣсь было подорвано его здоровье. Въ 1633 г. провозшелъ обмѣнъ плѣнныхъ: Т. былъ освобожденъ и вскорѣ принялъ участіе въ покореніи баварской крѣпости Ландсберга. Послѣ смерти Густава Т., вмѣстѣ съ Делагарди, оставался въ Пруссіи, чтобы отразить ожидавшееся нападеніе со стороны Польши. Послѣ заключенія перемирія съ Польшею, въ 1635 г., онъ снова былъ вызванъ на нѣмецкій театръ войны и въ концѣ 1635 г. соединился съ Банеромъ. Оба полководца спасли военную славу Швеціи своимъ рѣшымъ мужествомъ и военнымъ тактомъ. Т. принималъ самое дѣятельное участіе въ битвѣ при Виттохѣ (1636), въ энергичной оборонѣ Помераніи (1637 и 1638), въ побѣдѣ при Хемницѣ и въ вторженіи въ Богемію въ 1639 г. Послѣ смерти Банера, въ 1641 г., Т. взялъ на себя главное командованіе войсками въ Германіи. Его военный гений сказанъ при этомъ во всемъ своемъ блескѣ. Болѣзнь часто заставляла его слѣдовать за войскою въ носилкахъ, но не мѣшала ему наводить страхъ на враговъ. Въ 1642 г. Т., чрезъ Бранденбургъ и Силезію, вошелъ въ Моравію, гдѣ крѣпость за крѣпостью сдавались ему. Чтобы не быть отряженнымъ императорскими войсками, онъ вернулся въ Саксонію и тамъ, при Брейтенфельдѣ, разбилъ на голову императорскія войска. Занявъ Лейпцигъ и провозмавъ тамъ, онъ весною 1643 г., снова вторгнулся въ Моравію, помогъ гарнизону въ Ольмюцѣ, а затѣмъ—по тайному порученію своего правительства—послѣдилъ на сѣверъ; ему было поручено командованіе въ новой войнѣ, вспыхнувшей между Швеціей и Даніей. Былъ моментъ, когда императорскій полководецъ Гааласъ чуть-было не заперъ Т. въ Ютландію, но гениальный полководецъ пробился. Осенью 1644 г. Т. снова явился въ Германію, разбилъ имперскую кавалерію у Ютербока и въ началѣ 1645 г. стоялъ уже въ Богеміи. Блестящая побѣда при Янковѣ открыла ему путь къ Вѣдѣ, но онъ отступилъ въ сѣверную Богемію; болѣзнь въ войскѣ, какъ и собственные его недуги, удержали его отъ рискованнаго предпріятія. Въ декабрѣ 1645 г. Т. вернулся въ Швецію, гдѣ былъ возведенъ въ графское достоинство. Густавъ III за свою рѣчь, посвященную памяти Т. («Agerimone öfver Lennart Torstensson»), былъ удостоенъ шведской академіей премии въ 1786 г. Г. Ф.

**Торсуковы**—дворянскій родъ, восходящій къ началу XVII в. Т. служили по г. Орлу. Ардалионъ Александровичъ Т. (1754—1810) былъ оберъ-гофмейстеромъ и управлялъ гофъ-интендантскою канторой. Этотъ родъ пресѣлся.

**Тортоза** (Tortosa, въ древности Dertosa) старинный укрѣпленный г. въ испанской провинціи Таррагона, въ Каталоніи, на лѣвомъ

берегу р. Эбро, въ плодородной равнинѣ, орошаемой водоподъемными машинами. 4 форта, крѣпостныя стѣны. Жители (въ 1887 г. — 25192 чел.) занимается рыбною ловлей, разведеніемъ лакрыцы, производствомъ мыла, писчей бумаги, шляпъ, фарфоровыхъ, фаялсовыхъ, кожаненныхъ издѣлій, водки. Оживленная торговля (пшеницей, виномъ, оливковымъ масломъ). Вблизи развалины римскаго города, а также мраморныя и алебастровыя ломки. Въ юнѣ 1648 г. послѣ 8-дневной осады Т. взята была штурмомъ французскими войсками маршала Шомберга. Въ войну за испанское наслѣдство австрійскій генерал Штаренбергъ попытался, 26 октября 1711 г., внезапно нападеніемъ, взять эту крѣпость, занятую франц. войсками марш. Вандома, но былъ отбитъ съ большими потерями. Въ декабрѣ 1810 г. Т. была осаждена франц. войсками ген. Сюе. Гарнизонъ neodоо Franco предпринималъ отважныя вылазки, но всѣ онѣ успѣшно были отражены французами, и 2 янв. 1811 г. крѣпость сдалась.

**Тортона** (Tortona)—гор. въ итал. провинціи Алессандрія, на р. Скривія. Соборъ (XVI в.); гимназія технич. училище, семинарія; 14½ тыс. жит. Производстве вина, шелка-сырца. Ломки камня.

**Тортушъ-чай** — р. въ Малоазійской Турціи (Эрзрумскій вилайетъ), прит. Ольгы-чая, выдающаго справа въ Чорохъ. На Т.-чаѣ, протекающемъ по чрезвычайной пересѣченной мѣстности въ 40—45 вер. западнѣе г. Ольгы (около г. Карской обл.), находится Тортушское оз., образовавшееся вслѣдствіе зарудры р. оползнемъ горы Харст. Катастрофа, имѣвшая послѣдствіемъ образование оз. въ 12½ вер. дл. и ¼—2 вер. шир., случилась въ концѣ XVIII ст. Спустя нѣкоторое время рѣка промыла себѣ новое русло и, нѣсколько ниже озера, низвергается съ крутизны около 30 саж. выш. градиознымъ водопадомъ Кочанъ-Баши. Э. Реклю называетъ этотъ водопадъ грандіознѣйшимъ въ зап. Азіи. Последнимъ русскимъ путешественникомъ, посѣтившимъ эту чрезвычайную интересную мѣстность, былъ кн. В. Масальскій. См. «Очеркъ пограничной части Карской обл.», кн. В. И. Масальскаго (XVIII т. «Изв. Им. Русск. Геогр. Общ.»).

**Торуля** или шаровидныя дрожжи (Tortula Hansen, см. ф. 6, ст. Дрожжи, т. XI, стр. 181)—сравнительно мало изученный родъ дрожжей (Saccharomyces), отличается по внѣшнему виду почти совершенно круглыми клѣтками, внутри которыхъ обыкновенно находится одна или нѣсколько капелекъ жира; плазма Т. совершенно однородная; размеры клѣтокъ подвержены измѣненіямъ, встрѣчаются даже клѣтки, совершенно приближающіяся по виду къ обыкновеннымъ дрожжамъ. Почкованіе у Т. можетъ происходить въ любомъ мѣстѣ материнской клѣтки; образующаяся клѣтка тотчасъ же отдѣляется, едва ей размеры достигаютъ величины материнской. На вновь образующейся клѣткѣ довольно часто встрѣчаются еще меньшія почкующіяся клѣтки. Иногда можно встрѣтить 5—6 и болѣе такихъ клѣтокъ, сидящихъ другъ возлѣ друга на одной материнской, такъ что получается весьма характерное образование, носящее названіе

согопа. Клѣтки нѣкоторыхъ Т. подъ микроскопомъ кажутся зеленватыми. Главной отличительной признакъ Т. отъ дрожжей—это отсутствіе эндогеннаго спорообразования. Количество образуемаго Т. спирта незначительно, но въ этомъ отношеніи существуютъ различныя переходы—отъ 7/8% до 8,9% и болѣе образуемаго алкоголя. Т. распространены повсемѣстно, особенно же много ихъ (по Hansen) въ почвѣ, откуда онѣ легко попадаютъ на виноградныя ягоды и переносятся въ бродящую жидкость. Особого вреда онѣ не приносятъ, но все-таки (по Jørgensen) нѣкоторыя изъ нихъ могутъ вызвать болѣзненные измѣненія въ пивѣ (помутнѣніе) или же ослабленіе вина (R. Meissner), прогорклость (Grönlund) Hansen, который особенно занимался Т. (до него это названіе примѣнялось для обозначенія—то Saccharomyces cerevisiae—Turpin въ 1838 г., то микрококковъ—Cohn), описалъ 7 видовъ Т., вслѣдствіи другіе изслѣдователи значительно увеличили это число. Beijerinck описалъ Saccharomyces Keftg, который, повидному, относится тоже къ Т. и отличается способностью образовывать особый ферментъ лактаза, инвертирующий молочный сахаръ. Родъ этотъ еще сравнительно мало изученъ и требуютъ дальнѣйшія работы для выясненія того, насколько Т. лишена способности образовывать споры (аскоспоры).

Б. И.

**Торунь**—въ Индіи, въ Раджпутанѣ, брачный символъ, состоящій изъ трехъ деревянныхъ брусковъ, образующихъ равносторонній треугольникъ, вершина котораго украшена изображеніемъ павлина. Т. ставится надъ дверями жилища невесты и берется приступомъ во время свадебныхъ церемоній. Женихъ, верхомъ и съ копейемъ въ рукѣ, старается разрушить Т., защищаемый подругами невесты. При этомъ поются пѣсни, подходящія къ положенію и наполненные двусмысленными намеками. Въ концѣ концовъ Т. берется приступомъ, и защитники его отступаютъ. Цѣлый рядъ подобныхъ обрядовъ, имѣющихъ то же символическое значеніе, встрѣчается и у другихъ народовъ на сѣверѣ Европы и въ Азіи, что указываетъ на глубокую древность ихъ происхожденія. С. Б.—чз.

**Тору-фу** (Torfofu)—мст. во франц. провинціи Вандеу. 19 сентября 1793 г., во время вандейскихъ войнъ (V, 486), отрядъ республиканцевъ подъ начальствомъ Клебера, атакованный у Т. роялистами подъ начальствомъ Шаретта и Лесюра, потерялъ почти всю свою артиллерию и спасенъ былъ лишь самоотверженною храбростію баталіона егерей, занявшаго дефиле на пути наступленія вандейцевъ.

**Торфъ** (техн.) — см. Угли бурые и ихъ переработка.

**Торфъ** (санитарн.).—Въ санитарномъ отношеніи Т. представляетъ выдающійся интересъ, ибо служитъ общедоступнымъ и глебообразнымъ средствомъ для обезвреживанія нечистоты вездѣ тамъ, гдѣ устройство канализации—единственнаго рациональнаго способа удаленія нечистоты изъ населенныхъ мѣст—по тѣмъ или инымъ причинамъ невозможно.

Далѣ, Т. играть довольно важную роль въ сельскомъ хозяйствѣ, служа рациональной подстилкой въ конюшняхъ, коровникахъ и вообще хлѣвахъ и, наконецъ, Т. служить дешевымъ суррогатомъ перевозочныхъ матеріаловъ, преимущественно въ военное время. Т.—кислый перегной, образование котораго происходитъ въ огромныхъ размѣрахъ въ болотахъ, гдѣ осенью падаютъ громадные количества травъ, которыя весною покрываются водою. Главнымъ матеріаломъ для образования Т. служатъ водоросли вообще и различные виды торфяного мха (*Sphagnum* \*) въ частности. Последніе распространены по всему земному шару, но въ особенности изобилие встрѣчаются въ низменностяхъ Голландіи, Ирландіи, Баваріи, сѣв. Германіи и въ нѣкоторыхъ сѣв.-зап. губерніяхъ Россіи, извѣстныхъ своими торфяными залежами. Верхніе слои торфя-

ныхъ залежей, сохранившіе въ болѣе или меньшей степени гистологическое строеніе послужившихъ для ихъ образования растений, даютъ такъ называемый «мшистый» Т., ниже-же слои (отъ давленія верхнихъ, а равно и медленнаго окисленія) утратили мшистую структуру и представляютъ собою гумусъ. Для санитарныхъ цѣлей и промышленныхъ надобностей примѣняется только мшистый Т. (торфяной порошокъ, торфяной войлокъ), а нижніе слои торфяныхъ залежей утилизируются исключительно какъ топливо \*\*). Химическій составъ Т. различнаго происхожденія подверженъ большимъ колебаніямъ, какъ это видно изъ нижеслѣдующей таблицы, показывающей количество отдѣльных составныхъ частей въ тысячахъ частяхъ воздушно-сухого Т. (анализы произведены подъ руководствомъ проф. Э. Э. Эрисмана).

Составныя части: граммы въ 1000 гр.	Различные сорта торфа.			
	Бисеровскій.	Черновскій.	„Кубовка“.	„Отвозк“.
Вода . . . . .	162	182	196	200
Органическихъ веществъ . . . . .	765	730	757,4	756
Неорганическихъ веществъ . . . . .	73	88	46,6	44
Азотъ (весь) . . . . .	21	20,2	23,41	24
Окиси желѣза ( $Fe_2O_3$ ) . . . . .	10,1	6,89	8,74	5,12
Глинозема въ видѣ глины . . . . .	22	18,7	10,1	10,1
<b>Растворимыхъ въ водѣ частей.</b>				
Амміака ( $NH_3$ ) . . . . .	0,050	0,046	0,084	0,100
Азотистой кислоты *** ( $N_2O_3$ ) . . . . .	н е о к а з а л о с ь			
Азотной » *** ( $N_2O_5$ ) . . . . .	0,048	0,046	0,028	0,028
Сѣрной » *** ( $SO_3$ ) . . . . .	0,220	0,191	0,200	0,225
Фосфорной » *** ( $P_2O_5$ ) . . . . .	0,092	0,090	0,091	0,026
$CO_2$ (связанной и полусвязанной) . . . . .	0,060	0,049	0,054	0,054
Кислорода на окисленіе органич. веществъ . . . . .	0,160	0,142	0,116	0,120
Хлора ( $Cl_2$ ) . . . . .	0,240	0,156	0,191	0,200
Окиси желѣза ( $Fe_2O_3$ ) . . . . .	0,028	0,020	0,015	0,012
Общая жесткость . . . . .	17,25°	16,5°	12,5°	11,5°
Сухого остатка . . . . .	4,159	4,587	2,885	3,100
Органическихъ веществъ въ немъ . . . . .	3,108	2,670	2,09	2,268
Неорганическихъ веществъ въ немъ . . . . .	1,051	0,917	0,795	0,832

Санитарное значеніе Т. зависитъ преимущественно отъ физическихъ свойствъ его и лишь отчасти обусловливается химическимъ составомъ, въ смыслѣ содержанія большаго или меньшаго количества органическихъ кислотъ, играющихъ извѣстную роль при проявленіи дезинфицирующихъ свойствъ Т. Цѣнная физическія свойства Т., заключающіяся не только въ громадной способности къ поглощенію воды, но и въ извѣстной абсорбционной способности къ газамъ вообще, а къ амміаку и *строводороду* въ частности, обусловливаются тѣми особенностями гистологическаго строенія стебля и листа рода *Sphagnum* \*\*\*\*), которыя превращаютъ это растеніе въ жидкой фильтръ: кѣтки коры стебля снабжены крупными отверстиями, каковыя также находятся въ тѣхъ кѣткахъ листьевъ, которыя не со-

держатъ хлорофилла. Обладая сильными поглощающими свойствами, препараты Т., однако, не представляютъ никакихъ выгодъ для «очистки» сточныхъ водъ, помоевъ и проч., ибо, какъ это показали изслѣдованія Бекаревича, произведенныя по инициативѣ и подъ руководствомъ проф. Эрисмана, очищающая способность многочисленныхъ препаратовъ Т. ничтожна, и песокъ, садовая земля и уголь, въ этомъ отношеніи, заслуживаютъ полнаго предпочтенія. Но для цѣлей такъ называемой «сухой ассенизаціи» Т. является въ высшей степени цѣннымъ матеріаломъ, и можно смѣло утверждать, что въ настоящее время земляные и «зольные» клозеты вполнѣ вытѣснены «торфяными», каковыя были извѣстны, впрочемъ, еще въ началѣ XIX столѣтія. Такой успѣхъ Т. объясняется тѣмъ, что надлежащимъ образомъ высушенный препаратъ обладаетъ способностью впитывать большія количества воды, поглощать дурно пахнущіе газы извержений (амміакъ и сѣроводородъ) и извѣстной дезинфицирующей силой. Хорошій мшистый Т., т. е. такой, который не содержитъ болѣе 30% воды, способенъ впитывать въ себя въ 8—10 разъ больше своего вѣса воды. Въ

\* *Sphagnum acutifolium, sumbifolium, cuspidatum, imbricatum* и другіе однодомные и двудомные виды этого рода.

\*\* См. ст. Топливо.

\*\*\* Въ видѣ ангидридовъ.

\*\*\*\*) Въ этомъ отношеніи равнозначны: *Politrichum formosum* и *Sphagnum cuspidatum* замѣчательны тѣмъ, что очень хорошо сохраняютъ особенности гистологическаго строенія даже послѣ долгаго храненія.

достаточномъ количествѣ примѣшанный къ изверженіямъ, Т. превращаетъ послѣднія въ хорошо перевозимую массу, такъ какъ кромѣ измѣненія непріятнаго внѣшняго вида изверженій устраняется также противный запахъ ихъ, вслѣдствіе поглощенія амміака, сѣроводорода и другихъ дурно пахнущихъ газовъ гуминовыми кислотами, содержащимися въ Т. Опытами, произведенными подъ руководствомъ проф. Эрнсмава, доказано, что для надежной «дезодорации» содержимаго выгребной ямы на 6 вѣсовыхъ частей этого содержимаго необходимо брать не менѣе 1 вѣсовой части мшистаго Т., а при употребленіи смолистаго Т. — на 4 вѣсовыхъ части содержимаго надлежитъ брать не менѣе 1 части послѣдняго. Нечистоты, обработанныя такимъ образомъ, можно развозить въ простыхъ открытыхъ ящикахъ и (если онѣ защищены отъ притока постороннихъ жидкостей) безъ видимаго ущерба сохранять нѣкоторое время возлѣ жилыхъ помѣщеній. Вопросъ о дезинфицирующахъ свойствахъ Т. благодаря работамъ Gärtner'a, Fränkel'я, Löffler'a и Stutzer'a, можно считать выясненнымъ въ томъ смыслѣ, что Т., самъ по себѣ, въ состояніи убивать патогенныя микроорганизмы, въ особенности холерныхъ запятокъ. Но, если вмѣстѣ съ патогенными началами къ Т. примѣшаваются и нечистоты, то дезинфицирующая способность его значительно уменьшается или совсѣмъ уничтожается, что, повидимому, зависитъ отъ связыванія органическихъ кислотъ возникающимъ при разложеніи нечистоты амміакомъ. Отъ прибавки сѣрной кислоты къ Т. (въ количествѣ 2—5%) дезинфицирующая способность послѣдняго сильно возрастаетъ: холерныя бациллы быстро погибаютъ даже тогда, когда онѣ не смѣшаны съ изверженіями, а культура ихъ лишь выливается на смѣсь Т. и нечистоты. Klipstein доказалъ, что и тифозная палочка быстро погибаетъ въ такомъ «обработанномъ» Т. и что фосфорная кислота также пригодна для увеличенія дезинфицирующей способности Т. Въ послѣднее время не только во многихъ городахъ Западной Европы, но и имѣющихъ канализацию, но и во многихъ мѣстахъ Россіи очистка выгребовъ съ помощью Т. стала обычнымъ средствомъ (Варшава, Вильно, Москва, Кіевъ и мн. друг.) и пропашанда Т. для этой цѣли ведется въ самыхъ широкихъ размѣрахъ. Если, съ одной стороны, нельзя безусловно присоединиться къ тѣмъ чрезвычайнымъ восхваленіямъ, которыя, съ цѣлью рекламы, попадаютъ чуть-ли не во всѣ газеты, то, съ другой—и никоимъ образомъ нельзя отрицать, что мы въ цѣлесообразно приготовленномъ Т. несомнѣнно имѣемъ общедоступное, рациональное средство для дезодорации и нѣкотораго обезвреживанія свѣжихъ нечистотъ. Примѣненіе Т. для цѣлей «сухой ассенизации» въ нѣкоторыхъ городахъ Германіи даже обязательно (Neumünster, Münden). Тамъ, гдѣ имѣются цементованныя выгребныя ямы, примѣненіе Т. очень цѣлесообразно; но такъ какъ это условіе на практикѣ лишь очень рѣдко соблюдается, то выгоды замѣнять

выгреб надземными приемниками. Очень рационально устройствомъ отдѣльныхъ клозетовъ для каждой квартиры, менѣе рациональны — общія одноэтажныя отхожія мѣста, а устройство многэтажныхъ, вслѣдствіе легкой возможности засореній и затруднительности хорошей вентиляціи, совсѣмъ не рекомендуется. Опытъ показавъ, что наиболѣе удобнымъ способомъ слѣдуетъ признать немедленное смѣшеніе нечистоты съ Т. Эта цѣль достигается автоматически дѣйствующими «торфяными клозетами», устройствомъ которыхъ въ послѣднее время очень упрощено, вслѣдствіе чего они отличаются общедоступностью. Что касается устройства этихъ клозетовъ, которые въ особенности цѣлесообразны для больныхъ, то оно, въ общемъ, заключается въ томъ, что послѣ каждой дефекаціи извѣстное количество Т. падаетъ на изверженіи; въ иныхъ случаяхъ клозеты устроены такъ, что извѣстное количество Т. выпадаетъ до дефекаціи, другое же — послѣ нея. Обыкновенно «аппараты», придѣланные къ клозетамъ, вмѣщаютъ въ себѣ отъ 6—10 фунтовъ Т., каковаго количества вполне достаточно для 60 дефекаціи. Количество Т., необходимое для «дезодорации» нечистоты, почти въ 20 разъ меньше того количества земли, которое требуется для той же цѣли. Клозеты можно устроить съ подвижными ящиками или ведрами и т. п., и такой способъ дѣйствительно практикуется. Экономическая сторона, играющая столь важную роль въ жизни, зависитъ какъ отъ стоимости Т., такъ и отъ того, есть-ли въ данномъ мѣстѣ спросъ на получаемый при этомъ способъ «сухой ассенизации» компостъ. Послѣдній вопросъ чрезвычайно важенъ потому, что Т. почти совсѣмъ не обладаетъ свойствомъ минерализовать азотъ — содержащая составныя части нечистоты, и продолжительное храненіе компоста встрѣчаетъ на дѣлѣ значительныя затрудненія. «Компостъ», получаемый при сухой ассенизаціи помощью Т., отличается большой удобрятельной силой и въ особенности пригоденъ для удобренія виноградниковъ, но для удобренія картофеля онъ, въ силу большого содержанія хлора, непригоденъ, такъ какъ слишкомъ сильное удобреніе, въ этомъ случаѣ, можетъ обусловливать произрастаніе плохого картофеля (богатаго азотъ-содержащими веществами и сравнительно бѣднаго крахмаломъ). Въ высшей степени цѣннымъ является компостъ, получаемый изъ казармъ, тюремъ, большихъ рабочихъ домовъ и т. п., т. е. такихъ учреждений, гдѣ совершается отдѣльное выдѣленіе мочи и кала. Можно смѣло утверждать, что для отдѣльныхъ зданій деревень, небольшихъ городовъ и отдаленнѣйшихъ улицъ большихъ городовъ, словомъ, вездѣ тамъ, гдѣ устройство канализации встрѣчаетъ экономическія или территоріальныя препятствія, сухая ассенизація, при помощи Т., должна считаться наилучшимъ способомъ удаленія и утилизаціи нечистоты. «По обширнымъ опытамъ практическаго примѣненія сухой ассенизаціи со сфагнумомъ въ г. Брауншвейгѣ, оказалось, что при ежегодной платѣ за очистку одного

кюзета 12 марокъ, для двухъ—20 марокъ, и за каждый слѣдующій кюзеть—6 м., и при продажѣ полученнаго пудрета по 0,25 марки за 50 килограммъ (около 3-хъ пудовъ, что составляетъ около 11 коп. кред. за пудъ), получается, если сосчитать расходы на покупку порошка, на провозъ его и вывозъ пудрета съ вычетомъ стоимости пудрета—чистый расходъ по 0,14 марк. = 6,3 коп. кред. въ годъ на человѣка. То есть плата за одинъ кюзеть 2 р. 70 коп. кред. въ годъ не окупиаетъ издержекъ на эксплуатацію. Приблизительно та же стоимость получена и у насъ при обширныхъ опытахъ примѣненія сухой ассенизаціи въ войскахъ виленаго военного округа» (Бѣлоусовъ). Послѣ сказаннаго, тотъ интересъ, который представляетъ Т. въ отношеніи сельско-хозяйственномъ, очевиденъ, ибо здѣсь, помимо извѣстныхъ санитарныхъ выгодъ, приходится имѣть въ виду и несомнѣнное достоинство получаемаго «компоста», какъ цѣннаго удобрительнаго материала. На послѣдній фактъ неоднократно указывалъ еще знаменитый Либихъ, совѣтовавшій выстилать конюшни, коровники и вообще хлѣвы слоємъ Т., достаточной толщины, для всасыванія жидкихъ составныхъ частей нечистотъ, съ цѣлю избавленія почвы отъ загрязненія и задержки цѣннаго удобрительнаго материала. Въ хирургической практикѣ, въ особенности въ военное время, примѣненіе надлежащимъ образомъ приготовленнаго Т. имѣетъ весьма важное значеніе: благодаря сравнительной дешевизнѣ, каждая повязка потомъ можетъ быть уничтожена сожиганіемъ. Для хирургическихъ цѣлей, съ легкой руки извѣстнаго хирурга Эсмарха, препараты Т. нашли себѣ довольно широкое примѣненіе. Для этой цѣли применяется прессованнй Т. мохъ, который готовится такъ: свѣже-собранный и тщательно выбранный Sphagnum промывается водой, валается—какъ шерсть для получения войлока—и кладется подъ гидравлическій прессъ для удаленія воды, находящейся въ клѣткахъ. Полученныя при этомъ плотныя массы высушиваются, стерилизуются (обезпложиваются) и, для усиленія дезинфицирующей способности, обрызгиваются слабымъ растворомъ сулемы (1 : 1000) или другихъ антисептическихъ средствъ (фенолъ, йодолъ и т. п.).

*Литература.* Учебники по гигиенѣ: Rubner'a и Эрисмана; Weyl, «Handbuch der Hygiene» (выпуски 20 и 13; указана и литература); Erismann, «Entfernung der Abfallstoffe» (Pettenkofer & Ziemssen, «Handbuch der Hygiene») и подъ его руководствомъ написанныя диссертаціи: Бекаревичъ, «Къ вопросу о научныхъ основаніяхъ для примѣненія торфа въ санитарной практикѣ»; Бѣлоусовъ. «Къ вопросу о современномъ положеніи и ближайшихъ задачахъ ассенизаціи русскихъ городовъ».

*Минусъ Блаубергъ.*

**Торфяная культура** или культура болотъ имѣетъ цѣлью обращеніе безплодныхъ болотныхъ пространствъ въ состояніе, пригодное для сельско-хозяйственнаго пользованія. Болота раздѣляются на *моховыя* и *травяныя* (или луговныя); первые образуются, обык-

новенно, выше уровня воды, на непроницаемой почвѣ (наводное происхожденіе); поверхность его представляется нѣсколько выпуклой и содержаніе извести въ водѣ не превышаетъ 0,4%—0,5%. Кромѣ сфагнома, вереска и пушицы (*Eriophorum vaginatum*) на моховыхъ болотахъ растутъ: *Drosera rotundifolia*, *Dr. longifolia*, *Juncus Squarrosus*, *Scirpus caespitosus* и др. Что же касается болотъ травяныхъ (луговыхъ), то они образуются обыкновенно или отъ заросланія водоемовъ, или же отъ заболачиванія луговъ во время весеннихъ разливовъ. Положеніе такихъ болотъ относительно уровня воды—низкое (подводное происхожденіе) и содержаніе въ водѣ извести достигаетъ 2% и болѣе. Флора ихъ, кромѣ Нурпунъ, состоитъ изъ разныхъ видовъ осоки, камыша, хвощей, ситника и т. п. Культура болотъ находится въ прямой зависимости отъ того или другого способа происхожденія ихъ.

**1. Культура травяныхъ (луговыхъ) болотъ.** Первая забота по ихъ культурѣ заключается въ ихъ осушкѣ, достигается иногда единственно благодаря посѣву растений, сильно испаряющихъ воду (въ Италіи—культура эвкалипта). Болѣе дѣйствительной мѣрой является проведеніе въ самомъ глубокомъ мѣстѣ болота сточной канавы. Если болото занимаетъ очень большое пространство, то съ главной сточной канавой соединяютъ сѣтъ меньшихъ, выпадающихъ въ нее подъ прямымъ или острымъ угломъ. Низколежація болота приходится, однако, осушать болѣе радикальными мѣрами, а именно: преграждаютъ водѣ доступъ къ болоту извѣтъ и удаляютъ выпадающіе осадки испареніемъ при помощи очень густой сѣти канавъ, воду же, стекающую съ высокихъ мѣстъ, отводятъ лочей канавой. Что касается полой воды, то она остается въ руслѣ рѣки, благодаря сооруженію по берегамъ различной вышины дамбъ. Если естественный стокъ обходится слишкомъ дорого, то прибѣгаютъ къ бурованію подпочвы («вертикальный» дренажъ), при чемъ на десятій продѣлывается до 5000 отверстій, которыя заполняются камнями во избѣжаніе могущихъ быть обваловъ и ихъ засоренія. Наконецъ, приходится иногда прибѣгать къ отиванію воды или запруженнаго дамбами болота помощью машинъ (такъ назыв. «водяныхъ винтовъ», черпальныхъ колесъ, насосовъ и пр.). Что же касается дренажа, въ тѣсномъ смыслѣ этого слова, то онъ примѣняется при осушкѣ болотъ довольно рѣдко: болотная почва легко осѣдаетъ и сильно повреждаетъ трубы; кромѣ того, послѣднія часто совершенно закупориваются, находящимися въ избыткѣ въ болотной водѣ, соединеніями желѣза. Нѣсколько болѣе распространены дренажъ фашинами, камнями и даже обрѣзками дерева (напр., въ Швеціи). Осушеніе болота быстро мѣняетъ его флору: болотныя травы исчезаютъ и замѣняются тимфеювой, пахучимъ колоскомъ и другими «сладкими» злаками. Дальѣйшей мѣрой улучшенія болотъ, являющейся вмѣстѣ съ тѣмъ наиболѣе древней, служатъ ихъ выжиганіе. Если болота зарослены бывають лѣсомъ, то обыкновенно держатся той же куль-

туры, которая применяется и при обработке «ляда» (см.). Когда болото покрыто различного рода крупными травами, как-то — тростником, ситником, камышом и пр., тогда прибегают к выжиганию лишь одной поверхности болота, к какой операции прибегают иногда несколько лет подряд. Главная цель, которой здесь в этом случае преследуются — истребление, помощью огня, корней болотной растительности, чтобы она после не могла глушить культурных растений. Болота с очень глубоким дерном обжигают, составляя из поднятого дерна правильные кучи и закладывая в середину их подпалы. Неглубокие же болота подпалывают обыкновенно плугом или сохой и пласты эти зажигают в разных местах по ветру. Огневая культура болот является одной из самых древних (XXI, 696). О ней мы находим уже сведения и сохранились у римских писателей — Катона, Палладия, Вергилия. В Св.-Зап. Голландии, Восточной Фриландии, во всей Св.-Зап. Германии, в Финляндии и у нас, в Вологодской, Олонецкой и Архангельской губерниях — этот способ культуры является одним из самых употребительных. В Голландии прибегают к выжигу торфяников, которые залегают там в восточной ее части и занимают пространство до 80 верст в длину. Эти бесплодные пространства, сплошь засываемая гречихой, превращаются в обширные культурные поля. В Св. Германии применяют такой способ: когда для осушки болота проведены уже каналы и вынутый торф разбросан по полю, осенью, приступают к мотыжению задернутой поверхности болота тяжелыми железными мотыгами — 5 в. в длину и  $4\frac{1}{2}$  в. в ширину. Всю зиму комки торфа подвергаются разрыхляющему действию мороза, а весной, когда немного подсохнет, комья окончательно разбиваются более легкими мотыгами, в форме теслуца, и высыхают на солнце. В мае, когда весь торф уже высушен, приступают к выжиганию, разбрасывая горящую солому прямо по полю. Жгуты, большею частью, по ветру. Когда торф перестанет дымиться, в теплую еще золу бросают смена обыкновенно гречихи и немедленно заборанивают. Урожай достигает до 200 пд. с десятины. После уборки поле мотыжится, опять сжигается и снова засевается гречихой. Такой полог повторяется 5—7 лет, при чем гречиха иногда замменяется рожью («болотной»), после чего поля забрасываются в залежь лет на 20—30, где пасут скот. Выжигание в Швеции и Финляндии комбинируют часто с навозкой глины, которая там богата калийными солями (до 2%). Пожог торфа и остатков дерна приравливают к весну, после чего поле тщательно боронят, а в августе сьют рожь. По снятии ее, поле опять пашут, сжигают торф и сьют опять рожь, что повторяется 6—7 лет. На седьмом году зимой, или ранней весной, навозят глину, около 30 кв. саж. на десятину, и тщательно перемешивают с торфом путем пахания или мотыжения. Затем опять выжигают болото, снимают еще раз рожь

или овес, а потом на 10—20 лет оставляют поле под залежь, после чего опять навозят глину и выжигают. Сьют здесь смесь тимфеовки, красного и шведского клевера или лисохвоста. Т. культура путем выжигания дает в первые годы очень большие урожаи, но современем они падают, и почва, для восстановления ее производительных сил, нуждается всегда в продолжительном отдыхе, что и достигается непроизводительным забрасыванием ее в залежь. Кроме того, уровень болотной почвы сильно понижается от выжигания и становится весьма доступным затоплению. Эти соображения заставляют в рациональных хозяйствах прибегать к культуре, связанной с употреблением животных и минеральных удобрений. Кроме того, замечено, что культура на луговых болотах хлебов и корнеплодных растений очень быстро ведет за собой «вывѣивание» верхнего слоя торфа; последний бывает иногда так сух и бесплоден, что его приходится сгребать в кучи и сжигать. Введение в сѣвооборот трав являлось одним из средств къ борьбѣ съ этимъ явленіемъ; однако, опытъ показалъ, что для усиленнаго роста травъ необходимъ болѣе высокій уровень воды. Все это заставляетъ воздѣлывать болота или въ видѣ постоянныхъ луговъ, или же, высыпая на нихъ слой песка, вводить «грязовая» культуры — по системѣ д-ра Риппау. В первомъ случаѣ вывозятъ ранней весной на высушенное болото компостъ, раскидываютъ его съ наступленіемъ теплой погоды и подсѣваютъ сѣмена клевера, вики и другихъ растеній. Вскорѣ начинаютъ болото сильно разрыхлять. Первый годъ снимаютъ покосъ одинъ разъ, послѣ — по два. Лѣтъ черезъ пять — вносится опять компостъ. На плохо разложившихся луговыхъ болотахъ, для ускоренія процессовъ разложенія и нитрификаціи, прибавляютъ иногда известь, но это только въ исключительныхъ случаяхъ, такъ какъ луговая болота обыкновенно сами очень богаты известью. То же самое надо сказать и про азотистыя удобрения (луговой торфъ содержитъ азота, въ среднемъ, 3,5%). Наоборотъ, фосфорнокислые туки являются наиболѣе применимыми и наиболѣе рекомендуемыми удобрительными средствами. Содержаніе фосфорной кислоты въ луговыхъ болотахъ обыкновенно низкое (около 0,2%). Поэтому и внесеніе ея сопровождается всегда рѣзкимъ повышеніемъ урожая. Здѣсь могутъ имѣть прекрасное примененіе томасова мука, суперфосфатъ, также и фосфориты. Относительно послѣднихъ опытная бременская станція, на основаніи многочисленныхъ наблюденій, нашла, что внесеніе фосфоритовъ, дѣйствительно, сопровождается всегда рѣзкимъ эффектомъ (благодаря заключающимся въ болотной почвѣ кислотамъ). Калийныя удобрения (главнымъ образомъ, каннитъ, корналлитъ и силванитъ) оказываютъ на болотныхъ почвахъ также прекрасное дѣйствіе. Иногда, не смотря на самыя интенсивныя удобрения, особенно при слабо разложившемся торфѣ и сильно задернутой поверхности, процессы разложенія въ болотной почвѣ идутъ такъ слабо, что приходится прибѣгать

къ улучшенію физическихъ свойствъ культуры прудемаго болота путемъ такъ назыв. «оживления» дуга. Операция эта производится при помощи «лааквской» звѣздчатой дуговой борони; еще лучшие результаты получаются при употребленіи дернорѣзовъ, снабженныхъ ножами или культиваторовъ (Кунке, Лааке и др.). Болѣе радикальнымъ способомъ превращенія задернѣлаго болота въ дугъ является, конечно, его періодическая вспашка. Другой способъ культуры болотъ носитъ название «грядовой» культуры. Введенъ онъ д-ромъ Римпау и сущность его заключается въ слѣдующемъ: выкапывается главная водоотводная канава, а затѣмъ цѣлая система канавъ, параллельныхъ между собою; ширина ихъ 5 м., а пространство (Damm) между канавами 25 м. Земля изъ канавъ разравнивается совершенно ровно въ промежуткахъ между канавами и, такъ какъ подъ торфомъ лежитъ песокъ, то послѣднимъ покрывается каждая дамба слоемъ въ 10 см. Песокъ, вырошенный наружу, не смѣшивается съ торфомъ ни въ началѣ, ни при послѣдующихъ обработкахъ. Многочисленными опытами доказано, что при такомъ способѣ урожая получаютъ выше, чѣмъ тогда, когда песокъ смѣшивается съ торфомъ. Причина этого заключается въ томъ, что песчаный слой содержитъ Т. почву относительно влаги въ весьма благопріятномъ условіи, способствующемъ болѣе правильному разложенію органическихъ веществъ; то же надо сказать и о другихъ физическихъ свойствахъ Т. почвы. Способъ этотъ впервые былъ примененъ въ Кунрау въ 1862 г. и съ тѣхъ поръ ведется непрерывно, такъ что въ настоящее время подъ «грядовой» культурой болотъ находится до 1325 morgenовъ. Къ работамъ на «грядахъ» Римпау приступаютъ уже съ декабря. Съ наступленіемъ морозовъ гряды посылаются каинитомъ, съ содержаніемъ калия около 13%, а ранней весной нимъ дается и фосфорная кислота. Поле заборонивается и въ началѣ апрѣля засѣвается овсомъ. Поднятіе овсянаго жнивья дѣлается возможно скорѣе 3-хъ лемешнымъ плугомъ, а если песчаный слой еще очень рыхлъ, то и обыкновеннымъ. На второй годъ слѣдуетъ смѣсь бобовъ, вики, овса, зеленого гороха и ячменя. Затѣмъ идетъ озимый рапсъ. Тотчасъ по снятіи предшествующаго растенія—высыпается каинитъ и поле всахивается на 4 дм. На бороздѣ высѣвается томасова мука, которая слегка и заборонивается. Послѣ рапса слѣдуетъ рожь съ каинитомъ и фосфорной кислотой. Послѣ ржи картофель, затѣмъ идетъ овесъ съ клеверомъ, озимый рапсъ, ячмень (или рожь), итальянскій райграссъ, овесъ и, наконецъ, еще разъ картофель. На «грядахъ» получаютъ недурный урожай также льна, конопли, сахарной свекловичи, хмеля и различныхъ овощей. Сами осушительныя канавы утилизируются тѣмъ, что въ нихъ разводятся различная рыба, раки и пр. Многія изъ нихъ обсажены яблонями, грушами и сливами.

II. *Культура моховыхъ болотъ*—начинается также съ осушенія ихъ. Вслѣдствіе высокаго положенія ихъ относительно уровня воды, эта осушка является значительно болѣе лег-

кой по сравненію съ осушкой луговыхъ болотъ. Слѣдуетъ лишь позаботиться объ отведеніи воды канавами въ нижележащие водоемы. Дальнѣйшее улучшеніе моховыхъ болотъ заключается также въ ихъ выжиганіи. Это наиболѣе старый, простой и дешевый способъ культуры. Введеніе, при обработкѣ болотъ, естественныхъ и искусственныхъ удобрений является операцией, требующей уже гораздо большаго труда и болѣе тщательнаго ухода. Во-первыхъ, самая осушка болотъ должна быть болѣе радикальной: осушительныя канавы должны имѣть въ глубину 1—1½ арш., а разстояніе между ними 5—10 саж. Количество навоза достигаетъ 5—6 тысячъ пудовъ на десятину; нерѣдко его смѣшиваютъ, для улучшенія физическихъ свойствъ почвы, съ пескомъ. Кроме навоза употребляется торфяная и древесная зола (Швеція) и городскія нечистоты (Голландія). Обработка поля, въ этомъ случаѣ, начинается глубокимъ, до 4 вершк., мотыженіемъ, которое производится осенью, черезъ годъ повторяется и только весной 3-го года приступаютъ къ посѣву картофеля. Въ послѣдующіе годы моховыхъ болотъ обрабатываются, благодаря рыхлости торфа, много легче. Навозъ вносится обыкновенно при двоеніи. Наилучше удается на такихъ поляхъ—картофель и рожь (ивановская, пробштейнская); но пшеница и ячмень пропадають. По иніціативѣ Бременской опытной станціи—въ культуру болотъ введены также и искусственныя удобрения. Однимъ изъ наиболѣе давнихъ удобрительныхъ для этой цѣли средствъ надо считать известь и мергель; нейтрализирова свободныя кислоты болотной почвы, они тѣмъ самымъ содѣйствуютъ лучшему разложенію органическихъ веществъ, болѣе интенсивной нитрификаціи и т. под. Въ Голландіи и Германіи известкованіе уже издавна практиковалось въ видѣ удобрения моховыхъ болотъ озернымъ и рѣчнымъ иломъ (до 20 тыс. пудовъ на десятину), добываемымъ изъ устьевъ рѣкъ и содержащимъ до 6,5% извести. Впрочемъ, хорошіе результаты, получаемые отъ примененія озернаго ила, должны быть приписаны не только заключающейся въ немъ извести, но также и другимъ веществамъ: илъ содержитъ кроме того до 0,2% фосфорной кислоты и до 0,8%—каліи. Замѣчено, однако, что известкованіе торфяниковъ ведетъ съ теченіемъ времени къ прогрессивному уменьшенію урожая. Профессоръ Флейшеръ объясняетъ это уменьшеніемъ культурнаго слоя почвы, благодаря крайне быстрому и интенсивному развитію всѣхъ процессовъ вывѣтриванія и разложенія. Что касается примененія къ культурѣ моховыхъ болотъ другихъ минеральныхъ удобрений, то, по многочисленнымъ опытамъ, произведеннымъ Бременской опытной станціей, оказывается, что изъ калийныхъ удобрений наиболѣе подходящимъ являются каинитъ и хлористый кали. Азотъ оказался безусловно необходимымъ для почвы моховыхъ болотъ (чидлійская селитра предпочтительнѣе сѣрнокислаго амміака). То же самое надо сказать про фосфорнокислыя удобрения вообще и про фосфоритъ въ частности: благодаря богатому содержанію въ

почвѣ моховыхъ болотъ гуминовыхъ кислотъ, фосфориты энергично переводятся въ растворимыя, легко усвояемыя соединения. На моховыхъ болотахъ особенно удаются конские бобы и горохъ. Въ видѣ удобрения подѣ эти растения употребляется рѣвчій иль и особенно — почва, уже бывшая подѣ культурой бобовыхъ и содержащая, слѣдовательно, въ себѣ азотусвояющія бактеріи. Чистыя культуры этихъ бактерій или такъ наз. «нитрагинъ» (см.) находятъ въ настоящее время въ Германіи и Швеціи большое примѣненіе, хотя результаты этихъ «прививокъ» еще не выяснены. Съ употребленіемъ, въ качествѣ удобрительнаго матеріала, бактеріосной почвы, связана и культура на моховыхъ болотахъ — сераделлы. Безѣ «прививки» она не удавалась даже на поляхъ съ многолѣтней навозной культурой. Употребляется сераделла на моховыхъ болотахъ иногда и въ качествѣ зеленого удобрения. Садятъ по такому удобрению сначала картофели, потомъ сѣютъ рожь. Что касается клевера, то культура его на моховыхъ болотахъ уже давно извѣстна какъ въ Голландіи, такъ и на Ольденбургскихъ болотахъ. Особенно рекомендуется (по опытамъ Бременской станціи) посѣвъ клевера въ смѣсь съ другими травами (красный клеверъ, шведскій, бѣлый, тимоевца, райграсъ) съ предварительнымъ известкованіемъ почвы. Пользованіе клеверомъ полудорогочинное: въ іюні или іюль второго года клеверное поле, послѣ первого укоса поднимается и осенью зашивается рожью. Моховыя болота превращаются иногда въ естественныя покосы: тотчасъ послѣ осушенія ихъ мохъ отмираетъ и появляются въ избыткѣ болотныя травы, осоки, поздѣе — сосна, береза. Прибавленіе каинита, томасовой муки или извести быстро улучшаетъ растительность болота. Появляется *Poa trivialis*, *Festuca elatior*, клеверныя растенія и т. п. Для ускоренія процесса образованія изъ болота дуга подсываютъ сѣмена культурныхъ травъ, сначала менѣе цѣнныя растенія, поздѣе — постепенно улучшая составъ травъ. Еще болѣе вѣрный способъ — вспашка и посѣвъ смѣсь травъ, покровнымъ растеніемъ выбирается рожь или овесъ. С. Seelhorst, «Acker- und Wiesenbau auf Moorboden»; K. Rimpau, «Die Bewirtschaftung des Rittergutes Kungau»; Birnbaum, «Die Torf-Industrie und die Moor-Kultur». В. Усовъ, «Культура болотъ, луговое хозяйство и полевое хозяйство».

С. Краукогъ.

**Торфяники** — различные виды мховъ, входящихъ въ составъ флоры торфяныхъ болотъ, обыкновенно же виды *Sphagnum Dill.* (см. Торфяной мохъ).

**Торфяной мохъ** (*Sphagnum Dill.*) — блѣвато-зеленый мохъ («бѣлый мохъ»), растущій густыми дерновинами по болотамъ и сырмъ мѣстамъ; онъ образуетъ главную массу торфа. Т. мохъ — небольшое растеніе, обладающія, подобно другимъ мхамъ, способностью отмирать и сгнивать на нижнемъ концѣ и отращать на верхнемъ. Тонкій стебелекъ Т. моха правильно вѣтвится, такъ какъ при каждомъ четвертомъ листѣ обыкновенно возникаетъ по одной вѣтви; одна изъ такихъ вѣт-

вей, ближайшая къ верхушкѣ стебля, растетъ вверхъ, перерастаетъ верхушку и потомъ, по мѣрѣ отмиранія стебля, становится самостоятельной особью; другія же вѣтви начинаютъ у самаго своего основанія вѣтвиться, такъ что изъ нихъ образуется цѣлый пучекъ вѣтвей; одні изъ этихъ вѣтвей торчатъ оттопыренно въ стороны и позже развиваютъ половые органы; другія же свисаютъ внизъ, образуя вокругъ стебля какъ-бы густое покрывало. Вѣтки и стебель покрыты мелкими чешуйчатыми листьями, расположенными по спирали. Листья тонкія, однослойныя, безъ жилокъ; они состоятъ изъ клѣточекъ двухъ родовъ: крупныхъ, безвѣтвистыхъ, пустыхъ, съ спирально утолщеною и пористою оболочкою, и мелкихъ, узко-трубчатыхъ, зеленыхъ, живыхъ клѣточекъ съ гладкою, сплошною оболочкою. Благодаря такому устройству, листья обладаютъ способностью впитывать воду. Такою же способностью обладаютъ и стебли, такъ какъ у нихъ болѣе или менѣе толстая кора состоитъ изъ клѣточекъ такихъ же двухъ родовъ. Въ центрѣ стебля проходитъ тяжъ изъ тонкостѣнныхъ, безвѣтвистыхъ паренхимныхъ клѣточекъ. Т. мохъ бываетъ всегда насыщенъ водою какъ губка. Половые органы, антеридіи и архегоніи, обыкновенно появляются на однихъ и тѣхъ же особяхъ, рѣдко на разныхъ; они появляются на лучковыхъ вѣтвяхъ, сначала антеридіи, а потомъ архегоніи. Вѣтки съ антеридіями («смужскія вѣтки») нѣсколько изогнуты и расширены къверху; онѣ отличаются своимъ яркозеленымъ, темнокраснымъ, желтымъ и т. п. цвѣтомъ отъ остальныхъ вѣтвей; онѣ густо покрыты листьями, между которыми находятся антеридіи шарообразной или яйцевидно-шарообразной формы; антеридіи лопаются на верхушкѣ отгибающимися зубчиками и выпускаетъ спирально-извитые сперматозоиды, съ двумя жгутиками. Вѣтви съ архегоніями («женскія вѣтви») имѣютъ видъ небольшихъ почечъ, такъ какъ онѣ очень коротки и состоятъ изъ нѣсколькихъ листовъ (перигонія) и 1—4 (рѣдко 5) архегоніевъ, сидящихъ на верхушкѣ вѣтви; архегоніи типичнаго строенія (см.). По оплодотвореніи изъ архегонія развивается спорогоній; брюшко архегонія лопается и остается въ видѣ небольшой оторочки при основаніи спорогонія; спорогоній состоитъ изъ короткой ножки и шаровидной коробочки, внутри которой находится центральная колонка, не доходящая до верхушки коробочки, и мелкія округло-тетраэдрическія споры. Ножка спорогонія состоитъ собственно изъ вытянувшейся въ длину верхушки женской вѣтви изъ такъ назыв. *pseudopodium* (ложной ножки); настоящая же ножка не развита. Спора, прорастая, развивается предростокъ, отличающійся отъ предростка другихъ мховъ своею пластинчатою формою; на предросткѣ возникаютъ стебельки, которые вначалѣ развиваютъ ризиды, но позже утрачиваютъ ихъ. Всѣхъ видовъ Т. моха насчитывается до 20, они составляютъ особое семейство листовныхъ мховъ (*Sphagnaceae*) и даже особый порядокъ (*Sphagnales*). Въ Россіи встрѣчаются многіе виды: *Sph. cymbifolium* Ehrh., *acutifolium* Ehrh., *Girgen*



sohni Russ. и др. Различать виды довольно затруднительно, такъ какъ отличительные признаки ихъ не настолько рѣзки и постоянны. С. Р.

**Торчешъ**—см. Сморчокъ.

**Торчишь**—мст. Волынской губ., Луцкаго у., при рч. Сѣриѣ, въ 24 вер. отъ у. г. 4223 жит., правосл. церковь, старинный костелъ, нижняя лавка, 8 кожевенныхъ зав., 2 водяныхъ мельницы, заводы винокуренный, пивоваренный, дрожжевой и кирпичный. Подъ именемъ города Т. упоминается подъ 1093 г., когда половцы опустошили его и жителей увели въ плѣнъ.

**Торъ** (Thor)—въ скандинавской мифологической богъ грома, сынъ Одина и Йорды (земли); имѣлъ самое большое значение между всѣми асами. Изображался въ видѣ юноши съ рыжею бородой; обладалъ тремя страшными знаками отличия—громовымъ молотомъ Мюльнир, который постоянно попадалъ въ цѣль и самъ собою возвращался обратно, поясомъ силы Мегингардъ и желѣзными перчатками. Т. находился въ постоянной враждѣ съ родами исполиновъ Йотунъ и Турсовъ и съ Гормунгадромъ (звѣю Мидгардъ); впоследствии, во время сумерекъ богвь- (Götterdämmerung), онъ ихъ убилъ, но при этомъ самъ былъ умерщвленъ ихъ ядовитымъ дыханіемъ. Его жена Сифъ имѣла отъ прежняго брака сына Удль, быстро стрѣла изъ лука, а отъ Т. родила дочь Труду («сила»); отъ Ларсаксы Т. имѣлъ двухъ сыновей, Магни («срѣпность») и Моди («мужество»). Мѣстопребываніемъ Т. служилъ Трудгеймъ или Трудвангъ («страна или поле силы»), гдѣ находились палаты Вильскрирнръ. Ср. Uhlund, «Der Mythus vom Thor» (Штутг., 1836).

**Торъ** (архитект.)—полукруглый въ разрѣзѣ валъ, опоясывающій базу колонны. См. Древнегреческое искусство (т. XI, 129).

**Торьнская вонючка гора** (нѣм. Torjaer Stinkberg, мадьярск. Bűdös, т. е. «вонючій») — въ Гаромсекскомъ комитатѣ Трансильваніи (Венгріи), на высотѣ 1053 м. Изъ разсѣлинъ и пещеръ во многихъ мѣстахъ потрескавагося и сверху вывѣтривагося трахита непрерывно выходятъ вонючіе газы (сѣрный водородъ). Изъ трехъ пещеръ (Stink-, Alaun- и Mörderhöhle) первую народъ пользуется для лечебныхъ цѣлей (противъ ревматизма, ломоты и глазныхъ страданій). Въ нее можно безопасно входить только въ томъ случаѣ, если голова находится выше слоя газовъ; опускаясь ниже, человекъ тотчасъ же теряетъ сознание. У подошвы горы восемь цѣлебныхъ минеральныхъ источниковъ. Ср. Ludwig, «Mineralquellen des Bűdös» (В., 1895).

**Тосота** (халд. «дополненіе») — въ еврейской литературѣ сборникъ, схожій съ мишной (см. Талмудъ), отъ которой отличается тѣмъ, что содержитъ въ себѣ много законодательно-религиозныхъ постановленій и обширный гадаическій матеріалъ, которые не вошли въ мишну. Т. дополняетъ мишну и сама по себѣ является обильнымъ источникомъ для библейской экзегетики, археологии и т. д.

**Тоска по родинѣ** (ностальгія, ностанія) — принимаетъ иногда такой характеръ,

что одержимые ею должны быть причислены къ душевно-больнымъ. Подавленное состояніе духа, вызванное Т. по родинѣ, сопровождается потерей аппетита, истощеніемъ, бессонницей и развивается картина болѣзни, напоминающая меланхолю (XIX, 16), съ апатичною замедленіемъ мыслительныхъ процессовъ, стремленіемъ къ самоубійству и т. п. Наблюдались случаи, гдѣ подъ вліяніемъ Т. по родинѣ совершались преступленія, напр. поджогъ или мотивированное убійство, въ зависимости отъ болѣзненного импульса. Особенно подвержены болѣзненной ностальгіи жители горныхъ странъ, когда судьба забрасываетъ ихъ въ равнину, вдали отъ родины, съ совершенно иными условиями климата и образа жизни. Во всякомъ случаѣ, требуется извѣстное болѣзненное предрасположеніе для развитія такой ностальгіи, и не всегда возвращеніе на родину излечиваетъ ее. П. Р.

**Тоскана** (Toscana)—бывшее великое герцогство; въ настоящее время образуетъ итальянское *Коллартименто* Т., въ составъ котораго входятъ провинціи Ареццо, Флоренція, Гроссето, Ливорно, Лукка, Масса-е-Каррара, Пиза и Сиена, всего 24051 кв. км. и 2317740 жит. У римлянъ Т. была извѣстна подъ именемъ Тусци или Этрурии (см.). Послѣ паденія Зап. Римской имперіи страна была занята сперва остготами, затѣмъ византийцами и, наконецъ, лангобардами. При послѣднихъ Т. распалась на много отдѣльныхъ герцогствъ (Лукка, Флоренція, Кіузи и др.). Въ государствѣ Каролингговъ Т. образовала маркграфство, съ главнымъ городомъ Луккой. Въ IX в. частью Т. владѣли герцоги Сполетскіе. Въ 1030 г. Т. перешла къ владѣтельному дому Каносса. Первымъ маркграфомъ изъ рода Каносса былъ Бонифачи II, одновременно владѣвшій Моденой, Реджіо, Мантуей и Феррарой и бывший однимъ изъ могущественныхъ итальянскихъ государей своего времени. Преемницей его (съ 1052 г.) была его жена Беатриса, управлявшая Т. какъ опекушка своего сына Фридриха († 1055), а затѣмъ вмѣстѣ со своимъ вторымъ супругомъ Готфридомъ Лотарингскимъ и дочерью Матильдой. Беатриса, какъ и Матильда, управлявшая Т. послѣ смерти матери (1076), были ревностными друзьями папы; марграфиня Матильда оказала папѣ Григорію VII значительную поддержку въ борьбѣ его съ имп. Генрихомъ IV. Послѣ смерти Матильды возгорѣлась продолжительная борьба между императорами и папами. Въ 1139—53 гг. Т. владѣлъ поставленный имп. Конрадъ III маркграфъ Гульдерихъ. Его преемникомъ былъ братъ Генриха Льва, Вельфъ, а съ 1195 г. — одинъ изъ сыновей имп. Фридриха I, Филиппъ. Имп. Оттонъ IV (1210), а за нимъ и Фридрихъ II стремились утвердить свой суверенитетъ въ Т., что послѣднему и удалось. Послѣ смерти имп. Фридриха II гвельфы завладѣли Т., но въ 1260 г. сила ихъ была сокрушена и Т. покорился Манфреду (см.). Послѣдній былъ свергнутъ Карломъ I Анжуйскимъ. Мало-по-малу наиболѣе значительные города (Флоренція, Лукка, Пиза, Сиена, Перуджіа и др.) образовали самостоятельные владѣнія, враждовавшія между собою.

Въ то же время внутри городов происходили непрерывныя кровопролитныя распри между партиями, заступившими мѣсто габеллиновъ и гвельфовъ. Раздорами этимъ пользовались отдѣльные честолюбцы, чтобы захватить въ свои руки власть. Среди всѣхъ тосканскихъ городовъ наиболѣе вліятельное положеніе заняла Флоренція. Здѣсь сперва возвысился родъ Альбици, а затѣмъ Медичи, которымъ въ XVI в. удалось объединить подъ своей властью почти всю Т. (см. Флоренція и Медичи). Послѣ смерти послѣдняго Медичи (Джованни Гасто, ум. въ 1737 г.) Т. перешла на основаніи вѣнскаго мирнаго трактата (1735) къ герцогу Францу-Стефану Лотарингскому, супругу Маріи-Терезіи, позже импер. Францу I. Преемникомъ его съ 1765 г. былъ его второй сынъ Леопольдъ I. Оба эти государя, управлявшие Тосканой въ духѣ просвѣщеннаго абсолютизма, много сдѣлали для блага страны: феодальныя права были смягчены, владѣнія духовенства и монастырей ограничены, система обложения и государственныя долги приведены въ порядокъ. Когда Леопольдъ, подѣ именемъ Леопольда II, вступилъ на императорскій престолъ, овъ отдалъ Тоскану своему второму сыну великому герцогу Фердинанду III. Вслѣдствіе войны Австріи съ Франціей Фердинандъ III въ 1799 г. долженъ былъ покинуть Т. и по люневильскому миру (9 февр. 1801 г.) отказаться отъ Т., получивъ вознагражденіе въ Германіи. Т. была превращена въ Этрурійское королевство и отдана Наполеономъ герцогу Людовіку Пармскому. Въ 1808 г. Т. была присоединена къ французской имперіи; Наполеонъ даровалъ своей сестрѣ Элизѣ Баччиоки титулъ великой герцогини тосканской и назначилъ ее наместницей Т. Супругу Элизы были даны княжества Лукка и Пюмбио. Послѣ паденія Наполеона, въ 1814 г., Фердинандъ III вернулся во Флоренцію. Онъ принялъ къ политической системѣ Австріи и заключилъ съ ней договоръ (12 іюля 1815 г.), по которому въ случаѣ войны тосканскія войска должны были находиться въ распоряженіи австрійскаго главнокомандующаго. Фердинандъ III въ 1824 г. наследовалъ его сынъ Леопольдъ II. Когда въ 1840-хъ годахъ въ Италіи усилилось національное движеніе и стремленіе къ реформамъ, правительство Леопольда II первоначально старалось идти въ уровень съ нарѣвными общественными потребностями. Оно отклонило предложеніе Австріи о военномъ вмѣшательствѣ и 24 авг. 1847 г. объявило либеральныя реформы. Въ томъ же году, послѣ отреченія Карла II, герцога лужскаго, отъ престола, Лукка съ своей областью была присоединена къ Т. Взамѣнъ этого пріобрѣтенія Т., согласно договорамъ 10 іюня 1817 г. и 28 ноября 1844 г., уступила округа Понтремоли герцогству Пармѣ, а округъ Фивизцано — герцогству Моденѣ. 15 февр. 1848 г. Леопольдъ II, по пріямѣу неаполит. короля, даровалъ Т. конституцію. Въ это время въ Ломбардіи вспыхнуло возстаніе противъ австрійскаго владычества; тосканскія войска также выступили противъ Австріи и Леопольдъ II сложилъ съ себя титулъ австрійскаго эрцгер-

цога. 26 іюня 1848 г. были открыты новыя представительныя учрежденія (сенатъ и палата депутатовъ). Правительство, во главѣ котораго стояли сперва маркизъ Ридольфи, затѣмъ маркизъ Каппони, оказалось не въ силахъ остановить все болѣе и болѣе разгоравшееся революціонное движеніе, душой котораго былъ Гвераци. 27 окт. 1848 г. Каппони вышелъ въ отставку; Леопольдъ призвалъ въ составъ правительства представителей радикализма. Первымъ министромъ и м-ромъ иностр. дѣлъ былъ назначенъ проф. Монтанелли, Гвераци получилъ портфель министра внутренн. дѣлъ, Маццони — юстиціи. Въ тронной рѣчи 10 янв. 1849 г. Леопольдъ II объявилъ возобновленіе національной войны съ Австріей и созывъ во Флоренцію учредительнаго собранія для рѣшенія вопроса о политическомъ преобразованіи всей Италіи. Въ душѣ, однако, Леопольдъ II былъ противникомъ своихъ новыхъ министровъ; 21 февраля онъ покинулъ Флоренцію и бѣжалъ въ крѣпость Гасту, гдѣ въ это время находился и папа Пій IX. Во Флоренціи было установлено временное правительство (Монтанелли, Маццони и Гвераци) и созвано учредительное собраніе обѣихъ Гвераци диктатурой (27 марта). Въ апрѣлѣ 1849 г. умѣренная либеральная партія устроила во Флоренцію контр-революцію: Гвераци и его приверженцы были арестованы, учредительное собраніе распущено. Флорентинскій магистратъ, захвативъ въ свои руки власть, пригласилъ великаго герцога вернуться и управлять страной въ духѣ изданной имъ конституціи. Леопольдъ II назначилъ новое министерство, съ Вальдасерони во главѣ. Въ то же время, съ тайнаго согласія великаго герцога, въ Т. вступилъ австрійскій корпусъ. Ливорно, послѣ двухдневнаго штурма, былъ взятъ и всякое сопротивленіе подавлено. Въ іюлѣ 1849 г. Леопольдъ II вернулся во Флоренцію и даровалъ амнистію. По военной конвенціи, заключенной въ 1850 г., въ Т. остался 10 тыс. австр. корпусъ, оставившій страну лишь въ 1855 г. Содержаніе его стоило Т. 30 милл. лиръ. Въ сентябрѣ 1850 г. дѣйствіе конституціи было приостановлено; въ маѣ 1852 г. она была совсѣмъ отмигнена. Съ папской куріей былъ заключенъ конкордатъ, въ силу котораго католическое духовенство получило неограниченную свободу преслѣдовать всѣ проявленія протестантизма. Передъ войной 1859 г. Леопольдъ II предпринялъ путешествіе въ Римъ и Неаполь и условился съ папой и королемъ Фердинандомъ II стать на сторонѣ Австріи. Между тѣмъ во Флоренціи началось національное движеніе; Леопольдъ II удалился въ Австрію. Временное правительство предложило сардинскому королю диктатуру. Викторъ-Эммануилъ II отклонилъ это предложеніе, но согласился взять Т. на время войны подъ свою защиту и назначилъ Бонкомпанни-ди-Момбелло своимъ генеральнымъ комиссаромъ. Послѣдній образовалъ министерство, съ Ризазоли во главѣ, и созвалъ совѣтъ (консульту). Въ то же время въ Ливорно высадился французскій корпусъ, подѣ начальствомъ принца Наполеона, основавшаго свою главную квар-

тиру во Флоренции. 10 июня 1859 г. всѣ должностныя лица присягнули королю Виктору-Эммануилу, какъ «протектору національнаго правительства Т.». Прелиминарнымъ мирнымъ соглашеніемъ между Франціей и Австріей было рѣшено возстановить въ Т. Габсбург-Лотарингскую династію; Леопольдъ II отрекся отъ престола въ пользу Фердинанда IV. Но консулы и магистратъ во Флоренціи высказались противъ возвращенія старой династіи. Было создано національное собраніе, единогласно вотировавшее (20 авг. 1859 г.) за присоединеніе къ Пиемонту. Въ мартѣ 1860 г. было устроено плебисцитъ: 386445 голосовъ было подано за присоединеніе къ Пиемонту, 14925 — за образованіе самостоятельнаго государства. Въслѣдъ за этимъ декретъ 22 марта 1860 г. объявлялъ о присоединеніи Т. къ Сардинскому королевству.

*Литература.* L. Pignotti, «Storia della Toscana sino al principato» (3 изд., Флор., 1825); Reumont, «Geschichte Toscana's seit dem Ende des florent. Freistaates» (Фора, 1876—77); A. Zobi, «Storia civile della Toscana 1737—1848» (Флор., 1850—52); C. Poggi, «Memorie storiche del governo della Toscana» (Лиза, 1871); Sanestrini, «Négociations diplomatiques de la France avec la Toscana» (1859—86).

**Тоскано** (Жанъ-Маркѣ Toscano, † 1680) — итальянскій писатель. Екатерина Медичи призвала его въ Парижъ, гдѣ онъ и умеръ. Написалъ: «Octo cantica sacra et sacris bibliis latino carmine expressa» (П., 1575); «Psalmi Davidis latinis veribus expressi» (П., 1575); «Carmina illustrium poetarum italarum» (П., 1576); «Perplus Italiae, in quo illustres viri tum carmine, tum soluta oratione recensentur» (П., 1578).

**Тосканскій архитектурный орденъ** — см. Архитектура (II, 277).

**Тоски** (Паоло Toschi, 1788—1854) — итальянскій гравёръ на мѣди, учился въ Парижѣ, у Берника и впервые приобрѣлъ себѣ извѣстность гравюрою съ картины Жерара «Въздъ Генриха IV въ Парижѣ». Въ 1819 г. возвратился къ себѣ на родину, въ Парму, гдѣ получилъ должность профессора гравированія въ академіи худож. и въ 1837 г. былъ сдѣланъ ея директоромъ. Лучшія изъ его произведеній: «Распятіе», съ Даниэля да-Вольтерры, и «Несеніе креста» (Io Spasimo di Sicilia), съ Рафаэля, по всей справедливости причисляются къ самымъ мастерскимъ гравюрамъ рѣзцомъ, явившимся въ XIX стол. Почти столь же, какъ эстампы, хороши его «Венера и Адонисъ», съ Фр. Альбани, «Мадонна дела-Тенда», съ Рафаэля, и «Мадонна съ раковиною», съ Корреджо. Уважаются также гравированные имъ портреты тосканскаго великаго герцога Леопольда, франц. любителя искусства Деказа, Маккиавелли и Альфьери. При помощи своихъ учениковъ онъ воспроизвелъ въ гравюрахъ (48 листовъ) фрески Корреджо и Пармиджанно, въ пармискій церкви Санъ-Джованни и монастырѣ дель-Стекката.

**Тосна** — р. Новгородской и С.-Петербургской губ., лѣв. прит. Невы; беретъ начало изъ болотъ въ сѣв.-зап. части Нолъ-родскаго у;

пройдя по уѣзду 58 в., входитъ въ Царско-сельскій, а затѣмъ въ Шддиссельбургскій уу., въ послѣднемъ и впадаетъ въ Неву у с. Ивановскаго. Дл. 117 в., славная на 106 в., судорождство производится на 9 в. въ низовьяхъ рѣки; шир. 3—40 с.; глуб. 2—10 фт.; дно сначала иловатое, затѣмъ песчаное и каменистое. Т. течетъ сначала въ низкихъ берегахъ, покрытыхъ болотами и лѣсами, въ нижнемъ своемъ теченіи берега круты и высоки и рѣка пересѣкаетъ здѣсь пласты силурійской системы; по берегамъ встрѣчаются обнаженія глина, песчаника, сланца и известняка. Глина разрабатывается на многочисленныхъ кирпичныхъ заводахъ, расположенныхъ по берегамъ рѣки, а известнякъ идетъ водою въ Петербургъ, какъ строительный матеріалъ. Въ 1899 г. съ пристаней Т. отправлено 350 судовъ и 54 плота съ грузомъ въ 5550 тыс. пд. (камень, кирпичъ, дрова и лѣсн. матеріалы) и разгружены 3 судна въ 65 тыс. пд. Въ Т. впадаютъ Егланка и Листовка; послѣдняя соединена сплавнымъ каналомъ съ р. Ореджею (прит. Луги). Берега Т. заселены, особенно въ низовьяхъ.

**Тосна** — слоб. С.-Петербургской губ., Царскосельскаго у., ст. Николаевской жел. дор. Пропѣвала до проведенія жел. дор., затѣмъ одно время сильно пала и снова стала развиваться съ проведеніемъ сюда соединительной вѣтви между жел. дор. Николаевской и Балтійской (46 вер.). Жит. 2361; больница, аптека, много лавокъ. Съ Николаевской жел. дор. на Балтійскую (къ Ревелю и Ригѣ) въ Т. передается свыше 20 милл. пд. грузовъ (хлѣбъ, лѣсъ), въ обратную сторону (къ Москвѣ и на Волгу) — свыше 7 милл. пд. (хлопокъ, заграничныя товары).

**Тостао** (tostão) — португальская серебряная монета въ 100 рейсъ, слѣдовательно =  $\frac{1}{10}$  золотого милрейса; всѣхъ —  $\frac{2}{3}$  грамма (чистаго серебра 2,2917 гр.); чеканятся также монеты въ 2, 5 и  $\frac{1}{2}$  Т.

**Тостаха** — р. Якутской обл. Верхоянскаго окр., беретъ начало на зап. склонѣ хребта Кэжъ-гасъ, отрога Верхоянскаго хребта. Т. течетъ до впаденія въ него справа р. Тиряхтахъ на СЗ, отсюда въ зап. направленіи до впаденія своего съ правой стороны въ р. Адыгу (прав. прит. р. Яны). Теченіе рѣки извилистое, вдоль лѣваго берега тянется цы-сокій хр. Табалъ, черезъ который проходитъ путь изъ г. Верхоянска на Колыму, гдѣ у ст. Т. кочушчье лѣтвомъ по р. Якуты содержатъ перевозъ. Съ лѣвой стороны въ Т. впадаетъ стокъ 2 оз. Тостахъ и Кэлъ, а справа — рр. Догдо и Тиряхтахъ. Т. въ низовьяхъ отъ устья р. Догди глубока и широка. Длину Т. считаютъ до 500 в. Берега ея лѣсныя и болотисты; вообще р. мало изслѣдована. Въ верховьяхъ ея бродятъ тунгусы, занимающіеся звѣрловствомъ.

**Тостти** (Паоло Tosti) — современный итальянскій композиторъ, получившій извѣстность благодаря своимъ мелодичнымъ романсамъ на итальянскіе и французскіе тексты.

**Tosto** — музыкальный терминъ, требующій скорого исполненія. Più tosto — гораздо скорѣе.

**Тость** (англ. toast)—собственно обозначает поджаренный кусок хлѣба, который въ Англии подается къ чаю, а въ переносномъ смыслѣ—застольную рѣчь за чье-нибудь здоровье, такъ какъ въ Англии было въ обычаѣ передавать тому лицу, который долженъ былъ провозгласить Т., стаканъ съ кускомъ поджареннаго хлѣба.

**Тостъ** (Гоганъ Тост) — вѣнскій композиторъ и скрипачъ, которому Гайднъ посвятилъ нѣкоторые свои квартеты. Въ Пресбургѣ въ 1795 г. были поставлены его небольшія оперы: «Mann und Frau», «Wittwer und Wittwe», «Der Sonderling», «Der Lügner», «Figaro».

**Тотализаторъ** — такъ называется на скачкахъ и рысистыхъ бѣгахъ лошадей механическій счетчикъ, показывающій, сколько закладовъ поставлено лицами, участвующими въ гѣбъ, на каждую скачущую или бѣгущую въ данномъ забѣдъ лошадей, а также общую сумму всѣхъ ставокъ; отсюда взаимное пари на скачкахъ и бѣгахъ называется игрою въ Т. Тотализаторы помѣщаются при кассахъ для приема закладовъ, при чемъ различаютъ Т. *ординарный*, гдѣ принимаются ставки на лошадей, которая придетъ первой, *двойной* — на лошадей, которая придетъ второй, и *тройной* — на лошадей, которая придетъ третьей. При расчетѣ изъ общей суммы всѣхъ ставокъ отчисляется извѣстный процентъ въ пользу скакового общества, а остальные деньги дѣлятся между тѣми, кто поставилъ заклады на лошадей, побѣдившую въ данномъ забѣдъ. Въ началѣ игра производилась лишь между знакомыми и носила характеръ пари между извѣстною группою лицъ; съ теченіемъ времени число играющихъ значительно увеличилось, при чемъ случалось, что посредники, т. е. лица, устраивавшія заклады, собравъ деньги, скрывались, не уплативъ ничего выигравшимъ. Въ виду этого, нѣкій Олеръ въ Парижѣ въ 1865 г. открылъ, подъ своею личною отвѣтственностью, центральную кассу для приема закладовъ отъ играющихъ; это предпріятіе имѣло большой успѣхъ и вызвало рядъ другихъ подобныхъ кассъ. Вскорѣ, однако, агентства на ипподромахъ были запрещены и оставлены лишь походныя конторы для лицъ, посѣщающихъ испытанія лошадей. Съ 1866 г. въ Парижѣ появились англичане «букмекеры», принявшіе заклады на основаніи котировки лошадей, смотря по ихъ шансамъ на выигрышъ (paris à la cote). Въ 1874 г. Олеръ изобрѣлъ новый способъ игры, получившій названіе игры въ Т. (pari mutuel). Вслѣдствіе постоянного возрастанія игры, скаковые и бѣговые круги превратились въ игорныя мѣста съ массою злоупотребленій. Въ 1876 г. Т. во Франціи былъ вовсе воспрещенъ и агентства подверглись преслѣдованію; но такъ какъ заклады по котировкѣ лошадей были отчасти дозволены, а также оставались и букмекеры, то азартная игра на ипподромахъ продолжала существовать и расти. Въ 1887 г. послѣдовало воспрещеніе закладовъ, какъ на ипподромахъ, такъ и внѣ ихъ, какъ отдѣльными лицами, такъ и агентствами. Въ отбавствіи возникло сильное теченіе въ пользу Т.; скаковыя общества выступили съ ходатайствами о разрѣшеніи имъ

устроить Т., который дѣйствовалъ-бы на условіяхъ и правилахъ, утвержденныхъ правительствомъ. Съ 1888 г. на французскихъ ипподромахъ официально дѣйствуетъ Т., регулируемый законами 1891 и 1896 г. Получаемый обществами доходъ съ Т. не долженъ быть смѣшиваемъ съ другими доходами общества и подлежитъ расходованію подъ надзоромъ правительства, преимущественно на увеличеніе призовъ, премій и субсидій. Въ 1895 г. общая сумма закладовъ на всѣхъ французскихъ ипподромахъ составила 163018413 фр.; изъ этой суммы 1% были обращены въ фондъ на поощреніе коневодства, 2% отданы на благотворительныя учрежденія и 4% поступили въ пользу общества. Въ большинствѣ европейскихъ государствъ устройство Т. требуетъ особаго разрѣшенія правительства, отъ получения котораго освобождены лишь непубличныя Т., т. е. такіе, достужъ къ которымъ имѣютъ только члены извѣстнаго общества, клуба и т. п., но не постороннія лица. Въ Германіи по закону 1894 г. Т. подлежитъ платежу штемпельнаго налога, установленнаго для лотерей. Въ Россіи въ 1889 г. изданы въ административномъ порядкѣ правила игры на Т., при чемъ, въ виду значительно усилившагося азарта среди рабочихъ и вообще недостаточныхъ классовъ, разрѣзь ставки установленъ не менѣе 10 руб. Московское городское самоуправленіе, въ виду приносимаго Т. вреда, ходатайствовало о совершенномъ запрещеніи игры на Т., но до сихъ поръ безуспѣшно; защитники Т. выставляють, главнымъ образомъ, тотъ доводъ, что отсутствіе игры отвлечетъ отъ конскихъ испытаній много публики и потому можетъ вредно отразиться на средствахъ скаковыхъ общества или даже подорвать самое ихъ существованіе, что неминуемо повлечетъ за собою паденіе отечественнаго коннозаводства. Доходы столичныхъ скаковыхъ и бѣговыхъ обществъ отъ Т. (10% съ каждой ставки) доходять до 1 милл. руб. въ годъ.

**Тотана** (Totana) — городъ въ испанской провинціи Мурсіа, у южной подошвы горъ Сьерра де Эспуна (1538 метр.), на лѣвомъ берегу Рио-Т. (притока Санговеры). 11021 жителей (1887), въ томъ числѣ около половины — цыгане. Разведеніе апельсиновъ, добываніе селитры, тканье полотень, производство гончарныхъ издѣлій, изготовленіе «тинахасъ» (глиняныхъ кубшиновъ или чашовъ), служащихъ для очищенія и освѣженія питьевой воды, а также для храненія вина и растительнаго масла.

**Тотемизмъ** — примитивная, нѣкогда почти универсальная и еще нынѣ весьма распространенная религіозно-соціальная система, въ основаніи которой лежать своеобразный культъ такъ называемого *тотема*. Терминъ этотъ, впервые употребленный Лонгомъ въ концѣ XVIII в., заимствованъ у сѣверо-американскаго племени Ojibway, на языкѣ котораго тотемъ означаетъ названіе и знакъ, гербъ клана а также названіе животнаго, которому кланъ оказываетъ спеціальныи культъ. Въ научномъ смыслѣ подъ *тотемомъ* подразумѣвается *классъ* (обязательно классъ, а не индивидъ) объек-

товъ или явленій природы, которому та или другая первобытная социальная группа, родъ, фратрія, племя, иногда даже каждый отдѣльный полъ внутри группы (Австралія), иногда и индивидъ (Сѣв. Америка) — оказываютъ спеціальное поклоненіе, съ которымъ считаютъ себя родственно связаннымъ и по имени котораго себя называютъ. Нѣтъ такого объекта, который не могъ-бы быть тотемомъ. Въ качествѣ тотема встрѣчаемъ вѣтеръ, солнце, дождь, громъ, воду, желѣзо (Африка), даже части отдѣльныхъ животныхъ или растений, напр. голову черепахи, желудокъ поросенка, концы листьевъ и т. п., но чаще всего — классы животныхъ и растений. Такъ напр., сѣв.-американское племя Ojibway состоитъ изъ 23-хъ родовъ, каждый изъ которыхъ считаетъ своимъ тотемомъ особое животное (волкъ, медвѣдь, боберъ, карш, осетеръ, утка, змѣя и т. д.); на Золотомъ берегу въ Африкѣ тотемами служатъ смоковница и стебель маиса. Въ Австраліи, гдѣ Т. особенно процвѣтаетъ, даже вся внѣшняя природа распределена между тѣми же тотемами, что и мѣстное населеніе. Такъ, у негровъ изъ Mount Gambier къ тотему вороны принадлежатъ дождь, громъ, молнія, тучи, градъ, къ тотему змѣи — рыбы, тюлени, нѣкоторыя породы деревьевъ и т. д.; у племени въ Port Macquarie солнце относится къ тотему кенгуру, луна — къ тотему аллигатора. Это показывается, какъ глубоко тотемистическія представленія отражаются на всемъ міровоззрѣніи первобытнаго анимиста. — Основной признакъ Т. заключается въ томъ, что *тотемъ считается родоначальникомъ* данной социальной группы и каждый индивидъ тотемнаго класса — кровнымъ родственникомъ, сородичемъ каждаго члена группы его поклонниковъ. Если тотемомъ, напримѣръ, служитъ ворона, то она считается дѣйствительнымъ прародителемъ даннаго рода и каждая ворона — сородичемъ. Въ стадіи теротемистическаго культа, предшествовавшаго Т., всѣ объекты и явленія природы человѣку представлялись антропоморфными существами въ образѣ животныхъ (см. Теротемизмъ), и потому-то чаще всего тотемами являются животныя. Эта вѣра въ родство съ тотемомъ не символична, а въ высшей степени реальна. Въ Африкѣ, напримѣръ, у родовъ тотема змѣя новорожденныхъ подвергаютъ особому испытанію змѣю: если змѣя не тронетъ ребенка, онъ считается законнымъ, въ противномъ случаѣ онъ убивается, какъ чужеродный. Австралійскіе мури называютъ тотемное животное «своей плотью». Племена залива Карпентарія, при видѣ убійства своего тотема, говорятъ: «Почему убилъ этого *человѣка*: это мой отецъ, мой братъ и т. д.» Въ Австраліи, гдѣ существуютъ половые тотемы, женщины считаютъ представительей своего тотема своими сестрами, мужчины — братьями, а тѣхъ и другихъ — своими общими родоначальниками. Многія тотемныя племена вѣрятъ, что послѣ смерти каждый человѣкъ обращается въ животное своего тотема и, слѣдовательно, каждое животное — умершій родственникъ. У рода буйволъ племена Omaha (Сѣв. Америка) умирающаго заворачиваютъ въ шкуру буйвола,

лицо выкрашиваютъ въ знакъ тотема и обращаются къ нему такъ: «Ты идешь къ буйволамъ! Ты идешь къ своимъ предкамъ! Будь крѣпкимъ!» У индѣйскаго племени Zuñi, когда приносятъ въ домъ тотемное животное — черепаху, ее привѣтствуютъ со слезами на глазахъ: «О бѣдный погибшій сынъ, отецъ, сестра, братъ, дѣдъ! Кто знаетъ, кто ты?» — Поклоненіе тотему прежде всего выражается въ томъ, что онъ является строжайшимъ табу (см.); иногда избѣгаютъ даже прикасаться къ нему, смотрѣть на него (бечуаны въ Африкѣ). Если это животное, то обыкновенно *избѣгаютъ убивать его*, употребляютъ въ пищу, одѣваются въ его шкуру; если это дерево или другое растение — избѣгаютъ рубить его, употреблять на топливо, вѣть плоды его и даже иногда садиться въ тѣни его. У многихъ племенъ убійство тотема чужеродцемъ требуетъ такой же мести или вѣры, какъ убійство сородича. Въ Британской Колумбіи очевидцы такого убійства прачугъ лицо отъ стыда и потомъ требуютъ вѣры. Въ древнемъ Египтѣ непрестанныя кровавыя распри между номами возникали по поводу убійства тотемовъ. При встрѣчѣ съ тотемомъ, а въ нѣкоторыхъ мѣстахъ — даже при выставленіи на показъ знака тотема, его привѣтствуютъ, отъиваютъ ему поклоны, бросаютъ передъ нимъ цѣнныя вещи. При нахожденіи трупа тотемнаго животного выражаютъ соболѣзнованіе и устраиваютъ ему торжественныя похороны. Даже племена, допускающія употребленіе въ пищу тотема, стараются употребить его въ умѣренномъ количествѣ (центр. Австралія), избѣгаютъ убивать его во снѣ и обязательно даютъ животному возможность спастись. Австралійцы изъ Mount Gambier убиваютъ тотемное животное только въ случаѣ голода и при этомъ выражаютъ сожалѣніе, что убили «своего друга, свою плоть». Тотемы, въ свою очередь, какъ вѣрные сородичи, къ тому же обладающіе сверхъестественными силами, оказываютъ родственнымъ по крови поклонникамъ покровительство, содѣйствуя матеріальному ихъ благосостоянію, защищая отъ козней земляныхъ и сверхъестественныхъ враговъ, предупреждая объ опасности (сова на Самоа), подавая сигналы къ походу (кенгуру въ Австраліи), предводительствуя на войнѣ и т. д. Если тотемъ — даже опасный хищникъ, онъ обязательно долженъ падать единокровный родъ. Въ Сенегамбіи туземцы убѣждены, что скорпионы не трогаютъ своихъ поклонниковъ. У бечуановъ, тотемомъ которыхъ служитъ крокодилъ, такъ велико убѣжденіе въ его благосклонности, что если человѣка укусила крокодилъ, если даже на него брызнула вода отъ удара хвостомъ крокодила по водѣ, онъ изгоняется изъ рода, какъ явно незаконный членъ его. — Для списанія полной благосклонности своего тотема, первобытный человѣкъ употребляетъ самыя разнообразныя средства. Прежде всего онъ старается приблизиться къ нему вѣншимъ *угодобліемъ*. Такъ, у племени Omaha (С. Америка) мальчики рода буйволъ завиваютъ на головѣ 2 локона волосъ, на подобіе роговъ тотема, а родъ черепаха оставляетъ 6 локоновъ, въ угодобліе ногамъ, го-

ловъ и хвосту этого животнаго. Вотика (Африка) выбиваютъ верхніе передніе зубы, чтобы угодиться быку, своему тотему и т. д. Торжественныя пляски часто имѣютъ цѣлью подражаніе движеніямъ и звукамъ тотемнаго животнаго. Въ Африкѣ иногда вмѣсто вопроса, къ какому роду или тотему принадлежитъ человѣкъ, спрашиваютъ его, какой танецъ онъ танцуетъ. Часто съ той же цѣлью угодобленія во время религиозныхъ перемоній надѣваются на лицо *маски* съ изображеніями тотема, одѣваются въ шкуры тотемныхъ животныхъ, украшаютъ себя ихъ перьями и т. д. Пережитки этого рода встрѣчаемъ даже въ современной Европѣ. У южныхъ славянъ при рожденіи ребенка старуха выбиваетъ съ крикомъ: «Волчица родила волченка!», послѣ чего ребенка придаютъ черезъ волчью шкуру, а кусокъ волчьяго глаза и сердца зашивается въ рубашку или вѣшается на шею. Для полнаго закрѣпленія родового союза съ тотемомъ, первобытныи челоѣкъ прибѣгаетъ къ тому же средству, какъ и при принятіи посторонняго въ члены рода и при заключеніи междуродовыхъ союзовъ и мирныхъ договоровъ, т. е. къ *договору крови* (см. Табуированіе, Теоріи родового быта). Натираніе тѣла кровью тотема обратилось со временемъ въ раскрашиваніе и аналогичные симулирующіе обычаи. Важнымъ средствомъ для использованія сверхъестественнаго покровительства тотема считается постоянное близкое присутствіе его. Поэтому часто тотемныя животныя открмливаются въ пѣщерахъ, напр., у горцевъ Формозы, которые содержатъ въ клеткахъ змью и леопарда, или на о-вѣ Самоа, гдѣ держатъ при домахъ урей. Отсюда выработался впоследствии обычай содержать животныя въ храмахъ и воздавать имъ божескія почести, какъ напр. въ Египтѣ. Самымъ главнымъ средствомъ для общенія съ тотемомъ считается *оживленіе тѣла* его. Периодически разъ въ годѣ, а въ вѣстрѣнныхъ случаяхъ и чаще, члены рода убиваютъ тотемное животное и торжественно, при соблюденіи цѣлаго ряда обрядовъ и церемоній, съѣдаютъ его, чаще всего безъ остатка, съ костями и внутренностями. Подобный же обрядъ имѣетъ мѣсто и въ томъ случаѣ, когда тотемомъ является растение. Пережитки этого родового вкушенія яствъ находимъ въ малороссійской рождественской кутѣ, литовской *Samboras*, греческой *капсури* и т. д. Обычай этотъ, по возвращеніямъ тотемиста, висколько не является обиднымъ для тотема, а, наоборотъ, весьма угоднымъ ему! Иногда пролепура носить такой характеръ, какъ будто убиваемое животное совершаетъ актъ самопожертвованія и жаждетъ быть съѣденнымъ своими поклонниками. Гиляки, хотя и вышедшіе изъ тотемнаго быта, но ежегодно торжественно убивающіе медвѣдя во время такъ наз. медвѣжьего праздника, убѣжденно говорятъ, что медвѣдь самъ даетъ хорошее мѣсто для смертельнаго удара (Штернбергъ). Робертсонъ Смитъ и Девонсонъ считаютъ обычай періодическаго вкушенія тотема протоипомъ позднѣйшихъ жертвоприношеній антропоморфнымъ богамъ, сопровождавшихся съѣденіемъ жертвъ

самими приносившими ее. Иногда обрядъ религиознаго убіенія имѣетъ цѣлью или терроризированіе тотема примѣромъ убіенія нѣкоторыхъ представителей его класса, или же освобожденіе души тотема для слѣдованія въ лучшій міръ. Такъ, у рода червей племени Omaha (Сѣв. Америка), если черви наводняютъ ниву, ихъ ловятъ нѣсколько штукъ, толкутъ вмѣстѣ съ зерномъ и затѣмъ ѣдятъ, вѣря, что это предохраняетъ ниву на одинъ годъ. У племени Zuni разъ въ годъ отправляютъ процессію за тотемными черепахами, которыхъ, послѣ самыхъ горячихъ приѣтствій, убиваютъ и хоронятъ мясо и кости, не вкушая, въ рѣкѣ, чтобы онѣ могли вернуться къ вѣчной жизни. Недавно двумя изслѣдователями Австраліи, Б. Спенсеромъ и Гилленомъ, открыты новые факты Т.— церемоніи inticiuam. Въ эти церемоніи совершаются въ началѣ весенняго сезона, періода цвѣтенія растений и размноженія животныхъ, и имѣютъ цѣлью вызвать изобиліе тотемныхъ видовъ. Обряды исполняются всегда на одномъ и томъ же мѣстѣ, обиталищѣ духовъ рода и тотема, адресуются опредѣленному представителю тотема, которымъ служитъ либо камень, либо искусственное изображеніе его на землѣ (переходъ къ индивидуальнымъ божествамъ и изображеніямъ), почти всегда сопровождаются *жертвой крови* тотемистомъ и заканчиваются торжественнымъ *оживленіемъ* запретнаго тотема, послѣ чего обыкновенно разрѣшается и вообще *умѣренное* употребленіе его въ пищу. Въ Т., какъ въ зародышѣ, заключаются уже всѣ главнѣйшіе элементы дальнѣйшихъ стадій религиознаго развитія: родство божества съ челоѣкомъ (божество—отецъ своихъ поклонниковъ), табу, запретныя и незапретныя животныя (позднѣйшія чистыя и нечистыя), жертвоприношеніе животнаго и обязательное вкушеніе тѣла его, выдѣленіе изъ тотемнаго класса избраннаго индивида для поклоненія и содержанія его при жилищѣхъ (будущее животное—божество въ храмѣ Египта), отождествленіе челоѣка съ божествомъ—тотемомъ (обратный антропоморфизмъ), власть религіи надъ социальными отношеніями, санкціи общественной и личной морали (см. ниже), наконецъ, ревнивое и мстительное заступничество за оскорбленное тотемное божество. Въ настоящее время Т. является единственной формой религіи во всей Австраліи. Онъ господствуетъ въ Сѣв. Америкѣ и найденъ въ широкихъ размѣрахъ въ Южн. Америкѣ, въ Африкѣ, среди неарійскихъ народностей Индіи, а пережитки его существуютъ въ религіяхъ и повѣрьяхъ болѣе цивилизованныхъ народовъ. Въ Египтѣ Т. процвѣталъ еще въ историческое время. Въ Греціи и Римѣ, не смотря на антропоморфныи культъ, встрѣчаются достаточные слѣды Т. Многие роды имѣли героевъ-эпонимовъ, носившихъ имена животныхъ, напр. Clio (баранъ), Kinos (собака) и т. д. Мирмидоны древніе ессалийцы, считали себя потомками муравьевъ. Въ Афинахъ воздавали культъ герою въ формѣ волка, и всякій, убившій волка, обязанъ былъ устроить ему похороны. Въ Римѣ поклонялись дятлу, который былъ посвященъ Мар-

су, и не употребляли его въ пищу. Черты тотемистическихъ церемоній замѣтны въ тесмофоріяхъ, имѣвшихъ цѣлю гарантировать плодородіе земли и людей. Въ древней Индіи черты Т. достаточно явственны въ культѣ животныхъ и деревьевъ и запретахъ на употребленіе ихъ въ пищу (см. Теротемизмъ). Т. — не только религіозный, но и социальнo-культурный институтъ. Онъ давалъ высшую религіозную санкцію родовымъ учрежденіямъ. Главнѣйшіе устои рода — неприкосновенность жизни сородича и вытекающая изъ нея обязанность мести, недоступность тотемнаго культа для лицъ чуждой крови, обязательная наследственность тотема въ мужской или женской линіи, устанавливавшая разъ навсегда контингентъ лицъ, принадлежащихъ къ роду, наконецъ, даже правила половой регламентаціи — все это самымъ тѣснымъ образомъ связано съ культомъ родового тотема. Только этимъ можно объяснить крѣпость тотемныхъ узъ, ради которыхъ люди часто жертвовали самыми интимными кровными узлами: во время войнъ сыновья шли противъ отцовъ, жены противъ мужей и т. д. Фразеръ и Джевонсъ считаютъ Т. главнымъ, если не единственнѣйшимъ *виновникомъ одомашниванія животныхъ и культивированія растений*. Запретъ на употребленіе въ пищу тотемнаго животнаго крайне благопріятствовалъ этому, потому что удерживалъ жаднаго къ пищѣ дикаря отъ легкомысленнаго истребленія цѣнныхъ животныхъ въ періодъ прерушенія. Еще до настоящаго времени пастушескіе народы избѣгаютъ убивать своихъ домашнихъ животныхъ не по хозяйственнымъ соображеніямъ, а въ силу религіознаго переживанія. Въ Индіи убіеніе кровны считалось величайшимъ религіознымъ преступленіемъ. Точно также обычай хранить изъ года въ годъ колосыя, зерна и плоды тотемныхъ деревьевъ и растений въ периодическое вкушеніе ихъ для религіозныхъ цѣлей должны были привести къ попыткамъ насажденія и культивированія. Часто это являлось даже религіозной необходимостью, напр. при переселеніяхъ на новыя мѣста, гдѣ не было тотемныхъ растений и приходилось ихъ искусственно разводить. — Хотя Т., какъ фактъ, извѣстенъ еще съ конца XVIII в., но ученіе о немъ, какъ о стадіи примитивной религіи, еще очень молодо. Впервые его выдвинулъ въ 1869 г. Макъ-Леннанъ, который прослѣдилъ его отъ дикарей до народовъ классической древности. Дальѣйшимъ своимъ развитіемъ оно обязано англійскимъ ученымъ Робертсону Смиту, Фразеру, Джевонсу и цѣлому ряду мѣстныхъ исследователей, особенно австралійскихъ, изъ которыхъ наиболѣея услуги оказали Говитъ и Файзонъ и въ самое послѣднее время Б. Спенсеръ и Гилленъ. Основной вопросъ о генезисѣ Т. еще не вышелъ изъ области споровъ. Спенсеръ и Леббокъ склонны считать происхожденіе Т. результатомъ какого-то недоразумѣнія (misinterpretation of nicknames), вызваннаго обычаемъ давать людямъ, вслѣдствіе бѣдности языка, имена по объектамъ природы, чаще всего имена животныхъ. Съ теченіемъ времени дикарь, смѣшивающій названіе объекта

съ самымъ объектомъ, сталъ вѣрить, что отдаленный его предокъ, прозванный по имени животнаго, въ дѣйствительности былъ таковымъ. Но это объясненіе падаетъ уже потому, что каждый дикарь имѣетъ полную возможность проверить значеніе произноса на самомъ себѣ или его окружающихъ, которые часто тоже называются по именамъ животныхъ и тѣмъ не менѣе ничего общаго не имѣютъ съ эпонимнымъ животнымъ. Очень стройную и остроумную теорію Т. выдвинулъ въ 1896 г. Ф. Джевонсъ, видящій генезисъ Т. въ психологіи родового быта. Дикарь-анимистъ инвелярируетъ всю природу по человѣческому шаблону, естественно представляетъ себя, что и вся внѣшняя природа живетъ такой же родовою жизнью, какъ и онъ самъ. Каждый отдѣльный видъ растений или животныхъ, каждый классъ однородныхъ явленій представляетъ собой въ его глазахъ сознательный родовой союзъ, признающій институты мести, кровныхъ договоровъ, ведущій кровавыя распри съ чужими родами и т. д. Животное, слѣд., для человѣка — чужеродецъ, которому можно мстить и съ которымъ можно вступать въ договоры. Слабый и безпомощный въ борьбѣ съ природой, первобытный человѣкъ, видящій въ животныхъ и въ остальной природѣ таинственныя существа, болѣе сильныя, чѣмъ онъ самъ, естественно ищетъ союза съ ними, — а единственныи прочный союзъ, извѣстный ему, есть союзъ крови, единородности, скрѣпляемый договоромъ крови, притомъ союзъ не съ индивидуомъ, а съ классомъ, цѣлымъ родомъ. Такой кровный союзъ, заключенный между родомъ и тотемнымъ классомъ, превращалъ и тотъ, и другой въ единый классъ сородичей. Привычка считать тотемъ сородичемъ создала представленіе о дѣйствительномъ происхожденіи отъ тотема, а это въ свою очередь укрѣпляло культъ и союзъ съ тотемомъ. Постепенно изъ культа тотемнаго класса вырабатывается культъ индивида, который превращается въ антропоморфное существо; преждее вкушеніе тотема превращается въ жертвоприношеніе индивидуальному божеству; разрастаніе родовъ въ фратріи и племена, съ общими тотемами для входящихъ въ ихъ составъ субтотемовъ, расширяетъ тотемный культъ въ политотемный, и такимъ образомъ изъ элементовъ Т. постепенно вырабатываются основы дальѣйшихъ стадій религіи. Эта теорія, удовлетворительно объясняющая отдѣльные стороны Т., не рѣшаетъ кореннаго вопроса о генезисѣ его: остается непонятнымъ, почему, при однородности психологіи первобытнаго человѣка и однородныхъ условій окружающей природы, сосѣдніе роды выбираютъ каждый не одинъ тотемъ, самый могущественный изъ окружающихъ объектовъ природы, а каждый свой особый, часто объектъ вовсе ничѣмъ не выдающійся, напр., червя, муравья, мышь? Въ 1899 г. проф. Фразеръ, на основаніи новооткрытыхъ Спенсеромъ и Гилленомъ церемоній *initium'a*, построилъ новую теорію Т. По Фразеру, Т. — религія, т. е. не вѣра въ сознательное воздѣйствіе сверхъестественныхъ существъ, а видъ магіи, т. е. вѣра въ возмож-

ность разнымъ волшебными средствами воздѣйствовать на ви́шнюю природу, независимо отъ ея сознательности или бессознательности. Т.—соціальная магія, имѣющая цѣлью вызвать изобиліе тѣхъ или другихъ видовъ растений и животныхъ, служащихъ естественными продуктами потребления. Чтобы достигнуть этого, группы живущихъ на одной территории родовъ въ свое время составили кооперативный договоръ, по которому каждый отдѣльный родъ воздерживается отъ употребленія въ пищу того или другого вида растений и животныхъ и совершаетъ ежедневно извѣстную магическую церемонію, въ результатъ которой получается изобиліе всѣхъ продуктовъ потребления. Помимо трудности допустить образование такой мистической кооперации у первобытныхъ людей, приходится сказать, что церемоніи іцицизма могутъ быть истолкованы, какъ искусительная процедура за употребленіе въ пищу запретнаго тотема. Во всякомъ случаѣ, эта теорія не разрѣшаетъ кореннаго вопроса о вѣрѣ въ происхожденіе отъ тотемнаго объекта. Наконецъ, въ 1900 г. два ученыхъ юриста, проф. Пиклеръ и Сомло, выступили съ новой теоріей, находя что те- незисъ тотемизма кроется въ пиктографіи, зачатки которой дѣйствительно встрѣчаются у многихъ первобытныхъ племенъ. Такъ какъ самыми удобоизображаемыми объектами ви́шняго міра являлись животныя или растенія, то для обозначенія извѣстной соціальной группы, въ отличіе отъ всякихъ другихъ, избиралось изображеніе того или другого растенія или животнаго. Отсюда по имени этого послѣдняго получали свое названія и роды, а впоследствии, въ силу своеобразной первобытной психологіи, выработалось представленіе, что объектъ, послужившій моделью тотемнаго знака, былъ истиннымъ родоначальникомъ рода. Въ подтвержденіе этого взгляда; авторы ссылаются на тотъ фактъ, что племена, незнакомаыя съ пиктографіей, не знаютъ и Т. Болѣе правдоподобно, однако, другое объясненіе этого факта: пиктографія могла получать развитіе скорѣе у тотемныхъ племенъ, привыкшихъ изображать свой тотемъ, чѣмъ у нетотемныхъ, и, слѣдовательно, пиктографія является скорѣе слѣдствіемъ Т. чѣмъ его причиной. Въ сущности, вся эта теорія—повтореніе старой мысли Плутарха, выводившаго поклоненіе животнымъ въ Египтѣ изъ обычая изображать животныхъ на знаменахъ. Ближе другихъ къ выясненію вопроса подошелъ Тайлоръ, который, вслѣдъ за Вилькемомъ, принимаетъ однимъ изъ исходныхъ пунктовъ Т. культъ предковъ и вѣру въ переселеніе душъ; но онъ не далъ своей точкѣ зрѣнія яснаго фактическаго обоснованія. Для правяльнаго пониманія генезиса Т. необходимо имѣть въ виду слѣдующее. 1) Родовая организація, теротемизмъ и культъ природы, равно какъ и специальныя родовыя культы, существовали раньше Т. 2) Вѣра въ происхожденіе отъ какого-либо объекта или явленія природы вовсе не является позднѣйшимъ умозрительнымъ заключеніемъ отъ другихъ первичныхъ фактовъ, какъ договоръ крови (Джевонсъ), пиктографія и т. п., а, наоборотъ,

повинается первобытнымъ человѣкомъ совершенно реально, въ *физиологическомъ* смыслѣ этого слова, на что у него имѣется достаточно причинъ, логически вытекающихъ изъ всей его анимистической психологіи. 3) Генезисъ Т. кроется не въ одной какой-либо причинѣ, а въ цѣломъ рядѣ причинъ, вытекающихъ изъ одного общаго источника—своеобразнаго міровоззрѣнія первобытнаго человѣка. Вотъ главнѣйшія изъ нихъ: 1) *Родовой культъ*. У многихъ первобытныхъ племенъ съ теротемистическимъ культомъ существуетъ вѣра въ то, что всѣ случаи неестественной смерти, напримѣръ, въ борьбѣ со звѣрами, гибель на водѣ и т. п., а также многие случаи естественной смерти являются результатомъ особаго расположенія божествъ-животныхъ, которыя принимаютъ погибшихъ въ свой родъ, обращая ихъ въ себѣ подобныхъ. Эти-то сородичи, превратившіеся въ божества, становятся покровителями своего рода и, слѣдовательно, объектомъ родового культа. Типичный культъ этого рода констатированъ Штернбергомъ у многихъ инородцевъ Пріамурскаго края—гиляковъ, орочей, ольчей и т. д. Родъ животнаго, усыновившаго избранника, становится родственнымъ всему роду послѣдняго; въ каждомъ индивидѣ даннаго класса животныхъ сородичъ избранника склоненъ видѣть потомка его и, слѣдовательно, своего близкаго родственника. Отсюда уже недалеко до идеи воздержанія отъ употребленія въ пищу того или другого класса животныхъ и до созданія типичнаго тотема. Есть и другія формы, когда отдѣльными личностями-избранниками являются виновниками созданія тотемовъ. Религіозные экстазы (у шамановъ, у юношей во время обязательныхъ постовъ передъ ниціаціями) вызываютъ галлюцинаціи и сновидѣнія, во время которыхъ избраннику является то или другое животное и предлагаетъ ему свое покровительство, обращая его самого въ себѣ подобное. Послѣ этого избранникъ начинаетъ всячески уподоблять себя покровительствующему животному и съ полной вѣрой чувствуетъ себя таковымъ. Шаманы обыкновенно считаютъ себя подъ спеціальнымъ покровительствомъ того или другого животнаго, превращаютъ себя въ такое во время камланія и передаютъ своего покровителя по наслѣдству своимъ преемникамъ. Въ Сѣв. Америкѣ особенно распространены подобныя индивидуальныя тотемы. 2) Другая коренная причина Т.—*фартеногенезисъ*. Вѣра въ возможность зачатія отъ животнаго, растенія, камня, солнца и вообще всякаго объекта или явленія природы—весьма обыкновенное явленіе не у однихъ только первобытныхъ народовъ. Объясняется оно антропоморфизированіемъ природы, вѣрой въ *реальность сновидѣній*, въ частности *эротическихъ*, съ дѣйствующими лицами въ видѣ растеній и животныхъ, и, наконецъ, крайне смутнымъ представленіемъ о процессѣ зарожденія (во всей центральной Австраліи, напримѣръ, существуетъ убѣжденіе, что зачатіе происходитъ отъ вселенія въ тѣло женщины духа предка). Нѣкоторые реальные факты, какъ рожденіе уродовъ (субъектовъ съ козьею ножкой, искривленной внутрь стопы, особой во-



лосатостью и т. д.) въ глазахъ первобытнаго человѣка служатъ достаточнымъ доказательствомъ зачатія отъ нечеловѣческаго существа. Еще въ XVII в. подобные случаи описывались нѣкоторыми писателями подъ именемъ *adulterio natucae*. Рассказы въ родѣ исторіи про жену Хлодвига, родившую Меровея отъ морского демона, весьма обычны даже у народовъ историческихъ, а вѣра въ якубусовъ и эльфовъ, участвующихъ въ рожденіи, до сихъ поръ жива въ Европѣ. Неудивительно, что какое-нибудь зротическое сновидѣніе или рожденіе уroda среди первобытнаго племени подавало поводъ къ вѣрованію въ зачатіе отъ того или другого объекта природы и, слѣдовательно, къ созданію тотема. Исторія Т. полна фактами въ родѣ того, что женщины того или другого тотема родила змѣю, теленка, крокодила, обезьяну и т. д. Л. Штернбергъ наблюдалъ самый генезисъ такого тотемнаго рода у племени орочей, у которыхъ нѣтъ ни тотемной организаціи, ни тотемнаго культа, ни названій родовъ; одинъ только родъ изъ всего племени называетъ себя тигромъ, на томъ основаніи, что къ одной изъ женщинъ этого рода во снѣ явился тигръ и имѣлъ съ ней conjugio. Этимъ же изслѣдователемъ отмѣнены подобныя явленія у нетотемныхъ гилковъ. При благоприятныхъ условіяхъ отсюда возникаетъ тотемъ и тотемный культъ. Въ основѣ Т. лежитъ, такимъ образомъ, реальная вѣра въ дѣйствительное происхожденіе отъ тотемнаго объекта, состоящаго или превращающаго въ таковой изъ человѣческаго состоянія—вѣра, вполне объясняемая всею умственною складомъ первобытнаго человѣка.

*Литература.* J. F. McLennan, «The worship of Animals and Plants» («Fortnightly Review», окт. и нояб. 1869 г. и февр. 1870 г.), также въ «Studies in Ancient history» (1896); W. Robertson Smith, «Religion of the Semites» (нов. изд. Лонд., 1894); J. G. Frazer, «Totemism» (1887); его же, «The golden bough»; его же, «The origin of Totemism» («Fortnightly Review», апрѣль и май, 1899); его же, «Observations on Central Australian Totemism» («Journal of the Anthropological Institute for Great Britain etc.», февраль и май, 1899); B. Spencer, «Remarks on Totemism etc.»; E. Tylor, «Remarks on Totemism» (тамъ же 1898 г., августъ и ноябрь); A. Lang, «Mythes, Ritual and Religion» (2 изд., 1899); его же, «M. Frazer's theory of totemism» («Fort. Review» LXV); F. B. Jevons, «Introduction to the history of Religion»; его же, «The place of Totemism in the evolution of Religion» («Folk-Lore», 1900, X); B. Spencer и Gillen, «The native tribes of Central Australia» (1899); J. P. Pikler u. F. Somlo, «Der Ursprung des Totemismus» (Берл., 1900); Kohler, «Zur Urgeschichte der Ehe, Totemismus etc.»; Гейфлеръ-Тельтъ, «Der medizinische Dämonismus» («Centralblatt für Anthropologie etc.», 1900, вып. I), G. Wilken, «Het Animisme bijde Volken van den indischen Archipel» (1884); E. S. Hartland, «The legend of Perseus»; Staneley, «Totemism», «Science», 1900, IX); Л. Штернбергъ, сообщенія въ географ. обществѣ (краткіе отчеты въ «Живой Старинѣ», 1901). Л. Штернбергъ.

**Тотила** (Бадуила) — остготскій король (541—552), племянникъ короля Ильдибада. Командуя гарнизономъ въ Тревизи и узнавъ объ убійствѣ дяди, онъ готовился сдаться византійцамъ, когда готы, недovolные слабымъ Эрарихомъ (свѣвшимъ на престолъ благодаря ругіямъ), избрали его королемъ. Вскорѣ убіеніе Эрариха, помышлявшаго объ измѣнѣ и уступкѣ всей Итали византійцамъ, освободило Т. отъ этого соперника. Когда Т. принялъ корону, почти весь полуостровъ находился въ рукахъ враговъ. Съ ничтожнѣйшими средствами онъ вступилъ въ борьбу и вскорѣ получилъ перевѣсъ надъ византійцами. Въ этомъ великодушномъ и мужественномъ королѣ воплотились угасавшій духъ талантливаго готскаго племени и вся сила національнаго сопротивленія. Онъ отгнѣсилъ византійскія войска за По, разбилъ ихъ при Фавенциі и Муцеллѣ, взялъ Цезену и Петру, вторгся въ Кампанію и Самніумъ, взялъ Беневентъ и Кумы. Между тѣмъ населеніе Итали, встрѣтившее-было съ восторгомъ грековъ, какъ избавителей Итали отъ варварскихъ и еретическихъ готовъ, горько разочаровалось, когда стало терпѣть отъ поборовъ византійскихъ чиновниковъ. Вскорѣ Бруттійумъ, Луканія, Апулія и Калабрія были завоеваны готами. Византійскія войска, не получая жалованья, бунтовали и не хотѣли покидать крѣпостей. Готы осадили Неаполь, захватили пришедшіе на выручку два греческихъ флота со всею провіантомъ и принудили истощенный голодомъ гарнизонъ къ сдачѣ (543). Великодушіе и высокая сира ведливость короля стали привлекать на его сторону симпатіи населенія. Взятая укрѣпленія Т. разрушалъ, чтобы они не могли снова попасть въ руки враговъ. Вызванный съ персидскаго театра войны Велизарій сначала обреченъ былъ на бездѣйствіе, такъ какъ предполагалъ недостаточными средствами. Т. продолжалъ свои завоеванія и въ 545 г. въ первый разъ осадилъ Римъ, отрѣзавъ подвозъ съ моря многочисленными мелкими крейсерами. Къ окрестному населенію онъ обратился съ просьбой спокойно продолжать полевныя работы и только взыскивалъ обыкновенныя подати, а также аренды и оброки, причитавшіеся бѣжавшимъ римскимъ землевладѣльцамъ. Въ 546 г. голодающій Римъ сдался Т., который, не имѣя возможности держать тамъ сильнаго гарнизона и опасаясь, что столица попадетъ въ руки грековъ, срылъ нѣкоторыя укрѣпленія, увелъ съ собою, въ качествѣ заложниковъ, сенаторовъ и выселилъ жителей города. Онъ предложилъ Юстиніану миръ и обѣщаль ему помощь противъ всѣхъ враговъ, угрожая, въ противномъ случаѣ, казною всѣхъ сенаторовъ, разрушеніемъ Рима и нападеніемъ на Иллирию, но получилъ уклончивыя отвѣты. Между тѣмъ Велизарій, получивъ подкрѣпленія, двинулся изъ южной Итали на Римъ, овладѣлъ имъ, вернулъ назадъ населеніе, снабдилъ запасами и возстановилъ укрѣпленія. Три года проплы въ мелкой войнѣ (547—549); города переходили изъ рукъ въ руки, но перевѣсъ остался на сторонѣ готовъ. Въ 549 г. Велизарій покинулъ Италию. Т. воспользовался этимъ и вторично занялъ Римъ

сдѣлалъ его своей резиденціей, выпустилъ плѣнныхъ сенаторовъ, успокоилъ готскіе и римское населеніе и устранивалъ бѣстѣишія церковныя игры. Новое предложеніе мира снова встрѣтило со стороны Византіи отказъ. Король рѣшилъ вынудить миръ силою, отнять у грековъ Сицилію и сдѣлать ее опорнымъ пунктомъ нападенія на Византію. Онъ высадился въ Сицилію, заставилъ греческій гарнизонъ запереться въ Мессанѣ и, не встрѣчая сопротивленія, прошелъ по всему о-ву. Въ 550 г. наступилъ крутой поворотъ. Дѣла грековъ поправились, когда въ качествѣ главнокомандующаго явился царскій племянникъ Германъ, снабженный значительными средствами. Послѣ внезапной его смерти главнокомандующимъ былъ назначенъ талантливыи Нарзесъ, двинувшійся на Италію съ сѣв.-востока. Диверсія готовъ въ Эпиръ принесла имъ мало пользы, а флотъ, блокировавшій Анкону, былъ уничтоженъ греками; Сицилія была потеряна. Это ослабило мужество готовъ, потерѣвшихъ при Анконѣ свои лучшія силы. Снова Т. попросилъ мира, указывая на общую опасность со стороны франковъ, предлагалъ ежегодную дань, очищеніе Далмаціи и Сициліи и помощь царю во всѣхъ его войнахъ, но и на этотъ разъ получалъ отказъ. Чтобы предупредить вторженіе Нарзеса, Т. захватилъ Сардинію съ Корсикой и послалъ на сѣверъ готскій отрядъ подъ начальствомъ Теи (см.). Нарзесъ, двинувшись морскимъ берегомъ, обошелъ позицію Теи. Т. встрѣтился съ непріателемъ у подошвы Апеннинскаго хребта, при городкѣ Тагинѣ. Въ іюнѣ 552 г. готы потерпѣли полное пораженіе, положившее конецъ ихъ господству въ Италіи. Т. бѣжалъ, но во время бѣгства былъ раненъ и скончался. По другому извѣстію, король получилъ рану въ бою, сражаясь въ простомъ вооруженіи, а готы, увидѣвъ паденіе своего вождя, смѣшались и побѣжали.

**Тотисъ** или *Дотисъ* (нѣм. Totis, Dotis, мадьярск. Tata, латинск. Theodatium) — горъ въ Коморнскомъ комитатѣ Венгріи, недалеко отъ Дуная. Замокъ временъ короля Матвѣя, въ которомъ теперь помѣщается собраніе картинъ и древностей; замокъ графа Эстергази, съ паркомъ и театромъ; фарфоровый заводъ, производство кожаныхъ и гончарныхъ издѣлій, много мельницъ, винодѣліе, мраморныя ломки, римскія древности. Жит., вмѣстѣ съ сосѣднимъ городомъ Товарошемъ, 11192 (1890), преимущественно—мадьяры римско-католическаго исповѣданія. Близъ города селеніе Бай (Baj), съ винными погребами Эстергази, сѣрные источники, мраморныя и туфовыя ломки, залежи глины, сталактитовыя пещеры.

**Тотлуни** — малоупотребительное народное названіе растенія *Carsella Bursa pastoris* Münch. (см. Пастушья сумка).

**Тотльбенъ** (графъ Готлибъ-Генрихъ, 1710 — 1773) — русскій генералъ, уроженецъ Саксоніи. Въ царствованіе императрицы Елисаветы Петровны принятъ былъ на русскую службу, участвовалъ въ 7-лѣтней войнѣ и приобрѣлъ извѣстность занятіемъ Берлина. При назначеніи прусскихъ войскъ, подъ личнымъ начальствомъ Фридриха Великаго, заставило

его уйти оттуда. Въ царствованіе Екатерины II Т. былъ преданъ суду, по политическимъ причинамъ, и приговоренъ къ лишенію чина и знаковъ отличія и высылкѣ изъ Россіи; по другимъ источникамъ, онъ былъ сосланъ въ Сибирь. Въ 1768 г. Т. снова, однако, находился при нашихъ войскахъ на Кавказѣ и за оказанную имъ храбрость получилъ прощеніе императрицы.

**Тотльбенъ** (графъ Эдуардъ Ивановичъ, 1818—84) — знаменитый военный инженеръ. Болѣзнь сердца помѣшала Т. окончить полный курсъ наукъ въ инженерномъ училищѣ; онъ былъ зачисленъ въ рижскую инженерную команду, а въ 1840 г. переведенъ въ учебный саперный баталіонъ. Здѣсь онъ обратилъ на себя вниманіе ген. Шильдера, отъ котораго получилъ порученіе заняться трубною минною системою; для дальнѣйшаго ея изслѣдованія Т. былъ посланъ съ командою саперъ въ Кіевъ, гдѣ завѣдывалъ работами при производствѣ въ обширныхъ размѣрахъ опытовъ подземной войны. Въ 1848 г. Т. отправился на Кавказъ и принялъ тамъ участіе въ нѣсколькихъ экспедиціяхъ. Содѣйствовалъ успѣшному ходу осады Гергебила, гдѣ онъ въ 80 саж. отъ стѣны аула заложилъ летучей сапой брешь-батарею. Въ 1849 г. завѣдывалъ всѣми работами по осадѣ укрѣпленія Чохъ; совершивъ смѣлаю ночью рекогносцировку предъ фронтомъ укрѣпленія, онъ заложилъ въ 30 саж. отъ укрѣпленія передовую параллель съ 2 брешь-батареями. По возвращеніи съ Кавказа Т. былъ назначенъ адъютантомъ къ ген. Шильдеру, а въ 1851 г. перешелъ въ гвардейскіе инженеры и поселился въ Петербургѣ, гдѣ руководилъ практическими работами гвардейскаго сапернаго баталіона во время лагерныхъ сборовъ. Въ началѣ 1854 г. Т. былъ вызванъ въ главную квартиру Дунайской арміи и здѣсь исполнилъ рядъ порученій ген. адъют. Шильдера, совершилъ подъ огнемъ турецкихъ батарей рядъ блестящихъ рекогносцировокъ и выработалъ планъ атаки укрѣпленій при Калафатѣ. Съ начатіемъ подготовительныхъ работъ по осадѣ Силистріи Т. былъ назначенъ траншей-майоромъ. Когда генер. Шильдеръ былъ раненъ, Т. принялъ завѣданіе всѣми работами и 7-го іюня взорвалъ весь фронтъ передоваго укрѣпленія Арабъ-Табія. Когда осада Силистріи была снята, Т. былъ посланъ въ Севастополь, гдѣ ожидалась высадка непріятеля. Сначала главнокомандующій, кн. Меншиковъ, полагалъ, что союзники, за позднимъ временемъ года, не рѣшатся предпринять высадку въ Крымъ, и отклонилъ предложеніе Т. немедленно приступить къ оборонительнымъ работамъ. Онъ были начаты только тогда, когда высадка уже состоялась. Т. расширилъ фронтальную позицію на линіи Сѣвернаго укрѣпленія и почти заново создалъ оборонительную линію на южной сторонѣ. За недостаткомъ времени нельзя было и помышлять о возведеніи сильныхъ и правильныхъ укрѣпленій; приходилось работать одновременно на всѣхъ пунктахъ, пользуясь всякими средствами, между прочимъ — и вооруженіемъ утратившаго теперь свое прямое назначеніе флота. При устройствѣ своей обо-

ронительной линіи Т. принялъ въ основаніе слѣдующія начала: избирается ближайшая къ городу позиція, обусловленная существующими укрѣпленіями, и на главныхъ ея пунктахъ выставляется сильная артиллерія; эти пункты соединяются траншеями для ружейной обороны и для помѣщенія прикрытій; между главными пунктами кое-гдѣ ставятся еще отдѣльныя батареи; такимъ образомъ всѣ подступы къ городу должны получить сильную фронтальную и фланговую оборону пушечными и ружейнымъ огнемъ. Работа велась непрерывно днемъ и ночью. Въ короткое время тамъ, гдѣ незадолго до того неприятельскія рекогносцировки обнаруживали лишь слабыя укрѣпленія съ большими ничѣмъ незащищенными промежутками, выросла сплошная оборонительная линія. Союзники вынуждены были отказаться отъ намѣренія взять Севастополь открытой атакой и 28 сентября начали свои осадныя работы. Первое бомбардированіе Севастополя 5 окт. показало силу севастопольскихъ укрѣпленій и ихъ выгодно направленного артиллерійскаго огня. Тогда неприятель обратился къ подземной войнѣ и задумалъ взорвать 4-й бастионъ, но и здѣсь Т. его предупредилъ, встрѣтивъ неожиданно искусно-подготовленную стѣну минныхъ галлерей. 8 июня Т. былъ раненъ въ ногу пулей на вылетъ, но, не смотря на болѣзненное состояніе, продолжалъ руководить оборонительными работами, пока состояніе его здоровья настолько ухудшилось, что онъ былъ вынужденъ оставить Севастополь. Послѣ паденія Севастополя Т., назначенный генераль-адъютантомъ, былъ вызванъ въ Николаевъ для приведенія его въ оборонительное положеніе. Объяснительная записка Т. по вопросу объ укрѣпленіи Николаева представляетъ одну изъ самыхъ цѣнныхъ его научныхъ работъ. Идеи, высказанныя имъ здѣсь подъ свѣжимъ впечатлѣніемъ пережитыхъ боевыхъ опытовъ, открываютъ новую эру въ фортификаціонномъ искусствѣ и рѣзко отступаютъ отъ традицій, царившихъ до того времени даже во Франціи, не смотря на опыты наполеоновскихъ войнъ. Т. указываетъ на необходимость имѣть систему фортовъ съ промежуточными артиллерійскими позиціями, къ которымъ должны подходить желѣзныя дороги, разматриваетъ значеніе фортовъ, какъ главныхъ опорныхъ пунктовъ борьбы, и высказываетъ распределеніе всѣхъ родовъ оружія и роль каждого изъ нихъ. По возвращеніи въ Петербургъ, Т. принялъ на себя заведеніе усиленіемъ Кронштадтскихъ укрѣпленій, послѣ чего въ теченіе 2 лѣтъ занимался изученіемъ крѣпостей Германіи и Франціи и организаціи тамъ инженернаго дѣла. Въ 1859 г. Т. назначенъ директоромъ инженернаго д-та, въ 1863 г.—товарищемъ ген.-инспектора по инженерной части. Въ 1863 г., вслѣдствіе ожидавшихся политическихъ осложненій, подъ наблюденіемъ и руководствомъ Т. приняты рядъ мѣръ по приведенію въ оборонительное положеніе нашихъ крѣпостей; усилены Свеаборгъ, Динабургъ и Николаевъ, укрѣплены Выборгъ и устья Невы и Зап. Двина; Кронштадтъ обезпеченъ отъ атаки флота. Въ 1869 г. Т. составилъ проектъ

укрѣпленія Кіева. Въ качествѣ предсѣдателя артиллерійской инженерной комиссіи, Т. принялъ дѣтельное участіе въ вооруженіи нашихъ крѣпостей нарѣзными орудіями. Въ то же время Т. работалъ надъ реорганизаціей нашихъ инженерныхъ войскъ соотвѣственно новѣйшимъ требованіямъ военной науки. Съ 1871 по 1875 г. Т. былъ занятъ разработкой новой системы оборонительныхъ линій, съ ихъ главными крѣпостными опорными пунктами. Для этой цѣли онъ провѣлъ рядъ изысканій у Брестъ-Литовска, Ковны, Бѣлостока, Гомондза, Гродны, Дубна и Проскурова. Въ 1873 г., въ особомъ совѣщаніи о стратегическомъ положеніи Россіи, подъ предсѣдательствомъ Государя, былъ принятъ планъ Т., главные мысли котораго были слѣдующія: 1) усилить Новогеоргіевскъ, Ивангородъ и Баршаву передовыми укрѣпленіями и построить передовыя укрѣпленія вокругъ Бреста, для прикрытія желѣзныхъ дорогъ; 2) укрѣпить Гродну, Ковну и позицію подъ Вильной, возвести укрѣпленія у мст. Осовець и обезпечить переправу черезъ р. Зап. Двину у Риги; 3) построить укрѣпленія впереди Дубна и Проскурова; 4) усилить передовыми укрѣпленіями Бендеры и устроить укрѣпленія у Очакова и Ямполья. Работы по исполненію этого плана были остановлены вост. войной 1877—78 г. Въ 1876 г. Т. былъ вызванъ въ Дивадію и назначенъ главнымъ распорядителемъ по оборонѣ Черноморскаго побережья. Въ Керчи, Очаковѣ, Одессѣ и Севастополѣ Т. были установлены мины, возведены новыя батареи и усилено вооруженіе. Въ концѣ 1876 г. Т. вернулся въ Петербургъ и лишь 2 сент. 1877 г., когда осада Плевны затанулась, былъ вызванъ на театръ военныхъ дѣйствій, гдѣ принялъ руководство осадными работами подъ Плевной. Послѣ взятія Плевны Т. былъ назначенъ начальникомъ восточнаго отряда, но 8 февраля былъ вызванъ въ Петербургъ, для совѣщанія по вопросу о занятіи Босфора и о закрытіи его для англійскаго флота, стоявшаго у Принцевыхъ о-вовъ. Назначенный вслѣдъ затѣмъ главнокомандующимъ, Т., по прибытіи къ арміи, нашелъ, что занятіе Босфора около Буюкъ-дере, при невозможности загражденія пролива минами и обезпеченія сообщенія съ нашими черноморскими портами, безцѣльно и что въ случаѣ успѣшнаго штурма Константинополя выгоды будутъ имѣть лишь временный характеръ, а въ случаѣ неудачи могутъ быть потеряны результаты предыдущей кампаніи. Въ виду этого задачей Т., какъ главнокомандующаго, было поддержать нашу дипломатію во время ея переговоровъ о заключеніи окончательнаго мира, побуждая турецкое правительство къ скорому и точному выполненію русскихъ требованій, и руководить возвращеніемъ русскихъ войскъ на родину. Въ то же время Т. предложилъ рядъ мѣръ для подготовокъ Болгаріи къ самозащитѣ послѣ ухода нашихъ войскъ. За заслуги во время войны 1877—78 г. Т. награжденъ былъ орденами св. Георгія 2-й ст. и Андрея Первозваннаго, а по случаю 25-лѣтія со дня 1-го бомбардированія Севастополя возведенъ въ графское достоинство. Въ 1879 г. Т. назна-

честь былъ временнымъ одесскимъ генералъ-губернаторомъ и командующимъ войсками одесскаго округа; въ 1880 г. назначенъ на тотъ же постъ въ Сѣверо-западный край (въ Вилену). Главные научно-литературные труды Т.: «Описание обороны Севастополя» (со многими сотрудниками, 1872); «Записка къ проекту вооруженія сухопутныхъ крѣпостей»; «О вооруженіи приморскихъ крѣпостей». Извѣстный бельгійскій инженеръ Бриальмонъ признаетъ Т. самымъ замѣчательнымъ инженеромъ XIX в. См. Шильдеръ, «Графъ Э. И. Т., его жизнь и дѣятельность»; А. Brialmont, «Le général comte Tolleben, sa vie et ses travaux»; Дубровинъ, «Материалы для исторіи Крымской войны и обороны Севастополя».

**Тоттъ** — дворянскій родъ въ Швеціи, вѣтвь датской фамиліи Т. (Thott), упоминаемой еще въ XIII столѣтіи. Со времени униі (XV в.) представители этого рода поселяются въ Швецію. Наибольше извѣстные его представители: 1) Оке Ганссонъ (ум. 1510), близкъ стоявшій къ обоимъ Стурмамъ и проважившійся въ борьбѣ съ датчанами; 2) Класъ Окессонъ — видный дѣятель царствованія Эрика XIV. Въ 1572 г. онъ съ отрядомъ въ 700 чел. разбилъ 1600 русскихъ при Лодзѣ, (въ Ливоніи). Въ 1574 г. участвовалъ въ осадѣ Везенберга. Въ 1576 г. назначенъ штабъ-губернаторомъ Финляндіи. Въ 1583 г. былъ однимъ изъ участниковъ мирныхъ переговоровъ съ русскими, окончившихся перемиріемъ 1585 г. Ум. въ 1596 г. 3) Оке Генрикссонъ, извѣстный воинъ (1598—1640), сынъ дочери Эрика XIV. Участвовалъ въ польской войнѣ Густава II Адольфа; своею храбростію выдвинулся въ 30-лѣтней войнѣ. Послѣ сраженія при Брейтенфельдѣ онъ съ Банеромъ оставался въ сѣв. Германіи, чтобы поддерживать сношенія съ Балтійскимъ побережьемъ. 4) Класъ Окессонъ, сынъ предыдущаго (1630—1674). Милость къ нему королевы Христіны, осмавшей его почестями, возбудила зависть другихъ придворныхъ. Христіна имѣла въ виду провозгласить Т., какъ правнука Эрика XIV, принцемъ Ваза и наследникомъ короны по смерти Карла X, но это оказалось невозможнымъ; протестомъ встрѣчено было и намѣреніе королевы даровать своему фавориту титулъ герцога. Въ 1657 г. Т. былъ посланъ королемъ Карломъ X въ Парижъ съ дипломатическою миссіей; затѣмъ онъ участвовалъ въ датской войнѣ. Въ 1661 г. Т. вторично былъ посланъ въ Парижъ; въ 1665 г. назначенъ ген.-губернаторомъ Ливоніи; въ 1669 г. былъ представителемъ Швеціи при выборахъ короля въ Польшу. Въ 1672 г. состоялась третья дипломатическая миссія Т. въ Парижъ, гдѣ онъ и умеръ.

Г. Ф.

**Тоттъ** (баронъ Францъ Tott, 1733—97) — инженеръ и писатель, сынъ венгерскаго дворянина, находившагося на франц. службѣ. Изучивъ турецкія дѣла, представилъ нѣсколько проектовъ о союзѣ Франціи съ крымскимъ ханомъ и для исполненія ихъ былъ посланъ въ Бахчисарай (1767). Война между Россією и Портою заставила Т. покинуть Крымъ; въ 1769 г. онъ отправился въ Константинополь, гдѣ оказалъ Портѣ важныя услуги улучше-

ніемъ турецкой артиллеріи и вообще турецкихъ войскъ. Въ 1770 г., когда русскій флотъ угрожалъ изъ Архипелага Константинополью, Т. принявъ дѣятельныя мѣры къ усиленію укрѣпленій при Дарданельскомъ проливѣ и береговыхъ батарей. Не смотря на такія заслуги, потерпѣлъ много неурядицъ отъ фанатизма турокъ и въ 1776 г. долженъ былъ удалиться изъ Турціи. Онъ посылалъ Востокъ и напечаталъ результаты своихъ наблюденій («Mémoires sur les turcs et les tartares», 1784). Въ 1781 г. произведенъ въ бригады генерала. Въ 1790 г. былъ изгнанъ изъ Франціи, какъ аристократъ.

**Тотъ** (Θεοτ, Θωθ, Thoth, егип. Dhowti, сб. Оуті) — древне-египетскій богъ луны, времени, премудрости и культуры, первоначально ибисъ и предполагавшійся въ немъ благой и премудрый духъ, возвышавшій разлитіе Нила и истреблявшій вредныхъ гадюкъ. Почитался сначала въ Ермополь, но уже со времени древняго царства культъ его распространился по всему Египту, и онъ включенъ въ малую піопольскую (см.) энеаду или причисленъ сверхъ компонента къ великой. Какъ богъ ночного свѣтла, считался «наибѣйшимъ Ра» (см.), когда тотъ ночью ходилъ по преисподней; какъ богъ времени, былъ покровителемъ долгодѣтія, престолонаслѣдія и вообще наследства, богомъ мѣры и вѣсовъ, правосудія и правды; какъ богъ премудрости — изобрѣтателемъ іероглифовъ, авторомъ священныхъ книгъ, магомъ, богомъ библиотекъ, присутственныхъ мѣстъ, покровителемъ ученыхъ и чиновниковъ, учредителемъ финансовъ, словомъ — виновникомъ и покровителемъ государственнаго и міроваго порядка. Онъ былъ визиремъ у Осириса и Гора, когда тѣ правили Египтомъ, былъ секретаремъ боговъ, возвышателемъ ихъ воли и протоколистомъ страшнаго суда. Послѣднее обстоятельство, равно какъ и лунное значеніе, ставило его въ связь съ загробнымъ міромъ: онъ былъ благодѣтелемъ покойныхъ, сообщалъ имъ знаніе формулъ, необходимыхъ для побѣды надъ демонами, переносилъ ихъ на своихъ крыльяхъ чрезъ загробныя озера, подставлялъ имъ лѣстницы и всячески облегчалъ переходъ въ тотъ міръ. И въ мірѣ боговъ онъ былъ судьей между Горомъ и Сетомъ, присутствовалъ при мірозданіи и своими изреченіями содѣйствовалъ расчлененію хаоса и т. д. Поздніе тексты величаютъ его «сердцемъ Ра», «языкомъ Тума», «гортанью Амона», «владыкой времени», «дѣйствителемъ энеады»; постоянный эпитетъ его — «владыка словесъ бога» — указываетъ на него, какъ на носителя откровенія, посредника между верховнымъ божествомъ и міромъ. Эпитеты: «дважды великій» и «трижды величайшій», появляющіеся въ позднія эпохи египетской культуры, соотвѣтствуютъ этому важному значенію божества и перешли въ греческую письменность въ формѣ Τριμύχης, которую стали прилагать къ отождествленному съ Т. Гермесу. Этотъ Гермесъ имѣетъ мало общаго съ классическимъ; основаніемъ для сопоставленія послужила общая обоимъ роль посредника (см. Гермесъ Трисмегистъ). Главный

праздникъ въ честь Т.—19 числа первого мѣсяца, посвященнаго этому богу (мѣс. Т. сентябрь, 19-е Т.—16-е сентябрь). Въ этотъ день египтяне вкушали медъ и смолы и произносили: «сладостна правда». Сохранилось нѣсколько гимновъ Т., составленныхъ чиновниками. Ему были посвящены письменные приказы, на которыхъ часто вырѣзывались краткія молитвы. Кромѣ ибиса, его священнымъ звѣремъ былъ павианъ; трупы обихъ животныхъ балзамировались; сохранилось множество воронкообразныхъ сосудовъ съ муміями ибисовъ, а также саркофаги съ тѣлами этихъ птицъ и нѣсколько павиановъ, балзамированныхъ въ сидячемъ положеніи. Въ видѣ этихъ двухъ животныхъ Т. и изображался, при чемъ сидящій павианъ имѣлъ на головѣ лунный дискъ. Иногда Т. изображался въ видѣ луннаго диска, пьющаго на кораблѣ, иногда въ видѣ павиана, сидящаго въ этомъ дискѣ. Весьма часты (въ Книгѣ мертвыхъ и на саркофагахъ) изображенія Т. въ видѣ ибисо-головаго человѣка, съ письменнымъ приборомъ въ рукахъ, ведущаго протоколъ страшнаго суда и въсовѣя или читающаго сидящему на тронѣ Осирису благоприятную для покойника резолюцію. Супругой его была прекрасная Сефхетъ, богиня счета, измѣренія и письма; иногда символически его супругой называется отвѣчная Маатъ (см.), иногда Нехемаутъ — богиня музыки и магіи, изрѣдка Мехтуэртъ — богиня міровой матеріи. См. Rietschmann, «Hermes Trismegistos» (Лпц., 1875); Тураевъ, «Богъ Т. Опытъ изслѣдованія въ области исторіи египетской культуры» (1898). Б. Т.

**Тоть** (Коломанъ Toth, 1831—1881)—венгерскій поэтъ. Принималъ участіе въ войнѣ за независимость Венгріи. Въ 1852 г. Т. выпустилъ въ свѣтъ первое собраніе своихъ произведеній, отличающихся теплою чувствъ и патриотизмомъ, и скоро сдѣлался однимъ изъ самыхъ популярныхъ лирическихъ поэтовъ. Его драматическія произведенія менѣе удачны, чѣмъ лирическія; но одно изъ нихъ: «A nők az alkotó művészet» (Женщины въ конституціонной жизни) было представлено (въ 1871 г.) съ большимъ успѣхомъ.

**Тоть** (Эдуардъ Toth)—венгерскій драматическій писатель (1844—76). Извѣстность доставила ему пьеса въ народномъ духѣ: «A falu rossza» (Деревенскій нищій). Изъ другихъ его произведеній наиболее замѣчательны двѣ написанныя въ 1874 г. пьесы съ содержаниемъ тоже изъ народной жизни: «A kintorvas családja» (Семейство шарманщика) и «A tolonc» (Отвергнутый).

**Тотма** — уздн. гор. Вологодской губ., на правомъ высокомъ берегу р. Сухоны, при впаденіи въ нее рч. Песей-Деньги. Пароходная пристань. Первоначально городъ находился при устьѣ р. Тотмы, впадающей въ 15 в. ниже въ Сухону. Первое, но неопредѣленное извѣстіе о Т. встречается въ 1138 г.; въ 1539 г. Т. перечисляется въ числѣ городо-въ, разрушенныхъ казанскими татарами, послѣ чего жители его переселились къ солянскимъ варницамъ, въ 2 вер. отъ нынѣшняго города. Когда эти варницы были открыты —

неизвѣстно, но уже въ 1500 г. тутъ была церковь и посадь Соли-Тотемской, одинъ изъ древнѣйшихъ солеваренныхъ заводовъ Россіи; тогда-же тутъ поселились Строгоновы, имѣвшие свои варницы. Вскорѣ затѣмъ жители переселились отъ варницъ къ берегу Сухоны, у впаденія рч. Песей-Деньги, и построили въ 1554 г. Спасо-Смуриинскій м-рь, а на горѣ устроено было укрѣпленіе, въ которомъ жители отражали поляковъ въ 1613 г. При Петрѣ I здѣсь жила до постриженія своего ея первая супруга, царица Елдокія Теодоровна; самъ Петръ I посѣтилъ городъ три раза, въ 1693, 1694 и 1702 г. Въ 1708 г., при раздѣленіи Россіи на 8 губерній, Т. причислена къ Вологодской провинціи Архангелогородской губ. Въ 1748 г. учреждена въ городѣ первая начальная школа для обученія дѣтей духовенства грамотѣ. Въ 1780 г. вновь учрежденная Вологодская губ. была раздѣлена на двѣ области, Вологодскую и Великоустюжскую; къ первой причислена и Т.; съ тѣхъ поръ городъ оставался уезднымъ городомъ Вологодской губ. Въ XVII и XVIII ст. торговое значеніе Т. было велико: она лежала на Сибирскомъ пути и ея купецкіе люди вели съ Сибирью большую торговлю; въ 1677 г. въ городѣ было 215 дворовъ. Въ 1772 г. Т. посѣтилъ акад. Георги, нашедшій, что городъ весьма хорошъ; онъ имѣлъ тогда 17 церквей (13 каменныхъ), 3 м-ря, 335 домовъ, 41 лавку, 943 жит. муж. п. По переписи 1897 г. жит. 4947 (2695 женщ., 2252 мжч.). Дворянъ и чиновниковъ—273, дух. званія—216, пот. и личн. почетн. гражданъ—135, купцовъ—82, мѣщ.—2091, крестьянъ—1200, друг. сословій—11, временно пребывавшихъ—839. По даннымъ 1894 г., православные составляли 99,4%, всего населенія. Грамотныхъ 48%. Монастырь 1 мужской, церквей—12; домовъ—562 (кам. 22), лавокъ—91; больница, богадѣльня. Жители занимаются торговлею, ремеслами и земледѣліемъ. 3 ярмарки, съ оборотомъ ок. 43000 руб. Въ 1899 г. на пристани въ Т. нагружено на 44 судна товаровъ 285 т. пд., разгружено съ 59 судовъ 140 тыс. пд. Женская прогимн., учит. семинарія съ муж. начальной при ней школой, муж. дух. училище, ремесл. школа. Доходы Т. въ 1897 г. 12683 руб., расходы—12630 руб.

*Тотемскій уѣздъ* лежитъ въ юго-зап. части губерніи; пространство его, по Стрѣльбицкому, 20508 кв. в. или 2134219 дес. Значительныхъ озеръ нѣтъ. Топографическое строеніе мѣстности очень простое, ровное, нарушаемое только небольшими холмами; наиболѣе высокая часть уѣзда сѣв.-зап., гдѣ проходитъ водораздѣлъ рр. Ваги и Сухоны, а затѣмъ по ЮВ.—водораздѣлъ между бассейнами рр. Сухоны и Ваги. Почва глинистая и песчаная. Весь уѣздъ лежитъ въ области бассейна Сѣв. Двины за исключеніемъ только южн. окраинъ, гдѣ берутъ начало притоки бассейна Волги. Главныя рѣки уѣзда—*Сухона* и Вага, первая проходитъ черезъ уѣздъ отъ ЮЗ на СВ на протяженіи 230 в., судходна, хотя лѣтомъ sluчается мелководіе; по нѣкоторымъ притокамъ Сухоны существуетъ сплавъ. Р. Вага имѣетъ свой истокъ въ юго-зап. части уѣзда, но про-

текаетъ по немъ всего 35 в., изъ ея притоковъ наиболѣе въ уѣздѣ важна Кокшенга съ Уфтоугою, по нимъ сплавляютъ лѣсъ. По переписи 1897 г. постоянного населенія (безъ города) было 137735 чел. (64381 мжч. и 73354 женщ.), на 1 кв. в.—7,2 чел.; временно проживавшихъ — 4137 (2348 мжч. и 1789 женщ.). Дворянъ—71, духовенства—944, потомств. и личн. гражданъ—116, купцовъ—5, мѣщанъ—486, крестьянъ—135962, др. сословій—151. Грамотные составляютъ (1897) 16,7%, что нѣсколько ниже средняго по всей губерніи (18,9%). Въ 1887 г. крестьянской надѣльной земли было 435430 дес. (въ томъ числѣ неудобной—32309 дес. или 20,5%); частновладѣтельской—66853 дес. (неуд.—7271 дес. или 3,2%); казенной и удѣльной—1570320 дес. (неуд.—8448 дес. или 0,74%); друг. учрежденій—49386 дес. (неуд.—871 дес. или 2,3%); всего—2121989 дес. (неуд.—48899 дес., нѣсколько больше, нежели по Стрѣльбицкому). У дворянъ число владѣній—5,1% общаго числа, земли—54,3%; купцовъ—3,2% и 26,3%; мѣщанъ—7,1% и 5,6%; крестьянъ—81,4% и 13,6%; остальныхъ сословій—3,2% и 0,2%. Пахатной земли 180385 дес. (8,5%), сѣнокоосу—112173 дес. (5,3%), лѣсовъ—1734439 дес. (81,8%), ост. удобн.—46093 дес. (2,1%), неудобной—48899 дес. (2,3%); изъ этого числа сдавалось въ аренду 910 участковъ, размѣромъ въ 74317 дес. Пашня была занята: паромъ—49943 дес., сѣнокоосомъ—2386 дес., посѣвомъ ржи—33647 дес., яр. пшеницы—8523 дес., ячменя—7386 дес., овса—41449 дес., стручковыхъ растений—2433 дес., корнеплодовъ—220 дес., льна—8125 дес. Собирается въ среднемъ выводѣ: ржи—202930 четв., овса—389310 четв., ячменя—70706 четв., яр. пшеницы—34985 четв., сѣна—5966100 пд. Кромѣ культуры зерновыхъ хлѣбовъ, въ уѣздѣ распространено льноводство (особенно по новни, при подсѣчномъ хозяйствѣ); урожайность льна въ среднемъ—сѣмена 6410 четв., волокна 61412 пд. *Льна* почти исключительно казенные (вообще на 1 кв. в. уѣзда приходится около 73 дес. лѣса); главные породы—ель и сосна, главные рынки сбыта—Архангельскъ, Макарьевъ, Ростовъ, Солигаличъ, Кострома, Вологда; пилочный лѣсъ идетъ преимущественно въ Архангельскъ, брусня и бревна сплавляютъ въ Макарьевъ, Кострому, Солигаличъ; въ Ростовъ идетъ деготь, въ Вологду—дрова. *Скотоводство* развито; по числу головъ скота уѣздъ—третій въ губерніи. Въ 1900 г. было лошадей 33029, рог. скота 81406 гол., овецъ прост. 70706, свиней 8809. 98,6% всего скота принадлежатъ крестьянамъ. Производство масла и сыра развито, но менѣе нежели въ уу. Вологодскомъ, Кадниковскомъ и Грязовецкомъ. Сливочно-масляныхъ и сыроваренныхъ заводовъ было въ 1892 г. 22, съ суммою производства на 4835 р. Промаслы уѣзда обуславливаются дѣсистою его; главнѣйшіе изъ нихъ—гонка дегтя, заготовка и сплавъ лѣса и дровъ, постройка судовъ для сплава. Лѣсными промыслами занято до 2000 чел.; заработокъ ихъ—ок. 60000 руб. (отъ дегтя—20000 р., вывоза и заготовки лѣса—20000 р., постройки судовъ—10000 р., сплава лѣса—

10000 р.). Охотничій промыселъ мало развитъ. Извозомъ занято до 300 чел. (возятъ товары въ Вологду, Ростовъ, Кострому и Устюгъ); лѣтомъ уходятъ на полевныя работы въ Ярославскую губ. до 800 чел. (заработокъ до 16000 р.; мужчины зарабатываютъ въ лѣто до 65 р., женщины до 30 р.). Въ общемъ промыслы и ремесла даютъ населенію уѣзда ок. 130000 р. *Фабрично-заводская производимость* неразвита; въ г. Т. нѣтъ ни фабрикъ, ни заводовъ, а въ уѣздѣ одинъ казенный солеваренный заводъ, съ производствомъ на 16000 р. (состоитъ въ арендѣ у крестьянъ); одинъ заводъ глауберовой соли, съ производствомъ на 1800 р., и 34 дегтирныхъ зав., съ производствомъ на 10000 р. (данныя 1896 г.). *Торговая* уѣзда главнымъ образомъ идетъ по Сухонѣ, затѣмъ по рр. Куножу и Унжѣ, впадающимъ въ Волгу; главное складочное мѣсто—г. Т. До 20 армарокъ, изъ нихъ болѣе значительныхъ 4; общій ихъ оборотъ по городу и уѣзду доходилъ въ 1896 г. до 130000 р. *Земскихъ врачебныхъ участковъ* (въ 1900 г.) 3, въ нихъ больницъ 4, друг. врачебныхъ пунктовъ 12, врачей 4, фельдшеръ и пр. низшаго врачебн. персонала 27. *Учебныхъ заведеній* (1898—99 г.) 80, изъ нихъ 2 двухклассныхъ учил., остальные одноклассныя: 4 мн. народнаго просвѣщенія, 22 земскихъ и 54 црк.-прих. Кромѣ того, 49 школъ грамоты. Учащихся во всехъ начальныхъ школахъ было 3851 мальч. и 873 дѣв. *Земскій бюджетъ* (смѣта на 1900 г.): доходы—173270 р. (158374 р. земельныхъ налоговъ); расходы: 173270 р., изъ нихъ на земское управленіе 10480 р., на народн. образов.—29064 р., на врачебную часть—45641 р. Ср. «Памятныя книжки» за 1894, 1896 и 97 гг.; «Результаты переписи 1897 г. «VII. Вологодская губ.» (1901, тетрадь I); ост. литературу см. Вологодская губ. Ю. III.

**Тюеръ** (Joseph Towers, 1737—1799)—англійскій публицистъ. Служилъ мальчикомъ для посылокъ въ пшечбуажномъ магазинѣ, потомъ работалъ поденщикомъ въ типографіи, затѣмъ открылъ собственный книжный магазинъ. Издалъ «British Biography», въ основу которой оны положилъ «Biographia Britannica» (1747—66), но внесъ много и самостоятельнаго. Въ 1774 г. оны сдѣлался пасторомъ пресвитеріанской конгрегаціи. Написалъ рядъ брошюръ и памфлетовъ противъ торіискаго министерства. Важнѣйшія его сочиненія, кромѣ «British Biography»: «Observations on Hume's History of England», «A vindication of Locke», «Memoirs of Frederic II of Prussia» (1788).

**Тюеръ** (Tower, отъ фр. Tour, башня)—значительная крѣпость въ лондонскомъ Сити, на берегу Темзы; обнесена рвомъ и валомъ, какъ дѣлалось въ старину, и образуетъ большой четырехугольникъ (5,26 гектар.), съ башней въ каждомъ углу. Преданіе относитъ происхождение Т. къ временамъ римлянъ. Несомнѣнно, что Вилгельмъ Завоеватель построилъ здѣсь въ 1078 г. крѣпость, которая, какъ часть укрѣпленія, сохраняется до сихъ поръ и носитъ названіе Бѣлой башни (White Tower). Зданіе постепенно расширялось; при Виль-

гельмъ III были предприняты большія постройки. Въ исторіи Англій Т. игралъ важную роль. Первоначально, до Генриха VIII, онъ служилъ мѣстомъ жительства королей. До Якова II были обычай, чтобы короли передъ коронаціей проводили время въ Т. или по крайней мѣрѣ устраивали тамъ одно королевское засѣданіе. Со времянь Генриха VIII Т. обращается въ тюрьму для важныхъ особъ. Еще раньше онъ бывалъ свидѣтелемъ кровавыхъ спенъ. Генрихъ VI, Георгъ, герцогъ Кларанскій, Эдуардъ V и братъ его Ричардъ были тайно убиты въ Т. Анна Болойнъ и Катерина Говардъ, жены Генриха VIII, Иоанна Грей и многие государственные люди были казнены въ Т. или на прилегающемъ къ нему Towerhill. Въ послѣдній разъ казни государственныхъ преступниковъ совершена въ Т. въ 1746 г. Главный входъ въ Т. — двойныя ворота съ запада, на валу 60 фушекъ, изъ которыхъ стрѣляютъ въ торжественныхъ случаяхъ. Управление крѣпостью принадлежитъ генералу, носящему названіе Constable of the T. Въ составъ зданій Т. входятъ старая капелла Эдуарда I, цейхаузъ, хранилище королевскихъ драгоценностей, арсеналъ, казармы. Въ 1841 г. арсеналъ былъ уничтоженъ взрывомъ; архивъ, ландкарты и драгоценности были спасены. 24 января 1885 г. въ Т. произошелъ взрывъ динамита, произведенный фенями, попортившій собраніе старого орудія и поранившій много людей. См. Bayley, «History of the T.» (Л., 1821); Britton, «Memoirs of the T. of London» (Лонд., 1830); Herworth Dixon, «Her Majesty's T.» (Л., 1869—71).

**Товушэндъ** (Чарльзъ Townshend)—англ. политическій дѣятель (1676—1738). Вступивъ въ 1697 г. въ палату лордовъ, Т. сперва принадлежалъ къ тори, но затѣмъ перешелъ на сторону виговъ. Въ 1709 г., Т. въ качествѣ британскаго посланника въ Нидерландахъ, принялъ участіе въ заключеніи барьернаго трактата (см.). Когда два года спустя тори получили перевѣсъ, Т. подвергся въ палатѣ общинъ жестокимъ нападкамъ за подписаніе барьернаго трактата; вѣдомомъ палаты онъ, вмѣстѣ со всѣми лицами, принимавшими участіе въ заключеніи трактата, былъ признанъ «врагомъ королевы и государства». Въ 1715 г., по вступленіи на престолъ Георга I, власть вновь получили виги и Т. было поручено составить кабинетъ, въ которомъ онъ сдѣлался фактически первымъ министромъ. Вмѣстѣ съ вошедшимъ въ его кабинетъ Робертомъ Вальполемъ (см.) Т. добился преданія парламентскому суду членовъ бывшаго кабинета. Въ 1717 г., когда король Георгъ I находился въ Ганноверѣ, враги Т. обвинили его предъ королемъ, будто Т. находится въ заговорѣ съ принцемъ Валлійскимъ противъ короля. Т. вышелъ въ отставку. Въ 1720 г., когда Робертъ Вальполъ сталъ во главѣ кабинета, Т. вошелъ въ составъ его министерства и оставался сотрудникомъ Вальпола до 1730 г.

**Товушэндъ** (Чарльзъ Townshend, 1725—67)—англійскій политическій дѣятель. Съ 1747 г. былъ членомъ палаты общинъ; сначала приклянулъ къ оппозиціи, потомъ пере-

шелъ на сторону правительства и при Пельгамѣ недолго былъ лордомъ адмиралтейства. Крайне несдержанный и неустойчивый, онъ былъ прозванъ флюгеромъ. При Бьютѣ занималъ должность статсъ-секретаря по дѣламъ колоній и внесъ билль объ обложеніи колоній и о содержаніи въ колоніяхъ постоянного войска. Онъ помогалъ Гренвиллю провести актъ о гербовой пошлинѣ въ Америкѣ и, вернувшись въ министерство при Рокингамѣ, тѣсно боролся противъ ея отмены. Сдѣлавшись въ августѣ 1766 г. канцлеромъ казначейства въ министерствѣ Питта, Т., вслѣдствіе усилившейся болѣзненности поелданаго, приобрѣлъ большое влияние на дѣла. Раздраживъ палату общинъ предложеніемъ увеличить поземельный налогъ, Т. старался вновь привлечь къ себѣ симпатіи провинціального дворянства обложеніемъ пошлинами разныхъ товаровъ, ввозимыхъ въ американскіе порты (такъ называемый Townshend-Bill, 29 июня 1767 г.).

**Товуаликъ** (Jan Maurus Toupalik) — чешскій писатель (1789—1860), монахъ бенедиктинскаго ордена. Написалъ «Nářek rodagrikův» (напечат. въ журн. «Česká Věsta» 1846 г.), «Chvalo zpěr na počest cis. Ferdinanda a císarovy», «Elegie na musu Slovanskou» (печат. въ Клатовѣ, 1839) и др.

**Тована гора** (Monte-Tofana)—въ южно-тирольскихъ Доломитовыхъ Альпахъ, къ З черезъ долину р. Ампеццо, достигаетъ въ средней изъ своихъ трехъ вершинъ высоты 3241 метра; лучшей доступъ на ея вершину, съ которой открывается прекрасная панорама, представляется со стороны Кортины черезъ такъ наз. Tofanahütte (2319 метр.).

**Товель** (евр. «известъ, растворъ извести, смазка, смола, асфальтъ»; Второз. I, 1)—городъ въ глубокой долинѣ Араба, между Мертвымъ моремъ и Краснымъ, противъ Фарана. Это нынѣшне большое селеніе Тафила (600 домовъ), мѣстопробываніе шейха, въ сѣверной провинціи Идумейской, Джебалъ, на восточной сторонѣ горъ Идумейской. Безчисленное множество источниковъ и ручьевъ дѣлаютъ эту страну пріятною и плодосною. Здѣсь въ первый разъ израилтяне послѣ пустынной пищи могли подкрѣпить себя другою пищею.

**Товестъ**—мѣсто въ долинѣ сыновъ Енома, на югѣ Иерусалима. По Иерониму, мѣсто это обильно орошалось источниками Силоама и окружено было увеселительными садами и тѣнистыми ромами. Здѣсь стоялъ вѣкогда идолъ Молоха, которому приносили въ жертву дѣтей, сожигая ихъ на огнѣ. Такъ было во дни пророковъ Исаія и Іеремія и во дни царя Манассія (2 Парал. XXXIII, 6). Благочестивый царь Іосія истребилъ это идолослуженіе (4 Цар. XXIII, 10). Впослѣдствіи евреи получали такое отвращеніе къ этому мѣсту, что туда свозили всякую нечистоту и тамъ повергали тѣла убитыхъ, неудоенныхъ погребеніи.

**Тохлулыкъ** (тат.)—выдача ягнаты (см. Тохлы). Слово это употребляется въ смыслѣ права или обычной выдачи установленнаго числа ягнаты пастуху, въ видѣ вознагражде-

ня. Такъ какъ обыкновенно выдается пастуху за пастбу въ течение лѣта 20 агыль со ста, то Т. часто означаетъ 20 агыль (въ смыслѣ размѣра вознагражденія).

**Тохлы, тохлу** (тат.) — агынокъ въ возрастѣ семи-восьми мѣсяцевъ.

**Тохтамышъ** — ханъ Золотой орды, одинъ изъ потомковъ старшаго сына Джучи (X, 564); былъ сначала залицымъ ханомъ. Послѣ Куликовской битвы Т., при помощи Тимура (см.), овладѣлъ престоломъ Золотой орды и послалъ пословъ къ русскимъ князьямъ съ извѣщеніемъ о своемъ воцареніи. Князья приняли пословъ съ честью и, въ свою очередь, отправили пословъ съ дарами для новаго хана. Желая разогнать страхъ, напавшій на татаръ послѣ Куликовской битвы, Т. велѣлъ пограбить русскихъ гостей и захватить ихъ суда, а самъ въ 1382 г. съ большимъ войскомъ пошелъ къ Москвѣ. Нижегородскій князь, узнавъ о походѣ Т. и желая спасти свою землю отъ разоренія, послалъ къ нему своихъ сыновей Василія и Семена. Олегъ рязанскій, руководствуясь тѣми же мотивами, указалъ ему броды на р. Окѣ. Димитрій Донскою татары застали врасплохъ. Онъ покинулъ Москву и убѣжалъ сначала въ Переяславль, а затѣмъ въ Кострому, собирать войска. Когда Т. взялъ Серпуховъ, въ Москвѣ, въ виду полной безпомощности ея, поднялся мятежъ. На помощь москвичамъ пришелъ литовскій князь Остей. 24 авг. 1382 г. Т. подошелъ къ Москвѣ. Два дня москвичи и литовцы удорно защищались. Т. взялъ Москву хитростью, подославъ нижегородскихъ князей, которые поклялись, что Т. ничего дурнаго москвичамъ не сдѣлаетъ, если они сдадутся. 26 августа Москва сдалась. Общественіе не было исполнено: множество народу было перебито, городъ былъ разграбленъ. Послѣ этого татары взяли Переяславль, Владимиръ, Юрьевъ, Звенигородъ, Можайскъ и другіе подмосковные города. Димитрій Донской ушелъ въ Кострому, митрополитъ Киприанъ укрылся въ Твери. Тверской князь Михаилъ Александровичъ прислалъ къ Т. посла съ заявленіемъ о покорности. Казалось, русская земля потеряла всѣ плоды Куликовской битвы и снова падаетъ подъ полную власть татаръ. Случилось иначе: одинъ изъ тохтамышевыхъ отрядовъ нечаянно наткнулся на московскій отрядъ, стоявшій подъ начальствомъ князя Владимира Андреевича у Волока. Татары были разбиты. Это вызвало отступленіе Т. На обратномъ пути онъ разграбилъ Рязанскую землю. Преемникъ Димитрія Донскаго, Василій III, купилъ въ Ордѣ ярлыкъ на княжество нижегородское. Татары еще нѣсколько разъ дѣлали небольшіе набѣги на русскую землю, разграбили Рязань, Вятку, но предпринявъ большой и серьезный походъ противъ Москвы Т. не могъ, такъ какъ въ это время вступилъ въ борьбу съ Тимуромъ (см.), которому онъ былъ обязанъ престоломъ кипчакскимъ. Въ 1395 г. Т. потерпѣлъ на берегахъ Терека поражение отъ Тимура; онъ былъ лишенъ престола и принужденъ вести постоянную борьбу съ ханами, поставленными Тимуромъ. Въ 1407 г. Т. былъ убитъ темникомъ Эдагеемъ (см.).

**Тохтамышъ** — одинъ изъ прытковъ Кубани, около котораго, 22 сентября 1790 г., генералъ Германъ нанесъ рѣшительное поражение турецко-черкесскимъ войскамъ, предводимымъ Батагъ-пашею. Вслѣдствіи близъ мѣста битвы основана станція хоперскаго казачьяго полка, названная Батагашиноскою.

**Тохтуй** (тафтуй) — чехолъ на кожаномъ, предохраняющій стрѣлы отъ сырости и непрерывнаго тренія одна о другую. Потерявъ свое первоначальное назначеніе, онъ превратился въ предметъ роскоши; его стали дѣлать изъ атласа, съ серебряными или золотымъ шитьемъ, и украшать жемчугомъ и драгоценными камнями. Въ домашнемъ быту богато-украшенные саадки (см.), съ принадлежавшими къ нимъ Т., хранились подъ «пюкровицами», зачастую высокой цѣны. Ср. Бинклеръ, «Оружіе» (СПб., 1894).

**Тохтушъ** (*Polygonum aviculare*) — см. Гречишника.

**Тохумбукъ** — одно изъ мѣстныхъ (австралийскихъ) названій утконоса (*Ornithorhynchus paradoxus*), см. Однопроходныя.

**Тохумъ** (тухумъ — по-лезгин. толпа, большое стеченіе народа) — среди горцевъ Дагестана агнатическій союзъ родственниковъ только со стороны отца; родственники со стороны матери считаются чужеродцами, на которыхъ не распространяется начало родовой солидарности (племянникъ, напр., не въ правѣ мстить за убійство своего дяди по матери). Особенностью Т., сравнительно съ другими агнатическими родами (см. Семья и родъ), является полное господство эндогаміи; принадлежность невесты къ роду предопредѣляется въ Дагестанѣ и богатству, и общественному положенію. Во главѣ Т. стоитъ старѣйшина, званіе котораго либо получается путемъ свободнаго выбора членовъ Т., либо является наследственнымъ (если наследникъ умершаго главы выдается по своимъ личнымъ качествамъ или два-три поколѣнія до него пользовались этимъ званіемъ). Глава Т. — не болѣе какъ *primus inter pares*, приказанія котораго имѣютъ болѣе нравственное значеніе, чѣмъ юридическое. Каждый изъ членовъ Т. обязанъ сообщать ему о всемъ случившемся и обращаться къ нему за совѣтомъ, даже въ дѣлахъ семейныхъ. Если обратившійся къ главѣ Т. за совѣтомъ поступитъ вопреки его мнѣнію, глава Т. дѣлаетъ виновному выговоръ; если же послѣдствіемъ уклоненія отъ совѣта будетъ существенный вредъ для Т., старѣйшина наказываетъ виновнаго бранью и даже побоями. Остальные члены Т. участвуютъ въ рѣшеніи всѣхъ тѣхъ дѣлъ, въ коихъ Т. такъ или иначе заинтересованъ. Въ качествѣ союза личнаго Т. заинтересованъ: 1) въ охранѣ и защитѣ, путемъ кровной мести, своихъ наличныхъ членовъ; 2) въ включеніи въ свою среду лицъ, ищущихъ съ нимъ общенія, и 3) въ изгнаніи тѣхъ членовъ, дальнѣйшее общеніе съ которыми могло бы сдѣлаться для рода источникомъ бѣдствій. Кромѣ этихъ случаевъ, родовая солидарность выражается въ формѣ взаимопомощи при несчастьяхъ, въ раздачѣ милостыни неимущимъ членамъ рода, въ поручительствѣ по различнымъ обязательствамъ, въ наследдо-



ванн выморочного имущества и в судебном сопосряжничествѣ. Въ сферѣ экономическихъ отношеній Т., какъ союзъ имущественный, заинтересованъ въ цѣлости родового имущества. Землею Т. могутъ пользоваться только его наличные члены. Земельная отчужденія въ пользу чужеродцевъ не допускаются. Кромѣ того, имущественный интересъ Т. затронувается: 1) въ распредѣленіи земли (передѣлы) между членами Т. и 2) въ регулированіи селско-хозяйственныхъ занятій, которыя, — особенно уборка хлѣба и сборъ винограда, — въ теченіи многихъ вѣковъ производятся членами съобща. Для рѣшенія всѣхъ перечисленныхъ дѣлъ требуется приговоръ всѣхъ совершеннолѣтнихъ членовъ Т., созываемыхъ для того старѣйшиною на опредѣленномъ мѣстѣ, преимущественно близъ родовой мечети. На этихъ сходахъ главное мѣсто принадлежатъ старѣйшинѣ, хотя-бы въ числѣ присутствующихъ были лица старшія по возрасту. Особенно видную роль играли Т. прежде въ военное время. Подобно древнимъ германцамъ, члены Т. сражались *gegenŕein*, т. е. образуя родовые отряды, начальство надъ которыми принадлежало или главѣ Т., или лицу, уполномоченному главою. Такимъ образомъ Т. по внутреннему своему устройству болѣе всего напоминаютъ республику, главою которой являются старѣйшина. Въ описанномъ видѣ Т. существуютъ въ Табасарани, Кайтарѣ, Даргинскомъ округѣ, въ Куринскомъ и во всѣхъ горныхъ аулахъ, занятыхъ лезгинской народностью; но организація ихъ слабѣетъ и Т. вырождаются. Изученіе Т., раскрывая картину прежняго народного быта, даетъ новыя данныя для установленія источника родовой организаціи. По мнѣнію М. М. Ковалевскаго, организація Т. и тотъ фактъ, что нѣкоторые Т. не носятъ генетическихъ наименованій, а принимаютъ тѣ или иные прозвища, смотря по характеру ихъ занятія или по мѣсту происхожденія, или по имени какого-либо лица, стяжавшаго въ позднее сравнительно время громкую извѣстность, наводятъ на мысль о возможности искусственнаго происхожденія такихъ союзовъ: вокругъ выдающагося вождя группируется болѣе или меньшее число не всегда родственныхъ между собою семей, которыя на разстояніи немногихъ поколѣній уже считаютъ себя его потомствомъ и въ культѣ его находятъ то объединяющее общее начало, которое замѣняютъ имъ единство крови. Отсюда возможность возвращенія къ теоріи Нибура, по которой роды являются продуктомъ не естественнаго, а искусственнаго процесса. Ср. М. Ковалевскій, «Родовое устройство Дагестана» («Юридич. Вѣст.», т. 29); его же, «Законъ и обычай на Кавказѣ» (М., 1889); А. В. Комаровъ, «Адаты и судопроизводство по нимъ» («Сборникъ свѣдѣній о кавк. горцахъ», вып. 1).

П. Губуляковъ.

**Точное** — с. Самарской губ., Вузудукскаго у.; прежде крѣпость, построенная въ 1736 г. Жит. 5429; они занимаются земледѣліемъ и хлѣбной торговлей. Земск. школа.

**Точекъ** — мѣсто, на которомъ разставляются птичельныя сѣти. Для отдѣльныхъ родовъ птицъ устраиваются особые Т., въ зави-

симости отъ ихъ образа жизни и наклонностей. Для дроздовъ, зябликовъ, вьюрковъ, коноплянокъ, щегловъ, овсянокъ, зеленушекъ и др., Т. расчищаются на большихъ полянахъ, сажаяхъ въ 10—20 отъ опушки лѣса. Для весенней ловли жаворонковъ Т. служатъ проталины въ полѣ; иногда Т. является мѣсто у лужи въ выбоинѣ на лѣсной дорогѣ. См. Птицеводство (XXV, 725).

**Точение и шлифование металловъ, точильщики, шлифовальщики** (санит.).

— Изъ всѣхъ рабочихъ, занятыхъ обработкой металловъ, наибольшей опасности для здоровья подвергаются точильщики и шлифовальщики стальныхъ издѣлій — ножей, ножницъ, вилковъ, штыковъ, шпигъ, стальныхъ перьявъ, иглокъ и т. д. Главные вредные моменты при этой работѣ заключаются: 1) въ большомъ количествѣ отдѣляющейся какъ отъ точильнаго камня, такъ и отъ оттачиваемыхъ и шлифуемыхъ предметовъ пыли; 2) въ согнутомъ впередъ и затрудняющемъ дыханіе положеніи туловища; 3) въ возможности простуды; 4) въ растрескиваніи точильнаго камня и въ отскакиваніи отъ него кусковъ. Для точенія и шлифованія металлическихъ издѣлій служатъ болѣею частью точильные камни изъ песчаника, приводимые въ быстрое движеніе (2000—3000 оборотовъ въ минуту) при помощи воды, пара и проч. Диаметръ этихъ камней, въ зависимости отъ величины оттачиваемыхъ предметовъ, колеблется между 0,8—3,0 метр. При нѣкоторыхъ работахъ камень постоянно смачивается водой (*мокрый* способъ точенія), при другихъ онъ остается сухимъ (*сухое* точеніе). Въ санитарномъ отношеніи сухое точеніе, вслѣдствіе развитія пыли, опаснѣе мокраго, но предприниматели не любятъ этого способа, потому что онъ требуетъ болѣе времени, чѣмъ сухое точеніе. Впрочемъ, при оттачиваніи большинства предметовъ примѣняется и тотъ, и другой способъ: шпиги оттачиваются преимущественно сухимъ путемъ, столовые ножи главнымъ образомъ на кофрѣ камнѣ, острые предметы (иглоки и т. п.) исключительно сухимъ способомъ; болѣе крупныя вещи (косы, пилы и т. д.), наоборотъ, исключительно мокрымъ. Необходимое отъ времени до времени оттачиваніе самаго шлифовальнаго камня всегда производится сухимъ путемъ. Много пыли развивается и при болѣе *тонкой* шлифовкѣ металлическихъ издѣлій на особыхъ доскахъ (Pliestscheiben), окаймленныхъ кожей или войлокомъ, на который наводятся какой-нибудь наждачный порошокъ (красная окись желѣза, стальной порошокъ, вѣскаая известь и т. п.) съ масломъ, а равно и при *полтвровкѣ* этихъ издѣлій на такъ называемыхъ шеточныхъ машинахъ, на которыхъ употребляется главнымъ образомъ вѣскаая известь. По Вегеру, шлифовка и полировка сухимъ путемъ составляетъ приблизительно 5—10% всей работы точильщиковъ. Развиваемое при этомъ количество пыли огромное: по Schütte, каждый точильщикъ, при сухомъ способѣ точенія, производитъ въ день около 3 фн. стальной пыли и около 2 фн. минеральной; по изсѣдованіямъ Moritz'a и Rörke, въ Золингенѣ, стальные издѣлія при

шлифовкѣ и полировкѣ теряютъ 17—33% своего первоначальнаго вѣса, а точильный камень въ 30 дюймовъ діаметра и 4 дм. ширины, при каждодневномъ употребленіи, въ 4 недѣли сокращается на половину своего діаметра.

*Шлифовальная пыль* представляетъ собой смѣсь изъ болѣе или менѣе мелкихъ (отъ крупнаго порошка до точайшей муки), болѣею частью весьма острыхъ (Wegmann) металлическихъ и минеральныхъ частицъ, съ преобладаніемъ первыхъ; количество и качество полировальной пыли зависитъ отъ употребляемаго для полировки матеріала. При точеніи мокрымъ путемъ получается кашеобразная масса, но и здѣсь по воздуху разлетается много мелкихъ частицъ. Мелкая сухая шлифовальная пыль, постольку, поскольку она переходитъ въ воздухъ мастерскихъ, вдыхается рабочими и вызываетъ въ дыхательныхъ органахъ тѣ-же патологическія измѣненія, которыя вообще являются послѣдствіемъ проникновеніятуда острыхъ и твердыхъ пылевыхъ частицъ. Она прежде всего раздражаетъ слизистыя оболочки дыхательнаго горла и бронховъ и такимъ образомъ даетъ поводъ къ возникновенію хроническихъ катаральныхъ состояній этихъ органовъ; но затѣмъ пылевые частицы постепенно проникаютъ въ легочную ткань и вызываютъ, въ болѣе развитыхъ случаяхъ, то хроническое заболѣваніе легкихъ, которое давно уже было описано Голландомъ, Фохсъ-Фавеллемъ, Кнайтомъ и др. подъ названіемъ: «*одышка шлифовальщиковъ*» (Grinder's Asthma) вѣ которе прежде, не безъ основанія, отождествляли съ чахоткой, потому что оно имѣетъ съ нею большое сходство и нерѣдко дѣйствительно осложняется настоящей чахоткой. Жорданъ, Дезевръ Гиртъ, и др. различаютъ двѣ формы или, лучше сказать, два періода этой характерной профессиональной болѣзни. Во многихъ случаяхъ страданіе начинается заболѣваніемъ гортани и большихъ бронховъ съ мучительнымъ кашлемъ, сопровождающимся отхаркиваніемъ большаго количества слизистой мокроты, смѣшанной съ пылью; сильный кашель, продолжающийся иногда много лѣтъ, вызываетъ эмфизему легкихъ и расширеніе бронховъ; грудная кѣтка сохраняетъ свою выпуклость или даже увеличивается въ объемѣ; общее состояніе здоровья и сила остаются удовлетворительными, и если рабочий въ этомъ періодѣ болѣзни, прекращаетъ свои занятія, то онъ можетъ выздороветь или, по крайней мѣрѣ, въ значительной степени поддержать свое здоровье. Замѣчено, что у тѣхъ субъектовъ, которые начинаютъ работу въ шлифовальныхъ заведеніяхъ въ болѣе зрѣломъ возрастѣ и не имѣютъ предрасположенія къ чахоткѣ, болѣзнъ рѣдко заходитъ дальше этого перваго періода. Въ другихъ случаяхъ одышка шлифовальщиковъ рано обнаруживаются признаки разрушительнаго процесса въ легкихъ; нерѣдко послѣ нѣсколькихъ приступовъ кровохарканія въ мокротѣ появляется гной, мокрота имѣетъ дурной запахъ и въ ней находятся твердые конкременты разнаго цвѣта и различной величины. Грудная кѣтка спадаетъ, аппетитъ уменьшается, является быстро увеличиваю-

щійся унадокъ силъ, и вскорѣ болной представляется всѣмъ явленіямъ легочной чахотки. Въ этихъ случаяхъ, при вскрытіи, наряду съ остатками плевритовъ (многочисленные сроченія), въ легкихъ встрѣчается множество мелкихъ черныхъ узелковъ; величина отъ просіянаго зерна до горошины, довольно твердыхъ и хрустящихъ при разрывѣ; химическое изслѣдованіе показываетъ въ нихъ присутствіе кремнезема, желѣза и известковыхъ частицъ. Кроме того, наблюдается гепатизація болѣе или менѣе отдаленныхъ легкихъ, творожистые инфаркты въ различныхъ стадіяхъ размягченія, увеличенныя и измѣненныя бронхальныя железы и проч. Въ общемъ получается та-же клиническая картина, какъ и при настоящей легочной чахоткѣ, которую вышеописанное профессиональное заболѣваніе легкихъ часто осложняется.—Въ новѣйшее время было обращено вниманіе на особое заболѣваніе у шлифовальщиковъ *носа*, также вызываемое производимымъ пылью раздраженіемъ и нерѣдко ведущимъ къ атрофіи слизистой оболочки носа. Это состояніе было найдено у 23,4% всѣхъ изслѣдованныхъ Мориномъ и Ренке шлифовальщиковъ въ Золингенѣ. Тѣ же авторы въ 43,5% всѣхъ случаевъ нашли хроническіе катары *гортани*. Въ этихъ случаяхъ чувствительность слизистыхъ оболочекъ къ раздраженію пылевыми частицами оказывается до такой степени пониженной, что отложеніе значительныхъ количествъ пыли не вызываетъ никакой реакціи. Атрофія-же слизистой оболочки носа ведетъ къ уменьшенной фильтрующей способности ея — условіе, благоприятствующее болѣе глубокому проникновенію пылевыхъ частицъ въ дыхательный аппаратъ.

Частотѣ и интенсивности легочныхъ заболѣваній у шлифовальщиковъ содѣйствуетъ и *положеніе тѣла* ихъ при работѣ. При шлифованіи мелкихъ и легкихъ предметовъ, рабочихъ, сильно согнувъ впередъ туловище, сидитъ передъ точильнымъ камнемъ, прижимая къ нему оттачиваемый предметъ руками. Такимъ образомъ, въ теченіе всего рабочаго времени, грудная кѣтка сдавливается, расправленіе легкаго при выдыханіи затрудняется, вентиляція легкаго сокращается, и пылевые частицы, а равно и туберкулезныя палочки, попавши тѣмъ или другимъ путемъ въ легкія, получаютъ возможность прочно отлагаться въ сдавленныхъ частяхъ ихъ, главнымъ образомъ въ верхушкахъ. При оттачиваніи большихъ и тяжелыхъ предметовъ, рабочий прижимаетъ ихъ къ камню изо всѣхъ силъ при помощи доски, въ которую онъ упирается коленомъ, опираясь въ то же время спиной въ стѣну или въ другую надежную podporу; о нормальномъ дыханіи при такомъ положеніи тѣла не можетъ быть рѣчи. Частая *простуда*, поскольку она является причиной острыхъ бронхитовъ или воспаленій легкаго, также уменьшаетъ сопротивляемость этого органа по отношенію къ раздражающему дѣйствию пыли. Между тѣмъ шлифовальщики легко простуживаются, съ одной стороны, потому что при мокромъ способѣ Т. они сами находятся постоянно въ мокротѣ, съ другой—потому-что они часто, разгоряченные отъ тяжелой работы и легко

одеты, выходят на холодный воздух из сильно натопленных мастерских.

Статистика показывает, что *санитарное состояние* рабочих на точильных и шлифовальных заведениях очень неудовлетворительно. Уже Кнайтц показал, что в английск. шлифовальных округах (Шеффилдъ, Дербишир и т. д.) слишком 69%, всѣх шлифовальщиков страдают болѣзнями дыхательных органов вообще и вышеописанной содышкой в частности, тогда как среди остальных рабочих грудных болѣзней наблюдаются лишь у 22%. Ожидаемая продолжительность жизни рабочих, заостряющих иглы, въ возрастѣ 20 лѣтъ равняется всего 11 годамъ, въ возрастѣ 30-ти лѣтъ—7 годамъ, въ 40 лѣтъ—3 годамъ, тогда какъ для населения Англии вообще въ роутный продолжительность жизни въ соответственныхъ возрастахъ равняется 35, 30 и 25 годамъ; жизнь точильщика, слѣдовательно, въ сравненіи съ остальнымъ населеніемъ, сокращается на 20—25 лѣтъ! Такія же данныя находятся у Holland'a и у Fox Favell'a: точильщики вилочъ, ножницъ, карманныхъ ножей и т. д. въ Дербиширѣ умираютъ большею частью, не достигши 35-лѣтняго возраста, и лишь точильщики косъ, нилъ и т. п. крупныхъ предметовъ, работа которыхъ производится мокрымъ способомъ, доживаютъ до болѣе зрѣлаго возраста. Къ тѣмъ же результатамъ пришелъ и Ольдендорфъ на основаніи специальныхъ изслѣдованій, произведенныхъ имъ въ 8 селеніяхъ округа Золингенъ въ Германіи. При сравненіи точильщиковъ съ остальными рабочими, занятыми обработкой металлическія издѣлія, и съ прочимъ мужскимъ населеніемъ данной мѣстности, оказалось, что въ этихъ трехъ группахъ, среди умершихъ старше 20-ти лѣтъ, проценты умершихъ въ возрастѣ 20—40 лѣтъ составляютъ: у точильщиковъ 58,5, у остальныхъ рабочихъ 36,7, въ мужскомъ населеніи вообще 27,6; процентъ же умершихъ послѣ 60 лѣтъ равняется: у первыхъ—6,2, у вторыхъ—25,0, у третьихъ 41,4. Отношеніе живущихъ въ возрастѣ 20—50 лѣтъ къ живущимъ старшихъ возрастовъ среди мужского населенія, по Ольдендорфу, опредѣляется: въ Прирейнской провинціи Пруссіи въ 1:0,38; въ изслѣдованныхъ Ольдендорфомъ 8 селеніяхъ, за исключеніемъ рабочихъ, обрабатывающихъ металлическія издѣлія, въ 1:0,36; у обрабатывающихъ металлическія издѣлія въ 1:0,18; у точильщиковъ въ 1:0,07. Въ этихъ цифровыхъ данныхъ несомнѣнно отражается пагубное вліяніе профессиональныхъ занятій точильщиковъ на продолжительность ихъ жизни. По изслѣдованіямъ того же Oldendorff'a, среди точильщиковъ очень велика смертность отъ *чахотки*; изъ 1000 человекъ въ возрастѣ старше 20 лѣтъ отъ этой болѣзни умираетъ въ теченіе года: точильщиковъ 28,8; остальныхъ рабочихъ, обрабатывающихъ металлическія издѣлія, 16,3, прочаго мужского населенія 9,0. А изъ каждаго 100 случаевъ смерти среди мужчинъ старше 20 лѣтъ падаетъ на чахотку: среди точильщиковъ 77,4, среди остальныхъ рабочихъ, обрабатывающихъ металлическія издѣлія, 58,8, среди прочаго мужского населенія

8 селеній 46,0, среди мужского населенія Пруссіи вообще 25,2. Въ числѣ 895 точильщиковъ, изслѣдованныхъ Ольдендорфомъ, было 541 чел. (60,4%), которыхъ онъ могъ назвать здоровыми, остальные 354 человекъ (39,6%) страдали преимущественно (73,2%) болѣзнями грудныхъ органовъ и ревматизмомъ (21,5%). Крѣпкое тѣлосложеніе Ольдендорфъ нашелъ лишь у 0,2%, изслѣдованныхъ имъ точильщиковъ, хорошее у 13,6%, среднее у 49,7% и слабое у 36,5%.

Вліянію *наслѣдственности* на частоту легочныхъ заболѣваній у точильщиковъ Ольдендорфъ не приписываетъ особеннаго значенія, хотя у 45% изъ вошедшихъ въ его статистику точильщиковъ родители, братья или сестры умерли отъ чахотки; онъ ссылается на то, что погибавшіе отъ чахотки точильщики умираютъ большею частью въ сравнительно зрѣломъ возрастѣ, тогда какъ наслѣдственная чахотка ведетъ обыкновенно къ смерти въ болѣе юныхъ годахъ; дѣти, слѣдовательно, приобретаютъ чахотку такъ же, какъ приобретаютъ ее родители, подъ вліяніемъ своихъ профессиональныхъ занятій. Это вліяніе сказывается и въ томъ, что уже черезъ нѣсколько лѣтъ послѣ начала занятій половина всѣхъ случаевъ заболѣваній среди точильщиковъ приходится на страданія дыхательныхъ органовъ.

Весьма ясно сказывается на состояніи здоровья точильщиковъ и *продолжительность занятій* ремесломъ: процентное число здоровыхъ людей среди точильщиковъ, работавшихъ не болѣе 5 лѣтъ, равняется 90%, среди работавшихъ 5—10 лѣтъ—78%, 10—20 лѣтъ—56%, 20—30 лѣтъ—48%, болѣе 30 лѣтъ—37,5%.—Вліяніе *способа производства* обнаруживается въ слѣдующихъ цифрахъ: изъ 100 точильщиковъ столовыхъ ножей, работающихъ преимущественно мокрымъ путемъ, страдаютъ 22, изъ 100-же точильщиковъ вилочъ, работающихъ главнымъ образомъ сухимъ путемъ—37,5. Средняя продолжительность жизни точильщиковъ въ Золингенѣ равняется 42 годамъ, въ остальномъ мужскомъ населеніи округа 54,4 годамъ; работающіе мокрымъ путемъ, въ общемъ среднемъ, живутъ на 3—4 года долѣе работающихъ сухимъ путемъ. *Въропатная продолжительность жизни*, по Oldendorff'у, слѣдующая:

Въ возрастѣ:	У точильщиковъ.	У общаго мужского населенія. 30-лѣтн. окрѣп. группа.	У мужского населенія Прирейнской провинціи.
20 лѣтъ	22,83 лѣтъ	31,10 лѣтъ	35,36 лѣтъ.
25 »	20,42 »	23,78 »	33,15 »
30 »	18,33 »	26,43 »	30,29 »
35 »	16,52 »	23,73 »	27,16 »
40 »	14,55 »	21,11 »	23,99 »
45 »	12,95 »	18,42 »	20,90 »
50 »	11,74 »	15,95 »	17,91 »
55 »	9,62 »	13,54 »	15,10 »
60 »	7,88 »	11,25 »	12,39 »
65 »	— »	9,12 »	10,08 »

Данныя Ольдендорфа были, въ общемъ, подтверждены новѣйшими изслѣдованіями Moritz'a и Rörke, а равно и отчетами германскихъ фабричныхъ инспекторовъ. Въ настоя-

шее время, какъ и 30 лѣтъ тому назадъ, старики среди точильщиковъ и шлифовальщиковъ составляютъ рѣдкое явленіе. Въ точильныхъ округахъ Германіи точильщики по возрастамъ распределяются слѣдующимъ образомъ: въ возрастъ 14—20 лѣтъ находятся 28,3%, этихъ рабочихъ, въ возрастъ 21—30 лѣтъ—39,6%, 31—35 лѣтъ—13,4%, 36—40 лѣтъ—7,3%, свыше 40 лѣтъ—11,5%. Почти всѣ точильщики начинаютъ свою профессиональную дѣятельность съ 14 лѣтъ. Изъ 1250 точильщиковъ, на которыхъ распространялось изслѣдованіе вышеназванныхъ авторовъ, 351 точили на сукномъ камнѣ, 899—на мокрымъ. Среди точильщиковъ вилокъ не было ни одного старше 45 лѣтъ, среди точильщиковъ шпагъ не было рабочихъ старше 50 лѣтъ. Вплоть здоровыхъ было лишь 16%, болѣе или менѣе больныхъ 84%. Среди рабочихъ, старше 45 л., не было ни одного вполне здороваго. Изъ 100 умирающихъ въ возрастѣ свыше 14 л. мужчинъ умираеть отъ чахотки: среди точильщиковъ 72,5%, среди остального мужского населенія 35,3%. Страдающіе болѣзнями дыхательныхъ органовъ точильщики, въ большинствѣ случаевъ, чахоточны, но все-же туберкулезъ представляется для нихъ случайнымъ заболѣваніемъ, такъ какъ непосредственно условія работы ведутъ только къ воспалительнымъ и разрушительнымъ процессамъ въ гортани и въ легкихъ; но эти процессы создаютъ благоприятныя условія для воспріятія и дальнѣйшаго развитія туберкулезныхъ палочекъ, которому, кромѣ того, благоприятствуютъ: 1) наследственное предрасположеніе и 2) совместная жизнь съ чахоточными членами семьи или другими рабочими, заболѣвшими туберкулезомъ. Развитію чахотки также содѣйствуетъ алкоголизмъ среди этихъ рабочихъ, вызванный, отчасти, условіями работы (постоянная сухость слизистыхъ оболочекъ рта, горла и пр.) и традиціоннымъ неправильнымъ образомъ жизни точильщиковъ.—О состояніи здоровья точильщиковъ въ русскомъ Шеффилдѣ—с. Павловъ Нижегородской губ.—мы, къ сожалѣнію, не нашли статистическихъ данныхъ, но и здѣсь, повидимому, получается та же картина, какъ въ точильныхъ заведеніяхъ за границей. Извѣстный способъ очистки стальныхъ издѣлій—читаемъ мы въ одной брошюрѣ о с. Павловѣ,—производящейся во многихъ мастерскихъ на камняхъ, въ особенности убійственъ для здоровья вслѣдствіе отдѣляющейся отъ камня мелкой пыли, постоянно вдыхаемой мастерами. Занимающіеся этимъ производствомъ рѣдко доживаютъ до 45 лѣтъ. Хотя есть средство предотвратить вредныя послѣдствія этой работы, и именно, чтобы камень при дѣйствіи былъ постоянно въ водѣ, но этому, къ сожалѣнію, слѣдуютъ весьма немногіе, въ особенности потому, что такимъ образомъ работа идетъ медленнѣе и что способъ этотъ требуетъ особаго устройства. Чахотка составляетъ господствующую болѣзнь въ Павловѣ... Недолголѣтіе павловцевъ нужно приписать еще и тому, что, дорожа, для обезпеченія себѣ средствъ существованія, всякой помощью, они не избѣгаютъ отъ тяжелаго труда и дѣтей, какъ только мальчикъ дости-

гаетъ 8 или 9-лѣтняго возраста, когда физическія силы его требуютъ еще укрѣпленія легкими и нетяжеломѣрнымъ трудомъ. Не только мужчины, но даже и женщины, начиная съ того же возраста, какъ и мальчики, раздѣляютъ съ старшими ихъ трудъ.

*Мѣры предупрежденія* сводятся, съ одной стороны, къ недопущенію развитія пыли или перехода ея въ мастерскія и къ защитѣ дыхательныхъ органовъ рабочихъ, а съ другой—къ упорядоченію условій жизни этихъ рабочихъ. Для защиты себя отъ носящейся въ окружающемъ воздухѣ пыли, рабочіе издана инстинктивно обвязываютъ себѣ ротъ платкомъ, пучкомъ пакли и т. п. Взаимъ этого первобытнаго приспособленія предлагались различныя маски или респираторы, закрывающіе въ одно и то же время носъ и ротъ, при чемъ, въ качествѣ фильтрующаго материала, употребляли сначала губки, затѣмъ различныя пористыя ткани или частыя металлическія сѣтки; въ нѣкоторыхъ респираторахъ фильтрующее вещество смачивается водою. Въ общемъ, рабочіе пользуются этими приспособленіями неохотно, потому что обыкновенно они чересчуръ затрудняютъ дыханіе и сильно нагрѣваютъ лицо; кромѣ того, не всѣ предложенныя изобрѣтателями респираторы легко доступны для чистки. Правда, въ новѣйшее время изготовляются болѣе усовершенствованные аппараты этого рода, весьма легкіе, не представляющіе замѣтнаго препятствія для дыханія и дающіе даже возможность, находясь въ мастерской, дышать наружнымъ воздухомъ. Но и эти приборы, повидимому, пока не получили широкаго распространенія. До известной степени носъ представляетъ собой фильтрующій воздухъ и задерживающій пыль приборъ, а потому рабочимъ, вынужденнымъ заниматься въ пыльной атмосферѣ, а, слѣдовательно, и точильщикамъ, слѣдуетъ настоятельно совѣтовать дышать во время работы исключительно носомъ. Болѣе целесообразными и дѣйствительными должны быть признаны всѣ тѣ мѣры, которыя препятствуютъ образованію пыли или переходу ея въ воздухъ мастерскихъ. Сюда относится, прежде всего, *Т. мокрый способъ*, которое поэтому слѣдуетъ примѣнять повсюду, гдѣ только техника производства этого допускаетъ; выше приведенныя статистическія данныя показываютъ, что этимъ путемъ значительно улучшается санитарное состояніе рабочихъ. Не менѣе важное значеніе имѣетъ *правильное устройство вентиляціи*, задача которой; однако, здѣсь заключается не столько въ удаленіи испорченнаго воздуха изъ мастерскихъ, сколько въ *устраненіи пылевыхъ частицъ раньше перехода ихъ въ мастерскую*. Для этого точильные камни и шлифовальныя доски, на которыхъ работа производится сухимъ путемъ, заключаются въ чехлы изъ дерева или листового желѣза, имѣющіе на обращенной къ рабочему сторонѣ лишь небольшое отверстіе для прикладыванія отщипываемаго или отшлифованнаго предмета, а внизу переходящія въ отводную трубу, черезъ которую образующаяся пыль удаляется при помощи вентилятора (такъ назыв. «*ксайстора*»). Какъ чехлы, такъ и

отводныя трубы должны быть вполне плотны и не пропускать пыли; трубы должны быть проложены под поломъ и безъ крутыхъ угловъ или значительныхъ измѣненій въ диаметръ; имъ слѣдуетъ придавать равномерный уклонъ по направлению къ вентилятору. Такимъ образомъ пыль отводится съ самаго мѣста происхожденія ея за пределы мастерскихъ, гдѣ она собирается въ особомъ помѣщеніи или выводится наружу, если это возможно безъ ущерба для сосѣдей.—Не въ малой мѣрѣ доброкачественность воздуха въ мастерскихъ зависитъ и отъ *опытнаго содержанія* послѣднихъ, и потому точильщики должны заботиться о томъ, чтобы на рабочихъ мѣстахъ, около каменной, шлифовальныхъ досокъ и т. д. не накоплялся пыль, а полы и стѣны слѣдуетъ основательно вытирать мокрыми тряпками по крайней мѣрѣ 2 раза въ недѣлю. Полы должны быть совершенно плотны и гладки; высота мастерскихъ не должна быть меньше 3,5 м., и воздушный кубъ, приходящійся на 1 рабочего, не можетъ быть меньше 20 куб. м. (2 куб. саж.); оконныя рамы должны быть створчаты и вообще приспособлены такъ, чтобы во всякое время въ широкихъ размѣрахъ можно было пользоваться услугами естественной вентиляции.

Такъ какъ прежде всего заблѣваютъ тѣ точильщики и шлифовальщики, организмъ которыхъ отъ природы слабѣе и податливѣе, то какъ родители, такъ и хозяева точильныхъ заведеній обязаны обращать вниманіе на то, чтобы въ ученики по этому ремеслу поступали только здоровые и крѣпкіе молодые люди и чтобы за точильное дѣло не брались мальчики, происходившіе изъ чахоточныхъ семей или страдающіе заблѣваніями лимфатическихъ железъ, хроническимъ катарромъ носа, или склонные къ бронхитамъ и къ ревматизму. Въ сомнительныхъ случаяхъ необходимо выслушать мнѣніе врача.—Весьма важно, чтобы ученики приучались къ *возможному прямому сидѣнью* за точильнымъ камнемъ или за шлифовальной доской. Отъ времени до времени слѣдуетъ расправлять спину и дѣлать глубокія дыхательныя движенія.—При Т. мокрэмъ способомъ рабочей долженъ *защищаться отъ сырости* и промоканія подходящей одеждой.—Для поддержанія чистоты тѣла на точильныхъ заведеніяхъ должны быть устроены бани или по крайней мѣрѣ души. Ёда въ мастерскихъ не должна допускаться и рабочимъ слѣдуетъ отвѣсти особая *столовая*. Рабочимъ, въ интересахъ ихъ здоровья, должно рекомендовать *крайнюю умеренность въ употребленіи спиртныхъ напитковъ* и вообще правильный образъ жизни. Но одной изъ главныхъ мѣръ для сохраненія точильщиковъ и шлифовальщиковъ отъ вредныхъ послѣдствій ихъ профессиональнаго труда слѣдуетъ признать *возможное сокращеніе рабочего дня*. Эта мѣра, которая можетъ быть достигнута или частнымъ соглашеніемъ между предпринимателемъ и рабочимъ, или законодательнымъ путемъ (послѣднему должно отдать предпочтеніе), здѣсь особенно необходима, потому что, не смотря на всѣ мѣры предосторожности, ремесло точильщиковъ все же остается до-

вольно опаснымъ для здоровья, даже тамъ, гдѣ Т. производится не ручнымъ способомъ, а при помощи машинъ (заостреніе иглокъ). Все же, конечно, замѣна ручного Т. машиннымъ остается не безъ хорошаго вліянія на здоровье рабочихъ; доказательствомъ этого служатъ статистическія данныя, добытыя Гиртомъ на швейцарскихъ игольныхъ фабрикахъ въ Ахенѣ и пр., на которыхъ болѣзни дыхательныхъ органовъ у рабочихъ встрѣчаются далеко не такъ часто, какъ ихъ наблюдали англійск. авторы въ Шаффилдѣ и Дербширѣ, и гдѣ средняя продолжительность жизни точильщиковъ, по вычисленіямъ Гирта (правда, изъ весьма ограниченной матеріала), равняется 50 годамъ. Не слѣдуетъ забывать, что «одышка точильщиковъ», по крайней мѣрѣ въ первыхъ стадіяхъ и пока къ ней не присоединился туберкулезъ—болѣзнь излѣчимая, если только рабочей своевременно оставляетъ работу въ точильной мастерской на продолжительный срокъ или прощается съ ней навсегда. Къ сожалѣнію, эта радикальная мѣра не доступна для большинства точильщиковъ.

*Литература.* Eulenberg, «Handbuch der Gewerbehygiene» (1876); Hirt, «Die Krankheiten der Arbeiter» (I отд., 1 ч., 1871); Oldendorff, «Der Einfluss der Beschäftigung auf die Lebensdauer des Menschen» (1878); Merkel, «Gewerbekrankheiten» (Pettenkofer u. Ziemssen, «Handbuch der Hygiene», II т., 4 отд., 1882); Лайе, «Профессиональная гигиена» (перев. Святловскаго, 1888); Wegmann, «Der Staub in den Gewerben etc.» («Archiv für Hygiene», XXI т., 1894); Sommerfeld, «Handbuch der Gewerbekrankheiten» (1898); Moritz und Röpke, «Ueber die Gesundheitsverhältnisse der Metallschleifer im Kreise Solingen» («Zeitschrift für Hygiene», XXXI т., 1899); Павловъ и Ворсыма, села Нижегородской губ. (1864).

Ф. Ф. Эрисманъ.

**Точечная смолевка**—см. Смолевка.

**Точечная субстанція** (Punctsubstanz)—вещество, находящееся во внутренней массѣ ганглиевъ членистоногихъ. Она названа Лейдигомъ такъ потому, что на разрѣзахъ, проведенныхъ во всѣхъ направленіяхъ, является въ видѣ мелкозернистой Т. массы. Т. субстанція иногда является въ видѣ болѣе или менѣе обособленныхъ участковъ (Punctsubstanzballen), въ которые входятъ осевощиандрические отростки ганглиозныхъ кѣловокъ, расположенныхъ обыкновенно на периферіи ганглія, и изъ которыхъ берутъ начало волокна, переходящія въ отходящія отъ ганглія нервы. Строеіе Т. субстанціи до сихъ поръ не выяснено. Обыкновенно ее принимаютъ за совокупность мельчайшихъ развѣтвленій осевощиандрическихъ отростковъ. Иное значеніе придаетъ ей теорія строеія нервной системы, развиваемая Алати, Бете и др. Согласно этой теоріи, единицей нервной ткани является нервная фибрилла. Эти фибриллы пронизываютъ ганглиозныя кѣтки, всѣ ихъ отростки, а равно входятъ внутрь кѣловокъ эпидермиса, чувствующихъ, мышечныхъ и др. Т. субстанція или *нервные* представляетъ сѣть, образованную развѣтвленіями нервофибриллъ. Такія-же сѣтя онѣ образуютъ вну-

три ганглиозных и другихъ клетокъ. Т. субстанція такимъ образомъ является, по этой теоріи вѣкълѣточной сѣткѣ неврофибрилль. Теорія, эта, однако, стоитъ въ противорѣчій съ принимаемой большинствомъ теоріей нероноувъ, согласно коей нервная система состоитъ изъ отдѣльныхъ единицъ (нервоновъ), которыхъ отростки только соприкасаются, а не сливаются между собой и не образуютъ сѣти, какъ это предполагается въ невролѣи теоріей Апата и Бете.

В. М. Ш.

**Точечникъ** (Philonthus)—родъ жуковъ изъ семейства стафилинидовъ (Staphilinidae), о признакахъ котораго—см. это слово. Т. характеризуются тѣмъ, что голова ихъ переходитъ сюда въ перешеекъ, который соединяется съ шейнымъ щиткомъ; щитокъ имѣетъ удлинненную форму; лапки (сохае) среднихъ ногъ прикасаются другъ къ другу или раздѣлены тоненькими промежуточкми. Т. живутъ подъ камнями, мхомъ и растительными и животными веществами. Представители этого семейства встрѣчаются во всѣхъ частяхъ свѣта, въ Европѣ насчитываютъ около 100 видовъ, изъ которыхъ многие, какъ напр. Ph. aeneus, fulvipes и друг., встрѣчаются повсюду очень часто. Величина различныхъ видовъ колеблется отъ 4 до 12 мм.

М. Р.-К.

**Точилья**—см. Притворяшки.

**Точильные камни**—камни изъ породы песчаниковъ, съ острыми зернами, служащіе для точенія стальныхъ, рѣжущихъ инструментовъ, а также для обработки посредствомъ стирания другихъ металловъ, стекла и болѣе мягкихъ камней. Для успѣшнаго дѣйствія, зерна Т. камня не должны быть связаны между собою очень крѣпко: поверхностные острые углы зеренъ скоро стираются и притупляются, но въ хорошо дѣйствующемъ камнѣ они своевременно отдѣляются и на поверхность выступаютъ новые, острые углы. Поэтому въ практикѣ, для разныхъ цѣлей, употребляются Т. камни очень разнообразныхъ свойствъ и происхожденія. У насъ Т. камни привозятся изъ Франціи, Англии, Швеціи и даже изъ Америки; русскіе камни не отличаются особенно хорошими качествами, хотя ихъ и привозятъ съ р. Печоры и грубый точильный камень даже называется обыкновенно «печора». Для потребителя, при выборѣ Т. камня важно слѣдующее: камень долженъ хорошо «забирать» металл; это свойство легко испытывать, прижавъ къ поверхности камня хотя-бы жарманый ножикъ и потянувъ его. На дурномъ камнѣ онъ будетъ легко скользить, а хорошей притянетъ его «какъ магнитъ», потому что острые углы зеренъ врѣжутся въ металл. Послѣ этого надо удостовериться не слишкомъ-ли мягокъ камень для данной цѣли, такъ какъ сильно забирающіе часто имѣютъ столь слабую связь между своими частями, что годятся лишь для стачиванія большихъ, широкихъ поверхностей, а узкій инструментъ быстро вытираетъ на его поверхности борозды. Т. камню обыкновенно придаютъ видъ жернова, укрѣпляютъ на горизонтальной оси и пользуются для работы цилиндрической поверхностью. Поэтому очень важно, чтобы камень не имѣлъ болѣе мягкихъ

мѣстъ или слоевъ, иначе его цилиндрическая форма скоро перейдетъ въ неправильную, и работать на немъ станетъ неудобно. Иногда Т. камень укрѣпляютъ на вертикальной оси и используютъ его горизонтальной поверхностью; въ этомъ случаѣ онъ изнашивается обыкновенно равномернѣе, такъ какъ песчаніи слоисты и каждый слой равномернѣе въ своихъ разныхъ мѣстахъ, чѣмъ разные слои. Для облачиванія работающей поверхности Т. камней употребляютъ стальной прутъ, желѣзную трубку или желобокъ, согнутый изъ стальной пластинки, даже тупой конецъ стального пера дѣйствуетъ довольно сильно. Это, повидимому, парадоксальное явленіе объясняется очень просто: частицы камня легко отдѣляются, если въ мѣстахъ сопряженія давленіе на единицу поверхности большое. Для этого надо вертѣть его медленно, а сталь прижимать сильно, но въ такомъ положеніи, чтобы прикасалась возможно малая поверхность. При этомъ будетъ стираться и сталь, но камня разрушится больше. Когда же прикасаются большія поверхности, давленіе на единицу поверхности не велико, но относительная скорости большія (около 200 м. въ 1 минуту), тогда сталь разрушается быстрѣе камня. На этомъ же принципѣ основаны многія приспособленія для оточки Т. камней: одно изъ самыхъ простыхъ состоитъ изъ стального закаленного каточка, снабженнаго пирамидальными зубцами. Такой каточекъ нажимаютъ на поверхность вращающагося Т. камня, а ось вращенія каточка удерживаютъ неподвижно, тогда зубцы, катясь, скоро разрушаютъ выдающіеся части. Когда неправильность еще не велика, точильщики дѣлаютъ на выдающихся мѣстахъ легкія насѣчки, тогда эти мѣста болѣе изнашиваются при работѣ и правильная форма камня восстанавливается. Для точенія рѣжущихъ инструментовъ Т. камни надо смачивать водою, иначе остріе можетъ легко нагрѣться и потерять свою закалку; ниль отъ сухого Т. камня очень вредна для рабочихъ. Когда камень вертится «отъ рабочего», треніе увлекаетъ инструментъ впередъ, отъ этого уголъ имѣетъ стремленіе стать острѣе, чѣмъ хотятъ, но на самомъ лезвѣ образуется тонкій загнутый край («заусеница»), который загибается при первой попыткѣ рѣзать. Это обстоятельство не важно для инструментовъ, которые потомъ «правятъ» на оселкѣ (см.), чтобы получить болѣе тонкое и гладкое лезвие; Точильный камень заставляютъ вертѣться «къ рабочему», когда инструменты идутъ въ дѣло безъ правки на оселкѣ. Опытный точильщикъ удерживаетъ инструментъ на одной производящей цилиндрической поверхности Т. камня, но постоянно водить имъ вдоль этой производящей, чтобы избѣгать неравномѣрнаго изнашиванія камня. Чтобы облегчить работу и дать возможность затачивать одинаковые инструменты всегда подъ надежащимъ угломъ, къ Т. камню, на механическихъ заводахъ, прилаживаютъ суппортъ въ родѣ тѣхъ, что дѣлаютъ для токарныхъ станковъ, только движенье, параллельное оси, совершается сравнительно быстро, то въ одну, то въ дру-

гую сторону. Т. камни съ такого рода приспособлениямъ, необходимы для точенія длинныхъ ножей бумагорѣзальныхъ и др. машинъ, а также для обработки многихъ чугунныхъ литыхъ предметовъ. На такихъ машинахъ обращеніе въ порошокъ и удаленіе единичны въса чугуна обходится дешевле, чѣмъ на всякихъ другихъ.

В. Лермитовъ.

**Точильщики**—см. Приворажки.

**Точильщико́выя** (Anobiini) — см. Приворажки.

**Точильщикъ хлѣбный** — см. Приворажки.

**Точка**—см. Ноги, Знакъ.

**Точка перегиба кривой** (см. XVI, 741), на листѣ черешей: Кривыя, II, 13. Особия Т., f).—Въ Т. перегиба кривая переходитъ съ одной стороны касательной на другую и радусъ кривизны кривой въ такой Т. безконечно великъ.

**Точки особенныя кривыхъ линий**—см. Кривыя (XVI, 741).

**Точки приращенія силъ**—см. Сила (XXIX, 864).

**Точность измѣреній** — помощью такъ называемыхъ измѣрительныхъ приборовъ постоянно возрастаетъ съ ростомъ науки (Измѣренія, XII, 860; Единичи мѣръ—абсолютныя системы, XI, 561). Она зависитъ теперь не только отъ тщательнаго приготовленія приборовъ, но еще отъ нахождения новыхъ принциповъ измѣреній. Такъ, напр., цвѣта тонкихъ пластинокъ—явленіе интерференціи свѣта—позволяютъ измѣрять линейныя величины, гораздо меньшія, чѣмъ самыя точныя винтовые микрометры. Волнометръ измѣряетъ тепловыя измѣненія во множествѣ случаевъ гораздо меньшія, чѣмъ тѣ, которыя доступны термомультипликатору. Можно сдѣлать, однако, общее замѣчаніе, что новыя методы измѣренія гораздо чаще ведутъ къ увеличенію точности опредѣленій *всѣма малыхъ измѣненій* той или другой величины, чѣмъ къ увеличенію точности опредѣленія *этой цѣлой величины*.

Θ. II.

**Тощанки** (Evanidae)—сем. насѣкомыхъ изъ отряда перепончатокрылыхъ (Hymenoptera), относящееся къ такъ назыв. наѣдникамъ (см.) и принадлежащее къ группѣ Euphoraga въ подотрядѣ сверлоносныхъ (Tegrantha). Усики у Т. прямые или колѣчатые, состоящіе изъ 13—16 члениковъ; на переднихъ крыльяхъ находится темное пятно, такъ наз. глазокъ; заднія крылья почти безъ жилокъ; брюшко со стебельками и прикрѣпляется къ спинной сторонѣ заднегруди. У самокъ есть болѣе или менѣе длинный яйцекладъ. Къ Т. относится значительное количество видовъ, водящихся во всѣхъ частяхъ свѣта и паразитирующихъ въ яйцахъ, личинкахъ и куколкахъ другихъ насѣкомыхъ. Изъ отдѣльныхъ представителей заслуживаетъ упоминанія *Evania appendigaster*, чернаго цвѣта съ короткимъ, сжатымъ съ боковъ брюшкомъ, безъ выдающагося яйцеклада, длиной



Foenus jaculator.

до 1 см. Самки этой Т. откладываютъ яйца въ яйцевые мѣшки чернаго таракана (*Pegriplaneta orientalis*); личинки, выходящія изъ яицъ, паразитируютъ въ яйцахъ и молодыхъ личинкахъ таракановъ. Другой представитель, изобращенный на прилагаемомъ рисункѣ, *Foenus jaculator*, съ длиннымъ сжатымъ съ боковъ брюшкомъ, поднятымъ обыкновенно вверхъ, и тонкимъ яйцекладомъ, чернаго цвѣта, за исключеніемъ передней половины брюшка, которая красная, длиной 1 см.; паразитируетъ въ личинкахъ одиночныхъ осъ. Ср. *Dalla-Gorge*, «Catalogus Hymenopterogum, Evanidae».

М. Р.-К.

**Тоща**—гор. въ Японіи, на о-вѣ Нипонѣ, въ 12 в. отъ бухты Т. Японскаго моря. 58 тыс. жителей; значительная торговля.

**Трабантъ**—тоже, что Драбантъ (XI, 88).

**Траберъ** или *стипкая сузотка овцевъ*—представляетъ хроническое, передаваемое по наслѣдству, страданіе спинного мозга. Выражается послѣднее въ усиленной чувствительности (гиперестезія), въ слабости и параличѣ зада, при этомъ болное животное прогрессивно истощается и умираетъ. Болѣзнъ чаще всего поражаетъ мѣшныя электораальныя породы, между тѣмъ у простыхъ овецъ, а также у породы негретти, Т. наблюдается очень рѣдко. Траберъ, остающа еще болѣзнью мало изученной и причину болѣзни нужно искать въ слабой конституціи животнаго. Ранній спускъ матокъ и усиленное использование барановъ, кровное спариваніе и долгое разведеніе безъ обновленія крови способствуютъ развитію Т. Дѣйствуютъ-ли, кромѣ этихъ причинъ, еще климатическія или мѣстные условія, на которыя ссылаются овцеводы, особенно болотистыя заливныя мѣста съ слишкомъ обильнымъ тучнымъ кормомъ, а также очень скудными песчаныя почвы—это вопросъ нерѣшенный: Заболевшія животныя становятся очень пугливыми, робкими, съ тучнымъ, неподвижнымъ взглядомъ, походка дѣлается нервной, мелкой, похожей на рысь (отсюда и названіе болѣзни *Traberkrankheit*), въ области крестца появляется мучительный зудъ и болныя овцы разгрызаютъ себѣ корень хвоста, поясницу, бедра, спину. Болѣзнъ развивается иногда въ 4—6 недѣль, а иногда тянется нѣсколькими мѣсяцами. Лѣченія нѣтъ, а потому болныхъ овецъ лучше убить. Гораздо важнѣе профилактика—не допускать въ случку траберныхъ овецъ, пускать барановъ въ стадо не ранѣе двухъ лѣтъ, тщательно избѣгать переразвитія путемъ разведенія породы въ самой себѣ, имѣть рациональные уходъ и кормленіе. Ср. *Friedberger* и *Tröhner*, «Частн. патол. и терапия» (т. I); П. Н. Кудесовъ, «Овцеводство».

Я. II.

**Трабея** (Trabea): 1) Квинтъ Т.—римскій драматургъ, представитель «пааллатъ», жилъ въ концѣ III и началъ II вѣка до Р. Хр. По Варрону, драмы Т. отличались патетическими эффектами. 2) *Трабея*—у древнихъ римлянъ названіе тоги съ ярко красными горизонтальными полосами и пурпуровой каймой. Т. была весьма древнимъ видомъ тоги и служила одеждой Салевъ и Авгуровъ. По Сервию, были три вида Т.: пурпуровая Т.—одежда боговъ,

пурпуровая Т. съ бѣлыми просвѣтами—одна изъ царей и вышеописанная Т. авгуровъ.

**Трабуко**—см. Тромблонъ.

**Трабы**—сел. Виленской губ., Ошмянскаго у., при р. Гави, въ 30 вер. къ Ю отъ у. города. Нѣкогда было столицею князя литовскаго Трабуса; основ. въ XIII ст. Древній костелъ (1534 г.). Львовитное.

**Трава**—однодѣтнее, двухлѣтнее или многолѣтнее растеніе, развивающее мягкіе, не одревеснѣвающіе или слабо одревеснѣющіе стебли (у полкустарниковъ, полутравъ), перемывывающее или цѣлкомъ (вѣчнозеленое растеніе) или при посредствѣ подземныхъ корневищъ, клубней или луковицъ.

**Трава-курьякъ**—тоже, что и черемуковая трава.

**Трава сладкая**—народное названіе нѣсколькихъ травянистыхъ растеній, напр. *Heracleum sibiricum* L., *Heracleum spondylium* L. (см. Борщовикъ), *Inula germanica* L., *Karelinia Caspia* Scz., *Solanum Dulcamara* L. (см. Пасленъ), *Astragalus Hyugroglottis* L. (см. Астрагалъ) и мн. др.

**Трава сорная**.—Сорными Т. (растеніями) въ общемъ смыслѣ этого слова называютъ вообще всѣ растенія, которые развиваются на данномъ полѣ, вопреки желанію хозяина. Въ тѣсномъ смыслѣ, сорными Т. называютъ такія, которыя непригодны къ использованию и среди этихъ послѣднихъ на первомъ планѣ стоятъ ядовитыя и паразитныя растенія. Вредъ сорныхъ Т. заключается, прежде всего, въ томъ, что онѣ отнимаютъ мѣсто у растеній, культивируемыхъ на данной площади, отнимаютъ у нихъ свѣтъ и пищу, нѣрѣдко вовсе заглушая ихъ, понижаютъ температуру почвы (по Вольни, на 2—4° Ц.), иссушаютъ почву и въ результатѣ сокращаютъ урожай культурныхъ растеній. Наконецъ, сорные Т., при использовании продуктовъ урожая, причиняютъ нѣрѣдко прямой вредъ здоровью человека или животныхъ. Къ послѣднимъ Т. относятся такія растенія, какъ полынь или чернобыльникъ (*Artemisia vulgaris*), придающая сѣну и молоку горьковатый вкусъ, дикій чеснокъ или скорода—*Allium Schoenoprasum*, зимовикъ или осенникъ—*Colchicum autumnale*, заключающій въ клубняхъ алкалоидъ «кокациинъ», вызывающій зудіе брюха у животныхъ и придающій молоку ядовитыя свойства, чемерица—*Veratrum album*, лотика (*Ranunculus*), кадушница (*Caltha palustris*), бутень одуряющій (*Chaerophyllum limulium*), бѣлена (*Hyoscyamus niger*), куколь (*Agrisetemma Githago*), придающая муку горечь и вызывающая у скота разстройство пищеварительныхъ органовъ, макъ самосѣйка (*Ranunculus Rhoeas*), нѣрѣдко засоряющій пшеницу и при скармиваніи соломы вызывающій даже смертные случаи, молочай-солнцеглядь (*Euphorbia helioscopia*), дурно вліяющая на молоко, преимущественно на лугахъ, хвощи (*Equisetum palustre*), причиняющие у лошадей параличъ, у коровъ поносъ, кровавую мочу, выкидыши и жидкое синее молоко и цѣлый рядъ многихъ другихъ растеній. Къ числу сорныхъ Т. относятся и такіе опасные враги сѣянныхъ травъ, преимущественно клевера, какъ повилка

(*Cuscuta*), быстро размножающаяся, присасываясь къ стеблямъ растенія, и губящая цѣлыя поля, и заразиха (*Orobanchae gibbens*), вѣдряющаяся въ корень растеній. Нельзя обойти молчаніемъ п такія Т., какъ вологодка или румянка (*Anchusa officinalis*), сынякъ (*Eschium vulgare*), чернокорень (*Synoglossum officinale*), хвощъ и т. п., способствующія распространенію ржавчиннаго грибка, мокрой гнили картофеля и другихъ грибовъ, зимующихъ на этихъ растеніяхъ. Сорные Т. отличаются быстрымъ размноженіемъ и устойчивостью, почему совѣтуютъ принимать съ самаго начала появленія сорныхъ Т. энергичныя мѣры. Сѣмена сорныхъ Т. нѣрѣдко имѣютъ хохолки, летучки и другія приспособленія, благодаря которымъ онѣ разносятся очень далеко, такъ что порою уничтоженіе той или другой Т. возможно лишь при сплошныхъ усиліяхъ всѣхъ окрестныхъ жителей (Шлезвигъ-Гольштейнъ). Сорные Т. приносятъ сѣмена въ большомъ количествѣ, чѣмъ культурныя; такъ, число сѣмянъ съ одного экземпляра куколки или дикой рѣдкы достигаетъ 1—2 тысячъ, а ромашки и мака-самосѣйки—40—50 тысячъ. Помимо своей многочисленности, сѣмена сорныхъ Т. отличаются большою устойчивостью противъ внѣшнихъ вліяній. Такъ, по свидѣтельству многихъ лицъ, сѣмена нѣкоторыхъ растеній (напр. дикой рѣдкы) сохраняютъ свою способность прорастать въ теченіе 20 лѣтъ. Всхожесть сѣмянъ сорныхъ Т. достигаетъ нѣрѣдко 75—90%, при чемъ у многолѣтнихъ Т. она ниже, такъ какъ послѣднія размножаются преимущественно корневищами. Сорные Т. можно раздѣлить на слѣдующія группы: 1) сорные Т. многолѣтнія и размножающіяся главнымъ образомъ корневою порослью и лишь отчасти черезъ средство сѣмянъ; сюда относятся: осотъ, бодякъ, льяныя, воробьиный шапель и проч., 2) сорные Т. многолѣтнія и размножающіяся главнымъ образомъ подземными стеблями-корневищами и лишь отчасти черезъ средство сѣмянъ: чапалочъ, пырей; 3) сорные Т. одно- и двухлѣтнія и размножающіяся лишь черезъ средство сѣмянъ: куколь, василекъ, горчица; 4) сорные Т. вредно и ядовито дѣйствующія на животный организмъ: лютки, хвощи; 5) сорные Т., паразитирующія на культурныхъ растеніяхъ: заразиха, повилка. Соответственно каждой группѣ или точнѣе—ботаническимъ отличіямъ этихъ группъ—выбирается и мѣра борьбы съ сорными Т. Не вдаваясь въ подробности и отсылая желающихъ къ литературѣ даннаго вопроса (см. въ концѣ статьи), мы приведемъ здѣсь лишь общія указанія на мѣры борьбы съ сорными Т., попутно съ указаніями причинъ засоренія полей. Первою мѣрою борьбы противъ сорныхъ Т. является тщательная очистка сѣмянъ культурныхъ растеній передъ посѣвомъ. Въ исторіи сельскаго хозяйства мы видимъ многочисленныя попытки гарантировать покупателя—сельскаго хозяина отъ пріобрѣтенія неочищенныхъ посѣвныхъ сѣмянъ. Въ Германіи, въ видахъ этого, сельскіе хозяева стараются покупать посѣвную матеріалъ черезъ сельскохозяйственныя общества или товарищества, которыя въ свою очередь



производить покушку сѣмянъ, при постоянномъ контролѣ особыхъ сѣменныхъ станцій или отдѣлений опытныхъ станцій. Подобная организация приобрѣтѣнія посѣвного матеріала гарантируетъ покупателя, что онъ приобрѣтаетъ дѣйствительно то, что онъ желалъ высѣять на своемъ полѣ. Въ этихъ-же соображеніяхъ отнюдь не слѣдуетъ пользоваться сѣнной трухой для засѣва луговъ, выгоновъ и пѣшинъ, такъ какъ эта труха относительно богаче сѣменами сорныхъ Т., чѣмъ культурныхъ. Затѣмъ совѣтуютъ сѣнную труху задавать въ кормъ скоту лишь послѣ обвариванія, такъ какъ, проходя черезъ пищевой каналъ скота, сѣмена сорныхъ Т. не погибаютъ, а даже разбухаютъ. Не менѣе важно высѣвать культурныя растенія всхожими сѣменами: чѣмъ сильнѣе зародыши, чѣмъ дружнѣе всхождъ сѣмянъ, тѣмъ больше гарантія, что они не будутъ заглушены сорными Т. и даже не будутъ ими ослаблены. То же соображеніе, что сѣмена сорныхъ Т. въ большинствѣ случаевъ не гибнутъ въ пищевыхъ органахъ животныхъ, заставляетъ хозяевъ быть осторожными при скормливаніи кормовъ и примѣненіи органическихъ удобреній: навоза, компоста и проч. Особенно много встрѣчается сѣмянъ сорныхъ Т. въ покуныхъ концентрированныхъ кормахъ: жмыхахъ, отрубяхъ и проч. (напр.—въ 1 кгр. пшеничныхъ отрубей было найдено 5000 сѣмянъ различныхъ сорныхъ Т., что на одинъ пудъ составляетъ 83000). Контроль за продажей кормовъ и покушка ихъ черезъ товарищества, слѣдующая за качествомъ продукта, при посредствѣ опытныхъ и контрольныхъ станцій, являются первыми мѣрами; далѣе, можно рекомендовать обвариваніе задаваемыхъ кормовъ съ предварительнымъ дробленіемъ. Въ частности—отходъ изъ подъ сортпоровокъ, состоящій почти исключительно изъ сѣмянъ сорныхъ Т., лучше не употреблять въ кормъ, а какимъ-либо способомъ уничтожать. Дальнѣйшею мѣрою борьбы съ сорными Т. является осушеніе почвы. Хвощъ, мать-мачиха, лютика, безвременникъ, мхи и многія другія растенія развиваются именно на сырыхъ почвахъ. Осушая почву, мы тѣмъ самымъ губимъ сорныя Т. и создаемъ условія, благоприятныя для роста полезныхъ растеній, которыя начинаютъ разрастаться и заглушать сорныя Т. Съ осушкою почвы постепенно мѣняется физономія поля или дѣла, т. е. измѣняется ихъ флора (см. Осушеніе почвы). Однообразіе посѣвовъ при трехпольѣ, съ неизмѣнною культурою хлѣбовъ, которые обладаютъ слабо развитой листовой, плохо отгнѣняющей почву, и къ тому-же не требуютъ во время роста ухода за почвою, является одной изъ важнѣйшихъ причинъ распространенія сорныхъ Т. Введеніе въ сѣвооборотъ растеній съ широкою листвою, хорошо отгнѣняющую почву, а также — пропашныхъ растеній, требующихъ постоянное разрыхленіе (мотыженіе) почвы, способствуетъ уничтоженію сорныхъ Т. При образованіи на хлѣбныхъ поляхъ пѣшинъ, напр. — при выходѣ озимей изъ подъ сѣтвъ въ плохомъ состояніи или при поврежденіи всходовъ насѣковыми, вполне рачительно производить подсѣвъ кормовыхъ Т.,

съ тѣмъ, чтобы заполнять пустыя мѣста между стеблями хлѣбнаго растенія и не допустить образованія здѣсь сорныхъ Т. Но напрасно предполагаютъ, что одна глубокая вспашка, съ запаханіемъ сѣмянъ сорныхъ Т., можетъ уничтожить сѣмена сорныхъ Т. Какъ мы видѣли выше, сѣмена эти отличаются болѣею выносливостію и, будучи запаханы въ землю, сохраняютъ свою способность къ проростанію въ теченіе иной разъ многихъ лѣтъ. Вотъ почему при новой-же глубокой вспашкѣ, сѣмена сорныхъ Т., будучи выворочены наружу, проростаютъ, и все поле покрывается ковромъ сорныхъ Т. Уничтоженіе сорныхъ Т. съ помощью обработки почвы является дѣломъ болѣе сложнымъ, систематичнымъ и всецѣло зависящимъ отъ свойства и особенностей растенія. Наиболѣе примѣнительно уничтоженіе сорныхъ Т. при помощи обработки почвы по отношенію къ такимъ сорнымъ Т., которыя размножаются корневою порослюю или корневищами и луковичами (группа I и II изъ перечисленныхъ выше). Не входя въ детали («Хозяинъ», 1896, № 23, и 1897, № 48), мы укажемъ здѣсь, что обработка почвы въ видахъ истребленія главнаго корня (мотыженіемъ), а равнымъ образомъ — вымораживаніе и высушиваніе корней сорныхъ Т. путемъ той или другой обработки почвы, въ связи съ предварительнымъ обкашываніемъ стеблей, въ видахъ ослабленія роста подземныхъ частей растенія, — вотъ главныя, въ общихъ чертахъ, мѣры борьбы съ сорными Т. данной категоріи. Сюда принадлежатъ татарникъ обыкновенный, осотъ или бодякъ, осотъ полевой или молецайникъ, полевой вьюнокъ, шавель, попынь, наконецъ, пырей, чапалочъ, дикій чеснокъ и пр. Относительно пырея наиболѣе удачнымъ надо признать: 1) лушеніе почвы съ дальнѣйшею многократною бороною (Розенбергъ-Липинскій), а также 2) вспашка на 1—2 вершка толщиною, съ обочкаваніемъ пластовъ плашмя, и дальнѣйшее прикапываніе и борожба вдоль пластовъ (П. Ив. Левицкій). Изъ дальнѣйшихъ мѣръ борьбы съ сорными Т., укажемъ на обкашываніе верхушекъ сорныхъ Т., до окончанія цвѣтенія, чѣмъ ослабляется ростъ подземныхъ частей (луковичъ, корневищъ) и устраняется опасность отъ осыпанія сѣмянъ. Перечисленіе мѣръ борьбы съ сорными Т. мы закончимъ указаніемъ на такія, которыя уже не доступны при массовой культурѣ, а примѣнимы въ огородахъ или на дѣлахъ небольшихъ размѣровъ. Такими мѣрами является прежде всего выпалываніе и выкапываніе сорныхъ Т., примѣнимыя какъ въ малыхъ культурахъ, такъ и по отношенію особо вредныхъ сорныхъ Т., вроде дикаго чеснока, пняного плевела, павлика, заразики и т. п. Нѣкоторыя растенія выкапываютъ изъ земли особыми приборчиками (напр. безвременникъ или зимовикъ) или особыми-же лопаточками разрыхляютъ ихъ луковичы (дикаго чеснока, напр.). Мѣста, зараженные павликою, послѣ удаленія и сжиганія ея стеблей, покрываютъ ѣдкою известью или даже выжигаютъ, предварительно покрывъ соломой и обливъ керосиномъ. Выкапываніемъ уничтожаютъ мать-

мачиху. Упомянемъ здѣсь и способъ уничтоженія сорныхъ Т. поливкою мѣднымъ купоросомъ, слабый 1%<sup>о</sup>-ный растворъ мѣднаго купороса убиваетъ мхи и молодые всходы Т., 10%<sup>о</sup>-ный растворъ уничтожаетъ такая растенія; какъ дикій чеснокъ (проф. Боллей въ Америкѣ), почти не повреждая пшеницы.

*Литература.* D-r K. Perseke «Anleitung zur Bekämpfung des Unkrautes» (Берлинъ, 1896); D-r G. Roth, «Unkräuter Deutschlands» (Гамбургъ, 1897); статьи проф. И. Стебута («Сел. Хоз. и Лѣс.», 1897), Черныева («Сел. Хоз. и Лѣс.», 1869), Грухановскаго («Сел. Хозяинъ», 1887, № 47), далге—«Хозяинъ» (1895, № 46; 1896, №№ 23, 26, 27, 29, 30 и 37; 1897, №№ 48, 49 и 50); Остафьевъ, «Лука и пастбища»; Новицкій, «О травосѣяніи», А. В. Черныевъ («Сел. Хоз. и Лѣс.» 1865); Костычевъ, «Изъ путевыхъ замѣтокъ» («Сел. Хоз. и Лѣс.», 1881 и 1886); «Обработка и удобрение чернозема» (1892); «Труды экспедиціи, снаряж. лѣсн. деп.», т. II, вып. 2: «Ботанико-географическія изслѣдованія въ степной полосѣ», Г. Танфильева (1898).

*Е. К.*

**Трава черемуховая** — мѣстное названіе растенія Polygonum Convolvulus L. (см. Гречишникъ).

**Траванкор** (Travankor, англ. Travancore, испорченное индійское Trivāṅkod, вѣрнѣ Trivāṅkodu) — брит.-инд. вассальное государство на южной оконечности Индостана, принадлежащее къ президентству Мадрасскому, между 8°4'—10°12' с. ш. и 76°12'—77°38' вост. долг. отъ Гринича. 17363 кв. км.; жителей 2557736 (1871864 индусовъ, 526911 христіанъ, 158823 магометанъ). По берегу тянется рядъ озеръ; къ востоку поверхность постепенно повышается, образуя Анамалайскія горы (вершина Анаймуди, 2698 м.); на югъ проходитъ Кардамумскій хребетъ (2440 м.). Орошаемая многочисленными рѣчками, страна плодородна и производитъ рисъ, кокосовою и арековые орѣхи, инбирь, перецъ, тапиоку, кардамонъ, кофе. Въ лѣсахъ преобладаютъ породы деревьевъ (тековое и черное дерево); много слоновъ, тигровъ, леопардовъ, медвѣдей, разныхъ видовъ оленей. Климатъ на берегу жаркій, дожди обильны. Школьное дѣло хорошо поставлено: въ колледжѣ въ Тривандрумѣ 1700 воспитанниковъ, готовящихся въ мадрасскій университетъ. 34 школы съ преподаваніемъ на англійскомъ языкѣ, 664 туземныя школы съ 36000 учащихся; много католическихъ и протестантскихъ миссіонерскихъ школъ, съ 16000 учениками. Главный городъ Тривандрумъ, съ 27887 жит.

**Траве** (Trave) — р. въ сѣв. Германіи, вытекаетъ въ Ольденбургѣ, протекаетъ провинцію Шлезвигъ-Гольштейнѣю и впадаетъ въ Любекскую бухту. Дл. теченія 112 км.; изъ которыхъ 53,5 км. судоходны. Притоки Швартау, Бесте, Штекици, судоходный Вакелицъ, и чрезъ Дассовское озеро судоходный Степеницъ.

**Травенинде** (Travenhinde) — гор. и гавань у устья р. Траве, въ области вольнаго города Любека. Маякъ. Морскія купанья. Судостроеніе. Лоцманская станція и спасатель-

ная станція для потерпѣвшихъ кораблекрушеніе. Жит. 1706.

**Травень** — см. Май (XVIII, 367).

**Травереа** (Джоаккино Traversera) — итальянскій композиторъ XVIII стол. Въ 1770 г. имѣлъ, какъ скрипачъ, громаднѣе успѣхъ въ Парижѣ. Изъ его сочиненій изданы шесть квартетовъ для струнныхъ инструментовъ, концертъ для скрипки съ оркестромъ, шесть сонатъ для скрипки и контрабаса и пр.

**Траверари** (Амброджіо Traversari, 1386—1439) — итальянскій богословъ и гуманистъ, родомъ изъ Романья. Былъ генераломъ ордена камальдуловъ. Находился въ близкихъ сношеніяхъ съ флорентинскимъ кружкомъ гуманистовъ; разыскивалъ по монастырскимъ бібліотекамъ рукописи сочиненій классическихъ писателей (въ особенности онъ интересовался греческими), но, какъ монахъ, воздерживался отъ участія въ свѣтской литературѣ и перевелъ яшъ на латинскій языкъ жизнеописанія философовъ, Діогена Лаэртскаго. Труды Т. были посвящены, главнымъ образомъ, переводу греческихъ церковныхъ писателей. Какъ результатъ визитачіи монастырей, предпринятой Т., по порученію папы, съ цѣлью произвести въ нихъ необходимыя реформы, повзвился его «Нодоергісонъ» (Путеводитель), живо рисующій нравы монаховъ того времени. Благодаря расположенію Егвения IV къ Т., онъ игралъ нѣкоторую роль на соборахъ базельскомъ и ферраро-флорентійскихъ; на последнемъ редактировалъ актъ униі между греческою и римскою церквями (1439). Жизнеописаніе Т., составленное Мехусомъ, предпослано флорентинскому изданію его писемъ, вышедшему въ 1459 г. (см. также письма Т. въ 3-мъ томѣ Mariène et Durand, «Veterum scriptorum amplissima collectio», Парижъ, 1724). Cp. Luiso, «Riordinamento dell'epistolario di A. T. con lettere inedite» (Флор., 1888); Masius, «Ueber die Stellung A. Traversari zum Papst Eugen IV. und zum Basler Konzil» (Дубельтъ, 1888).

*Н. Л.* — чз.

**Траверсе** (Prévost de Sausac, marquis de Traversay) — дворян. родъ, восходящій къ которой половинѣ XIV вѣка и происходящій изъ Прованса. Жанъ-Франсуа (Иванъ Ивановичъ), маркизъ де Т. (1754—1830) выѣхалъ въ Россію во время революціи; былъ морскимъ министромъ (1811—1828) и членомъ государственнаго совѣта. Одинъ изъ его сыновей, маркизъ Александръ Ивановичъ старшій (1792—1850), былъ военнымъ губернаторомъ и главнымъ командиромъ порта въ Архангельскѣ. Родъ маркизовъ Т. внесенъ въ V ч. род. кн. Казанской губ. (Гербовникъ, IX, 136). В. Р.

**Траверсо фляуто** (flûte traversière, Querflöte) — наша современная флейта, которую держатъ во время игры горизонтально, а не вертикально.

**Траверсъ** — направленіе, перпендикулярное къ курсу судна. Во время плаванія въ виду береговъ, моменты прохожденія чрезъ Т. береговъ предметовъ довольно часто записываются и служатъ хорошимъ повѣрочнымъ средствомъ при опредѣленіи положенія корабля.

**Траверсь**—земляная насыпь для закрытия внутренней укрѣпленія отъ пораженій съ фланговъ или тыла. Если Т. перереживаетъ валангъ долговременнаго укрѣпленія либо батареи, или внутренней ровъ и банкеты полевого укрѣпленія либо батареи, то называется поперечнымъ и назначается для обезпеченія отъ афилиаднаго огня или для ограниченія разлета въ стороны осколковъ и пуль отъ рвущихся надъ гребнемъ бруствера снарядовъ. Чтобы удержать такимъ Т. пѣвыи снарядъ, надо придать первому соответственную толщину: въ полевыхъ постройкахъ—фута на 2—3 тоньше бруствера, въ долговременныхъ—отъ 4 до 6 саж.; въ последнемъ случаѣ Т. годится и противъ бомбъ-торпедо. Въ долговременныхъ постройкахъ поперечные Т. нерѣдко дѣлаютъ казематированными, съ пѣвыми держатъ въ нихъ укрыто противуштурмовыя орудія, а въ нижнихъ этажахъ казематовъ—заряды и снаряды. Въ полевыхъ укрѣпленіяхъ подъ Т. нерѣдко располагаютъ бландажи для укрытій людей и снарядовъ съ зарядами (яши). Т., устраиваемые за валангомъ, чтобы закрыть отъ тыльно-косыхъ и тыловыхъ ираженій, называются тыльными. Т., раздѣляющіе на части внутренность укрѣпленія, называются внутренними; назначеніе ихъ—ограничивать пораженіе отъ рвущихся снарядовъ; кромѣ того, подъ этими Т. проходитъ обыкновенно закрытое сообщеніе между различными частями верковъ. Высота Т., въ видахъ маскировки, въ настоящее время нѣ дѣляется какъ фута на 2 болѣе высоты бруствера; это одинаково относится къ долговременнымъ и полевымъ укрѣпленіямъ.

**Траверсы каменные**—стѣнки 4 фт. толщины, располагаемыя въ разстояніи вѣсколькихъ сажень одна отъ другой поперекъ дозорнаго пути, за отдѣльною эскарпной стѣнкой; пѣвють высоту одинаковую съ последнею, а также бойницы и двери; служатъ для обезпеченія отъ продольнаго огня атакующаго, стрѣлковъ, стоящихъ за отдѣльною стѣнкой, и для воспрепятствованія штурмующимъ распространяться по дозорному пути.

**Травертино**—пористый известнякъ, отлагаемый известковыми, преимущественно теплыми или горячими источниками. Одна изъ разновидностей Т. обладаетъ трубчатимъ, скорлуповатымъ или т. и. строеніемъ и крупными полостями и не разнится отъ обыкновеннаго известковаго туфа. Другая отличается большою плотностью и незначительной величиной поръ, обыкновенно вытянутыхъ и расположенныхъ болѣе или менѣе параллельными рядами, замѣняющими слоистость; эта послѣдняя разнородность представляетъ свѣтложелтую породу, достаточно твердую, чтобы служить строительнымъ матеріаломъ; такъ, напр., Т. Тиволи и Римской Кампаніи, гдѣ онъ образуетъ отложения мощностью до трехсотъ футъ, утилированы въ Римѣ на многія грандіозныя сооруженія, каковы соборъ св. Петра, нѣкоторые другіе соборы и т. д. Т. часто содержатъ остатки растений или ихъ слѣды, иногда обломки лавъ, минераловъ, вообще случайнаго включенія. Въ процессѣ отложения Т. изъ источниковъ играютъ роль, наряду

съ чисто минеральнымъ процессомъ, осажденія углекислой извести изъ раствора, нѣкоторые мхи и водоросли; нуждаясь для произрастанія въ углекислотѣ, они способны отнимать углекислоту отъ растворимой двууглекислой извести, превращая ее въ мало растворимую среднюю соль, которая вслѣдствіе эвасе и выпадаетъ изъ раствора. Изъ значительныхъ отложений Т. можно указать Тиволи около Рима, Абрупцкія горы, Излостонскій паркъ въ Сѣв. Америкѣ и нѣкот. друг.

**Травести** (Travestie, отъ итал. travestire, переодѣвать)—родъ юмористической (иногда и сатирической) поэзіи, въ которой поэтический сюжетъ серьезнаго или возвышеннаго содержанія представляется въ комическомъ видѣ тѣмъ, что его содержаніе облегчается въ несоответствующую его характеру форму (отсюда и названіе), между тѣмъ какъ въ пародіи въ тѣсномъ смыслѣ, наоборотъ, сохраняется серьезная форма, но содержаніе ей не соответствуетъ. Смотря по роду поэзіи, Т. можетъ быть эпической, лирической и драматическою. См. Пародія (XXII, 874).

**Травникъ** (этногр.)—въ малорусскихъ разбѣжничьихъ пѣсняхъ похититель коней; паны его ловятъ и отдають въ солдаты. Пѣсни о Т., повидимому, возникли первоначально среди великороссовъ, и самый герой ихъ стоитъ близко къ Травнику въ «Сборникѣ» Кирши Данилова. См. X т. «Сборн. Харьк. Ист.-Филол. Общ.» (59—64). *И. С.—в.*

**Травить**—выщупать по немногу закрѣпленную или завернутую на уткѣ, кнехтѣ, битеньгѣ и т. п. снасть или канатъ, напр. Т. якорный канатъ и т. д.

**Травка**—этимъ именемъ называется одна изъ распространенныхъ желѣзныхъ травъ, въ особенности въ большихъ количествахъ употребляемая въ шелководствѣ и ситцепечатномъ дѣлѣ (см. Желѣзные програвы). Специально въ ситцепечатаніи Т. называется также растворъ берлинской лазури въ соляной кислотѣ или смѣси соляной и щавелевой кислотъ. Этотъ растворъ входитъ въ составъ нѣкоторыхъ вытравныхъ красокъ какъ подпѣвка. *А. П. Л. Д.*

**Травленіе дерева.**—Для приданія дереву несвойственнаго ему цвѣта можно покрыть его слоемъ соответствующаго пигмента, скрывающаго также и его строеніе (такъ наз. «жики») или «травить» его жидкимъ прозрачнымъ пигментомъ, проникающимъ болѣе или менѣе глубоко въ его массу и не скрывающимъ его естественное строеніе. Къ Т. дерева прибѣгаютъ обыкновенно мебельщики, чтобы отдѣлать издѣлія изъ дешеваго дерева «подъ орѣхъ» или другое болѣе дорогое дерево и чтобы придать дереву яркіе цвѣта, для деревянной мозаики и для игрушки. Чтобы окрасить дерево чрезъ всю толщину, куски или фанерки приходится варить въ краскѣ продолжительное время или прибѣгать къ усиленному давленію, какъ при пропитываніи дерева для предохраненія его отъ гніенія. Такъ приготовляютъ искусственное черное дерево изъ грушеваго, для мебели, потому что настоящее дорого, рѣдко попадаетъ въ

достаточно больших кускахъ и трудно обрабатывается. Смолистое дерево травится не равномерно; лучше береза, ольха, кленъ, дубъ и др. лиственные дерева. Рецептовъ для Т. дерева бесчисленное множество, они подобны рецептамъ для окрашивания тканей: часто надо сначала пропитать «протравой», а затѣмъ уже самымъ пигментомъ, чтобы получить нерастворимый осадокъ въ самой ткани дерева. Главное затрудненіе при Т. готовыхъ издѣлій заключается въ томъ, что подъ вліяніемъ влаги волокна дерева, придавленные во время отдѣлки поверхности, выпрямляются и разбухаютъ. Послѣ Т. приходится вновь шлифовать стеклянной бумагою или пемзою, при этомъ неглубокой слой окрашеннаго дерева на углахъ протирается и приходится еще разъ повторять Т. Поэтому послѣ отдѣлки рубанкомъ, циклею или стеклянной бумагою надо поверхность смочить водою и окончательно отшлифовать мокрою пемзою, тогда Т. уже не испортитъ отдѣлку. Можно соединить оба процесса: послѣ покрытія краскою, когда она уже впиталась, но еще не высохла, посыпать поверхность пемзою или смѣсью порошка пемзы и талька, и кускомъ пробки или мягкаго дерева шлифуютъ поверхность. Благодаря особому свойству талька, поверхность не только сглаживается, но скоро начинаетъ получать слабый блескъ; тогда прибавляютъ немного краски, чтобы окрасить стертые мѣста и продолжаютъ работу. По высыханіи получается сразу гладкая поверхность, готовая для покрытія лакомъ или полировкой. Для черной окраски, удачные результаты даютъ слѣдующіе рецепты: покрываютъ горячимъ растворомъ танина (*Tannin tescinum*) или вещества, содержащаго танинъ, потомъ растворомъ желѣза въ древесной уксусной кислотѣ. Для полученія болѣе голубоватаго оттѣнка, прибавляютъ къ танину экстракта кампешеваго дерева. Эта окраска прочная. Дешевле чернила Рунге: растворяютъ при кипяченіи 2 части экстракта кампешеваго дерева въ 60 ч. воды, процеживаютъ и прибавляютъ 0,025 части желтаго хромовокислаго кали, получается синеваго-черная жидкость. Покрытіе уксуснокислымъ желѣзомъ измѣняетъ оттѣнокъ въ болѣе черныи. Особенно удобно пользоваться нигрозиномъ: это одна изъ прочныхъ анлиновыхъ красокъ, растворимыи въ водѣ сортъ употребляютъ для Т.; а растворимыи въ спиртѣ прибавляютъ въ политуру, чтобы покрывать неровно окрасившіяся мѣста и увеличить черноту. Для орѣховой краски многократно испробована слѣдующая смѣсь: кассельской земли 10 ч., соды 6 ч., краснаго хромовокислаго кали 1 ч., воды 160 ч. Воду съ содой и кали кипятятъ и прибавляютъ по немногу пигментъ: жидкость сильно пѣнится послѣ каждой прибавки. Густая окраска приближается къ цвѣту палисандра; болѣе разбавленная жидкость придаетъ дубу цвѣтъ «старога дуба». Крѣпкій растворъ марганцево-кислаго кали даетъ тоже окраску подъ орѣхъ: — удобно средство для поддѣлкиванія светлыхъ мѣстъ въ настоящемъ орѣхѣ, для чего его можно прибавлять прямо къ политурѣ; реакція превращенія марганцевой кисл. въ

пера створимую водную перекись марганца призойдетъ въ жидкость, такъ что политуру надо встряхивать при употребленіи. Въ продажѣ существуетъ экстрактъ изъ кожиры грецкаго орѣхова: 1 ч. этого экстракта въ 6 ч. воды даетъ то же протраву подъ орѣхъ. Сѣроватый оттѣнокъ получаютъ, покрывая затѣмъ слабымъ растворомъ соли желѣза, а красноватый — замѣняя соль желѣза хромовокислымъ кали. Швейцарскія орѣховыя разныя издѣлія подкрашиваютъ въ кипящемъ растворѣ 1 ч. катеху въ 6 ч. воды съ прибавкою 0,1 ч. квасцевъ (растворяется лишь часть катеху, поэтому необходимо отцѣдить); остатокъ растворяется въ спирту и можетъ служить для подкрашивания лака въ желто-бурый цвѣтъ). Когда вещи подсохнутъ, ихъ обрабатываютъ растворомъ 1 ч. хромовокислаго кали въ 12 ч. воды. Получается красновато-бурый оттѣнокъ, темнѣющій отъ покрыванія льнянымъ масломъ. Въ Италіи древнюю рѣзбу по дереву поддѣлываютъ растворомъ 1 ч. карамели (сильно пережженнаго сахара) въ 3 ч. воды и затѣмъ бурой сажей (бистръ) съ водою. Подъ красное дерево лучше всего травитъ экстрактомъ изъ стружекъ настоящаго краснаго дерева. Отваръ кампешеваго и фернамбуковаго дерева, послѣ смазыванія покрытой поверхности растворомъ поташа, даетъ разные оттѣнки низшихъ сортовъ краснаго дерева, но не прочныи. Свѣтлос, настоящее красное дерево дѣлаютъ темнымъ, покрывая известковой водою (аптечною). Обыкновенно железаемаго оттѣнка достигаютъ при лакировкѣ, подкрашивая лакъ или политуру драконовой кровью. Анлиновыя краски удобны для Т. дерева, но, какъ известно, не прочныи. Для полученія моднаго оливковаго цвѣта можно употреблять метиловую зелень съ примѣсью коричневой орѣховой краски, а для болѣе свѣрыхъ оттѣнковъ съ примѣсью нигрозина. Въ старину березовую мебель окрашивали въ прочныи цвѣты, въ родѣ дубленой кожи, намазывая немного разбавленной азотной кислотой и сильно нагревая надъ угольями. Свѣжій дубъ получаетъ видъ древняго, если готовые вещи держатъ достаточное время въ чуланѣ или ящикѣ, гдѣ поставленъ нататурный спиртъ въ открытотъ сосудѣ. Но оттѣнокъ этотъ свѣрь, чѣмъ тотъ, который сообщаютъ современной мебели «подъ старый дубъ» растворомъ асфальта въ скипидарѣ или разбавленной орѣховой протравой.

*Литература* очень обширна, но рецепты мало достовѣрны отчасти вслѣдствіе ошибокъ при переводѣ, а отчасти вслѣдствіе недомолвокъ и нетождественности многихъ продажныхъ красильныхъ веществъ. Можно указать: «Das Beizen, Schleifen und Poliren» W. Schmidt, Vogt in Weimar (1891, 7 изд.).

*В. Лерматовъ.*

### Травленіе стекла (см. Гравированіе).

— Фтористо-водородная (плавиковая) кислота раздѣдаетъ стекло, не дѣйствуя на многія органическія вещества, и можетъ служить для гравированія на стеклѣ посредствомъ «Т.». Для нанесенія дѣлений и надписей на стеклянные приборы, грунтомъ служитъ воскъ; если хотятъ получить болѣе глубокое Т., надо

заставлять кислоту действовать болѣе продолжительное время и употреблять болѣе прочный грунт: воскъ начинаетъ отставать и черты расплываются по краямъ. Въ такихъ случаяхъ къ воску прибавляютъ асфальтъ и мастику, чтобы уменьшить хрупкость кладутъ венеціанскій терпентинъ, а для уменьшения липкости отдѣляемыхъ стружекъ—стоарию. При глубокомъ Т. узорчатыхъ оконныхъ стеклахъ, этотъ грунтъ покрываютъ свинцовымъ станіолемъ и на немъ прорѣзываютъ узоры. Газообразная кислота даетъ матовый рисунокъ, но она очень ядовита и поэтому для практики неудобна. Жидкая кислота составляетъ теперь предметъ торговли: она продается въ гуттаперчевыхъ бутылкахъ и можетъ служить непосредственно для Т. При неглубокомъ Т. достаточно намазывать кислоту обыкновенной кисточкой въ оправѣ изъ гусиного пера, для глубокаго Т. дѣлаютъ краканы изъ воска и кислоту наливаютъ. Жидкая кислота даетъ гладкое Т., для матоваго берутъ растворы кислаго фтористоводороднаго калия. Видъ получаемой поверхности вполнѣ зависитъ отъ концентрации растворовъ, такъ что успѣхъ работы требуетъ очень много навыка. Работа нездоровая, хотя жидкая кислота даетъ мало паровъ, но, попадая на кожу, производитъ трудно заживающіе ожоги. По этому предмету укажемъ двѣ спеціальныя книжки: Muller, изд. Hartleben въ Вѣнѣ, и Schmidt, изд. Vieweg въ Брауншвейгѣ.

**Травянический** (Платонъ Петровичъ, 1826—88)—проповѣдникъ, магистръ сиб. духовной академіи; былъ протоіереемъ Исаакиевскаго собора въ СПб. Часть его проповѣдей вошла въ изданіе: «Каедрa Исаакіевскаго Собора».

**Травля собаками** разныхъ животныхъ составляетъ одинъ изъ видовъ спорта (XXXI, 298). Различаются Т. крысъ (XVI, 879), медвѣдей, быковъ, ословъ, собакъ и пр. Т. медвѣдей, насколько извѣстно, производится и теперь въ южн. Франціи; въ Россіи Т. эта нынѣ запрещена, въ шестидесятыхъ-же годахъ она производилась въ Москвѣ, за Рогожскою заставою, въ особомъ амфитеатрѣ, при которомъ постоянно содержались до пяти и больше медвѣдей и до 80 собакъ, преимущественно меделянокъ (см. Доги, X, 843). Самая Т. заключалась въ томъ, что на выведеннаго на арену и привязаннаго на длинной веревкѣ (къ кольцу, укрѣпленному въ землѣ) медвѣди напускали трехъ-четырехъ собакъ и та изъ нихъ, которая раньше другихъ вѣдѣлась звѣрю «въ мѣсто», т. е. въ ухо, считалась выигравшею; иногда собакамъ удавалось и растанутъ медвѣдя на землѣ. Собаки, вѣдѣвшіяся въ медвѣдя, до того замирали отъ злобы, что приходилось разжимать имъ ротъ палкою и затѣмъ обливать водою, чтобы привести въ чувство; когда собакамъ грозила особенная опасность быть съмытыми медвѣдемъ, прислужники просовывали между его передними лапами длинный рычагъ и захваченная собака вывертывалась. За Рогожскою заставою травилъ собаками также и быка; во Франціи и теперь еще травятъ бордоскими догами ословъ. Для Т. собакъ между собою употребляютъ, главнымъ образомъ, бультерьеры (IV, 916),

бульдоги (IV, 908) и бордоскіе доги (X, 843); производится Т. слѣдующимъ образомъ: противниковъ держатъ другъ противъ друга на разстояніи 30 м. и затѣмъ разомъ спускаютъ; собаки бросаются другъ на друга; слабѣйшая иногда не выдерживаетъ толчка и тутъ же падаетъ, а другая хватаетъ ее и держитъ, не разжимая зубовъ, болѣе или менѣе продолжительное время, даже до двухъ часовъ. Всѣ вообще Т. производятся на пари. О Т. собаками дикихъ животныхъ—см. охоты Парфорсная (XXII, 896) и Псовая (XXV, 708) и Садки борзыхъ собакъ (XXVIII, 52). См. «Московская Т. звѣрей» («Журналъ Охоты», 1860, т. VI); Старый Охотникъ, «Бывшіе ручные медвѣди и Т. медвѣдей за Рогожскою заставою» («Пррода и Охота», 1879, X); Д. Сабанѣевъ, «Собачій спортъ на Западѣ» («Охотн. Газета», 1895, № 41). С. Б.

**Травматическіе неврозы.**—Подъ неврозомъ въ современномъ ученіи о нервныхъ болѣзняхъ разумѣется такое заблѣваніе нервной системы, которое не обусловлено матеріальнымъ, анатомическимъ поврежденіемъ какого-нибудь отдѣла ея (головного, спинного мозга, периферическихъ нервовъ), а зависитъ лишь отъ нарушенія отравленій ея въ цѣломъ или какой нибудь части. напр. отъ чрезмѣрной или недостаточной возбудимости, или легкой утомляемости, истощаемости и т. п. Присоединеніе слова «травматическій» къ т. н. званию болѣзни показываетъ, что мы приписываемъ ея происхожденіе механическому поврежденію тѣла, ушибу, раненію. Если эта причина вызвала поврежденіе ткани нервной системы, напр., если отъ удара по головѣ развилось воспаленіе мозговыхъ оболочекъ, то мы въ такомъ случаѣ не говоримъ о Т. неврозѣ, а имѣемъ дѣло съ менингитомъ, который также можетъ быть названъ Т. менингитомъ для обозначенія его причины, вносящей нѣкоторыя особенности въ его теченіе. Опыты учатъ, что дѣйствительно довольно часто развиваются нервныя болѣзни въ зависимости отъ такого механическаго поврежденія, которое не привело къ нарушенію ткани нервной системы. Въ особенности это наблюдается послѣ такихъ поврежденій, которые сопровождаются испугомъ и сотрясеніемъ головного или спинного мозга. Сюда относятся преимущественно ушибы, вызванные желѣзнодорожными крушеніями или несчастными случаями на фабрикахъ, при неосторожномъ обращеніи съ машинами, при паденіи съ большой высоты, при ударѣ тяжелымъ предметомъ по головѣ или спинѣ и т. п. Притомъ наружное поврежденіе, обусловленное ушибомъ, можетъ быть сравнительно ничтожнымъ, а все-таки спустя нѣкоторое время начинаются проявленія нервной болѣзни. Проявленія эти по существу сводятся на картину неврастеніи или истеріи (см. т. XX, стр. 806 и т. XIII, стр. 464), слагающіяся въ главныхъ чертахъ изъ расстройствъ чувствительности, настроенія, нарушенія сосудодвигательной иннерваціи, сна, упадка силъ, пониженія двигательной способности вълѣдствіе дрожанія, слабости и проч. Нередко въ картинѣ болѣзни на первомъ планѣ стоятъ субъектив-

ный расстройство: больной страдает от головной боли, неприятных болязненных ощущений въ синяхъ и другихъ частяхъ тѣла; онъ можетъ ходить и двигать руками, но движенія болязненные, и онъ легко утомляется отъ нихъ; онъ становится раздражительнымъ, пугливымъ, теряетъ жизнерадостность и энергію; хотя онъ сохраняетъ расудокъ и память, но умственное напруженіе также утомляетъ его, онъ съ трудомъ можетъ сосредоточиться на чемъ нибудь, голова какъ-бы отказывается работать. Понятно, что при такомъ состояніи здоровья больной теряетъ способность къ своему обычному труду или вообще, или въ значительной степени. Если несчастіе, вызвавшее Т. неврозъ, произошло по вину железнодорожнаго правленія или фабрики, то пострадавшій конечно долженъ получить отъ виновника вознагражденіе въ виду лишенія возможности снимать себя пропитаніе собственнымъ трудомъ. Тогда нерѣдко возникаетъ судебное дѣло и требуется врачебная экспертиза для выясненія состоянія здоровья, пострадавшаго и его трудоспособности. При преобладаніи субъективныхъ явленій въ картинахъ болязни здѣсь открывается обширное поле для симуляціи или по крайней мѣрѣ значительнаго преувеличенія и требуется большая опытность и осторожность со стороны врача, чтобы отличить дѣйствительную болязнь отъ притворства. Въ пѣломъ ряду случаевъ субъективныя расстройства сопровождаются такими симптомами, которые выражаются объективными явленіями, какъ-то измѣненіе кожныхъ и сухожильныхъ рефлексовъ, явленія со стороны зрачковъ, измѣненія дѣятельности сердца, суженіе поля зрѣнія и др., и тогда наличность и свойство болязни выясняются безошибочно. Однако, Т. неврозъ можетъ протекать и безъ такихъ объективныхъ симптомовъ; довольно много такихъ больныхъ, которые вовсе не судятся и не имѣютъ никакого повода притворяться, усердно дѣлаться отъ головныхъ болей и другихъ перечисленныхъ выше субъективныхъ расстройствъ, развившихся вслѣдъ за Т. поврежденіемъ. Съ другой стороны, конечно, было бы ошибочно думать, что всякое поврежденіе можетъ или должно вести за собой развитіе Т. невроза. Напротивъ, опытъ учитъ, что нерѣдко даже серьезнѣйшія поврежденія въ этомъ отношеніи переносятся безнаказанно, и вообще по характеру поврежденія нельзя опредѣлять, повлечетъ-ли оно за собою неврозъ или нѣтъ. Вѣроятно, здѣсь имѣетъ большое значеніе индивидуальность пострадавшаго, его predisположеніе къ функциональнымъ заболѣваніямъ нервной системы, какъ вообще при нервастеніи и истеріи. Теченіе Т. невроза, какъ и двухъ только-что названныхъ болязней, съ которыми ояъ собственно совпадаетъ, длительно; нерѣдко явленія болязни держатся годами, иногда устанавливаются навсегда. Современное ученіе о Т. неврозахъ возникло въ концѣ 80-хъ годовъ прошлаго столѣтія въ средѣ нѣмецкихъ врачей и вызвало горячіе споры. Нѣкоторые авторы были склонны признать Т. неврозъ за совершенно самостоятельную болязнь и

даже различали два вида его — общій и мѣстный; другіе, напротивъ, находили несомнѣтельнымъ выдѣлять это болязненное состояніе изъ общей категоріи истеріи или нервастеній. Кроме того, возникла обширная полемическая литература во вопросу о возможности симулировать различные субъективныя симптомы этой болязни, преимущественно въ пѣмоцкахъ специальныхъ журналахъ по нервнымъ болязнямъ. Ср. Oppenheim, «Die traumatischen Neurosen» (Б., 1892) и Seeligmüller, «Die неврозы» (въ «Реальной Энциклопедіи медицинскихъ наукъ», т. XIX, СПб., 1896).

П. Розенбахъ.

**Травневскій перевалъ**—одинъ изъ удобнѣйшихъ проходовъ черезъ Средніе Баканы; по немъ идетъ колесный путь отъ горъ Травна въ дер. Маглижъ (въ долинѣ Тунджи, въ 10 вер. къ востоку отъ Казанлыка). По этому перевалу 24 дек. 1877 г. перешла Баканы колонна ген.-адъютанта Святополкъ-Мирскаго (см. Шишка).

**Травневскіе** или **травники**—древнерусск. переводные изборники (XII, 817). Ихъ общее содержаніе совсѣмъ не отвѣчаетъ спеціальному заглавію. Они представляютъ собою «изборъ отъ много отенъ и много книгъ», притомъ самыхъ различныхъ. Литературная исторія нашихъ Т. еще мало выяснена; трудно сказать точно, откуда они пришли къ намъ—изъ Византіи, черезъ южно-славянскія литературы, или съ Запада, черезъ Польшу, или же возникли самостоятельно на русской почвѣ и лишь подверглись дальнѣйшимъ обработкамъ при помощи иноземныхъ источниковъ. Ихъ списки носятъ на себѣ явственныя слѣды то иностранной, то чисторусской редакціи; во многихъ спискахъ иностранное съ туземнымъ слилось въ одно неразрѣзное цѣлое. Къ послѣднему виду Т. принадлежатъ, напр., два списка моск. синод. бібліотеки, оба XVII в., №№ 480 и 481, и списокъ моск. Рум. музея, № 262. Переводную редакцію представляетъ Т. бывш. б-ки Царскаго, № 615; въ концѣ рукописи сказано: «Сіе писано съ виницейскаго переводу и переведена бысть съ нѣмецкаго языка на словенскій, а перевелъ половняничъ Литовской, родомъ Любчанинъ». Типичнымъ представителемъ нашихъ переводныхъ лѣчебныхъ служитъ такъ наз. *Провладный Ветрозрадъ*. Предполагаютъ, что древнерусскій «Лѣчебникъ» первоначально принадлежалъ къ области «отреченныхъ» книгъ: исходнымъ зерномъ Т. были, вѣроятно, такъ наз. «ложныя молитвы» — напр. «о трясавицахъ» или лихорадкахъ, приписываемыя, по нѣкоторымъ «индексамъ» ложныхъ книгъ, болгарскому попу Іереміи, осложнившіяся затѣмъ присоединеніемъ народныхъ заговоровъ, примѣтъ, выписками изъ различныхъ лѣчебныхъ книгъ и т. п., а еще позднѣе—выписками изъ всякаго рода книгъ, относящихся къ жизни, дѣлостроительству, домоводству. Списки Т., какъ они дошли до насъ, заключаютъ въ себѣ не только собственно врачебныя пособія, но и всевозможныя наставленія о различныхъ важнѣйшихъ случаяхъ въ жизни, для благополучнаго исхода которыхъ необходимо чарующее слово, молитва или заговоръ, или въ-

щая примѣта, или вообще знаніе, смѣтка. Наибольше равными источниками нашихъ дѣчбниковъ, вѣроятно, были византійскіе и болгарскіе; съ XVI в. къ нимъ присоединяются западные—дѣлаются выписки изъ «Тайная Тайныхъ» Аристотеля, «Аристотелевыхъ Вратахъ», изъ Альберта Вел., Михалла Скотта, Раймунда Люлліа и другихъ. Переводы сочиненій только-что названныхъ средневѣковыхъ писателей существовали у насъ съ первой половины XVII в. Книги «Тайная Тайныхъ» Аристотеля (котораго русскій переводчикъ сборника именуеъ даже «преподобнымъ») и «Аристотелевы Врата» были весьма распространены въ западной латинской литературѣ и принадлежали къ общинному отдѣлу средневѣковой повѣствовательно-наставительной литературѣ. «Тайная Тайныхъ» заключаетъ въ себѣ наставленія, преподаванія, будто-бы, Аристотелемъ своему ученику Александру Македонскому. Наставленія о примѣтахъ и врачебныхъ пособіяхъ раздѣляются на «врата», вмѣсто главъ: отсюда—«Аристотелевы Врата», одна изъ еретическихъ книгъ (Буслаевъ, «Ист. Христ.», col. 1401—1404). Въ русскомъ переводѣ сборника «Тайная Тайныхъ» (см. рук. моск. сн. библиотеки, № 723) замѣтно польское вліаніе. Въ наименованіи дѣчбныхъ пособій постоянно встрѣчаются латинскіе термины; приводятся иностранныя средства (напр.: а то дѣла нѣмецкая..., а то дѣкарство фрианское); въ самыхъ заговорахъ и отреченныхъ молитвахъ видны слѣды иностраннаго вліанія, сначала греческаго, потомъ латинскаго (такъ иногда упоминается латинская молитва Ave Maria: «да говори 5-ю «Отче нашъ» да 5-ю ави Маріа»...). Первоначальный составъ дѣчбника распространялся ввнесеніемъ свѣдѣній изъ разныхъ источниковъ, которые иногда упоминаются (напр. «Яковъ Мелецъ сказываеъ»..., «выписъ взята у Ивана Настѣтки. а онъ взялъ у доктора»..., «сказывалъ венецянннъ торговой человѣкъ»... и т. д.). Сверхъ того, онъ видоизмѣнился вслѣдствіе мѣстныхъ условій, къ которымъ примѣнялся, и такимъ образомъ получалъ мѣстный характеръ. По общему своему содержанию, Т. стоятъ близко къ «Домостроямъ»; разниа между нимъ та, что въ послѣднихъ господствуетъ только житейская мудрость и опытность, между тѣмъ какъ дѣчбники постоянно прибаъгаютъ къ сверхъестественнымъ чарующимъ силамъ. Наши дѣчбники часто являются настоящими западноевропейскими *вожджи* но *женши*. Въ нѣкоторыхъ спискахъ дѣчбники сблизаются съ древнерусскими «Шестодневями» и хронографами—рассказываютъ исторію творенія міра, жизнь первыхъ людей до погота и т. д. Ср. Буслаевъ, «Ист. очерки» (II, 33—51); «Ист. Христ.» (col. 1351—36). Рихтеръ, «Исторія медицины въ Россіи» (I, 1814); В. Соколовъ, «Матеріалы для исторіи старинной русской дѣчбной литературы» («Варшавскія Унив. Извѣстія», 1872, кн. VI); Забѣлянъ, «Ист. русскія жизни» (II, 274 сл.); Тихонравовъ, «Отчетъ о XIX прпс. нагр. Уварова» (стр. 55); В. М. Флоринскій, «Русскіе простонародные Т. и дѣчбники, собраніе медицинскихъ рукописей XVI и XVII в.» (Казань, 1880); И.

С. Некрасовъ, «О задачахъ изученія древнерусской литературы и народнои поэзіи» («Пам. Древн. Письменности» (СПб., 1892, стр. 1—22); А. Потебня, «Малорусскіе домашніе дѣчбники XVIII в.» (1890).

**Травникъ** (сербск. Травник)—гор. въ Босніи, въ долинѣ р. Лашвы, впадающей въ р. Босну. Старый замокъ, развалины крѣпостныхъ стѣнъ, 16 мечетей, іезуитская коллегія съ церковью, монастырь сестеръ милосердія, большой конакъ, старинная часовая башня. множество мусульманскихъ гробницъ и памятниковъ (турбѣ), образующихъ длинную улицу колоннъ и куполовъ; кожановая фабрика. Жит. около 7000 (1890), преимущественно мусульманскаго и римско-католическаго исповѣданій. До 1859 г. Т. былъ главн. гор. и резиденціей боснійскихъ визирей или губернаторовъ. Въ окрестностяхъ богатыя залежи каменнаго угля.

**Травникъ** или *красноногий улитъ* (*Totanus calidris*)—видъ птицъ изъ рода улитовъ (см.), распространенный повсемѣстно въ Европѣ, а также въ сѣв. Африкѣ, Персіи, Туркестанѣ и Южн. Сибири. Зимуетъ въ южн. Азіи и Африкѣ. Одинаковая окраска самца и самки дѣлаетъ сверху—свѣтло-коричневая съ черными пятнами, нижняя часть спины—бѣлая, окраска нижней стороны тѣла—бѣлая съ черными пестринками. Хвостъ съ черными и бѣлыми поперечными полосами. Ноги и клювъ (черный на концѣ) краснооранжевые. Желтыя съ черными и сѣрыми пятнами яйца кладутся въ выкапываемыя самками и самцами ямки обыкновенно возлѣ воды. Ю. В.

**Травничекъ** или *садовая славка* (*Salvia hortensis*)—пѣвчая птица изъ рода славковъ (см. Славки). По образу жизни сходна съ другими видами славковъ, особенно съ строй славкой (*S. cinerea*). Сверху оливково-сѣрая, нижняя сторона—грязно-желтовато-блѣлая цвѣта. За хорошее пѣніе часто держится въ клѣткахъ; легко переноситъ неволю и приручается.

**Травосѣчаніе**—см. Кормовыя травы.

**Травоядные киты**—см. Sirenia.

**Травоядные** или точнѣе *растительноядныя животныя*, въ противоположность плотояднымъ. Раздѣленіе это можетъ быть проведено только по отношенію къ высшимъ животнымъ, да и то недостаточное рѣзко. По отношенію къ низшимъ это затруднительно уже потому, что микроскопическіе организмы, служащіе пищею для многихъ, сами не могутъ быть рѣзко разграничены на растительные и животные (см. различіе животныхъ и растений). Вообще-же трудность строгаго разграниченія заключается, во-первыхъ, въ томъ, что нѣкоторые весьма близко стоящія формы между безпозвоночными представляютъ большія различія въ этомъ отношеніи; во-вторыхъ, въ томъ, что одно и то же животное въ различныхъ періодахъ своей жизни можетъ мѣнять свои привычки, и въ третьихъ, потому, что многія животныя являются всеядными. Такъ, между круглыми червями болышинство живетъ паразитически въ животныхъ, нѣкоторые свободно, а немногіе—паразитически въ растенияхъ. Между клещами болышинство является паразитами животныхъ, а немногіе (напр.

Oribatidae) питаются растительной пищей. Лягушка является плотоядной, а ее головастики — травоядными. Зерноядные птицы в период спаривания прихватывают очень часто животной пищи. Да и между высшими животными, напр. позвоночными, всеядность тоже нередка. Т. по строению зубов свиньи и грызуны являются всеядными. Сь означенными оговорками можно все-таки по крайней мѣрѣ между позвоночными различать Т., плотоядные и всеядные формы. Рыбы почти всѣ плотоядны, также и амфибии. Между гадами растительноядными являются лишь нѣкоторые ящерицы, не брезгающія впрочем и животной пищей, а также наземная черепаха, тогда как прѣсноводныя (за немногими исключениями) питаются животной пищей, а морскія смѣшанной. Крокодилы, змѣи и большинство ящериц плотоядны. Между птицами многія питаются зернами, плодами или растительными соками (медососы). Между млекопитающими къ Т. относятся: коалы (Phascolarctidae), кенгуру (Macropodiidae), вомбаты (Phascolomyidae) изъ сумчатыхъ лѣнницы (Bradipodidae) изъ неполнозубыхъ; Т. киты (Sirenia), парнопапы (кромѣ всеядныхъ родовъ Sus и Babyrussa); всѣ непарнопапы, хоботныя, дамавы и часть рукокрылыхъ (Chiroptera carnophaga). Къ млекояднымъ относится ластоногая, громадное большинство хищниковъ насѣкомоядныхъ, рукокрылыхъ насѣкомоядныхъ (Chiroptera entophaga), киты, ящеры (Manis), муравьи (Mymecophaga и Grucsteropus) изъ неполнозубыхъ, многія сумчатые, какъ двутробки (Didelphyidae), сумчатые хищники (Dasyuridae, Peramelidae) и наконецъ однопроходныя. Прочія млекопитающія всеядны. Особенности Т. животных, нуждающихся въ большомъ количествѣ пищи, состоятъ въ большей длинѣ кишечнаго канала. Даже у головастика кишечникъ относительно длиннѣе чѣмъ у лягушки. У птицъ зерноядныхъ стѣнки мускульнаго желудка, служащаго для перетравливанія пищи, гораздо толще и слѣдовательно сильнѣе, чѣмъ у плотоядныхъ. Большая длина кишечника свойственна и Т. млекопитающимъ, причѣмъ особеннаго протяженія достигаютъ кишки и сильное развитіе получаетъ слѣпая кишка. Впрочемъ, у формъ съ сложнымъ желудкомъ, чѣмъ сложнѣе послѣдній, тѣмъ короче слѣпая кишка и наоборотъ. Зубы у низшихъ позвоночныхъ являются, вообще, коническими, хватательными, но у млекопитающихъ можно ясно различать приспособленіе къ раздробленію и разжевыванію мясной и растительной пищи. У плотоядныхъ коренныя зубы остробугорчатые и клыки сильно развиты; у Т. поверхность коренныхъ дугчатая или тупобугорчатая, или складчатая и клыки, а иногда и верхніе рѣзцы могут отсутствовать. Интересно, что эти признаки сказываются у столь отдаленныхъ формъ, какъ кенгуру и копытныя. Слюенныя железы типичныхъ плотоядныхъ не выдѣляютъ пѣгалина и слюна служитъ только для смачиванія пищи. Были неоднократно попытки приученія къ кормленію животныхъ несвойственной имъ пищи. Даже столь типичныя Т. животныя, какъ лошади, въ горахъ Азіи кормятся сухимъ мясомъ. Практическое зна-

ченіе имѣютъ попытки кормить скотъ мясной мукой. Теоретическій интересъ представляютъ опыты надъ птицами, произведенные Гольмгреномъ и Брандесомъ. Они кормили въ теченіе двухъ лѣтъ голубей, птицъ зерноядныхъ, мясомъ. У голубей верхняя часть клюва приняла характерный для хищныхъ птицъ загибъ, по желудокъ сохранилъ обычное строеніе, характерное для зерноядной птицы. Утвержденіе же Гунтера, что желудокъ серебристой чайки при кормленіи ея зерномъ утолщаетъ свои стѣнки, могло быть основано также на ошибкахъ, ибо у различныхъ экземпляровъ этой птицы толщина стѣнокъ желудка представляетъ очень большія индивидуальныя колебанія, что и могло дать поводъ къ ложному выводу. Вообще же, толщина стѣнокъ желудка птицъ есть нѣчто довольно стойкое, выработанное подборомъ. Вообще черты, отличающія Т. отъ плотоядныхъ, нельзя объяснить непосредственнымъ влияніемъ пищи, а рациональное объясненіе можетъ быть дано только на почвѣ подбора.

В. Шимкевичъ.

**Травунія** или *Тервунія*—часть бывшаго царства Сербскаго, въ юго-западномъ углу нынѣшней Герцеговины, въ области гур. Требинье; на З она прилежала къ Адриатическому морю. Изъ городовъ ея болѣе важными были Тервунія (теперь Требьяне) и Рисена (теперь Рисавъ). Т. рано присоединилась къ Захлумію, составлявшему большую часть нынѣшней Герцеговины. Первые короли изъ рода Нѣманичей въ своемъ титулѣ упоминали и Т. Въмѣстѣ съ Захлуміемъ Т. была присоединена къ Востни. Въ XIV и XV ст. въ Т. правила сильныя роды Санковичей и Яблновичей.

**Травы горныя**—см. Альпійскія растенія.

**Травы луговныя**—высокія, большею частью многолѣтнія растенія, относящіяся къ различнымъ семействамъ (однолѣтнимъ и двулѣтнимъ), преимущественно же къ злакамъ (и отчасти осокамъ) и обыкновенно образующія на лугахъ густой сплошной растительный покровъ, такъ какъ одні изъ этихъ травъ растутъ густыми дерновинами, а другія развиваютъ либо стелющіяся вѣтвистыя побѣги, либо длинныя, ползучія, вѣтвистыя и переплетающіяся корневища; обильно развивающіеся корни также перепутываются между собою, и потому луговныя Т. образуютъ всегда густой дерновъ, въ которомъ почти не видно почвенныхъ частичекъ. Главныя, основной фонъ луговой растительности, отъ преобладанія злаковъ (иногда и осокъ), характерный свѣжезеленый, но онъ бываетъ въ большей или меньшей степени испещренъ разнообразными яркими (красными, синими, желтыми, бѣлыми и т. д.) цвѣтками растеній другихъ семействъ. Средняя влажность луговой почвы, богатой большею частью гумусомъ и бѣдной—солями, умѣренная влажность воздуха обуславливаютъ мезофильный характеръ луговыхъ Т., а именно: 1) преобладаніе между ними многолѣтниковъ, либо растущихъ дерновинами, либо развивающихъ корневища; 2) преобладаніе растеній съ плоскими, гибкими, тонкими и голыми листьями, безъ приспособле-



ний къ защитѣ отъ сильной инсоляціи и испаренія; 3) слабое развитіе механической ткани. Составъ луговой растительности въ различныхъ мѣстностяхъ, конечно, неодинаковъ. Въ Еропейской Россіи луговыми растеніями являются I) *изъ однодольныхъ*: а) злаки: лилейный хвостъ (*Alopecurus pratensis* L.), тимовеевка (*Phleum pratense* L., Ph. Boehmeri Wibel.), душистый колосокъ (*Anthraxanthum odoratum* L.), полевица (*Agrostis vulgaris* L. и др.), дикіе виды овса (*Avena pubescens* L., *A. flavescens* L.), трясунка (*Briza media* L.), ежа (*Dactylis glomerata* L.), гребенникъ (*Cynopus cristatus* L.), молиния (*Molinia coerulea* L.), виды мятлика (*Poa pratensis* L., *compressa* L. и др.), виды овсяницы (*Festuca pratensis* L., *rubra* L. и др.), виды коостра (*Bromus erectus* Huds., *inermis* Leyss. и др.), плевель (*Lolium perenne* L.), тилецъ (*Koeleria cristata* Pers.), канареечникъ (*Phalaris arundinacea* L.), вейникъ (*Aira caespitosa* L.), пырей (*Triticum repens* L. и др.). б) Изъ осоки встрѣчаются *Saxeh vulpina* L., *S. muricata* L. и др., виды камыша (*Scirpus*) и др.; затѣмъ изъ однодольныхъ попадаются нѣкоторыя орхидеи (*Orchis maculata* L., *militaris* L., *Gymnadenia conopsea* E. Br., *Hermidium monorchis* R. Br. и др.), виды ситника (*Juncus lamprocarpus* Ehrh.), касатика (*Iris sibiricus* L.), лука (*Allium acutangulum* Schrad. и др.), чемерица (*Veratrum Lobelianum* Bennh., *nigrum* L.) и др. II) *Изъ двудольныхъ*: а) изъ Ranunculaceae: виды лютика (*Ranunculus repens* L., *acer* L. и др.), василистника (*Thalictrum minus* L., *angustifolium* Jacq. и др.), купальница (*Trollius europaeus* L.), домонихъ (*Clematis necta* L.); б) изъ Cruciferae: *Sardamine pratensis* L., виды сурьпыцы (*Barbarea*), *Arabis* L., свербига (*Bunias orientalis* R. Br.) и др. с) Изъ Caryophyllaceae: дрема (*Lychnis flos cuculi* L.), ясколка (*Cerastium arvense* L., *triviale* L.), торца (*Spergula arvensis* L.), виды звѣздчатки (*Stellaria graminea* L., *glauca* With. и др.), гвоздики (*Dianthus deltoides* L. и др.); д) изъ сем. Polygalaceae, истодъ (*Polygala comosa* Schk.); е) изъ Polygonoideae: виды шавеля (*Rumex Acetosa* L., *Acetosella* L. и др.), гречиши (*Polygonum aviculare* L., *Bistorta* L. и др.); ф) изъ сем. Rosaceae: мянжетка (*Alchemilla vulgaris* L.), кровохлебка (*Sanguisorba officinalis* L.), виды лапчатки (*Potentilla Anserina* L., *recta* L. и др.); г) изъ сем. Papilionaceae: дрокъ (*Genista tinctoria* L.), стальникъ (*Ononis hircina* Jacq.), виды клевера (*Trifolium pratense* L., *repens* L., *medium* L., *alpinum* L. и др.), люцерна (*Lotus corniculatus* L.), медунка (*Medicago lupulina* L.), донникъ (*Melilotus albus* Desf., *officinalis* L.), горошекъ (*Vicia Cracca* L.), чина (*Lathyrus pratensis* L.), азыжникъ (*Anthyllis vulneraria* L.); виды астрагала (*Astragalus*) и др.; h) изъ сем. Umbelliferae: тминъ (*Carum Carvi* L.), борщевикъ (*Heraclium Spondylium* L.), бедриецъ (*Pimpinella saxifraga* L.), *Seseli annuum* L., *Silans pratensis* L., *Senolophium Fischeri* Koch., *Selinum Carvifolia* L., *Angelica palustris* Bess., горчичникъ (*Peucedanum Chabraei* Reichb.), *Laserpitium prutenicum* L. и др.; к) изъ

сем. Labiatae: шадфей (*Salvia pratensis* L.), черноголовка (*Brunella vulgaris* L.), мята (*Mentha arvensis* L.), живучка (*Ajuga reptans* L.), богородичная травка (*Thymus serpyllum* L.), шименчикъ (*Phlomis tuberosa* L.) и др.; л) изъ сем. Scrophulariaceae: очанка (*Euprosia officinalis* L.), погребокъ (*Rinanthus crista galli* L.), виды вероники, медвѣжьяго уха (*Verbascum* L.) и др.; м) изъ сем. Campanulaceae: виды колокольчика (*Campanula patula* L., *ranunculus* L. и др.); n) изъ сем. Gentianaceae: виды горечавки (*Gentiana verna* L., *amarilla* L., *sampetrus* L.), золототысячникъ (*Erythraea Centaurium* Pers.); o) изъ сем. Plantaginaceae: виды подорожника (*Plantago major* L., *media* L., *lanceolata* L.); p) изъ сем. Rubiaceae: виды подмаренника (*Galium verum* L., *mollugo* L. и др.); q) изъ сем. Valerianaceae: маунъ (*Valeriana officinalis* L.); r) изъ сем. Dipsacaceae: короставникъ (*Knautia arvensis* Coult.), виды скабіозы (*Scabiosa Ochroleuca* L., *solumbaria* L.); s) изъ сем. Compositae очень многіе представители: тысячелистникъ (*Achillea millefolium* L., *Parnassia* L.), крестовникъ (*Senecio vulgaris* L.), татарникъ (*Cirsium arvense* L., *palustre* Scop., *oleraceum* Scop.), поповникъ (*Chrysanthemum Leucanthemum* L.), василекъ (*Centaurea jacea* L., *Scabiosa* L. и др.), серуха (*Leerratula tinctoria* L., *coronata* L. и др.), кульбаба (*Leontodon autumnalis* L.), козлородникъ (*Tragopogon pratensis* L.), одуванчикъ (*Taraxacum officinale* Wig.), скарда (*Crepis*), ястребинка (*Hieracium auricula* L., *cimosum* L., *pratense* Tausch. и др.). Многіе изъ перечисленныхъ Т. имѣютъ практическое значеніе, какъ кормовыя Т. С. Р.

**Травы лекарственныя** — дѣльное травянистое растеніе или растеніе безъ корня, или листья съ цвѣтками, или верхушки растеній, или листья съ черешками и развитыми цвѣтками, или листья съ стебельками и неразвитыми цвѣтками. Т. собираютъ въ хорошую погоду, старающъ при соорѣ собрать ихъ по возможности не измѣляемыми, затѣмъ ихъ подвергаютъ просушиванію, раскладывая тонкимъ слоемъ на частый досчатый полъ на чердакѣ или въ сушильной комнатѣ и принимая мѣры для равномернаго высушиванія. При высушиваніи большаго количества свѣжесобранной Т. ее связываютъ мучками и развѣшиваютъ на протянутыя веревки. Высушенныя Т. отдѣляютъ отъ толстыхъ стеблей и вѣтвей, укладываютъ въ бочки: или ящики, выклеенные внутри бумагой и сохраняютъ въ сухомъ мѣстѣ, хорошо прикрытыми. Душистыя и наркотическія Т. сохраняютъ въ жестяныхъ ящикахъ, а измѣльченныя въ порошокъ Т.—въ банкахъ. Т. собираются по возможности каждый годъ свѣжя. Затѣмъ, утративши вкусъ и запахъ, побурѣвшія и испорченныя сырьемъ и наскочками не допускаются для врачебнаго употребленія. Собранныя Т. при высушиваніи измѣняютъ свой наружный видъ, сильно осморяются и терпятъ въ вѣсѣ настолько, что изъ 100 вѣсовыхъ частей свѣжей Т. получается всего 10—15 частей сухого матеріала. Быстро высушенныя Т. часто удерживаютъ зеленый цвѣтъ,

если же сушка производилась медленно, то Т. вскоре принимают грязно-зелено-бурый цветъ. Высушенныя Т., назначаются либо въ видѣ порошка, либо въ видѣ сборовъ, въ отварѣ, въ настоѣ; кромѣ того они служатъ для приготовления различныхъ настоевъ, отваровъ и экстрактовъ, въ которыхъ, въ болѣе удобной формѣ, сохраняются дѣйствующія начала Т.

Д. К.

**Травянка** — народное названіе нѣкоторыхъ травянистыхъ растений, напр. дико растущихъ видовъ гвоздики (*Dianthus L.*), звѣздчатки (*Stellaria Holostea L.*), козлородника (*Tragoragon L.*), нѣкоторыхъ видовъ *Lagaria L.* См. Тыква—травянка и др.

**Травяное довольствіе**. — Лошадей кормятъ травой для освѣженія организма и удешевленія содержанія. Съ этой цѣлью зерновой фуражъ строевыми лошадьми армейскихъ частей полагается всего 11 мѣсяцевъ въ году, въ гвардейскихъ же частяхъ отпускается въ теченіе круглаго года, но лошади ихъ должны быть ежегодно освѣжаемы Т. довольствіемъ, на срокъ не болѣе 4 недѣль. На Т. довольствіе въ арміи отпускаются деньги въ теченіе мѣсяца, по стоимости 15 пд. сѣна; расходы гвардіи по найму луговъ или покупке травы покрываются изъ экономіи въ фуражѣ за время Т. довольствія (приказъ по военному вѣдомству, 1871 г., № 256). Трава содержитъ въ себѣ большое количество воды, а потому составляетъ кормъ сочный, освѣжающій, но сравнительно мало питательный. Для освѣженія организма достаточно 2—3 недѣль Т. довольствія. Оно полезно весной, во время цвѣтенія травъ. Т. довольствіе требуетъ слѣдующихъ предосторожностей: 1) переходъ отъ сухого къ зеленому корму и наоборотъ долженъ быть постепенный; 2) не слѣдуетъ давать траву въ большомъ количествѣ сразу, а чаще и по немногу, во избѣжаніе колики; 3) не слѣдуетъ косить одновременно большого количества травы, чтобы не давать ее лошадямъ прѣлою.

**Травяной сокъ**. — Въ настоящее время лѣченіе выжатыми изъ свѣжихъ травянистыхъ растений соками почти совершенно оставлено, такъ какъ медицина стремится пользоваться по возможности опредѣленными въ химическомъ отношеніи веществами, но, кромѣ того, лѣченіе Т. сокомъ хлопотливо и притомъ возможно только въ теченіе ограниченнаго времени роста необходимаго растенія, такъ какъ сокъ свѣжихъ растений можетъ быть приготовленъ только весной и лѣтомъ. Собранныя растенія обмоываютъ чистою холодною водою и, измельчивъ въ ступкѣ, выжимаютъ въ холщевой вѣдлѣкѣ. Такой сокъ готовится только въ томъ количествѣ, которое назначено для приема въ теченіе того же дня, и не заготавливается въ запасъ. Свѣжій сокъ готовится преимущественно изъ листьевъ и цвѣтовъ тысячелистника, одуванчика, цистоглы, трилистника, лопухной травы и др. Особенно излюбленными являются травы, содержащія острия, горькія или кислыя вещества, но назначаются также слизистые и сладкіе соки. Рядомъ съ лѣчебными веществами Т. соки содержатъ, въ качествѣ обык-

новенныхъ составныхъ частей, растворенными: слизь, бѣлокъ, сахаръ, соли и, кромѣ того, нерастворенныя кристаллическія зернышки. Дозировка Т. соковъ зависитъ отъ качества составныхъ частей. Сладкіе и сладковатосолёные назначаются по 25—100 гр. (2—6 столовыхъ ложекъ); соки, содержащіе горькія или ароматическія вещества—10—30 гр.; содержащіе острия вещества—5—10 гр.; соки съ наркотическими веществами назначаются въ видѣ капель. Трудно сказать что-либо опредѣленное о физиологическомъ дѣйствіи столь сложной смѣси, какою представляется Т. сокъ; всего вѣроятнѣе, что, благодаря содержанию калійныхъ солей большая часть принимаемыхъ Т. соковъ обладаютъ мочегоннымъ дѣйствіемъ. Въ настоящее время лѣченіе Т. соками въ ограниченномъ размѣрѣ применяется еще на нѣкоторыхъ минеральныхъ водахъ и климатическихъ курортахъ, какъ поспорье съ другими способами лѣченія. Д. К.

**Травяныя блохи (Psyllidae)**—семейство насѣкомыхъ, относящееся къ отряду полужесткокрылыхъ (*Rhynchotha*) и принадлежащее къ подотряду *Phytophithes*. У этого семейства, заключающаго мелкихъ насѣкомыхъ (въ среднемъ отъ 2—3 мм. въ длину), 8—10 члениковые усики съ 2 щетинками на концѣ; хоботокъ состоитъ изъ 3 члениковъ и доходить до середины груди; переднія крылья обыкновенно кожистыя, а заднія прозрачныя; во время покоя крылья складываются крышеобразно. Ноги довольно короткія, при чемъ заднія служатъ для прыганія (откуда и названіе); на лапкахъ близъ коготковъ находятся по 2 подушечки; брюшко короткое, конусообразное. Большинство Т. блохъ имѣетъ въ стадіи личинки (а нѣкоторыя и въ взросломъ состояніи) на спинной сторонѣ брюшка и около анальнаго отверстия особая одноклеточныя кожныя железы, которыя выделяютъ восковидное вещество, большей частью бѣлаго цвѣта, имѣющее форму тонкихъ нитей или пушка; это вещество покрываетъ въ большей или меньшей степени тѣло насѣкомаго и служитъ, вѣроятно, для защиты отъ враговъ. Многочисленные представители Т. блохъ встрѣчаются во всѣхъ частяхъ свѣта и живутъ на различныхъ древесныхъ и травянистыхъ растеніяхъ, высасывая соки изъ побѣговъ и листьевъ. Какъ всѣ *Rhynchotha*, Т. блохи имѣютъ неполное превращеніе и изъ яицъ выходятъ личинки, въ общихъ чертахъ напоминающія взрослыхъ насѣкомыхъ, но болѣе плоскія и широкія; личинки послѣ нѣсколькихъ линеекъ получаютъ зачатки крыльевъ и называются тогда нимфами, которыя уже переходятъ въ взрослыхъ насѣкомыхъ. Нѣкоторыя Т. блохи сосаніемъ приносятъ вредъ фруктовымъ деревьямъ; въ особенности въ этомъ отношеніи известны *Psylla mali* и *Ps. pyri* (объ образѣ жизни которыхъ и мѣрахъ борьбы см. Блохи листовыя). Ср. *Willaczi*, «*Anatomie de Psylliden*» (въ «*Zeitschrift für wissenschaftliche Zoolog.*», В. 42, 1885); *Förster*, «*Uebersicht d. Familie d. Psylliden*» (въ «*Verhandl. d. naturhist. Vereins d. preussisch. Rheinlandes*», В. V, 1848); *F. Loew*, «*Katalog*

der Psylliden d. paläarktisch. Faunengebietes» (въ «Wiener entomol. Zeitung», В. I, 1882).

М. Р.-К.

**Травяные или растительные вши или тли** (Aphidae) — сем. насекомых из отряда полужесткокрылых, Hemiptera s. Rhynchota (см.), принадлежащее къ подотряду Phytophthires. Это мелкие насекомыя (величиной от 0,31 мм. до 6 мм.), живущія на различных частях растений и высасывающія изъ нихъ соки. Усики Т. вшей 3—6 члениковые, при чемъ послѣдній членикъ имѣеть длинный отростокъ, отчего усики кажутся иногда 7-члениковыми; длина усиковъ бываетъ часто больше длины тѣла. Ротовыя части образуютъ хоботокъ, который состоитъ по длинѣ изъ 3 члениковъ. Въ составъ его входятъ: верхняя губа, 2 пары колющихъ щетинокъ, соответствующихъ верхнимъ и нижнимъ челюстямъ, и нижняя губа, образующая желобокъ, въ которомъ помѣщаются щетки. Эти щетки бываютъ у некоторыхъ Т. вшей много разъ длиннѣе тѣла и лежатъ въ такомъ случаѣ свернутыми 8-образно на брюшной сторонѣ тѣла. 2 щетинки, соответствующія верхнимъ челюстямъ и прокалывающія растительныя ткани, служатъ футляромъ для нижнихъ, которыя протаскиваютъ изъ себя собственно сосательную трубочку, проникающую далеко внутрь ткани

венно довольно длинныя и тонкія; лапки состоятъ изъ 2 члениковъ. У многихъ тлей изъ задне-проходнаго отверстія выделяются испражнения, представляющія изъ себя клейкую сахаристую жидкость, которая можетъ при сильномъ размноженіи насекомыхъ накопляться въ громадныхъ количествахъ на растеніяхъ и по истеченіи тогда называться медвяной росой. Эта жидкость привлекаетъ различныхъ насекомыхъ, въ особенности муравьевъ. Т. вши живутъ на корѣ, стебляхъ, листьяхъ, пѣвѣтахъ и корняхъ растений, при чемъ многія вызываютъ образование искривлений и наростовъ на соответствующихъ частяхъ растений или вокругъ нихъ ткани разрастаются и образуются галлы, внутри которыхъ насекомыя сосутъ. Какъ всѣ полужесткокрылыя, тли имѣють непоное превращеніе (см. Насѣкомыя и Полужесткокрылыя). Размноженіе ихъ представляетъ весьма много своеобразнаго и еще мало изученаго. У большинства видовъ Т. вшей наблюдается партеногенезъ, т. е. развитіе безъ оплодотворенія, при чемъ обыкновенно партеногенетическія поколѣнія, состоящія изъ однѣхъ самокъ, чередуются съ обоеполыми. Одни тли откладываютъ яйца, другія рождаютъ живыхъ дѣтенышей. Жизненный циклъ Т. вшей часто бываетъ очень сложнымъ и состоитъ изъ чередованія поколѣній, различающихся между собой какъ морфологическими признаками, такъ въ способѣ размноженія. Большею частью смѣна поколѣній бываетъ слѣдующая: 1) обоеполое поколѣніе, состоящее изъ крылатыхъ (иногда безкрылыхъ) самцовъ и безкрылыхъ самокъ, которыя откладываютъ послѣ оплодотворенія такъ назыв. зимнія яйца (обыкновенно сохраняющіяся въ теченіе зимы); 2) поколѣніе безкрылыхъ самокъ, вышедшее изъ зимнихъ яицъ весной (а иногда и осенью) и откладывающее партеногенетическія яйца или рождающее живыхъ дѣтенышей; такимъ путемъ происходитъ второе поколѣніе партеногенетическихъ самокъ, отъ котораго, въ свою очередь, происходятъ 3-ье и т. д., при чемъ число этихъ поколѣній бываетъ у отдѣльныхъ видовъ различно (при искусственныхъ условіяхъ, напр. въ комнатахъ, такія поколѣнія слѣдуютъ одно за другимъ въ теченіе нѣсколькихъ лѣтъ). Отъ послѣдняго изъ этихъ поколѣній происходитъ снова обоеполое поколѣніе, состоящее изъ самцовъ и самокъ, откладывающихъ оплодотворенныя яйца. Отдѣльныя поколѣнія могутъ различаться между собой въ сильной степеніи (полиморфизмъ), а имен-

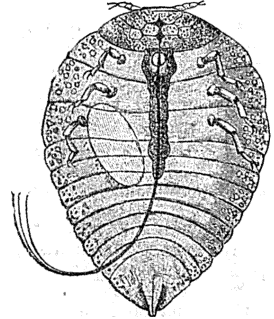

Фиг. 2. *Chermes sibiricus*, партеногенетическая самка.

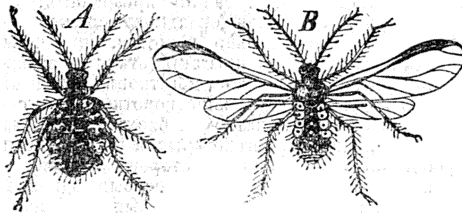

Фиг. 1. *Lachnus pini*; А—безкрылая, В—крылатая тля.

растенія. Иногда хоботокъ бываетъ недоразвитъ. Глаза сложные (фасеточные), но къ каждому изъ нихъ примыкаютъ сади три простыхъ глаза; кромѣ того 3 простыхъ глаза находятся между фасеточными. Крылья прозрачныя, нѣжныя, иногда съ темными пятнами и полосами; жилкокъ на нихъ мало. Заднія крылья меньше переднихъ и имѣють на переднемъ концѣ маленький крючокъ, который привляется за утолщенный задній край передняго крыла; во время покоя крылья большей частью бываютъ сложены крестообразно. Крылья могутъ совершенно отсутствовать (у самокъ часто, у самцовъ гораздо рѣже). Брюшко состоитъ изъ 8—9 сегментовъ и несетъ на заднемъ концѣ у многихъ видовъ заостреніе (хвостикъ). На 5 сегментѣ брюшка сверху помѣщаются особыя такъ наз. спяныя или соковыя трубочки или бугорки, которые выделяютъ восковидное вещество, служащее, вѣроятно, для защиты отъ враговъ (см. Спяныя трубочки). Кожа очень часто также выделяетъ восковидное вещество, которое образуетъ на ея поверхности налетъ или пушокъ. Ноги Т. вшей обычно-

но довольно длинныя и тонкія; лапки состоятъ изъ 2 члениковъ. У многихъ тлей изъ задне-проходнаго отверстія выделяются испражнения, представляющія изъ себя клейкую сахаристую жидкость, которая можетъ при сильномъ размноженіи насекомыхъ накопляться въ громадныхъ количествахъ на растеніяхъ и по истеченіи тогда называться медвяной росой. Эта жидкость привлекаетъ различныхъ насекомыхъ, въ особенности муравьевъ. Т. вши живутъ на корѣ, стебляхъ, листьяхъ, пѣвѣтахъ и корняхъ растений, при чемъ многія вызываютъ образование искривлений и наростовъ на соответствующихъ частяхъ растений или вокругъ нихъ ткани разрастаются и образуются галлы, внутри которыхъ насекомыя сосутъ. Какъ всѣ полужесткокрылыя, тли имѣють непоное превращеніе (см. Насѣкомыя и Полужесткокрылыя). Размноженіе ихъ представляетъ весьма много своеобразнаго и еще мало изученаго. У большинства видовъ Т. вшей наблюдается партеногенезъ, т. е. развитіе безъ оплодотворенія, при чемъ обыкновенно партеногенетическія поколѣнія, состоящія изъ однѣхъ самокъ, чередуются съ обоеполыми. Одни тли откладываютъ яйца, другія рождаютъ живыхъ дѣтенышей. Жизненный циклъ Т. вшей часто бываетъ очень сложнымъ и состоитъ изъ чередованія поколѣній, различающихся между собой какъ морфологическими признаками, такъ въ способѣ размноженія. Большею частью смѣна поколѣній бываетъ слѣдующая: 1) обоеполое поколѣніе, состоящее изъ крылатыхъ (иногда безкрылыхъ) самцовъ и безкрылыхъ самокъ, которыя откладываютъ послѣ оплодотворенія такъ назыв. зимнія яйца (обыкновенно сохраняющіяся въ теченіе зимы); 2) поколѣніе безкрылыхъ самокъ, вышедшее изъ зимнихъ яицъ весной (а иногда и осенью) и откладывающее партеногенетическія яйца или рождающее живыхъ дѣтенышей; такимъ путемъ происходитъ второе поколѣніе партеногенетическихъ самокъ, отъ котораго, въ свою очередь, происходятъ 3-ье и т. д., при чемъ число этихъ поколѣній бываетъ у отдѣльныхъ видовъ различно (при искусственныхъ условіяхъ, напр. въ комнатахъ, такія поколѣнія слѣдуютъ одно за другимъ въ теченіе нѣсколькихъ лѣтъ). Отъ послѣдняго изъ этихъ поколѣній происходитъ снова обоеполое поколѣніе, состоящее изъ самцовъ и самокъ, откладывающихъ оплодотворенныя яйца. Отдѣльныя поколѣнія могутъ различаться между собой въ сильной степеніи (полиморфизмъ), а имен-

но могут быть крылатыми или безкрылыми, съ хоботкомъ или безъ него; у нѣкоторыхъ видовъ существуютъ поколѣнія съ неразвитымъ пищеварительнымъ каналомъ; у самокъ, размножающихся партеногенетически, отсутствуетъ сѣмяпріемникъ; различныя мелкіе наружные признаки и цвѣтъ бываютъ также различны. У многихъ тлей замѣчается усложненіе жизненнаго цикла, связанное съ миграціей, т. е. переселеніемъ съ однихъ растений на другія (или съ одной части растенія на другую). Сѣмя поколѣній бываетъ въ такихъ случаяхъ слѣдующей. Безкрылыя самки, вышедшія изъ оплодотворенныхъ яицъ, (матка-основательница, fundatrix vera), кладутъ яйца или рожаютъ живыхъ тлей (самокъ), которые послѣ линки получаютъ крылья и перелетаютъ на другое такъ назыв.

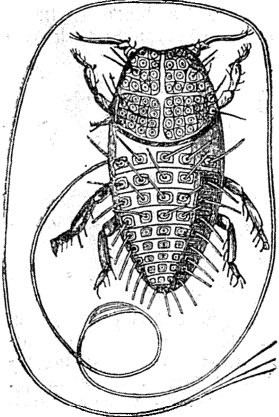

Фиг. 3. *Chermes strablobius* съ расправленнымъ хоботкомъ.

промежуточное растение (это — эмигранты, migrantes alatae); изъ яицъ или дѣтвышей этого поколѣнія развиваются безкрылыя самки (промежуточная матка, fundatrix spuria), которая производятъ крылатое поколѣние, состоящее изъ самокъ и улетающее обратно на основное растение; это поколѣние носить название плодоносокъ (sexuiparae). Плодоноски производятъ поколѣние, состоящее изъ безкрылыхъ самокъ и самокъ (sexuales), которые откладываютъ оплодотворенныя яйца; изъ этихъ яицъ происходятъ матки-основательницы. Такимъ образомъ здѣсь чередуются 1 обоеполое поколѣние съ 4 партеногенетическими, при чемъ весь циклъ можетъ заканчиваться въ 1 годъ или продолжаться 2 года. Въ нѣкоторыхъ случаяхъ (довольно рѣдкихъ) существуютъ еще особые такъ назыв. параллельные ряды поколѣній; въ этихъ случаяхъ отъ промежуточной матки происходятъ не только плодоноски, перелетающія обратно на основное растение, но еще и безкрылыя тли, которые остаются на промежуточномъ растеніи и даютъ неопредѣленно длинный рядъ партеногенетическихъ поколѣній (переселенцы, exules). Основные и промежуточные растенія, на которыхъ сосутъ Т. вши, могутъ быть весьма различными растеніями, деревянистыми или травянистыми, принадлежащими къ далеко другъ отъ друга стоящимъ семействамъ. Въ послѣднее время была открыта связь между многими тлями, живущими на корняхъ, и тлями, сосущими на листьяхъ другихъ растеній; оказалось, что это различныя поколѣнія одного и того вида,

переселяющагося съ корней на листья. Полный жизненный циклъ пока еще выясненъ для очень немногихъ видовъ. Существованіе крылатыхъ формъ обезпечиваетъ распространеніе тлей, тогда какъ безкрылыя формы служатъ главными образцами для размноженія. Способность развиваться безъ оплодотворенія также способствуетъ болѣе быстрому размноженію, при чемъ замѣчено, что дѣтвышенное размноженіе можетъ продолжаться очень долго (быть можетъ, постоянно), при обилии пищи и теплоты, тогда какъ ухудшеніе условий существованія вызываетъ появленіе обоеполоыхъ поколѣній. Семейство Aphidae заключаетъ болѣе 600 видовъ и распространено во всѣхъ частяхъ свѣта, хотя за исключеніемъ Европы и Сѣверной Америки, еще мало изучено. Нѣкоторые виды являются очень широко распространенными, такъ напр. *Siphonophora rosae*, *Aphis mali*, *brassicae* встрѣчаются почти во всей Европѣ и Сѣверной Америкѣ. Филлоксера (*Phylloxera vastatrix*) и кровяная тля (*Schizoneura lanigera*) завезены изъ Сѣверной Америки въ Европу, гдѣ скоро широко распространились. Филлоксера кровь этого извѣстна на мысѣ Дюрой Надежды и въ Австраліи. Т. вши живутъ болѣе частью обществами (колоніями), но нѣкоторыя сосутъ одиночно на растеніяхъ. Многія тли, въ особенности живущія на травянистыхъ растеніяхъ, встрѣчаются на нѣсколькихъ весьма различныхъ растеніяхъ, тогда какъ есть виды, живущіе исключительно на опредѣленномъ растеніи. Болѣею частью тли сосутъ на нижней сторонѣ листьевъ; многія производятъ различныя наросты, галлы, искривленія и т. п. на частяхъ растеній. Вслѣдствіе сильнаго размноженія, многія тли являются вредными для растеній; наиболѣе извѣстны въ этомъ отношеніи упомянутыя выше — филлоксера, вредящая виноградной лозѣ, и кровяная тля, живущая на яблоняхъ, а также капустная тля (*Aphis brassicae*), яблочная (*Aphis mali*) и др. Для большинства деревянистыхъ растеній, напр. для хвойныхъ, на которыхъ живутъ въ особенности тли изъ родовъ *Chermes* и *Lachnus*, вредъ для нихъ незначителенъ. Т. вши находятся во взаимотношеніяхъ съ другими животными, а именно вступаютъ въ симбіозъ (см.) или сожительство съ муравьями (см.). Тли привлекаютъ муравьевъ своими жидкими экскрементами, которые слизываются муравьями при выходѣ или сейчасъ же послѣ выхода изъ анального



Фиг. 4. Галль *Chermes strablobius*.

Фиг. 4. Галль *Chermes strablobius*.

отверстия тлей. Так как многие тли выделяют значительное количество жидких экскрементов (напр. *Callipterus tiliae* выделяет в сутки 19 капель около 1 мм. в перерыв), то для некоторых муравьев они служат важным средством пропитания (для некоторых муравьев, напр. *Lasius flavus*—единственным); в экскрементах заключается значительное количество сахаристых веществ (до 50%), идущих на питание муравьев. Для того, чтобы тли выделяли экскременты, муравьи ударяют усиками по заднему концу тела тли, при чем в этом случае капли жидкости выделяются медленно, так как в отсутствии муравьев они отбрасываются на некоторое расстояние. Услуги, оказываемые Т. вшами муравьям, заключаются в том, что одни муравьи возводят на растениях, где живут тли, крытые землей галлеры или хижины, которые служат жилищем для тлей; другие муравьи,

ся личинки мух из рода *Bremia* (сем. Cecidomyiidae), наездники из семейства *Brasconidae* и *Chalcididae* (см. Толстоножки), хотя это последнее семейство, по видимому, является главным образом паразитом 2-го ряда, т. е. паразитом *Brasconidae*, живущих внутри тлей. То же относится к видам из рода *Allotria* (сем. орехотворок, *Synipridae*). Наиболее важные враги — личинки *Syrphidae* и *Brasconidae*. Благодаря деятельности врагов, количество тлей до известной степени уменьшается, но размножение этих насекомых настолько сильно, что при нападении на культурные растения приходится бороться с ними различными средствами, главным образом опрыскиванием растений жидкостями, действующими губительно на тлей (табачный настой, керосин, сбраунгерод, парижская зелень и др.). В систематическом отношении сем. *Aphidae* делится или на 2 подсемейства *Aphidae* и *Phyllo*

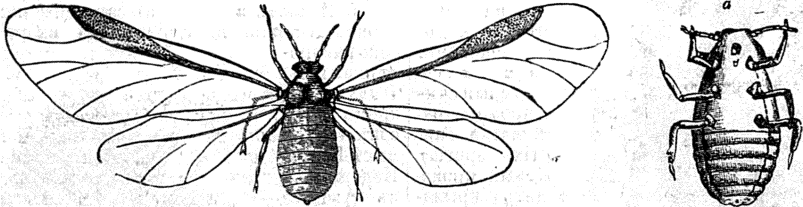

Фиг. 5. Кровяная тля, *Schizoneura lanigera*; а—безкрылая б—крылатая,

живущие в землѣ, держат корневых тлей или даже их яйца в своих жилищах, оберегая их от врагов. Кроме того, муравьи защищают тлей от их врагов — личинок божьих коровок и сирфид, вступающая в борьбу с этими последними. Для Т. вшей, живущих на корнях растений, муравьи полезны также в том отношении, что продвигают для них ходы в землѣ, по которым тли достигают корней растения и продвигают которые они сами часто были бы не в состоянии. Таким образом взаимоотношения между Т. вшами и муравьями можно отнести к разряду явлений мутуализма, когда животные оказывают друг другу взаимные услуги. Врагами Т. вшей являются некоторые мелкие насекомоядные птицы (напр. славки, *Sylvia* и др.), пауки, ловящие крылатых тлей в паутину, сенокосы (см.), клещи (роды *Trombidium*, *Tyroglyphus* и др.), многоножка *Polyxenus lagrus* и главным образом различные насекомые, среди которых можно различить хищников и паразитов. Хищниками по отношению к тлям являются: уховертка *Forticula auricularia*, *Thrips*, пожирающий галловую форму филлоксеры, клопы из родов *Anthoscoris* *Capsus* и друг., личинки и взрослые насекомые из рода *Chrysopa* (см. Сѣточнокрылы), божьи коровки в стадии личинки и жука (из родов *Coccinella* и *Scymnus*), личинки мух из семейства *Syrphidae* (см. Сирфиды) и *Muscidae* и некоторые осы из семейства *Stabropidae* (см. Песочные осы), которые кормят своих личинок тлями. Паразитами являют-

ся хергиды, или по другим авторам из подсем. *Aphidae* выделяют подсемейство *Pemphigidae* в качестве самостоятельного подсемейства. Об отделимых родах и видах Т. вшей, напр. хермесы (см. прилагаем. рис.), филлоксеры (см. рис. 7 на табл. к ст. Полу-жесткокрылыя), яблонная тля, хлѣбная тля и др. см. соответствующим словам. В качестве примѣра здѣсь изложено описание кровяной или мохнатой тли (*Schizoneura lanigera*), рисунки которой прилагаются. Безкрылая формы этой тли красноватого или темно бурого цвѣта и покрыты длинным синеваато-бѣлым пушком; крылатая формы чернато цвѣта и имѣют темно-бурое брюшко, покрытое бѣлым пушком; длина 2—2½, мм. Безкрылая тля — основательницы выходят из оплодотвореннаго яйца или ранней весной или уже осенью; от них происходят весной безкрылая живородящая самки, которая быстро размножается, давая цѣлый ряд поколѣній; эти тли покрывают часто вѣтви и стволы яблоней, на которых водится этот вид, сплюснутым бѣлым пушком; при раздавливании тлей выступает красный сок, откуда и произошло название кровяной тли. Во второй половинѣ лѣта появляются крылатая формы, переходящая на нижнюю сторону листьев яблонь, где они рождают безкрылых самоцов и самок, имѣющих неразвитые ротовые органы. Оплодотворенныя самки откладывают на корѣ яблонь яйца, дающія основательницы. Некоторые безкрылая самки могут кроме того перезимовывать. Живя на корѣ яблонь, кровяная тля производит своим

сосаніем опуханіе и растрескиваніе коры, особенно вредное для молодыхъ деревьевъ, которыя могутъ погибнуть. Кроме того тля эта сосетъ и на корняхъ яблонь, гдѣ вслѣдствіе этого происходятъ вздутія. Родина кровяной тли Сѣверная Америка, откуда она была завезена въ Европу въ XVIII столѣтіи и гдѣ распространилась очень быстро. Въ Россіи она встрѣчается въ большомъ количествѣ въ Крыму и на Кавказѣ. Для истребленія ея смазываютъ кору яблонь посредствомъ шестокъ сѣроуглеродомъ, карболовымъ мыломъ, керосиновой эмульсіей, особой жидкостью «кнодалиномъ» и другими средствами; корневую форму уничтожаютъ оканываніемъ деревьевъ и заливаніемъ корней вышеупомянутыми жидкостями и извѣсткой; кромѣ того, конечно, необходима тщательная

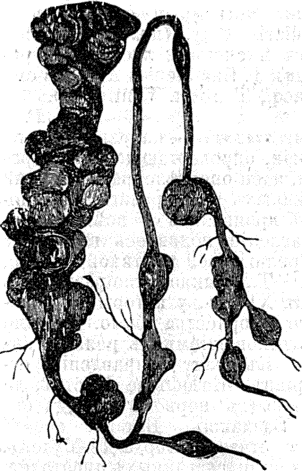

Фиг. 6. Опухоль, образующаяся на веткахъ.

деятельная дезинфекція пересылаемыхъ растений. Близкая родственность кровяной тли живеть на грушѣ и ведетъ такой-же образъ жизни. См. Холодковский, «Кровяная или мохнатая тля» (СПб., 1886). Ср. Kyber, «Erfahrungen und Bemerkungen über die Blattläuse» (въ «Germ. Magaz.», т. 1, 1815); Kaltenbach, «Monographie der Pflanzenläuse» (Аахенъ, 1843); Koch, «Die Pflanzenläuse» (Нюрнбергъ, 1857); Balbiani, «Mémoires sur la génération des Aphides» (въ «Ann. Scienc. Natur.», 1869, т. 11, 14; 1870, т. 15); Witzlazi, «Zur Anatomie der Aphiden» (Вѣна, 1882); Lichtenstein, «Les pucerons, Monographie des Aphidiens» (Мюнхенъ, 1885); Blochmann, «Ueber die regelmässigen Wanderungen der Blattläuse» (въ «Biolog. Centralblatt», т. 9, 1889); Мордвилюк, «Къ фаунѣ и анатоміи сем. Aphididae Привислянскаго края» (въ «Трудахъ Зоологической Лабораторіи Варшавскаго Университета», 1895); Холодковский, «Beiträge zu einer Monographie der Coniferen-Läuse» (въ «Трудахъ Русск. Энтом. Общ.», т. 30, 1895 и т. 31, 1896); Мордвилюк, «Къ биологіи и морфологіи тлей (сем. Aphididae Pass.)» (въ «Трудахъ Русск. Энтом. Общ.» (т. 31 и 33).

М. Римскій-Корсаковъ.

**Трага**—особый обычай, встрѣчавшійся въ Индіи до водворенія въ ней англичанъ и отлѣненныхъ англійскими законами: родъ самоистязанія, практиковавшася пѣвцами и жрецами, съ цѣлю заставить исполнить ихъ

требованія или просьбы. Обыкновенно такого пѣвца (изъ племени бхатовъ) нанимали для этого и онъ угрожалъ убить или ранить себя, или какое-нибудь другое лицо, если его требованіе не будетъ исполнено. Угрозы эти нерѣдко приводились въ исполненіе. С. В.—ч.

**Трагаканта** или *трагантъ*—см. Слизиста растительная и камеда.

**Трагедія** (греч.)—драматическое произведеніе, изображающее такого рода страданія героя, въ которыхъ проявляются элементы возвышеннаго, и притомъ нравственно-возвышеннаго. Т. ведетъ свое происхожденіе изъ Греціи, гдѣ она развилась изъ лирической поэзіи или диюрамбовъ (X, 684). Художественную форму диюрамбамъ придалъ Аріонъ; онъ же организовалъ правильный хоръ изъ сатировъ спутниковъ Діониса, называвшихся козлами (*трагои*); отсюда названіе Т. (*трагюдіа*—пѣніе козловъ). Диюрамбы эти повѣствовали о страданіяхъ Діониса. Дальнѣйшее свое развитіе Т. получила въ Афинахъ. Изобрѣателемъ афинской Т. считается Ѳеспидъ, такъ какъ онъ, введеніемъ перваго актѣра, сдѣлалъ первый шагъ къ преобразованію диюрамба въ драму. Актѣрь Ѳеспіады рассказывалъ мнѣю, сопровождая свой рассказъ выразительною миимикою и жестикауліею, и вмѣстѣ съ тѣмъ велъ разговоръ съ хоромъ. Форма Т. Ѳеспіады была, вѣроятно, слѣдующая: сначала актѣрь читалъ прологъ, затѣмъ пѣлъ хоръ, а потомъ слѣдовалъ діалогъ актѣра съ хоромъ. При этомъ актѣрь могъ являться въ нѣсколькихъ роляхъ подрядъ, надвѣвая маски, изобрѣтеніе которыхъ приписывается тому же Ѳеспиду, такимъ образомъ получалась возможность изобразить частью въ прологѣ, частью въ хорѣ и въ діалогѣ актѣра съ хоромъ, пѣльное развитіе дѣйствія, въ которомъ участвовало нѣсколько лицъ. Нововведеніе Ѳеспіады постепенно совершенствовалося преемниками его (Хериль, Фринихъ, Аристій и др.). Высшаго своего развитія греческая Т. достигла при Эскилѣ, Софоклѣ и Еврипидѣ. Въ ихъ Т. участвуютъ уже нѣсколько актѣровъ, объемъ и значеніе хороваго пѣсенъ ограничены; сцена усовершенствована введеніемъ декорацій, машинъ и костюмовъ для актѣровъ. По возрѣніямъ древнихъ грековъ, надъ жизнью людей тяготеетъ неуловимый рокъ (XXVII, 30). Отсюда возникаютъ противорѣчія между личностью, ея нравственными стремленіями или страстями—и слѣпой силой, управляющей міропорядкомъ. Нарушеніе установленнаго высшей силой порядка составляетъ *вину* героя, независимо отъ нравственнаго или безнравственнаго характера его стремленій; послѣдствіемъ этой вины являются страданія, которыя и примиряютъ съ героемъ высшую мировую силу—судьбу. Цѣль Т., по Аристотелю—очищеніе посредствомъ страданія погрѣшавшаго противъ высшей силы героя. Въ новой литературѣ, со времени Шекспира, понятіе о трагическомъ видоизмѣнилось вмѣстѣ съ новыми представленіями о нравственномъ міропорядкѣ. Въ отличіе отъ древней Т., называемой Т. объективною или Т. *положенія и судьбы*; новая Т. называется Т. *субъективною* или

*характеровъ.* Здѣсь трагизмъ заключается во внутреннемъ мирѣ героя, въ его полномъ противорѣчій характерѣ. Изъ древнихъ лишь у Софокла уже видны стремленія къ индивидуализации героя; въ этомъ отношеніи его Т. приближаются къ новѣйшимъ. О дальнѣйшемъ развитіи Т. см. Драма и Русская драма. Ср. Boltz, «Die Idee des Tragischen» (Геттинг., 1836); J. Zimmermann, «Ueber das Tragische und die Tragödie» (Вѣна, 1855), Duboc, «Die Tragik vom Standpunkt des Optimismus» (Гамб., 1885); Günther, «Gründzüge der tragischen Kunst, aus dem Drama der Griechen entwickelt» (Лпц., 1885); Lipps, «Der Streit über die Tragödie» (Гамб., 1891); Siebenlist, «Schopenhauers Philosophie der Tragödie» (Пресб., 1880); Volkelt, «Aesthätik des tragischen» (Мюнх., 1897, рус. пер. въ «Шед. Сборн.», 1899).

**Трагикомедія** (грец.)—драматическое произведеніе, въ которомъ трагической сюжетъ изображенъ въ комическомъ видѣ или которое представляетъ безпорядочное нагроможденіе трагич. и комич. элементовъ.

**Трагисъ** (*Tragia* L.)—родъ растений изъ сем. молочайныхъ (*Euphorbiaceae*). Многолѣтній, лазящій или вьющійся травы или полукустарники. Листья очеродные, черешковые, зубчатые, рѣже 2—3 лопастные, у основанія часто сердцевидные. Часто имѣются жгучіе волоски, особенно на плодахъ. Цвѣты безлепестные, однодомные, съ 3—9 листной чашечкою; тычинокъ 1—∞, пестикъ 1 съ 3 гвѣздами. Ок. 50 видовъ, распространенныхъ въ тропической и субтропической областяхъ обоихъ полушарій. Нѣкоторые виды имѣютъ примѣненіе въ народной медицинѣ. *T. saponaria* L. (изъ Индіи) даетъ волокна для хорошихъ тканей.

**Трагуларія** (*tragularii*)—у древнихъ римлянъ метатели особаго рода копій, называвшихся трагулами (*tragula*). Это оружіе было въ употребленіи среди галловъ и испанцевъ и состояло изъ копыя, снабженнаго ремнемъ, посредствомъ котораго пушенное оружіе оттягивалось (*traho*) назадъ.

**Трагусъ** (*Tragus* Hall.)—родовое названіе растений изъ сем. злаковъ; это—низкорослая сорная трава, растущія повсюду въ болѣе теплыхъ странахъ, у насъ по полямъ и степямъ на юго-зап. Стебли у этихъ растений вѣтвистые, распростертыя, листья жесткіе, по краю покрытыя щетинками, язычка нѣтъ, вмѣсто него рядъ короткихъ волосковъ; влагалище верхняго листа удлинненное, немного вздутое. Вѣтви стебля заканчиваются метельчатымъ соцветіемъ изъ скупенныхъ одноцвѣтковыхъ колосковъ; колосковъ чешуй двѣ, изъ нихъ нижняя маленькая, пленчатая, верхняя кожистая, шиповатая; цвѣтковыхъ чешуй также двѣ, онѣ пленчатая; рыльца выступаютъ на верхушкѣ колоска, зерновка продолговатая. Наиболѣе обыкновенный видъ *T. cespitosus* Hall. C. P.

**Традесканція** (*Tradescantia* L.)—родовое названіе травянистыхъ многолѣтнихъ растений изъ сем. Commelinaceae, развивающія прямые или ползучіе ломкіе мясистые стебли, покрытые поперебѣнными, цѣльными, сидящими, листьями, съ стеблеобъемлющимъ

основаніемъ. Цвѣтки собраны въ короткіе щитки. Цвѣтокъ правильный, обоюполюй. Чашечка трехлистная, иногда ярко окрашенная, вѣнчикъ трехлепестный; тычинокъ шесть; пестикъ съ верхнею, трехгвѣздою завязью, въ каждомъ гвѣздѣ по двѣ сѣмяпочки; плодъ коробочка; сѣмена бѣловыя. Всѣхъ видовъ Т. насчитывается до 32; родина ихъ—тропическая и Сѣверная Америка. Многие виды культивируются въ садахъ и оранжереяхъ; таковы: *T. virginica* L. (растеніе съ прямыми почти стеблями до 60 см. высотой, узкими листьями и синими цвѣтками), *T. navicularis* Orty. (полуцвѣтчатый стебель, съ мясистыми листьями и розовыми цвѣтками), *T. fluminensis* Arrab. Vell., *T. geniculata* Jacq., *T. rosea* Vent. и др.

C. P.

**Традиционализмъ**—направленіе въ философіи религіи, опровергающее, по опредѣленію Жюбера, идеи опредѣленнаго времени на основаніи вѣчныхъ идей религіознаго порядка, какъ онѣ проявились у всѣхъ народовъ. Это направленіе появилось въ борьбѣ съ деизмомъ и религіозной критикой вообще; поэтому, говоря о Т., обыкновенно разумѣютъ писателей начала XIX в., у которыхъ усиленіе религіознаго творчества было вызвано отрицательнымъ отношеніемъ къ религіи писателей XVIII в. Къ этому направленію относятся Шатобрианъ, Жозефъ-де Мэстръ, де Бональдъ, Ламеннэ (въ первомъ періодѣ его дѣятельности), Валданшъ, Ботанъ, аббатъ Марэ, Гратри и отчасти Борда-Де-Муленъ. При общей тенденціи названныхъ писателей, каждый изъ нихъ развилъ характерный рядъ доводовъ. Де-Мэстръ въ своихъ знаменитыхъ «Soirées de St-Petersbourg» защищалъ рискованную тему о томъ, что физическое зло есть результатъ порока и опровергалъ сенсуализмъ XVIII в. (въ лицѣ Локка) и эмпиризмъ (въ лицѣ Бакона). Опровергая нѣкоторые философовъ, Мэстръ все-же уважалъ философію; Бональдъ въ этомъ отношеніи пошелъ далѣе: онъ нападалъ на самое существо философіи, отрицая ея пользу. Возвеличивая значеніе вѣры, Бональдъ принижаетъ разумъ; его ученіе осуждено самимъ католичествомъ на соборѣ въ Реннѣ и Аміенѣ. Можетъ быть самымъ талантливымъ и безъ сомнѣнія самымъ страстнымъ изъ традиционалистовъ былъ Ламеннэ. Въ вопросѣ о достовѣрности знанія Ламеннэ старался найти средній путь между скептицизмомъ и догматизмомъ. Человѣкъ, взятый въ отдѣльности, ничего достовѣрно знать не можетъ, но коллективный человѣкъ (или человечество) можетъ достигнуть истины. Индивидуальный разумъ безсиленъ, но универсальный или общій разумъ способенъ найти истину; итакъ, истина есть результатъ здраваго смысла или общаго согласія. Найденнымъ принципомъ Ламеннэ пользуется для различія истинной религіи отъ ложной: истинной религіей оказывается католическое христіанство. Мы указали лишь на писателей традиционалистовъ во Франціи; то же теченіе мысли можно прослѣдить и въ другихъ странахъ (напр. Росминни-Сербати въ Италіи). См. Ferraz, «Histoire de la philosophie

en France au XIX siècle. Traditionalisme et ultramontanisme» (П., 1880). Э. Р.

**Традиция** въ богословіи—см. Предание.

**Традиція** (traditio, передача) — установление фактическаго господства надъ вещами со стороны ихъ прежняго владѣльца въ пользу новаго, приобретающаго ихъ въ собственность или владѣніе. Юристы думаютъ, что для приобретения вѣщнаго права, т. е. для установления непосредственной юридической связи лица съ вещью (VI, 161), совершение Т. является необходимымъ, логическимъ требованіемъ. Обязательственная, личная связь кредитора съ должникомъ можетъ быть установлена однимъ только соглашеніемъ (договоромъ) этихъ лицъ между собою; но для установления вѣщнаго права необходимы два акта—договоръ и фактическое установление отношенія къ вещи, т. е. Т. Опорой для этого разсужденія служатъ выраженія римскихъ юристовъ въ Cod. II, 3, 20 и Dig. 41, 1, § 31 пр. По отношенію къ разнаго рода вещамъ эта теорія имѣетъ, однако, неодинаковое значеніе. Необходимость акта Т. для приобретения *недвижимостей* имѣла мѣсто лишь тогда, когда владѣніе или являлось лучшимъ обезпеченіемъ безспорности приобретения или давало особые выгоды при защитѣ—напримѣръ въ древнемъ правѣ, когда фактическое владѣніе имѣло гораздо больше значенія, чѣмъ укрѣпляющіе его акты приобретения (beati possidentes), или при такой организаціи способовъ приобретения вѣщныхъ правъ, когда официальные акты приобретения не имѣютъ надлежащей безспорности или парализуются иными фактами (давностью). Такъ было въ Римѣ, гдѣ вовсе не существовало официальной, публичной системы укрѣпленія вѣщныхъ правъ; отчасти это имѣетъ мѣсто до сихъ поръ въ Россіи, гдѣ приобретение по акту можетъ быть парализовано правами давностнаго владѣльца. При существованіи той системы укрѣпленія, которая носитъ названіе «ипотечной» (XIII, 297), соглашеніе отчуждателя и приобретателя вѣщныхъ правъ, сдѣланное въ присутствіи суда или должностнаго лица и записанное въ вѣщную книгу, несравненно лучше гарантируетъ права приобретателя, чѣмъ реальная Т. владѣнія. Старыя формы реальной Т., напр. вводъ во владѣніе (V, 674), инвеститура (XIII, 49), отказъ (XXII, 416), не имѣютъ, поэтому, въ современномъ западномъ правѣ никакого значенія. Что касается *движимостей*, то по отношенію къ нимъ невозможно, безъ крайняго отъсненія оборота, установление *публичныхъ способовъ* приобретения; поэтому при ихъ приобретеніи традиція получаетъ значеніе гораздо большее чѣмъ договоръ, служащій основаніемъ для обладанія ими. И римскіе юристы, строго проводившіе единство въ способахъ приобретенія и защиты недвижимостей и движимостей (X, 182), принуждены были иногда отступать отъ своей точки зрѣнія. Передачѣ вещей, сопровождавшейся ошибочнымъ представленіемъ объ основаніи Т., они иногда сообщали юридическую силу, или укрѣпляя приобретеніе, сдѣланное путемъ такой Т., если ошибка была несущественна (Dig. 41, 1, 36), или за-

мѣняя виндикацію (VI, 413) кондикціями (XV, 932), какъ напр. при Т. недолжнаго. Въ западномъ правѣ приобретателю движимыхъ вещей по Т. (добросовѣстному владѣльцу) всегда отдавалось предпочтеніе передъ уполномоченнымъ на нихъ въ силу болѣе важнаго титула (VI, 413 и X, 182). При современной быстротѣ оборота съ движимостями требовать отъ каждаго отчуждателя ихъ не только факта обладанія вещами, но и титула, крайне затруднительно. Поэтому современныя западныя законодательства — даже тѣ, которыя, какъ французское, считаютъ договоръ купли-продажи создающимъ для покупателя, въ силу самаго факта соглашенія, право собственности, — при продажѣ одной и той же вещи двумъ разнымъ лицамъ отдадутъ предпочтеніе не тому покупателю, который заключилъ договоръ раньше, а тому, кому вещь *передана*. И по *русскому праву* недвижимость, проданная двумъ разнымъ лицамъ, принадлежитъ совершившему купчую крѣпость раньше (ст. 1509, т. X, ч. 1), а движимость—тому, кому вещь *передана* (ср. ст. 534 и 1510). Чтобы помирить «логическое» требованіе неизбѣжности Т. для приобретения вѣщнаго права съ отступленіями отъ него въ исторіи и современномъ правѣ, нѣмецкіе юристы создали ученіе о Т., какъ *абстрактномъ вещномъ договорѣ*. Подъ Т., какъ способомъ установленія вѣщныхъ правъ, они разумѣютъ соглашеніе отчуждателя и приобретателя вещи, выразившееся или въ реальномъ актѣ врученія вещи, обозначающемъ намѣреніе съ одной стороны передать право на вещь, съ другой—принять его, или въ такомъ дѣйствіи, которое сообщаетъ реальную власть надъ вещью въ силу своихъ юридическихъ свойствъ. Подъ это послѣднее опредѣленіе подходить обнаруженное передъ судомъ и занесенное въ ипотечныя книги соглашеніе отчуждателя и приобретателя о переходѣ отъ одного къ другому права собственности. Такъ какъ этотъ «вещный договоръ» дѣйствителенъ безъ предшествующаго договора купли-продажи, мѣны, даренія и другихъ «основаній Т.», и такъ какъ при движимостяхъ такимъ договорамъ принадлежитъ второстепенная роль, а иногда и не принадлежитъ никакой, то и этотъ «общій» способъ приобретѣнія собственности на недвижимость и движимость, въ качествѣ «вещнаго договора», по мнѣнію этихъ юристовъ, долженъ быть признанъ абстрактнымъ, т. е. Т. какъ вещный договоръ, дѣйствителенъ *безъ обозначенія*, вопреки Dig., 41, 1 § 31 пр. и согласно съ Dig., 41, 1 § 36. Эта точка зрѣнія развита въ мотивахъ къ первому проекту общегерманскаго гражданскаго уложенія (III, 7—9). Въ коммиссіи второго чтенія проекта точка зрѣнія на Т., какъ вещный *договоръ*, была подтверждена сомнѣнію (рѣшеніе этого вопроса предоставлено науцѣ), но все-таки признанъ абстрактный характеръ Т. По ст. 929 уложенія «для передачи права собственности на движимую вещь необходимо, чтобы собственникъ передалъ отчуждаемую вещь приобретателю и оба они были согласны въ томъ, что отъ одного къ другому переходитъ право собственности. Если приобретатель уже владѣетъ вещью, то достаточно одного



соглашенія о переводѣ собственности». Основаніи Т., т. е. предшествующаго договора, здѣсь не требуется. По *вышней формѣ* различаютъ традицію, какъ непосредственное врученіе вещи, отъ Т., какъ передачи знаковъ или правъ, служавшихъ доказательствомъ власти или дающихъ возможность осуществить эту власть (Т. накладной, консенсамента, ключей отъ амбара и т. п.; по ст. 931 герм. улож. Т. совершается и уступкой притязаній или исковъ собственника къ тому лицу, у котораго вещь находится). Этого видъ носитъ названіе *longa manu traditio*. Установленіе права на вещь, уже находящуюся во владѣніи пріобрѣтателя, называется *brevis manu traditio*. Эти виды Т. знаютъ и *русское право*, постановляющее, что «передача отъ продавца покупщику проданнаго движимаго имущества совершается дѣйствительнымъ поупущку врученіемъ самого сего имущества или поступленіемъ онаго въ его распоряженіе» (ст. 1510). Формулировка этой статьи показывать, что русское право не знаетъ абстрактной Т. У насъ имущества пріобрѣтаются мѣною, покупкою и другими договорами, и движимаго вещь, находящаяся въ рукахъ владѣльца, считается его собственностью, пока противное не докажетъ (534 ст.).

*Литература.* Windscheid, «Lehrb. der Pand.» (1, изд. 1900); Dernburg, «Pandecten» (1, § 24 15); Stobbe, «Handb. des deutsch. Privatrechts» (Б., 1896); Chlamtacъ, «Die Rechtliche Natur der Ubergangsart durch Tradition im Röm. Recht» (Лип., 1897); Мейеръ, «Русское гражданское право» (стр. 31, 7-е изд., СПб., 1897); Загоровскій, «О пріобрѣтеніи права собственности на движимыя вещи посредствомъ передачи» («Юридич. Вѣстникъ», 1890, № 7). В. Н.

**Традуціонізмъ.**—Прежняя психологія, за отсутствіемъ точныхъ экспериментальныхъ изслѣдованій, занималась по преимуществу вопросами трансцендентными—о возникновеніи души, о безсмертіи ея, о субстанціальности души, объ отношеніи души и тѣла. О возникновеніи души были высказаны три теоріи: теорія предсуществованія (Платонъ и Оригенъ), имѣвшая, кромѣ позитивскаго достоинства, еще ту особенность, что допускала вѣчность души не только *a parte post*, т. е. послѣ появленія души въ тѣлесной оболочкѣ, но и *a parte ante*, т. е. постулировала вѣчность души, иначе говоря, ея вѣчное существованіе. Христіанскіе писатели держались по преимуществу ученія о томъ, что Богъ создаетъ въ каждомъ отдѣльномъ случаѣ душу, которую и одаряетъ безсмертіемъ. Это ученіе называлось *креатіанизмомъ* (creatio animae). Наконецъ, были защитники и взгляда, по которому душа родителей передается дѣтямъ черезъ сѣмя (напр. Тертуліанъ). Защитники этой теоріи назывались традуціоністами. Между ученіемъ о предсуществованіи и Т. существуетъ возможное соглашеніе, которое мы и видимъ въ ученіи Лейбница о преформаціи. По мнѣнію Лейбница, не существуетъ въ настоящемъ значеніи слова ни рожденія, ни смерти; рожденіе есть лишь трансформация, т. е.

развитіе, проявленіе того, что уже ранѣе существовало въ зародкѣ, а смерть есть ничто иное какъ «enveloppement», т. е. нѣчто противоположное развитію. Э. Р.

**Трасторія**—см. Движеніе.

**Тразивулъ** (Θρασίβουλος)—сынъ Ликона, выдающійся аэинскій полководецъ, демократъ по убѣжденіямъ; отличался энергіей, предпримчивостію и горячею любовью къ отечеству. Въ 411 г., при возстаніи демоса на о-въ Самоса противъ олигархіи четырехсотъ, въ которомъ принимали дѣятельное участіе солдаты аэинскаго флота, важную роль играли триерархи Т. и Тразиллъ, принадлежавшіе къ числу вновь избранныхъ стратеговъ. Т. участвовалъ и въ битвѣ при Аргинузскихъ островахъ, въ качествѣ триерарха; когда ему и Терамену приказали спасти потерпѣвшихъ кораблекрушеніе, то оны по случаю бури этого сдѣлать не могъ (см. Терамень). По учрежденіи правленія 30-ти тирановъ (404), Т. былъ изгнанъ и отправился въ Фивы, которыя сдѣлались главной квартирой аэинскихъ эмгрантовъ. При сдѣлствіи еванскаго правительствъ Т., съ 70 приверженцами, осенью 404 г. перешель границу Аттики и занялъ пограничную горную крѣпость Филу. Сюда начали стекаться добровольцы, число которыхъ быстро возрасло до 1000. Съ этимъ отрядомъ оны занялъ Пирей и уничтожилъ правительство тридцати. Олигархи обратились за помощію къ Спартѣ, но партія Павзанія взяла тамъ верхъ надъ партией Лизандро. Павзаній, посланный въ Аттику во главѣ пелопонесской союзной арміи, вступилъ въ переговоры съ Т., и олигархи помирлись съ демократами. Т. вернулся въ Аэны со своими приверженцами и возстановилъ прежнее государственное устройство. Во время коринфской войны аэиняне въ 395 г., по совѣту Т., помогли еваніанамъ, въ слѣдующемъ году Т. командовалъ войсками въ Беотіи и подъ стѣнами Коринфа, но ничего примѣтельнаго не совершилъ. Въ 389 г. Т. отплылъ въ Геллеспонтъ, присоединилъ къ Аэинямъ многие острова и города, находившіеся около малоазіатскихъ и еракійскихъ береговъ (Фракійскій Херсонесъ, Византію, Калхедонъ и др.) и въ значительной степени возстановилъ прежнее аттическое государство (см. Союзъ, ХХХІ, 100). Въ важнѣйшихъ военныхъ пунктахъ были оставлены аэинскіе гарнизоны; со всѣхъ товаровъ, провозимыхъ черезъ Босфоръ какъ въ Черное море, такъ и оттуда, взималась пошлина въ 10% (δραστή); кромѣ того, Т. ввелъ еще портовую пошлину въ 5% (εἰσροστή) со стоимости всѣхъ товаровъ, ввозимыхъ или вывозимыхъ въ союзныхъ городахъ. Враги Т., которыхъ у него какъ въ Аэинахъ, такъ и среди союзниковъ, было немало, жаловались на увеличеніе налоговъ, на насильственные поборы и высокомерное обращеніе и, наконецъ, добились его смѣщенія. Однако, Т. не обратилъ на это вниманія, остался во главѣ флота и продолжалъ собирать подати съ малоазіатскихъ городовъ. Оны были убиты во время экспедиціи противъ гор. Аспенда (на р. Евримедонтѣ, въ Памфиліи), въ 388 г. А. Пр.

**Тразилль** (Θράσιλλος) — аеинскій полководецъ второй половины пелопоннесской войны, избранный вмѣстѣ съ Тразибулломъ стратегомъ въ 411 г. для подавленія олигархическаго возстанія на Самосѣ. Въ томъ же году онъ одержалъ при Киносемѣ побѣду надъ пелопоннесскимъ флотомъ. Прибывъ въ Аены, чтобы хлопотать объ отправкѣ подкрѣпленій для флота, Т. весною 410 г. былъ вновь избранъ въ стратеги, какъ одинъ изъ представителей демократической партіи, которая, съ упорченіемъ морскаго господства Аеинъ, стала вновь поднимать голову. Въ этомъ году мирныя предложенія спартанскаго царя Агиса были отклонены аеинцами, и лакедемоняне двинулись — было отъ Декелии къ Аеинамъ; но Агисъ не рѣшился принять сраженіе, которое предложилъ ему Т. Въ 409 г. Т., во главѣ флота изъ 30 кораблей, съ многочисленнымъ войскомъ, отплылъ для покоренія Іоніи. Тотчасъ по высадкѣ войска въ Нотіонѣ Колофонъ перешелъ на сторону аеинцевъ, но при Ефесѣ Т. встрѣтилъ соединенное войско сиракузянъ, селинунтцевъ и Тиссаферна и потерпѣлъ серьезное поражение. Отказавшись отъ завоеванія Іоніи, Т. направился къ Гелеспонту на соединеніе съ Алкивиадомъ. Весною 408 г. начата ими осада Калхедона; вылазка пелопоннесскаго гарнизона была отбита, Фарнабазу не дали соединиться съ осаждаемыми. Въ результатѣ сатрапъ заключилъ договоръ, обязавшись прекратить враждебныя дѣйствія противъ Аеинъ и уплатить 20 талантовъ, а Калхедонъ былъ признанъ независимымъ, съ тѣмъ, однако, чтобы прежняя дань уплачивалась имъ и впредь. Т. вернулся въ 407 г. въ Аены, но вскорѣ опять принялъ начальство надъ частью флота при Ефесѣ. Въ 406 г., въ битвѣ при Аргинускихъ островахъ, онъ командовалъ 15 кораблями. Волѣдствіе распространившагося слуха о томъ, что матросы погубилихъ кораблей могилы-бы быть спасены, если-бы стратеги не бросили ихъ на произволъ судьбы, противъ стратега было возбуждено уголовное преслѣдованіе; они были отрѣшены отъ должности и, по разсмотрѣніи дѣла въ народномъ собраніи, всѣ приговорены къ смертной казни; въ числѣ ихъ погибъ и Т. H. O.

**Тразимедь** (Θρασυμήδης, Thrasymedes) — храбрый сынъ Нестора, участвовавшій съ отцомъ въ Троянскій войнѣ и вмѣстѣ съ нимъ возвратившійся въ Мессенскій Пилосъ. Его могилу показывали въ Пилосѣ.

**Тразименское озеро** (Trasimenus или Trasimennus lacus, нынѣ Lago di Perugia), съ довольно большимъ бассейномъ, находилось въ Этруріи между рѣками Гланомъ (Кланомъ) и Тибромъ и городами Клуземъ и Перузійей въ 2 географическихъ миляхъ (на юго-востокъ) отъ Кортоны. Въ 217 г. Аннибалъ окружилъ здѣсь войско консула Гая Фламинія и, занявъ выгодную позицію, нанесъ римлянамъ тяжелое поражение: пало до 15000 римлянъ, въ томъ числѣ самъ консулъ. H. O.

**Тразъ** — сынъ Аніа, мнѣшескаго царя о-ва Делоса. Его, по преданію, разорвали его собственныя собаки, и съ тѣхъ поръ на Делосѣ было запрещено держать собакъ.

**Траинитіусъ** (Иосифъ-Марія Траинитіусъ) — итальянскій церковный композиторъ (1660 — 1720). Его духовныя сочиненія въ свое время пользовались большимъ распространеніемъ.

**Трай Бидонъ** — каноническія религіозныя книги сіамскихъ буддистовъ, составляющія много десятковъ томовъ. У бирманцевъ онѣ носятъ названіе Ведегаты. Существуютъ еще скажытій сводъ изъ всего собранія, носящій имя Т. *псумъ* и пользующійся большимъ уваженіемъ. Составленіе его относится къ 2226 г. буддійской эры (1786 по Р. Хр.), когда сіамскій король, въ присутствіи своихъ вельможъ и всей свиты, предложилъ рядъ религіозныхъ вопросовъ главнымъ іерархамъ буддійской церкви, жрецамъ и ученымъ. Нѣкоторые вопросы остались безъ отвѣта. См. статью Джона въ «*Journal of the Indian Archipelago*» (т. V, № 11). С. В.—ч.

**Трайлохъ** — то же, что *Три-бухуана* или *Три-лоха* (см.).

**Трайциппа** — оз. на о-вѣ Сахалинѣ, въ 50 в. отъ поста Кусуная, близъ зап. берега острова; съ Татарскимъ проливомъ соединяется рѣчкой, устье которой широко, но благодаря бару, гдѣ глубина всего 6 фт., неблагоприятно для прохода судовъ.

**Трасдорфъ** (Генрихъ Трахдорфъ) — одинъ изъ старинныхъ мастеровъ органа; жилъ въ Майнцѣ въ серединѣ XV ст. Клавіатура органа въ Т. была въ двѣ октавы.

**Трактаторы** (trastatores) — такъ назывались въ древнемъ Римѣ рабы, которые въ баняхъ прислуживали купающимся и производили массажъ всего тѣла.

**Трактаты** — см. Договоры международныя.

**Трактеніровъ** (Трактоміровъ, Трактомировъ, Трехтмировъ) — мст. Кіевской губ., Каневского у., на прав. берегу р. Днѣпра, въ 30 вер. отъ уѣздн. гор. противъ Переяславской пароходн. прист. Время основанія Т. неизвестно. Въ самомъ мст. древнее городище. Здѣсь находили предметы неолитическаго и бронзоваго вѣковъ. Близъ Т. доисторическія пещеры въ лесѣ, стоянки каменнаго вѣка и городища. Въ исторіи Т. дѣлается извѣстнымъ съ XVI ст., когда онъ былъ отданъ казакамъ Стефаномъ Баторіемъ; съ тѣхъ поръ онъ назывался «казакскимъ городомъ». О немъ, какъ о городѣ (Грехъ-Темировъ казакскій), упоминается въ «Книгѣ Большого Чертежа». Казаки устроили здѣсь больницу для старыхъ и раненыхъ запорожцевъ. Съ давнихъ поръ Т. славится ломками жерноваго песчаника и выдѣлкою жернововъ. 994 жителя, правосл. церковь, церк.-прих. школа, 2 вѣдн. и много вѣтрян. мельницъ. В. Т.

**Трактирные заведѣнія** — до 1861 г. подлежали дѣйствию трехъ различныхъ положеній о Т. промыслѣ: одно положеніе существовало для С.-Петербурга, другое — для Москвы, губернскихъ, портовыхъ и уѣздныхъ городовъ, третье — для заштатныхъ городовъ и селеній. Т. заведенія подраздѣлялись на различныя виды по роду торговли, которую имъ предоставлялось производить: гостиницы, рестораны, трактиры и кафе-рестораны со-

ставляли высшій разрядъ, харчевни — низшій. Этими положеніями были установленъ цѣлый рядъ ограниченій и стѣсненій Т. промысла, въ видахъ наблюденія за тѣмъ, чтобы въ каждомъ заведеніи торговли производилась въ установленныхъ закономъ границахъ. Число заведеній было ограничено, въ большинствѣ мѣстностей, опредѣленнымъ комплектомъ. Трактиры вообще сдавались съ торговъ. Въ С.-Петербургѣ для нихъ назначена была общая сумма акциза, которая распределялась между отдѣльными заведеніями; остальные трактирныя заведенія (кроме трактировъ) отдавались въ содержаніе за опредѣленную закономъ сумму. По Положенію о трактирныхъ заведеніяхъ 1861 г., всѣ эти заведенія подведены подъ одинъ разрядъ, всѣмъ предоставлены одинаковыя права по торговлѣ, отбѣнены ограниченія въ числѣ и прекращена отдача трактировъ съ торговъ, а также сдача другихъ заведеній въ содержаніе за опредѣленную плату. Городскимъ обществамъ, съ утвержденія губернскаго начальства, предоставлено опредѣлять средній годовой акцизъ съ каждаго заведенія, а внутренняя раскладка производилась или самимъ обществомъ трактирщиковъ, или избранными ими депутатами; на этихъ же основаніяхъ установлено взимать доходъ въ пользу города съ постоянныхъ дворовъ и състныхъ лавочекъ, по отдѣльной отъ трактировъ раскладкѣ. Въ уѣздахъ сумма акциза съ трактира установлена въ 15, 30, 60 руб., смотря по мѣстностямъ; постоянные дворы и корчмы въ уѣздахъ дозволено учреждать безъ всякаго налога въ пользу казны. Изданное въ 1893 г. новое Положеніе о Т. промыслѣ введено въ дѣйствіе съ 1 янв. 1894 г. во всѣхъ мѣстностяхъ Имперіи, за исключеніемъ Царства Польскаго. Въ виду крайняго разнообразія Т. заведеній, законъ ограничивается указаніемъ общаго свойства Т. промысла, заключающагося въ содержаніи открытаго для публики заведенія, гдѣ продаются кушанья и напитки для потребленія на мѣстѣ. Продажа кушаній и напитков можетъ производиться или въ открытомъ для публики общемъ помѣщеніи, или въ особомъ покояхъ, которые могутъ быть отдаваемы въ наемъ. Къ заведеніямъ трактирнаго промысла безъ отдачи въ наемъ покоевъ относятся: трактиры, рестораны, харчевни и духаны; овощныя и фруктовыя лавки и ренсковые погреба съ подачею закусокъ или кушаній; столовыя, кухмистерскія, буфеты при театрахъ, на пароходахъ, пристаняхъ, станціяхъ желѣзныхъ дорогъ, на гуляньяхъ и т. д.; пивныя лавки съ продажей горячей пищи; кондитерскія и пирожныя съ продажей припасовъ для потребленія на мѣстѣ; кофейныя, състные или закусочныя лавки. Къ заведеніямъ Т. промысла съ отдачею въ наемъ покоевъ относятся: гостиницы, постоянные дворы, заѣзжіе дома; корчмы, а также меблированныя комнаты и подворья, отдаваемыя со столомъ, если у одного хозяина отдается болѣе шести комнатъ и т. и. Законъ не устанавливаетъ точныхъ признаковъ отличія одного вида заведеній Т. промысла отъ другого; лишь въ отношеніи устройства постоянныхъ дворовъ и

корчемъ указано, что они должны имѣть необходимые приспособленія для пріюта и продовольствія постояльцевъ, но безъ стоекъ для продажи припасовъ или питей, и что постоянные дворы должны имѣть крытыя приспособленія для лошадей. Заведенія Т. промысла должны имѣть установленные торговые документы; открытіе и производство торговли крѣпкими напитками и табачными издѣліями подчиняются правиламъ уставовъ объ акцизныхъ и табачныхъ сборахъ и положенія о казенной продажѣ питей. Законъ устанавливаетъ продолжительность торговли въ заведеніяхъ Т. промысла, изъ которой дѣлаются исключенія для гостиницъ и постоялыхъ дворовъ, для буфетовъ на желѣзно-дорожныхъ станціяхъ, пароходныхъ пристаняхъ, въ клубахъ, театрахъ и т. п.; кроме того, губернаторамъ предоставлено разрѣшать въ отдѣльныхъ заведеніяхъ производство торговли и внѣ опредѣленнаго закономъ времени. Продажа припасовъ и отдача въ наемъ покоевъ производятся въ заведеніяхъ Т. промысла повольной цѣнѣ, но въ заведеніи должна быть вывѣшена таблица съ означеніемъ цѣны особымъ покоямъ, отдаваемымъ въ наемъ, и прочимъ предметамъ Т. промысла; продажа предметовъ по цѣнамъ выше объявленныхъ влечетъ за собою денежное взыскаііе не свыше 50 руб. Въ Т. заведеніяхъ допускаются, съ разрѣшенія губернатора, запрещенныя закономъ игры, музыка и другія развлеченія. Заведенія трактирнаго промысла могутъ быть содержимы всѣми лицами, имѣющими право заниматься торговлей и промыслами; существовавшее прежде требованіе представленія желающими открыть Т. заведеніе аттестата отбѣнено; отъ нихъ отбирается только подписка въ томъ, что они не подвергались взысканіямъ, лишшающимъ права содержать Т. заведенія. Въ городахъ разрѣшеніе на открытіе заведеній принадлежитъ городскимъ думамъ. Открытіе въ городскихъ поселеніяхъ питейной продажи въ заведеніяхъ Т. промысла допускается не иначе, какъ по предварительномъ освидѣтельствованіи помѣщенія полиціею, при участіи акцизнаго надзора и лицъ, назначенныхъ отъ городского управленія. По соглашенію съ полиціей, предоставляется городскимъ думамъ издавать обязательныя постановленія объ устройствѣ разнаго рода заведеній Т. промысла, дабы каждое изъ нихъ соответствовало своему назначенію; о тѣхъ мѣстностяхъ въ городѣ, гдѣ Т. заведенія не должны быть вовсе допускаемы; о соблюденіи въ Т. заведеніяхъ благочинія и благоустройства. Въ тѣхъ поселеніяхъ, гдѣ не введено городское положеніе, такія постановленія издаются губернаторомъ. Въ городскихъ поселеніяхъ заведенія Т. промысла облагаются особымъ Т. сборомъ въ доходъ этихъ поселеній; общій сумма его опредѣляется городскою думою, которая при этомъ назначаетъ, какая часть сбора падаетъ на заведенія, торгующія крѣпкими напитками, какая — на заведенія, не торгующія этими напитками. Для раскладки сбора по отдѣльнымъ заведеніямъ они распределяются думою на группы (если число заведеній въ городѣ превышаетъ 20) по степени доходности, размѣрамъ оборо-

товъ, мѣсту нахождения въ городѣ и т. п. признаемъ; для каждой группы дума опредѣляетъ наибольшій и наименьшій размѣръ обложения отдѣльныхъ заведеній, самая же раскладка Т. сбора по отдѣльнымъ заведеніямъ производится, по усмотрѣнію думы, или общими собраніями владѣльцевъ заведеній каждой группы, или избранною ими изъ своей среды раскладочною комиссіей (если число заведеній въ группѣ превышаетъ 20). Раскладочныя комиссіи избираются ежегодно. Собранія владѣльцевъ заведеній и раскладочныя комиссіи происходятъ подъ председательствомъ члена городской управы; самая раскладка трактирнаго сбора должна быть закончена къ 20 октября, въ противномъ случаѣ она производится городской управой. Жалобы на неправильную раскладку Т. сбора окончательно разрѣшаются городской думой. Отъ взиманія городского Т. сбора освобождаются буфеты при военныхъ собраніяхъ, хозяйство которыхъ ведется самими офицерами безъ отдачи въ аренду частнымъ лицамъ. По усмотрѣнію думы, могутъ быть также освобождены заведенія извѣстнаго рода изъ числа непродвижныхъ торговыхъ крѣпкими напитками. Въ городскихъ поселеніяхъ заведенія Т. промысла открываются порядкомъ, установленнымъ для торговыхъ заведеній вообще; открытіе же заведеній съ продажей крѣпкихъ напитковъ разрѣшается съ соблюденіемъ правилъ устава объ акцизныхъ сборахъ и съ принятіемъ въ соображеніе условий, на которыхъ дано согласіе на открытіе заведенія вѣдомствомъ, владѣльцемъ или обществомъ. Желаящій открыть заведеніе Т. промысла долженъ представить письменное согласіе владѣльца земли, вѣдомства или общества. Заведенія трактирнаго промысла въ городскихъ поселеніяхъ, кромѣ духовныхъ, постоялыхъ дворовъ и корчемъ безъ продажи крѣпкихъ напитковъ, платятъ Т. сборъ въ пользу уѣздныхъ земствъ, гдѣ земскія учрежденія не введены—въ губернской земской сборъ (въ Области Войска Донскаго—въ станичныхъ или войсковыхъ суммахъ); размѣръ Т. сбора—60, 30 и 15 руб., смотря по разряду мѣстности, который опредѣляется уѣзднымъ земскимъ собраніемъ, а въ неземскихъ губерніяхъ—губернскимъ распорядительнымъ комитетомъ. О заведеніяхъ Т. промысла съ питейной продажей—см. Питейная торговля (XXIII, 725) и Питейная монополия (XXIII, 721). Торговля пивными, не составляющими предмета казенной продажи, разрѣшается въ трактирныхъ заведеніяхъ городскими думами, а въ городѣ — управляющимъ акцизными сборами, по согласію съ губернаторомъ; продажа вина, спирта и водочныхъ издѣлій разрѣшается управляющимъ акцизными сборами по согласію съ губернаторомъ. Число Т. заведеній въ Россіи, равнявшееся въ 1886 г. 35376 и дошедшее въ 1894 г. до 42037, начало съ того времени значительно уменьшаться, вслѣдствіе введенія питейной монополии: такъ, уже въ 1895 г., когда казенная продажа пивей была введена лишь въ 4 восточныхъ губерніяхъ, число трактирныхъ заведеній сократилось до 39178.

**Трактори́и** или *трактриса*—см. Погодная линия (XXIV, 34).

**Трали** (Tralee)—гл. г. ирландскаго графства Керри, при впаденіи р. Ли въ Тралийскій заливъ Атлантическаго океана; соединенъ съ морской гаванью Бленервилль посредствомъ канала. Около 10000 жит., занимающихся, главнымъ образомъ, рыбной ловлей (811 лодок).

**Тралессъ** или Сванетія — въ древности городъ, основанный троянцемъ Аталомъ по разрушеніи Трои. Онъ лежалъ на границѣ Азіи съ Каріею, на вершинѣ горы, окруженной крѣпкими стѣнами. По словамъ древнихъ писателей, этотъ городъ изъ всѣхъ городовъ Азіи былъ самымъ удобнымъ для жизни богатыхъ людей.

**Тралессъ** (Иоганнъ-Георгъ Tralles)—нѣмецкій физикъ (1763—1822), извѣстный изобрѣтениемъ спиртомѣра (см. XXXI, 236). Былъ профессоромъ въ Бернѣ съ 1785 г. и Берлинѣ съ 1810 г. Его главный трудъ: «Untersuchungen über die specifischen Gewichte der Mischungen aus Alkohol und Wasser» (Лпц., 1812).

**Тралессъ** (Бальтазаръ Tralles)—извѣстный нѣмецкій врачъ и философъ (1708—1797). Труды Т. свидѣтельствуютъ о его замѣчательныхъ способностяхъ къ точнымъ наблюденіямъ; въ то же время Т. является противникомъ крайнихъ материалистическихъ взглядовъ Гельвеція и Ла-Меттри. Главныя сочиненія: «De vitae animalis consideratione» (Галле, 1731); «De machina et anima humana proprus a se invicem distinctis» (Вреславль, 1749); «Critique d'un médecin du parti des spiritualistes sur la pièce intitulée: les Animaux plus que machines» (Гаара, 1751, издано на французскѣ); «De animae existentis immortalitate cogitata» (Гаара, 1774).

**Траль**—такъ назыв.: 1) снарядъ, употребляемый для изслѣдованія морскихъ и рѣчныхъ фарватеровъ и вообще промѣровъ воднаго пространства. Т. состоитъ изъ 2 дипломатовъ (см. Лотъ, XVIII, 32), связанныхъ между собою линемъ, сажень 20 въ длину; лоты эти опускаются въ воду съ 2 шлюпокъ, идущихъ параллельно одна другой, тоже на разстояніи 20 саж. и менѣе; длина выпущенныхъ дипломатинъ можетъ быть вдвое болѣе средней глубины осматриваемаго пространства. Если на пути попадетъ мель или камень, то лить, волочащійся по дну, задѣнетъ за нихъ и буксируемые лоты задержатъ шлюпку или по крайней мѣрѣ произведутъ сотрясеніе. Тогда надобно осторожно выбрать лить, чтобы не отбѣить ихъ отъ камня и, подтянувшись къ камню, опредѣлить его положеніе относительно берега. Другого вида Т. опредѣляетъ моментъ перехода судна на глубину менѣе 30 фт. Онъ состоитъ изъ 2 бревенъ или футштоковъ, опущенныхъ въ воду на эту глубину и припрѣленныхъ вертикально по обѣ стороны кормы. Когда глубина сдѣлается менѣе 30 фт., футштоки коснутся дна и, оборвавъ тонкія верхнія стропки, наклонятся, что и послужитъ знакомъ начинающагося мелководія. Ходъ судна останавливаютъ и производить промѣрныя изслѣдованія. 2) Т. также

называется особый вид рыболовной сѣти (см. Рыболовство, XXVII, 424).

**Трамбле** (Tremblay)—деревя вь Франці, въ Вандеѣ. 15 октября 1793 г., во время вандейскихъ войскъ (V, 486), республиканская дивизія ген. Барда атакована была у Т. отрядомъ роялиста Лескура и отброшена къ г. Мортаню; но вслѣдъ затѣмъ, усиленная подкрѣпленіями, въ свою очередь ударила на вандейцевъ, которые должны были отступить, потерявъ большую часть своей артиллеріи.

**Трамбовна**—обрубокъ бревна: ок. 3 фт. длиною, съ рукоятками, для уколачивания (подъемомъ и опусканіемъ его въ вертикальномъ положеніи) наружной поверхности дорогъ и мостовыхъ, а также—слоевъ щебня съ цементнымъ растворомъ при бетонныхъ работахъ.

**Трамбовки**—служатъ для уминанія формочной земли въ формѣ. Нижняя ихъ головка шарообразная или въ видѣ ребра, а верхняя заостренная. При формованіи узкихъ и глубокихъ формъ Т. получаютъ форму пестика на длинномъ стержнѣ. Чтобы формочная масса не прилипла къ Т., ихъ передъ употребленіемъ слегка подогрѣваютъ. А. М. Д.

**Трамбан**—см. Коножельбныя дороги и Электрическія трамваи.

**Трамбель** (франц. tramail)—рыболовная снасть, состоящая изъ 3-хъ сложенныхъ вмѣстѣ сѣтей, при чемъ средняя—мелькоячейная—свободно виситъ между 2 крайними натянутыми сѣтями; съ какой-бы стороны ни шла рыба, она протаскиваетъ часть средней сѣти ячеями крайней сѣти и попадаетъ, такимъ образомъ, какъ-бы въ мѣшокъ. Т. употребляются преимущественно въ Великобританіи.

**Трамблѣ**.—Этимъ именемъ называются болѣе низкіе сорта шелковой пряжи, обыкновенно употребляемые въ шелкоткачествѣ для утка, а также для производства шелковыхъ шнурковъ. Пряжа Т., по сравненію съ органиномъ (шелковой пряжей, употребляемой для осовы), всегда крутится не такъ сильно.

А. П. Л. Д.

**Трамонтава** (Tramontana)—г. е. загорный вѣтеръ, такъ назыв. 1) въ Средней и Южной Италіи холодный сѣв. и сѣв.-вост. вѣтеръ, дующій изъ-за Апеннинъ; 2) въ Каталоніи (сѣв.-вост. Испаніи) тоже холодный сѣв. вѣтеръ изъ-за Пириней. Т. бываетъ сильна, особенно къ Каталоніи, и приноситъ ясную, сухую погоду. По своимъ свойствамъ очень сходна съ южно-французск. *мистралемъ* (см.).

**Тране**—норвежскій скрипачъ и композиторъ. Его комическая опера «Tjæl dventyret» была первымъ оригинальнымъ художественнымъ произведеніемъ, сочиненнымъ въ Норвегіи. Т. былъ извѣстенъ и какъ преподаватель игры на скрипкѣ. Его ученикомъ былъ знаменитый Оле-Булъ. Т. ум. въ 1828 г.

**Транецъ**: 1) на шлюпкахъ доска, образующая корму; къ нему крѣпятся наружная обшивка. Барказы, катера и шестерки имѣютъ Т. 2) На деревянныхъ военныхъ и коммерческихъ судахъ нижняя часть прямой кормы, въ пространствѣ между послѣднимъ поворотнымъ шпангоутомъ и ахтерштевнемъ, набирается горизонтальными балками, транцами.

**Транзитный вексель**—терминъ вексельнаго права, которымъ означаетъ переводный вексель, трассированный изъ одной страны на другую и *транзитомъ* попавшій въ третью страну.

**Транзитныя пошлыны**—см. Таможенные пошлыны.

**Транзокеланъ**—такъ греки называли страну за Оксомъ (нын. Аму-дарей) до Яксарта (нын. Сыръ-дарья); по-русски—*Заокучина*. Арабы дали тѣмъ же мѣстамъ название Мавераннагра, буквально: «то, что за рѣкою», «Зарѣчье»; рѣкою же какъ-бы по преимуществу называлась у нихъ Аму-дарья. Н. В.

**Транни** (Транн)—приморскій городъ въ итальянской провинціи Бари делье Пульи. Жителейъ 25647. Соборъ (XI в.), съ обширной крытой и художественными бронзовыми воротами работы Борисано (1175). Замокъ (теперъ тюрьма). Торговля хлебомъ, оливковымъ масломъ, виномъ, южными плодами—миндалемъ, инбиремъ и др.

**Транквилионъ**—см. Кириллъ (XV, 122).

**Транквилианъ**—св. мученикъ, старецъ, при крещеніи получившій исцѣленіе отъ болѣзни, давно мучившей его. Т. пострадалъ въ Римѣ, въ 287 г., при Диоклетіанѣ: онъ былъ побитъ камнями и брошенъ въ рѣку. Память Т. 18 декабря.

**Транквило**, Tranquillamente—музыкальный терминъ, требующій спокойнаго, неторопливаго исполненія.

**Трансбаръ** (Tranquebar, Трнакевар, по-тамульски Tarangambadi)—торговый городъ въ округѣ Танджоръ, брит.-инд. президентства, на Коромандельскомъ берегу, на одномъ изъ рукавовъ Кавера, съ старой датской крѣпостцей (теперъ тюрьма), 2 протест. церквями, катол. перковью, хлопчатобумажными фабриками, солеварней. Вмѣстѣ съ предмѣстьемъ Парайяръ (1891) насчитывается 14468 жит., между ними 2125 христіанъ. Т. былъ въ 1616 г. центромъ датскихъ колоній въ Индіи; въ 1845 г. проданъ за 20000 фн. стерл. британской остиндской компаніи. Фридрихъ V Датскій учредилъ здѣсь въ 1706 г. первую протестантскую миссію въ Индіи.

**Трансазія**—см. Мировая сдѣлка.

**Трансвалитъ**—рѣдкій минералъ, продуктъ окисленія мышьяковаго кобальта. Точная химическая и кристаллографическая природа его еще не изучена достаточно. Твердость 4, удѣльн. вѣсъ 3,846. Въ коняхъ около Middleburg (южн. Африка).

**Трансвааль**—см. Южноафриканская республика.

**Трансгрессіи**.—При изученіи географическаго распространенія морскихъ отложений минувшихъ геологическихъ эпохъ былъ установленъ тотъ фактъ, что область распространенія отложеній какой-нибудь позднѣйшей эпохи часто заходитъ болѣе или менѣе далеко за предѣлы распространенія предыдущей эпохи. Такое затопленіе моремъ участковъ земной поверхности, которые до того были сухой, называется Т., а залеганіе отложеній такой Т. на отложеніяхъ не только предшествующей эпохи, но и за ея предѣлы, на отложеніяхъ еще болѣе раннихъ эпохъ, назыв. транс-

грессивнымъ залеганіемъ. Осадки морской Т. иногда пластуются согласно съ отложениями болѣе раннихъ Т., чаще же наблюдается пластование несогласное. Т. въ связи съ орографическими движеніями нѣкоторыхъ частей земной коры опредѣляется вся смѣна физико-географическихъ условий въ разные геологическіе періоды. Изъ Т. особенно значительныхъ, покрывшихъ значительные участки сѣвернаго полушарія, которые до того были сушей, замѣчательна сеноманская Т. въ мѣловомъ періодѣ. Подобныя же, хотя и менѣе значительныя Т. можно указать въ верхнемъ триасѣ, въ олигоценѣ, въ девонской системѣ и т. д. Для объясненія явленій Т. было предложено много гипотезъ, изложенныхъ въ статьѣ Вѣковы колебанія суши и моря. Не повторяя ихъ здѣсь, достаточно указать на то, что одніе гипотезы стремятся объяснить Т. передвиженіями лишь водной оболочки земного шара (Зюсса, Пеймайръ), другія приводятъ ихъ въ связь съ вертикальными движеніями отдѣльных частей земной коры, съ настоящими опусканіями или поднятіями суши и дна морей. За послѣднія десятилѣтія, подъ вліяніемъ Зюсса и Неймара, господствовали воззрѣнія перваго рода; въ послѣднее время все болѣе права гражданства получаютъ воззрѣнія, по которымъ причиною вѣковыхъ перемѣщеній суши и моря являются вертикальныя движенія земной коры. Перечисливъ всѣ Т. и давъ очеркъ ихъ географическаго распространѣнія значило-бы дать сжатый очеркъ всей исторической геологій; для этого приходится отослать читателя къ статьямъ объ отдѣльныхъ системахъ. Но нельзя не обратить вниманія на крайне важное и интересное соотношеніе, мимоходомъ или въ примѣненіи къ частнымъ случаямъ высказанное разными авторами, но вполне систематизированное и возведенное на степень общаго закона лишь въ прошломъ году французскимъ ученымъ Хогомъ (Haug \*). Это соотношеніе заключается въ томъ, что Т. отнюдь не представляютъ обиха явленія, они не охватываютъ одновременно не только всей земной поверхности или даже одного полушарія, но даже и не распространяются одновременно на цѣлый современный или прежній материкъ. Напротивъ того, Т. въ отдѣхъ частяхъ земной коры всегда соответствуютъ отступанію моря, такъ наз. регрессіи въ другихъ. Регрессія совпадаетъ съ періодомъ орогенетическихъ процессовъ, а Т. слѣдуетъ за періодами образованія складокъ, т. е. горныхъ цѣпей. Отъ дальнѣйшаго изученія связи между Т. и регрессіями древнихъ морей слѣдуетъ ожидать плодотворныхъ результатовъ и матеріаловъ для восстановленія географіи и для реставраціи физико-географическихъ условий въ минувшіе геологическіе періоды.

**Трансилья** (архитект.) — поперечный корабль въ церквяхъ съ планомъ въ видѣ не-

равноконечнаго креста, пересѣкающей собою главный, болѣе продолговатый корабль подъ прямымъ угломъ и выступающей концами изъ общей массы сооружения. См. «Древне-христіанское искусство», «Романское искусство» и «Готическое искусство».

**Трансильванія**, иначе называемая *Седмиградіемъ*, Седмиградской землей или областью (латинск. Transilvania, мадярск. Erdély, нѣмецк. Transilvanien, Siebenbürgen, румынск. Ardealu, чешко-словенск. Sedmihradý, Sedmihradsko, пол. Sedmiogród) — область бывшаго Трансильванскаго (или Седмиградскаго) великаго княжества (или герцогства), въ настоящее время въ политическомъ и административномъ отношеніи вполне объединенная съ Венгріей. Она лежитъ между 45°16' и 47°42' с. ш. и между 23°22' и 26°36' в. д. (отъ Гр.), занимая пространство въ 55731 кв. км., и граничитъ съ собственной Венгріей на З и С, съ Буковиной и Румыніей на В и Ю. Эта принадлежащая къ Карпатской горной системѣ горная страна имѣетъ форму почти четырехугольника, окруженнаго точно валами горными хребтами. Горы, окаймляющія страну, могутъ быть раздѣлены на три группы: 1) Альпы Трансильванскіе отъ Дуная у Ршавы и Уйпаланки до Вышовскаго Свда, т. е. тѣ горы, которыя тянутся вдоль южной и восточной границы. 2) Сѣверный хребетъ, идущій отсюда до того мѣста, гдѣ р. Самошь переходитъ на территорию собственной Венгрии и 3) Седмиградскія Рудныя горы — на западной сторонѣ, между рѣками Самошемъ и Марошемъ. Изъ всѣхъ этихъ горъ южныя горы самыя высокія, самыя дикія и самыя величественныя и вообще онѣ отличаются многими такими чертами, которыя свойственны только Альпійскимъ горамъ. Самыя высокія вершиныя среди нихъ признаются Кенягштейнъ (румынск. Piatrakalniuni), Бучечъ (Виссесій, Нягой (Négoj), Ретезать, Суруль, по которому sibonyи узнаютъ предстоящую погоду. Горы сѣверныя также отличаются значительною высотой и по мѣстамъ носятъ тоже чисто альпійскій характеръ. Высочайшею вершиною здѣсь является Циблесъ (Cible). Горы западныя состоятъ изъ длинныхъ хребтовъ съ закругленными, куполообразными верхами. Въ качествѣ высочайшихъ вершинъ этой группы выдѣляются Лакоца, Снѣговая Гора (Schneeberg), Коровій Рогъ (Kuhhorn). Западныя горы значительно ниже, но тѣмъ не менѣе отличаются дакою красотой и привлекаютъ вниманію путешественника своими почти отвѣсными, какъ стѣны, стремнинами и смѣлыми скалистыми утесами. Среди нихъ высятся вершины Бигарская Гора и Русская Рояна. Отъ этихъ, такъ сказать, пограничныхъ горъ тянутся внутрь страны многочисленныя горныя цѣпи со множествомъ развѣтвленій, разсѣкаемыя и пересѣкаемыя цѣлою массою по большей части узкихъ и короткихъ долинъ, которыми эти внутреннія горы страны дѣлятся на отдѣльныя гряды не слишкомъ высокыхъ горъ. Наиболѣе значительными изъ нихъ представляются двѣ гряды, которыя тянутся съ сѣверо-востока на юго-западъ и

\* E. Haug, «Les géosynclinaux et les aires continentales. Contribution à l'étude des transgressions et des regressions marines» (Bull. d. l. Soc. Géol. de France», 1900). См. также F. Loewinson-Lessing, «Ein Wort über die Correlation der Transgressionen und über Restaurationskarten» („Compte - rendue VII Congrès Géol. Intern.", 1897).

образуют водораздѣлы рѣкъ, впадающихъ въ три главныя рѣки страны. Главныя вершины здѣсь—Гаргата (Harghita) и Вюдѣшъ—Воючая (Büdös). Равнины въ Т. нѣтъ, а долины ея, по большей части, узки и коротки и имѣютъ форму котловинъ. Въ болѣе высокихъ горахъ онѣ глубоки, очень узки и имѣютъ очень крутыя боковины, и только долины по теченію главнѣйшихъ рѣкъ страны мѣстами расширяются, какъ-бы давая болѣе мѣста руслу этихъ рѣкъ. Такова, напр., равнина на верхнемъ и среднемъ теченіи р. Мароша, прелестная Гатсегская (Hátszeg) долина (на высотѣ 500 метровъ надъ моремъ), плодородныя долины Сибина у Германштадта, Ольты (или Алуты) у Чиксереды и Кронштадта, роскошная Бурчепандъ отъ Реиса (380 метр. надъ моремъ) до Краснобащеннаго (или Ротертурмзаго) прохода (440 метр. надъ моремъ) и Самоская долина у Быстрицы и Дееша. Возвышенность долинъ возрастаетъ въ общемъ по направленію къ В; самое низкое мѣсто (въ западной части долины р. Мароша) находится все-таки еще на высотѣ болѣе 160 метр. надъ уровнемъ моря. Характеристичны для горъ Т. громадные разсѣлины или трещины, которыя своими почти отвѣсными пропастями отдѣляютъ одні гору отъ другихъ (напр. Торакская разсѣлина—Töraker Spalte). Почти въ самой серединѣ страны лежатъ Мезѣшгер (мадьярск. Mezöség, нѣм. Siebenburgische Heide, румынск. Kîmpia, вѣрше Сămpria отъ латинск. Campus), чрезвычайно плодородная холмистая мѣстность, охватывающая площадь въ 90 км. длины и 75 км. ширины. Это—одно изъ самыхъ ровныхъ или, по крайней мѣрѣ, напоминающихъ равнину мѣстъ въ Т. Въ отношеніи гидрографическомъ Т. принадлежитъ къ бассейну р. Дуная, такъ какъ всѣ ея рѣки такъ или иначе посылаютъ свои воды въ него. Эти рѣки не отличаются особенною величиною, но за то ихъ великое множество. Руслу рѣкъ Т. вообще глубоки и широки, сила паденія не очень велика и теченіе довольно спокойное. Главною рѣкою страны является протекающей дугою по ней Марошъ съ притоками Большимъ и Малымъ Араньошамъ, Герренемъ, Большимъ и Малымъ Кокелями (Küküllő) и Стрѣлю (Streel), затѣмъ Самошъ съ притоками Лапошемъ и Быстрицей и Ольта. Въ зап. части страны беретъ начало Керѣшъ, а на вост. створѣхъ Золотая Быстрица, которая впадаетъ въ р. Сереть. Въ Карпатахъ Т. встрѣчается очень много небольшихъ, но очень глубокихъ горныхъ озеръ, такъ назыв. «морскихъ глазъ» (Морское Око—Meergaue); въ особенности-же страна богата минеральными и вообще дѣльными источниками (напр. Algyódy, Baasen, Borszek, Előrákai, Homoród, Kovászna, Málnás, Rodna, Szováta, Tusnád, Zăizeon и др.). *Климатъ* Т., не смотря на ея южное положеніе, довольно суровъ, что легко объясняется сравнительно высокими положеніемъ страны надъ уровнемъ моря и высотой обрамляющихъ ее горныхъ дѣлѣй. Средняя годовая температура для Кронштадта 7,7°, для Клаузенбурга 9°, для Германштадта 8,7°. Въ болѣе возвышенныхъ горныхъ мѣстно-

стяхъ зима продолжается часто даже до мая, тогда какъ съ другой стороны въ нѣкоторыхъ частяхъ страны, какъ, напр., въ Гатсегской долинѣ, господствуетъ очень мягкій климатъ. Наиболѣе мягкимъ климатомъ отличается внутренняя часть страны по рр. Марошу, Самошу и Кокелю. Южная часть Т. подвергается частымъ дождямъ и наводненіямъ. Въ общемъ, не смотря на быстроту и рѣзкія перемены въ температурѣ, климатъ Т. признается здоровымъ. Въ отношеніи къ царству растительному въ климатѣ Т. можно различать три степени: 1) климатъ, въ которомъ хорошо родится виноградъ; сюда относятся долины по нижнему теченію рр. Мароша, Кокеля и Самоша, а также Кышья (Cămpria); затѣмъ климатъ, благоприятствующій разведенію кукурузы и пшеницы и обнимающей большую часть страны, и, наконецъ, климатъ суровый и холодный, въ которомъ посѣвается только овесъ. Не смотря на горный характеръ Т., за исключеніемъ наиболѣе высокихъ обнаженныхъ горныхъ хребтовъ, имѣетъ почву очень плодородную: 22,6% ея площади заняты пашнями, 0,5% виноградниками, 16,5% лугами и садами, 3,5% пастбищами, 37,3% лѣсами и только 13,5% должны считаться непродутивной землей. Главнымъ образомъ воздѣлываются кукуруза, пшеница и овесъ, а также конопля, ленъ и табакъ. Виноградники встрѣчаются повсюду, но всего усилѣннѣе виноградъ разводится на берегахъ р. Мароша и въ комитатахъ Гунадскомъ и Велико- и Мало-Кокельскомъ. Плоды въ Т. родятся во множествѣ, а также различныя виды красиваго дерева, альпійскія и ароматныя травы. Обширные лѣса состоятъ изъ ели, сосны, бука, дуба, ольхи и др. *Народонаселеніе*. Три главныя народности Т.—румыны, мадьяры и нѣмцы, но рядомъ съ ними живутъ десятками тысячъ цыгане и евреи, тысячами—армяне, чехи, словаки, болгары; менѣе многочисленны русины, цыцары и греки. По австрійской статистикѣ, дѣляще населеніе только по разговорному языку (Umgangssprache), а не по народностямъ или по родному языку (Muttersprache), въ 1890 г. изъ 2251216 жит. Т. на долю румынъ приходилось 1276890 (57%), на долю мадьяръ 697945 (31%) и на долю нѣмцевъ 217670 чел. (9,67%); на долю прочихъ народностей остается всего лишь 2 съ небольшимъ %. При болѣе точной статистикѣ эти % отношенія должны значительно измѣниться, такъ какъ къ главнымъ народностямъ приисаны, очевидно, если не всѣ, то, по крайней мѣрѣ, большая часть цыганъ (а ихъ въ странѣ не менѣе 80000 чел.), евреевъ (не менѣе 15000 чел.) и армянъ (не менѣе 3000 чел.). Румыны, распространенныя вообще по всей области, живутъ компактною массою преимущественно въ западной и южной ея частяхъ, мадьяры—преимущественно въ вост. части. Живя въ мѣстностяхъ пограничныхъ (за исключеніемъ только части вост. границы), румыны находятся въ непрерывной связи со своими соплеменниками въ Венгріи, Валахія, Молдавіи и Буковинѣ. Нѣмцы и мадьяры образуютъ между ними лишь болѣе или менѣе значительныя острова. Линія, отдѣляющая

румынъ отъ мадьяръ, идетъ отъ границъ Молдавіи между истоками Олды (Алугы) и притоками Быстрицы сначала къ западу, потомъ на СЗ черезъ Марошъ, вскорѣ сворачиваетъ на ЮЗ и тянется до Телека. Отсюда начинается территорія смѣшаннаго румыно-мадьярскаго населенія. Между Фелльдорфомъ и С.-Мартономъ сходятся территоріи всѣхъ главныхъ народностей Т. Отъ Фелльдорфа идетъ на ЮВ граница нѣмецко-мадьярская; и здѣсь, однако, есть рядъ мѣстъ со смѣшаннымъ населеніемъ. Мадьяры живутъ въ комитатахъ Колошскомъ (Клаузенбургскомъ), Солнокъ-Добокскомъ, Гуниадскомъ (бывшемъ), Торденскомъ, Кокельскомъ, Бѣлградскомъ и въ округѣ Фогарашскомъ. Родственные мадьярамъ секеры живутъ въ восточныхъ, гористыхъ частяхъ страны, въ комитатахъ Удваргельскомъ, Гаромсекскомъ, Чикскомъ, Торда-Марошскомъ и Торда-Араньшскомъ. Политическій перевѣсъ мадьярскаго элемента способствовалъ тому, что немалое число мадьяръ поселилось почти въ каждомъ сколько-нибудь значительномъ мѣстѣ. Нѣмцы трансильванскіе — по большей части саксонцы, призванные сюда еще въ XII и XIII стол.; но рядомъ съ ними и отчасти смѣшанно съ ними живутъ вѣнцы, принадлежащіе къ племенамъ верхне-нѣмецкимъ и извѣстные подъ именемъ Landleg; они пришли сюда въ XVIII и XIX ст. изъ Бадена, Врейггау, Швабии, Зальцбурга, Штирии и Каринтіи. Нѣмцы въ такъ назыв. «землѣ Саксовъ» (Königsboden) и въ мѣстности Буренландъ соприкасаются съ румынами и мадьярами; въ мѣстности Нессерландъ они со всѣхъ сторонъ окружены румынами. Трансильванскіе саксонцы неповоротливы, неуклюжи, тяжелы на подъемъ; въ походкѣ и рѣчи ихъ сказывается сѣверно-нѣмецкая флегма. Цыгане живутъ разсыпано по всей области; въ болѣе значительныхъ городахъ и мѣстечкахъ они занимаютъ отдѣльныя улицы и даже цѣлыя предмѣстья; часть ихъ до сихъ поръ ведетъ кочевой образъ жизни. Трансильванскіе армяне частью представляютъ собою потомство переселенцевъ XI и XV ст., частью пришли сюда около 1672 г. изъ Молдавіи. Охотнѣе всего они занимаютъ торговлей и въ этомъ отношеніи успѣшно конкурируютъ съ греками и евреями; почти всѣ наиболее богатые купцы въ Сибинѣ (Германштадтѣ), Брашовѣ и Колошѣ (Клаузенбургѣ) — армянскаго происхожденія. Семиградскіе болгары — остатки болгарскихъ обитателей нѣсколькихъ мѣстечекъ, уничтоженныхъ турками; они живутъ въ нѣсколькихъ деревняхъ въ окрестностяхъ Сабина. Чередскіе (г. Чередъ) болгары совершенно орумынились. Другіе болгары, прішедшіе въ 1699 г. въ Альявиндъ, затѣмъ въ Деву, Сибинъ и Бѣлградъ-Карловскій, давно уже приняли мадьярскую рѣчь. Въ Т. 694890 (30,87%) православныхъ, 633570 (28,14%) греко-католич. исповѣданія, 328034 (14,57%) реформатскаго, 284300 (12,61%) римско-католич., 208758 (9,27%) евангелическаго, 59287 (2,64%) унитарянскаго. — Крупный рогатый скотъ Т. по своимъ качествамъ не уступаетъ венгерскому; буйволами пользуются преимущественно какъ упряжными и

рабочими животными; высоко цѣнятся молоко буйволицъ. На обширныхъ горныхъ пастбищахъ пасется много тысячъ полудикихъ лошадей; вывозъ лошадей за предѣлы страны очень значителенъ. Трансильванская лошадь болѣе и сильнѣе венгерской, обладаетъ болѣею пылкостью и выносливостью. Овцеводствомъ занимаются также довольно много, въ особенности въ южной части страны. Разводятся, главнымъ образомъ, двѣ разновидности овецъ: овца цыгайская, съ короткою, мягкою и курчавой шерстью, и овца пурканская, съ длинною и грубою шерстью. Шерсть цыгайской овцы составляетъ одинъ изъ предметовъ вывоза. Какъ крупный рогатый скотъ (убойный), такъ и овцы въ нѣкоторыхъ мѣстностяхъ Т., въ особенности на В и Ю, гдѣ недостаетъ собственныхъ пастбищъ, выгоняются въ сосѣднія страны, главнымъ образомъ въ Молдавію и Валахію, гдѣ и проводятъ большую часть года. Свиной откармливается множество, такъ какъ Т. изобилуетъ дубовыми и букowymi лѣсами. Шелководствомъ въ Т. занимаются немало, въ особенности саксонцы. Пчеловодство развито, хотя суровыя зимы оказываютъ иногда губительное дѣйствіе на пчелиные рои; вывозъ меда и воска, а также продуктовъ, приготовленныхъ изъ нихъ, имѣетъ нѣкоторое значеніе въ торговлѣ Т. Овени и серны распространены почти по всей странѣ; въ большомъ количествѣ водятся медвѣди и волки (съ замѣчательно красивымъ мѣхомъ), дикая козы и дикія свиньи, лисицы, горностай, тетерева, глухари и мн. др. Минеральные богатства Т. неисчерпаемы; золотомъ она богаче всѣхъ другихъ европейскихъ странъ. Золото добывается главнымъ образомъ въ рудникахъ у Надьга (Секерембъ), Канинкъ-Баньи, Залатны и Вѣреш-патака. Цыгане и румыны вымываютъ золото изъ рѣчныхъ галекъ. Въ общемъ годовая добыча его превосходитъ 1500 фн. (въ монетѣ). Добывается еще серебро (болѣе 2500 фн. въ годъ), мѣдь, ртуть, желѣзо, свинецъ, сурьма, сѣра, мышьякъ и купоросъ, квасы, мраморъ, драгоценныя и полудрагоценныя камни, мѣль, графитъ, фарфоровая глина. Огромныя залежи торфа и каменнаго угля, въ виду изобилія лѣса, остаются почти безъ употребленія. Очень важны соляныя залежи, принадлежащія къ тому ряду соляныхъ пластовъ, который тянется отъ Румыніи до Бохан и Величкы въ Галиціи. Въ Т. насчитываютъ до 30 мѣстъ, гдѣ соляныя пласты выступаютъ наружу. Болѣе 700 соляныхъ источниковъ. Интересны состоящія изъ чистой каменной соли горы между Соватою и Парайдомъ, возвышающіяся иногда подобно базальтовымъ конусамъ. *Промышленность* въ Т. находится еще въ началѣ своего развитія. Производятся главнымъ образомъ пиво, спиртъ, сахаръ, стекло, свѣчи, мука, кожа, бумага, сукно, кирпичъ, мраморныя и глиняныя издѣлія, горючіе матеріалы. Обыкновенные домашніе холсты, преимущественно изъ волоконъ конопли, выдѣлываются во всѣхъ селеніяхъ, но употребляются главнымъ образомъ для удовлетворенія собственныхъ потребностей населенія. Сукна изготовляются преимущественно въ Германштадтѣ,



Кронштадт и Гельтов (Heitau). Производится в большом изобилии обыкновенная глиняная посуда; заслуживают внимания кубшины для воды из тонкой сѣрой глины и плавчатые сосуды для питья из квасцовой глины. Внутренняя торговля в Т. довольно оживленная. Торговля скотом и продуктами скотоводства (молоко, сыр и т. д.) находится, по большей части, в руках румынских горных жителей; строительные материалы и строевой лѣс (бревна, доски, гонт и т. д.) привозят преимущественно секлеры из Чикских и Гаромских гор. Бывшее великое княжество Т. распалось в прежние времена на три области: 1) земля Венгров, на 3 и в серединѣ ( $\frac{7}{11}$  всей площади), съ 11 комитами и 2 округами; 2) земля Секлеров—покрытый горами ЮВ страны и нѣсколько небольших округов в серединѣ (около  $\frac{2}{11}$  всей площади); 3) земля Саксов на Ю и С (тоже около  $\frac{2}{11}$  всей площади). Съ 1876 г. Т., в которой насчитывается 27 городов, 227 мѣстечек (Grossgemeinden) и 2118 селеній (Kleingemeinden), дѣлится на слѣдующие 15 комитатов: Быстриц-Насодский (главный гор. Быстрица), Чикский (Csik, гл. г. Чик-Середа), Фогарашский (гл. г. Фогараш), Велико-Кокельский (гл. г. Шессбург), Гаромсекский (гл. гор. Сепши-Сент-Дьердь), Германштадтский (гл. г. Германштадт), Гуниадский (гл. г. Дева), Колошский (Клаузенбургский; гл. г. Клаузенбург), Мало-Кокельский (гл. г. Елизабетштадт), Кронштадтский (гл. г. Кронштадт), Солнок-Добокский (гл. г. Дееш), Торда-Араьшкшй (гл. г. Торда), Торда-Марошский (гл. г. Марош-Вашаргель), Удваргельский (гл. гор. Секель-Удваргель), Нижне-Бѣградский (Unter-Albense; гл. гор. Надь-Эньедь). Герб Т.—щитъ, раздѣленный красною полоскою поперек на двѣ части; въ верхней половинѣ в синемъ полѣ черный орелъ, рядомъ съ нимъ справа золотое солнце, слева—серебряный полумѣсяцъ; въ нижней половинѣ в золотомъ полѣ 7 красныхъ башенъ.

*Литература.* J. Béthlen, «Res Transylvaniae» (Германштадт, 1663, Вѣна, 1778); V. Béthlen, «Historia de rebus transylvanicis» (ib., 1782—93); Lenk v. Treuenfeld, «Siebenbürgens Lexikon» (В., 1839); Bielz, «Handbuch der Landeskunde Siebenbürgens» (Германштадт, 1866); Bergner, «Siebenbürgen. Eine Darstellung des Landes und der Leute» (Лпц., 1884); Bielz, «Reisenhandbuch für Siebenbürgen» (Вѣна, 1885); его же, «Mineralquellen und Heilbäder Siebenbürgens» (Германштадт, 1882); v. Hauer und Stache, «Geologie Siebenbürgens» (Вѣна, 1885, нов. изд.); Fronius, «Bilder aus dem sächsischen Bauernleben in Siebenbürgen» (3 изд., ib., 1885); Haltrich, «Zur Volkskunde der siebenbürgischen Sachsen» (ib., 1885); v. Wislocki, «Volks Glaube und Volksbrauch der Siebenbürger Sachsen» (Германшт., 1892). О трансильванскихъ саксонцахъ см., кроме того, работы Теутна («Art der Ansiedelung»), Шуллера («Volksthistik»), Витттока («Volkstümliches») и Шейнера («Mundart») въ издавн. «Forschungen zur deutschen Landes- und Volkskunde» (т. 9, тетр. 1 и 2, Штуттгардт, 1895).

*Исторія.* Т. была в древности частью Дакии; въ 107 г. по Р. Хр. подчинена Траяномъ римскому владычеству. Съ 274 г. римляне покинули страну и по ней пронеслось переселение народовъ. Ею поочередно владѣли остготы, гепиды, печенѣги. Королю Стефану I приходилось защищать Венгрію отъ ихъ вторженій; дѣлалъ онъ это при помощи мадярскихъ поселенцевъ, которые въ концѣ XI в. начали постепенно овладѣвать страной. Остатки дакоромановъ—румыны или валахи,—сохранившіеся по преимуществу въ горахъ, въ XII и XIII в. значительно усилдились, благодаря большому притоку единопоменниковъ съ юга. Король Гейза II (1141—61) призвалъ въ незаселенную часть страны вѣмцевъ (саксонцевъ) съ средняго и нижняго Рейна. Въ 1211 г. король Андрей II отдалъ вѣмцкому рыцарскому ордену часть области, а послѣдній заселилъ ее вѣмцами. Новые колонисты получили въ такъ называемой саксонской или королевской странѣ землю въ полную собственность. Они подчинились своему собственному вѣмцкому кодексу законовъ, представлявшему имъ полное самоуправление. Такимъ образомъ возвысились города Медиахъ, Муленбахъ, Германштадт, Шессбургъ, Клаузенбургъ, Кронштадт и друг. Это въстроеннаго въ XII в. этими вѣмцами города Зибнбургъ (поздѣе Германштадт) в р. Зибинъ (Зебенъ) вся страна получила свое вѣмцкое имя Siebenbürgen; венгерское ея название «Эрдели» — отъ Эрдо (лѣсъ), соответствуетъ латинскому Т., указывающему на обширные лѣса, отдѣляющіе страну отъ Венгріи. Въ 1240 г. вторглись въ Т. монголы. Въ 1421 и 1433 гг. турки произвели первыя нападенія на Т. Уже въ 1520 г. ученіе Лютера распространилось въ Германштадтѣ и др. городахъ, особенно среди саксонцевъ. Когда въ 1526 г., по смерти Людвига II, венгерская корона досталась римскому королю Фердинанду I, князь (воевода) Т. Иоаннъ Заполья выступилъ соперникомъ короля, призвалъ на помощь султана Сулеймана и въ 1529 г. покорилъ Т. и большую часть Венгріи. Послѣ его смерти (1540 г.), сынъ его, Иоаннъ-Сигизмундъ, долженъ былъ довольствоваться областью по ту сторону Тиссы и Т. Такимъ образомъ произошло отдѣленіе Т. отъ Венгріи, продолжавшееся до 1690 г. По смерти Иоанна-Сигизмунда княземъ былъ избранъ въ 1571 г. Стефанъ Баторій. Когда послѣдній, въ 1576 г., сталъ королемъ польскимъ, онъ уступилъ управление Т. своему брату Христофору, умершему въ 1581 г. Сынъ его, Сигизмундъ Баторій, передалъ Т. въ 1599 г. своему двоюродному брату, кардиналу и епископу вармійскому Андрею Баторію, но послѣдній въ томъ же году былъ разбитъ воеводой валашскимъ Михаиломъ и во время бѣгства убитъ. Затѣмъ нѣкоторое время управлялъ страной имп. Рудольфъ, но вскорѣ Стефанъ Бочкай сталъ во главѣ недовольныхъ и султанъ утвердилъ его княземъ Т. Съ эрцгерцогомъ Матеемъ, правителемъ Венгріи, онъ заключилъ Вѣнскій миръ (23 июня 1606 г.), по которому венгерскимъ протестантамъ обезпечивалась свобода религіи, а самъ Стефанъ, какъ князь Т., по-

лучил верхнюю Венгрию до Тиссы. После смерти его (29 дек. 1606 г.) избранъ былъ Сигизмундъ Ракочи, а когда тотъ, по болѣзни, отказался отъ власти (1608) — двоюродный братъ Сигизмунда, Гавриилъ (Габоръ) Баторій. Своей тиранней послѣдній довелъ саксонцевъ до вооруженнаго сопротивленія и навлекъ на страну тяжелыя бѣдствія. Къ тѣмъ, кто помогалъ ему при достижении власти, принадлежалъ Гавриилъ Ветленъ (Ветлонъ Габоръ); вскорѣ, однако, онъ перешелъ на сторону противниковъ князя и, при поддержкѣ турокъ, избранъ былъ княземъ, послѣ того какъ Баторій въ 1613 г. былъ убитъ недовольными имъ аристократами. Онъ сумѣлъ упрочить свое положеніе какъ извнѣ, такъ и внутри государства; покровительствовалъ наукамъ и искусствамъ. Умеръ въ 1629 г. бездѣтнымъ, но передъ смертью заставилъ избрать ему въ преемницы жену его, Екатерину Бранденбургскую, а племянника своего, Стефана Ветлена, назначилъ ея совратителемъ. Самоуправство временщика Чаки, основательное подозрѣніе, что Екатерина тайно перешла въ католичество, и ея несогласія съ Стефаномъ Ветленомъ вызвали всеобщее неудовольствіе, вслѣдствіе чего она была вынуждена отказаться отъ власти. На ея мѣсто избранъ былъ въ 1631 г. Георгъ Ракочи I. Въ 1644 г. онъ заключилъ союзъ съ Франціей и Швеціей противъ императора. Ему наследовалъ въ 1648 г. сынъ его, Георгъ Ракочи II, которому пришлось бороться съ нѣсколькими соперниками, находившими поддержку у турокъ. Разбитый ими при Клаузенбургѣ, онъ умеръ въ 1660 г. отъ полученныхъ въ битвѣ ранъ. Враждебная туркамъ партія сейма избрала княземъ Іоанна Кемени. Онъ побѣдилъ и казнилъ своего соперника Брчака, но долженъ былъ бороться съ турками, которые опустошили страну и сдѣлали княземъ Михаила Апафи. 28 янв. 1662 г. Кемени палъ въ битвѣ при Нага-Селесь. Когда въ 1683 г. турки были разбиты подъ Вѣной, Апафа вынужденъ былъ заключить два договора, Галлерскій и Блазендорфскій (1686—1687 гг.), въ силу которыхъ сеймъ призналъ верховную власть венгерскаго короля и римскаго императора. Въ 1691 г., послѣ смерти князя, Леопольдъ составилъ такъ назыв. леопольдинскій дипломъ — основный договоръ Т. съ австрійскимъ домомъ, обеспечивавшій ей конституціонную свободу и всѣ прежнія ея права въ политическомъ и религіозномъ отношеніяхъ. Карловицкимъ миромъ (1699) Порта признала Леопольда I властителемъ Т. Въ союзъ съ недовольными возсталъ противъ этого Францъ Ракочи (1703) и избранъ былъ въ князья сепкерами и частью мадьярской аристократіи; но императорскія войска одержали верхъ и Затмарскій миръ (1711) оставилъ Т. подъ властью Австріи. Турки еще разъ попытались овладѣть Т., но по миру пассаровицкому (21 юля 1718 г.) они должны были окончательно признать власть Австріи надъ нею. Марія-Терезія возвела въ 1765 г. Т. въ великое княжество. Когда Іосифъ II уничтожилъ въ Т. крѣпостную зависимость, валашскіе крестьяне, подъ предводительствомъ Гора, возмутились противъ дворянъ. Только

къ концу 1784 г. удалось подавить возстаніе, во время котораго 264 дворянскихъ замка обращены были въ пепелъ. Национальное и либеральное движеніе, возникшее въ Венгріи съ 1825 г., нашло отголосокъ и въ Т., гдѣ правительство все болѣе и болѣе нарушало конституцію. Сеймъ 1835 г. былъ внезапно распущенъ, но послѣдующіе сеймы (1841—42 и 1846—47 гг.) не безъ успѣха отстаивали конституціонныя права страны. Во время этой борьбы среди вождей мадьярской и сепкерской аристократіи возникла мысль о соединеніи съ Венгріей; требуя исполненія леопольдинскаго диплома, мадьярская оппозиція на сеймѣ настаивала, вмѣстѣ съ тѣмъ, на присоединеніи Т. къ Венгріи. Этому противоудѣйствовали другія национальности Т. Особенно возбуждены были противъ венгровъ румыны; мартовскія событія 1848 г. вызвали въ нихъ еще болѣе озлобленіе. По ирригаціи епископа Сагуна, 30—40 тыс. румынъ собрались 15 мая 1848 г. при Баласфальвѣ (Блазендорфъ) и рѣшили отправить къ императору депутацію съ просьбой признать ихъ четвертой націей Т. Вскорѣ послѣ того произошли жестокая кровавая схватка при Тоналфальвѣ, Маршфальвѣ и другихъ мѣстахъ. Генералъ Пухеръ, командовавшій войсками въ Т., въ силу императорскаго рескрипта 3 окт. 1848 г. отказался повиноваться венгерскому министерству. Возгорѣлась междоусобная война. Румыны, подъ предводительствомъ адвоката Янку, взяли за оружіе съ явнымъ цѣлью помогать императорскимъ войскамъ и избивать возставшихъ. Началась ожесточенная борьба расъ; къ концу 1848 г. генераламъ Пухеру и Урбану удалось подчинить всю Т. австрійскому владычеству. Бемъ, однако, снова поднялъ возстаніе и долго сопротивлялся русскимъ войскамъ, вступившимъ въ Т. въ февр. 1849 г. По конституціи 4 марта 1849 г., Т. получила свою прежнюю самостоятельность и стала на одинъ рядъ съ другими владѣніями короны. Трансильванская военная граница между Т. и Валахіей 5600 кв. м. (ок. 160000 жит.) была уничтожена и ея военные округа переданы гражданскому вѣдомству. Патентомъ 20 октября 1860 г. были восстановлены прежняя конституція Т. и трансильванская придворная канцелярія. Въ 1863 г. созванъ былъ въ Германштадтѣ сеймъ, избранный по новому закону; онъ рѣшилъ признать февральскую конституцію и посылать представителей въ австрійскій рейхсратъ, но уже въ 1865 г., при Белькреди, прежній законъ о выборахъ былъ восстановленъ настолько, что доставилъ перевѣсъ въ сеймѣ мадьярамъ, и въ 1866 г. было рѣшено соединеніе съ Венгріей. Оно было осуществлено королевскимъ рескриптомъ 17 февр. 1867 г.; трансильванская придворная канцелярія уничтожена, а въ іюнѣ распущенъ мѣстный сеймъ. Т. сдѣлалась венгерской провинціей, съ 75 представителями на венгерскомъ сеймѣ. 1 января 1868 г. уничтожено было высшее судебное учрежденіе въ Клаузенбургѣ и Т. раздѣлена на 15 округовъ, при чемъ пала и автономія саксонской королевской земли. Съ тѣхъ поръ мадьяры старались омадьяривать страну; они устра-

нили прежніе законы о равноправности языковъ (вѣмецкаго и румынскаго) и сдѣлали обязательнымъ свой языкъ; особенно пострадали при этомъ саксонцы, у которыхъ мало-малу были отняты особенныя права, принадлежавшія имъ со времени ихъ призыва. Въ послѣднее время румыны стремятся ограждать себя отъ мадьяризаціи, и это принудило венгерское правительство магче относиться къ саксонцамъ. Ср. Тейтсъ, «Geschichte der Siebenbürger Sachsen» (2-е изд., Лпц., 1874); Мауреръ, «Die Besitzergreifung Siebenbürgens» (Ландау, 1875); Рейсенбергеръ, «Uebersicht der bisherigen Forschungen über die Herkunft der Sachsen» (1878); «Der Revolutionskrieg in Siebenbürgen in den Jahren 1848 und 1849» (Лпц., 1863—64); «Urkundenbuch zur Geschichte Siebenbürgens» (Вѣна, 1857); «Monumenta comitalia regni Transsylvaniae» (Цемтъ); «Siebenbürgische Chronik des Schässburger Stadtschreibers Georg Kraus 1608 — 1665» (Вѣна, 1862—64); Циммерманъ и Вернеръ, «Urkundenbuch zur Geschichte der Deutschen in S.» (Германштадтъ, 1892); «Archiv des Vereins für siebenbürgische Landeskunde» (т. же, 1843).

**Транскрипція** (лат. Transscriptio, грамм.) — письменное изображение звуковъ и формъ извѣстнаго языка, обладающаго или не обладающаго собственной системой письма, при помощи письменной системы, обычно данному языку не свойственной и принадлежащей какому-нибудь другому языку или же выходящей искусственной. Т. можетъ применяться въ видахъ практическихъ или научныхъ. Въ первомъ случаѣ къ ней прибѣгаютъ съ цѣлю заимѣть первоначальную туземную, сложную, неудобочитаемую или малознавшую письменную систему болѣе употребительную и всѣмъ доступную. Таковы, напр., обычная Т. туземныхъ санскритскихъ, зендскихъ, арабскихъ, дравидійскихъ и т. п. письменъ при помощи латинской азбуки, издание глаголическихъ памятниконъ старославянскаго языка въ Т. кириллической азбукой, напѣ Т. различныхъ иностранныхъ именъ, а нерѣдко и словъ, русскими буквами (Шекспиръ, Сентъ-Бѣвъ, Лейтенантъ, трѣсть) и т. д. Научная Т. нерѣдко вытекаетъ изъ практической. Такова, напр., употребительная нынѣ въ лингвистическихъ сочиненіяхъ Т. санскритскаго, зендскаго или другихъ пранскихъ языковъ, отличающаяся въ нѣкоторыхъ отношеніяхъ отъ обычной, употребляемой у филологовъ-санскритистовъ и иранистовъ, изъ которой она развилась. Отличія эти сводятся къ большей фонетической точности Т., употребляемой лингвистами. Точность эта достигается путемъ усложненія письменной системы, влекущаго за собой необходимость предварительнаго изученія главныхъ основаній такой точной и научной Т. Практическія системы Т. употребляемыя не-лингвистами, всегда проще лингвистическихъ, но зато и не такъ точны, вслѣдствіе чего не даютъ вѣрнаго изображенія звуковой стороны даннаго языка. Идеальная научная Т. должна была бы изображать звуковую сторону языка съ такой точностью, чтобы ее могъ совершенно вѣрно воспроизвести каждый знакомый съ основами данной Т., хотя-бы ему никогда и не приво-

дилось слышать воспроизводимыхъ имъ звуковъ. Такой идеаль въ настоящее время еще не можетъ считаться осуществленнымъ, хотя кое-что въ этомъ направленіи и достигнуто. Другое идеальное требованіе, которое наука въ правѣ предъявлять къ точной научной Т. — чтобы одинаковые звуки всевозможныхъ языковъ изображались одинаковыми знаками, — также еще не можетъ быть признано достигнутымъ. Въ этомъ отношеніи въ лингвистической литературѣ замѣчаются далеко не желательныя разнообразіе и непоследовательность приемовъ. Система научной Т., построенная на вышеуказанномъ принципѣ, существуетъ, но применяется (не одинаково последовательно по отношенію къ разнымъ языкамъ) только въ изданіяхъ нашей Импер. акад. наукъ, которой и принадлежитъ честь ея составленія. Въ основѣ ея лежитъ русскій алфавитъ, дополненный нѣкоторыми латинскими и новыми, нарочно для того изобрѣтенными знаками. На томъ же принципѣ стропль Ленсіусъ свою общую лингвистическую азбуку (на основѣ латинскаго алфавита съ тѣми видоизмѣненіями, которыя вырабатывались при примѣненіи его къ славянскимъ языкамъ, особенно чешскому), въ настоящее время устарѣлую. Кромѣ научныхъ Т., основанныхъ на томъ или другомъ европейскомъ алфавитѣ, существуетъ вѣскольکو искусственныхъ системъ фонетическаго письма, изобрѣтеніе и развитіе которыхъ тѣсно связано съ усиліями физиологической фонетики (см.) или антропоники. Таковы системы Брукке, Таузинга и особенно замѣчательная по своей точности и последовательности система англійскихъ фонетиковъ Белля и Суита (такъ назыв. Visible Speech). О существующихъ способахъ научной Т. см. Вругманъ, «Grundriss der vergleich. Grammatik der indogerman. Sprachen» (2-е изд., т. I, Страсбургъ, 1897, § 60—76); его же статью «Zur Transcriptionsmisière» («Indogermanische Forschungen», Страсб., т. VII, стр. 167 сл.); v. d. Gabelentz, «Die Sprachwissenschaft» (Лпц., 1891, стр. 38—39, 143—144).

**Транскрипція** — переложеніе вокальнаго или инструментальнаго сочиненія на фортепiano. Т. должна быть сдѣлана такъ, какъ будто сочиненіе написано спеціально для фортепiano. Листъ первый сталъ писать Т. и нашелъ многихъ подражателей. Капитальнымъ трудомъ въ области Т. является Листовское переложеніе девяти симфоній Бетховена, на фортепiano. Т. дѣлали Гензельтъ (увертюра «Оберона»), Брасенъ (отрывки изъ оперъ Вагнера) и мн. др.

**Транслейтанія** (Transleithanien), или *Транслейтанская часть* (половина) Австро-Венгерской монархіи «по ту сторону р. Лейты», составляющей границу между Австріей и Венріей — съ 1867 г. составляетъ хотя не официальное, но тѣмъ не менѣе вошедшее во всеобщее употребленіе наименованіе для земель венгерской короны или Венріи въ широкомъ смыслѣ, въ противоположность Пислейтаніи (см.) или Австріи. Т. образуетъ восточную (большую, но менѣе населенную) часть монархіи и обнимаетъ: 1) собственно

королевство Венгрію, съ бывшимъ, теперь слившимся съ нею великимъ княжествомъ или герцогствомъ Трансильванскимъ; 2) свободный портовый гор. Фіуме, съ его областью и 3) королевство Хорватію и Славонію, включая и бывшія Военныя границы.

З Е М Л И.	Кв. км.	Милленъ безъ войскъ.	Мадьяръ	Нѣмцевъ.	Румынъ.	Хорватовъ и сербовъ.	Р.-католич. исповѣдан.	Православныхъ	Евангелическаго.	Евреевъ.
	В	ь	т	ы	с	я	ч	а	х	ь.
Венгрія и Трансильванія . . . . .	279749	15133	7357	1988	2589	679	7239	2065	3393	707
Г. Фіуме и область . . . . .	1975	29494	1062	1495	13	3794	28483	145	323	489
Хорватія и Славонія . . . . .	42535	2186	69	117	28	1921	1553	567	36	17
Транслейтанія . . . . .	322304	17349	7427	2107	2592	2604	8821	2632	3430	725

**Трансмиссія** (юр.).—По римскому праву въ силу *привиліи* наследника къ наследству (см. Открытіе и Пріобрѣтеніе наследства) ему сообщалось личное (а не наследственное) и при томъ не передаваемое право вступить въ наследство или отказаться отъ него. Только «свои наследники» (*sui heredes*) пріобрѣтали наследство безъ спеціального акта вступленія въ наследство, но и имъ позднѣе предоставлено было право отказа. Правила эти имѣли цѣлью побудить наследниковъ по возможности скорѣе заявлять свою волю по отношенію къ открывшемуся наследству и не оставлять кредиторовъ въ неизвѣстности о судьбѣ наследства. Если непосредственный наследникъ умиралъ, не успѣвъ проявить свою волю на принятіе наследства, его наследники лишались права на наследство и теряли то, что должно было принадлежать, при нормальныхъ условіяхъ, ихъ наследодателю. Эту несправедливость римское право смягчаетъ рядомъ частныхъ постановленій, носящихъ названіе *т.*, которыми въ отдѣльныхъ случаяхъ наследникамъ умершаго наследника предоставлялось право принять наследство вмѣсто не успѣвшаго пріобрѣсти его наследодателя. Известны: 1) *transmissio ex capite restitutionis in integrum*, установленная преторомъ, по которой наследники допускались къ пріобрѣтенію наследства, если умершій не успѣвалъ вступить въ него по основаніямъ, допускавшимъ вообще примѣненіе *restitutio in integrum* (см.); 2) *т. Theodosiana* или *т. нисходоцианъ*, введенная указомъ имп. Теодосія II и Валентиніана III въ 450 г., по которой *назначенные въ завѣщаніи* нисходящіе передавали свое право на вступленіе въ наследство своимъ нисходящимъ, если умирали, не вступивъ въ наследство; 3) *т. ex capite infantiae*, тѣ же императоры постановили, что если наследство выпало на долю малолѣтняго, не достигшаго 7 лѣтъ, и онъ умеръ прежде чѣмъ пріобрѣлъ наследство, то на его мѣсто вступаетъ его отецъ, хотя-бы онъ и не имѣлъ по отношенію къ сыну *patris potestas*; 4) *т. Justiniana*, по которой вообще всѣ наследники призванный къ наследству, но не успѣвшаго пріобрѣсти его наследника, получали право вступить въ наследство на правахъ призваннаго въ *теченіе года*, считая съ того времени, когда призванный къ наследству узналъ о своемъ правѣ на вступленіе; 5) *т. ex causa suitatis*.

Когда «своимъ наследникомъ» предоставлено было право отреченія отъ наследства, это же право было предоставлено и ихъ пріимымъ наследникамъ, вступавшимъ на ихъ мѣсто въ случаѣ ихъ смерти до вступленія въ обладаніе наследствомъ. Въ *новомъ европейскомъ правѣ* развивается постепенно мысль о наследственности права пріобрѣсти наследство, выраженная, въ сущности уже въ только что приведенной Юстиніановой *т.* Французскій кодексъ, саксонское и остзейское уложенія, а также и другія партикулярныя нѣмецкія права признали Юстиніанову *т.*, но безъ ограниченія срока. Комментаторы относящейся сюда ст. 781 франц. кодекса прямо признаютъ, что наследники вступаютъ въ наследство, еще не принятое ихъ наследодателемъ, въ силу права наследованія въ его имуществѣ вообще. По общегерманскому уложенію всѣ наследники пріобрѣтаютъ наследство непосредственно съ момента смерти наследодателя, подобно римскимъ *сui*; имъ предоставляется право отказа, но разъ они не отказались, они являются собственниками наследственного имущества безъ всякаго спеціального акта пріобрѣтенія. Естественно, поэтому, что право на наследство переходитъ, въ случаѣ ихъ смерти до вступленія въ обладаніе наследствомъ, къ ихъ наследникамъ непосредственно, безъ спеціальныхъ *т.*, равно какъ и право отказа отъ наследства. По ст. 1264 русск. гражд. законовъ «право на открывшееся наследство принадлежитъ наследникамъ съ самой кончины владѣльца». Эта норма соответствуетъ постановленіямъ общегерманскаго уложенія и исключаетъ необходимость въ спеціальныхъ постановленіяхъ о *т.* Ср. Dernburg, «Pandecten» (III); Windscheid, «Lehrbuch der Pandecten» (III, 1901); Побѣдоносцевъ, «Курсъ гражд. права» (II, § 44).

В. Н.

**Трансмиссія** (техн.)—совокупность приспособленій, назначенныхъ для приведенія въ дѣйствіе рабочихъ машинъ и станковъ, получающихъ движеніе отъ общаго двигателя или центрального источника силы. При непосредственномъ соединеніи рабочей машины съ движущею (напр. насоса съ паровою машиною) или близкомъ расположеніи ихъ *т.* ограничивается передаточнымъ механизмомъ (XVIII, 194) или простыми сцепляющимися приборами въ видѣ шарнировъ, муфтъ (XX, 243) и зубчатыхъ колесъ (XII, 710). Въ слу-

чаѣ отдаленнаго расположенія станковъ отъ приѣмнаго шкива, примѣняется канатная передача (XIV, 266), или же, при весьма отдаленномъ расположеніи,—дальняя Т. при помощи электрическаго тока. Для обыкновеннаго же распределенія силы отъ главной машины къ различнаго рода рабочимъ приборамъ въ мастерскихъ, на фабрикахъ и заводахъ пользуются ременными приводами, передающими вращательное движеніе отъ главнаго вала (V, 443) силопріемника (напр. шаровой или динамо-машины) шкивамъ от-

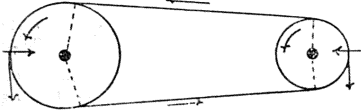

Фиг. 1.

дальнихъ станковъ. Преимущества ременной Т. заключаются въ слѣдующемъ: 1) Помощью ремня передаются безъ затрудненія самыя большія скорости, вслѣдствіе чего могутъ быть примѣнены болѣе тонкіе валы, во многихъ отношеніяхъ болѣе удобные.—2) Ременная передача отличается простотою устройства, отсутствіемъ шума и мягкимъ ходомъ и допускаетъ установку станка въ любую мѣстѣ мастерской подъ произвольнымъ угломъ относительно рабочаго вала.—3) Всякую порчу или нарушение правильности ременной передачи легко замѣтить и исправить. Помощью ремня изъ кожи или замѣняющаго ее материала можно, согласно указаніямъ опыта, передавать скорости до 32 м. въ секунду по окружности шкива. Вслѣдствіе этого ремнями

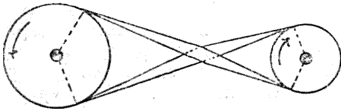

Фиг. 2.

безъ затрудненій приводятся въ дѣйствіе станки, требующіе значительнаго напряженія силы. Ременная передача должна быть устроена такъ, чтобы средняя линия набогающей на шкивъ части ремня совпадала у каждаго шкива со среднею линією шкива. Для передаваемаго ремнемъ силы  $P$  при нормальныхъ условіяхъ служитъ формула:  $P=10^{1/2} s$  до  $P=12,5bs$ , гдѣ  $b$ —ширина ремня, а  $s$  его толщина въ стм. (для одиночныхъ ремней  $s=0,4$  до  $0,8$  стм.); для двойныхъ ремней  $s=$  до  $1,6$  стм.). При этомъ принята скорость ремня около 15 м. въ секунду, коэффициентъ тренія между ремнемъ и поверхностью шкива  $0,25$ , въѣсъ 1 м. ремня при сѣченіи въ 1 кв. стм.  $0,11$  кгр. и допускаемое напряженіе на кв. стм. сѣченія ремня  $22,5$  до  $27,5$  кгр. Въ особыхъ случаяхъ примѣняется формула болѣе

общая  $P=kf$ , гдѣ  $k=(k_s - q \frac{v^2}{g}) \frac{e^{\mu\alpha} - 1}{e^{\mu\alpha}}$ ,  $k_s$ —

напряженіе на кв. стм. сѣченія ремня,  $q$  въѣсъ погоннаго м. ремня при сѣченіи его въ 1 кв. стм.,  $v$  скорость ремня въ м. въ секунду,  $g$  ускореніе силы тяжести,  $e$  основаніе натуральныхъ логарифмовъ,  $\mu$  коэффициентъ тренія между ремнемъ и поверхностью шкива,  $\alpha$  менший изъ двухъ центральныхъ угловъ, соответствующихъ частямъ дугъ, обхватываемыхъ ремнемъ, и  $f$  сѣченіе ремня въ кв. стм. По вышесказанному, ремень передаетъ при нормальныхъ условіяхъ на каждый кв. стм. своего сѣченія и на каждый метръ скорости  $1/7,5$  до  $1/6$  лошадиной силы. Ремни изъ резины могутъ быть также нагружаемы, какъ и кожаные. На практикѣ пользуются также простымъ правиломъ, что одиночный ремень толщиной  $0,7$  стм. и шириною  $50$  стм. можетъ при скорости  $32$  м въ секунду передавать  $175$  лошадиныхъ силъ, или, при обыкновенныхъ условіяхъ, столько лошадиныхъ силъ, сколько валъ совершаетъ оборотовъ въ минуту. Помощью помѣщенныхъ рядомъ въсколькихъ двойныхъ ремней можно передавать до  $1000$  лошадиныхъ силъ. Для расчета скрещенныхъ ремней берется въсколькихъ меньшіе коэффициенты, если разстояніе между осями шкивовъ не очень велико. Вслѣдствіе упругости материала при ременной передачѣ происходитъ нѣкоторое скольженіе, обуславливающее потерю скорости для новыхъ кожаныхъ ремней ок.  $1\%$ , а для ремней бывшихъ въ употребленіи около  $0,56\%$ , что необходимо принимать во вниманіе при вычисленіи числа оборотовъ. Ремни, направляемые при движеніи своимъ вилками или часто передвигаемые, равно какъ и ремни, работающіе на шкивахъ малаго діаметра и вообще при невыгодныхъ условіяхъ, нагружаются соответственно менѣе того допускаемаго натяженія, которое получается изъ приведенныхъ выше формулъ. Величину коэффициента тренія при расчетѣ ремней можно брать для новыхъ ремней по деревяннымъ шкивамъ  $0,5$ , для новыхъ ремней по чугуннымъ шкивамъ  $0,47$ , для влажныхъ ремней по чугуннымъ шкивамъ  $0,38$ , для обыкновенныхъ ремней по чугуннымъ шкивамъ  $0,3$  до  $0,4$ , для очень жирныхъ ремней по чугуннымъ шкивамъ  $0,12$ . Для непосредственной передачи ремнемъ требуется два шкива, діаметры которыхъ выбираются соответственно отношенію угловыхъ скоростей, а направленіе опредѣляется употребленіемъ прямыхъ открытыхъ (фиг. 1) или перекрещивающихся ремней (фиг. 2). Гибкость ремней даетъ возможность примѣнять ихъ для передачъ при

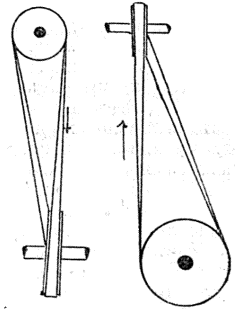

Фиг. 3.

любомъ наклоненіи осей шкивовъ другъ къ другу, для чего требуется лишь соблюдать приведенное выше правило, чтобы у каждого шкива средняя линия набѣгающей на него части ремня совпадала со среднею линіею шкива. Это достигается само собою, напр. когда оба шкива расположены въ перпендикулярныхъ плоскостяхъ (фиг. 3) или помощью направляющихъ роликовъ (фиг. 4), которые

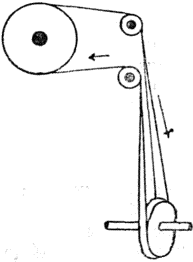

Фиг. 4.

въ видѣ направляющихъ и натяжныхъ шкивовъ. Примѣръ подобной передачи съ переводомъ вращенія подъ косымъ угломъ, замѣняющей коническія колеса, представленъ на фиг. 5, гдѣ ремень  $R$ , сбѣгая со шкива  $S$  вала  $H$ , черезъ направляющій роликъ  $t$  набѣгаетъ на шкивъ  $s$  вала  $N$  и помощью второго ролика  $t$  направляется обратно на шкивъ  $H$ . Регули-

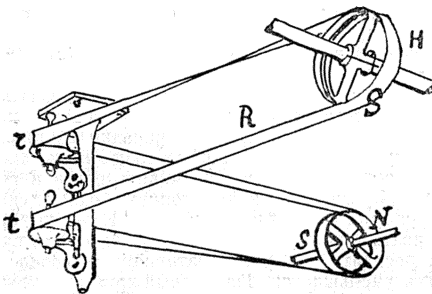

Фиг. 5.

рованіе ременной  $T$  облегчается, а въ нѣкоторыхъ болѣе сложныхъ случаяхъ передача дѣлается возможною лишь примѣненіемъ подвижныхъ направляющихъ роликовъ, допускающихъ передвиженіе въ извѣстныхъ предѣлахъ, что повело къ употребленію всякихъ направляющихъ шкивовъ, которые помощью ремней и подшипниковъ прикрѣпляются къ потолку или стѣнамъ мастерской, или же помощью особыхъ подставокъ. Для возможности пусканія передачи въ ходъ и остановки ея независимо отъ движущаго вала примѣняются разнаго рода приспособленія —вилки, рычаги и т. д., помощью которыхъ ремень переводится, не останавливая хода, смотря по надобности, на рабочей или расположенный рядомъ съ нимъ холостой шкивъ,

т. е. вращающійся свободно на оси, вслѣдствіе чего при вращеніи шкива механизмъ не дѣйствуетъ.  $T$ . по природѣ своей принадлежать къ тѣмъ частямъ механизмовъ, которые обуславливаютъ значительную опасность для обслуживающихъ ихъ рабочихъ, а потому при расположеніи ихъ необходимо принять во вниманіе возможное устраненіе этой опасности, для уменьшенія которой эти части ограждаются, съ запрещеніемъ доступа постороннимъ, или снабжаются разнаго рода предохранительными приспособленіями. Относительно устройства такихъ приспособленій, а также обращенія съ  $T$ . издаются въ разныхъ странахъ полиціею или фабричною инспекціею подробныя правила, имѣющія цѣлю предупреденіе несчастныхъ случаевъ съ рабочими или посторонними лицами, обращающимися на мѣстахъ установокъ  $T$ .  $A. T.$

**Трансонъ** (Абель Этьеннь Луи) — французскій математикъ (1805—1876). Учился въ парижской политехнической школѣ, въ которую поступилъ въ 1823 г. Получивъ въ 1830 г. званіе горнаго инженера, онъ былъ въ той же школѣ съ 1841 г. репетирующимъ анализъ, а съ 1858 г. экзаменаторомъ вновь поступающихъ. Первые ученныя работы  $T$ . по математикѣ печатались въ «Journal de Mathématiques pures et appliquées par Liouville». Или были: «Rayons de courbure des sections coniques» (I, 1836); «Généralisation de la théorie des foyers dans les sections coniques» (IV, 1839). Въ журн. «Nouvelles annales mathématiques»: «Théorie des quantités négatives» (III, 1844); «Nombre des points multiples dans une courbe algébrique» (X и XVIII, 1851 и 1852); «Projection gauche» (IV и V, 1865 и 1866); «Principe et règle des signes» (VI, 1867); «Séparation des racines» (VII, 1868); «Démonstration de deux théorèmes d'algèbre» (тамп-же); «Application de l'algèbre directive à la géométrie» (тамп-же); «Sur un nouveau mode de construction des coniques» (XII, 1873); «Réflexions sur l'événement scientifique d'une formule publiée par Wronski en 1812 et démontrée par M. Cayley en 1873» (XIII, 1874); «Loi des séries de Wronski; sa phononomie» (тамп-же, стр. 305—318). Оба послѣднія сочиненія, какъ имѣвшія цѣлю дать западно-европейскимъ ученымъ точное понятіе о двухъ математическихъ открытіяхъ Гоёне Вронскаго, именно объ его «loi suprême» и «loi des séries», были переведены на польскій языкъ и напечатаны въ «Pamiętnik Towarzystwa nauk scislych w Paryżu» (VIII, 1876). «Mémoire sur les propriétés d'un ensemble de droites menées de tous les points de l'espace suivant une loi commune» («Journal de l'Ecole polytechnique», cah. XXXIX, 1862; также въ «Compte rendu de l'Académie», LI, 1861); «Théorie des maximums et des minimums» (тамп-же, 1867, XXV); «L'emploi de l'infini en mathématiques» («Comptes Rendus», LXXIII, 1871, 2 стр.); «Cinématique ou phononomie» («L'Institut, 1-re section», XXXVIII, 1870). Въ послѣдней статьѣ авторъ занимался восстановленіемъ правъ Вронскаго на первенство установленія имъ (въ 1818 г.) кинематики, или, по его терминологіи, фонономіи,

как отдѣльной, вполнѣ самостоятельной, математической науки. Эти права, какъ извѣстно, были несправедливо нарушены въ пользу Ампера, сдѣлавшаго то-же самое въ 1834 г. въ своемъ сочиненіи *Essai sur la philosophie des sciences*. Изъ статей Т., не относящихся къ математикѣ, назовемъ: «*Essai géologique sur l'île de Jersey*» («*Annales des Mines*, 1851) и статьи о сѣнь-симонизмѣ. Единственнымъ математическимъ сочиненіемъ Т., вышедшимъ въ отдѣльномъ изданіи, было посвященное философіи геометріи: «*De l'infini ou métaphysique et géométrique, à l'occasion d'une pseudo-géométrie*» (Evréux, 1871). Биографію Т. и отчетъ объ его трудахъ, помѣщенныхъ въ «*Журналъ*» Лувуилля и въ «*Nouvelles Annales de mathématiques*», см. у Tournaire: «*Notice nécrologique sur Abel Transon*» («*Annales des Mines*», XIV, 7 сер., 1878).

В. В. Робинитъ.

**Трансоксанія**—см. Бухара.

**Транспаданская республика**—такъ называлась республика, образованная Наполеономъ Бонапартомъ въ 1796 г. изъ австрийскихъ земель, лежащихъ къ С отъ р. По; ея управленіе было скопировано съ французской директоріи. Въ юнѣ 1797 г. Т. республика была соединена съ Циспаданскою (къ Ю отъ р. По) въ одну, Цизальпінскую.

**Трансплантация** или *пересадка частей одного организма на другой*. Прививка (см.) у растений есть частный случай Т. При Т. можно пересаживать сравнительно небольшія части одного организма на тѣло другого, но можно пересаживать примѣрно половину тѣла одной особи на другую, при чемъ если отъ этой послѣдней тоже отрѣзается болѣе или менѣе значительная часть, тогда Т. носитъ характеръ сращиванія частей двухъ особей. Можно пересаживать цѣлый органъ или только часть его, напр. известную ткань. Можно пересаживать наружные органы одной особи на тѣло другой—это будетъ Т. или прививка наружная (*greffe extérieure* П. Бара). Можно пересаживать органы и ткани внутрь тѣла другой особи—это будетъ Т. или прививка внутренняя (*greffe intérieure*). При Т. возможны три случая: или около пересаженной части образуется нагноеніе и она удаляется съ гноемъ; или пересаженная часть прирастаетъ къ тѣлу новой особи, живетъ и даже растетъ нѣкоторое время, а потомъ все-таки погибаетъ; или, наконецъ, пересаженная часть дѣлается составной частью той особи, къ которой ее пересадили, и живетъ вполнѣ нормальной жизнью. Наружныя прививки съ успѣхомъ совершаются особенно между двумя родственными животными. Легче всего прививка совершается той же самой особю, которой принадлежит органъ. Такъ, П. Бэръ обнажалъ конецъ хвоста бѣлой крысы отъ кожи и вводилъ его въ отверстіе подлѣ кожи слани, а потомъ, по прошествіи 10 дней, перерѣзая хвостъ посреднѣмъ. Этотъ новый хвостъ проростъ къ спинѣ, сталъ увеличиваться въ ростѣ и даже обнаружилъ явственную чувствительность. Въ другихъ опытахъ П. Бэръ пересаживалъ отрѣзанные хвосты на другихъ крысъ, при чемъ сначала хвостъ лежалъ на холоду

(не выше 12° С.) около семи дней или подвергался дѣйствию паровъ эфира, фенола, амміака и т. п., и во всѣхъ этихъ случаяхъ хвостъ сохранялъ живучесть и способность къ пересадкѣ на другія особи. При внутренней прививкѣ близкое родство видовъ, повидимому, одно изъ главныхъ условій успѣшности прививки. Бэръ обнажалъ отъ кожи крысиный хвостъ, вводилъ его подъ кожу крысы же, тогда мускулы и нервы хвоста подвергались перерожденію, а хрящевая и соединительная ткань росла, такъ что кусочекъ хвоста вырасталъ спустя нѣсколько мѣсяцевъ вдвое, втрое. Однако, если крысиный хвостъ перепосылался на особь другого вида и иногда другого отряда, напримѣръ на бѣлку, кролика, собаку, кошку, то организмъ относился къ нему какъ къ постороннему тѣлу: ткани хвоста всасывались или же образовывалось нагноеніе и хвостъ удалялся съ гноемъ. Олень, обнаживъ кость, снялъ съ нея ея надкостницу и перенесъ кусочекъ ея въ кожу другого животного. Если оба животныхъ были одного вида, то надкостница привилась, получала изъ окружающей ткани сосуды и начинала образовывать кость, въ видѣ небольшой костной корочки, лежащей подлѣ надкостницей. Если же пересадка совершалась между отдаленными животными (собака и кроликъ, собака и верблюдъ и т. д.), то кругомъ кусочка надкостницы образовывалось нагноеніе или пересаженная ткань всасывалась или окружалась цыстой, какъ это бываетъ часто съ посторонними тѣлами, попавшими подлѣ кожу. Однако, позднѣйшія изслѣдованія Риббера (1898) и Любарша (1898) надъ внутренними прививками у Салтыкова (1900) надъ наружными представляютъ дѣло въ нѣсколько иномъ свѣтѣ. Эти изслѣдователи приходять къ тому, что настоящая прививка (у выстихъ животныхъ, по крайней мѣрѣ) не удается. Салтыковъ пересаживалъ кусочки хвоста подлѣ кожу; ткани хвоста послѣ пересадки начинали отмирать, но все-таки нѣкоторая часть тканей остается живой и начинаетъ расти и регенерировать. Въ концѣ концовъ, однако, пересаженный отрѣзокъ гибнетъ. Если выдерживать нѣкоторые отрѣзки, прежде чѣмъ ихъ пересадить, то регенеративная способность ихъ уменьшается. Галииновы хрящъ теряетъ способность регенерировать черезъ 7 дней, а нѣкоторыя ткани сохраняютъ ее и послѣ 14. При пересадкѣ отрѣзковъ хвоста одного вида подлѣ кожу другого, случая регенерации весьма рѣдки. Молодыя ткани (вырѣзанныя у зародышей или у молодыхъ животныхъ) обладаютъ гораздо болѣею регенеративной способностью. Особенно молодые хрящи обладаютъ по сравненію со старыми гораздо болѣею способностью къ регенерации. Точно также при вырѣзкѣ кости при операциіи можно вставлять на ея мѣсто кусочекъ кости другой особи и первоначально происходитъ весьма тѣсное сращеніе пересаженной части со старой; но потомъ, по нѣкоторымъ наблюденіямъ (Wagh, 1895), пересаженная кость разрушается и замѣщается новой костной тканью. Впрочемъ, другіе изслѣдователи (Wolff und David, 1894) утверждаютъ, что вставная кость

может сохранить свои жизненные свойства. Carnot et Deflandre (1896) и Loeb (1897) показали, что у морских свинок кусочек светлой, но пигментированной кожи, пересеженный в темную пигментированную часть кожи, вытѣсняется регенерирующими соседними частями ея. Наоборотъ кусочекъ темной кожи на светломъ участкѣ принимается хорошо и его пигментная клѣтка, разрастаясь, могут переселяться въ соседнія не пигментированныя части. Пересадки молодыхъ развивающихся частей удаются лучше. Фере (1897) пересаживалъ части куринаго зародыша, напр. глазъ, подъ кожу цыпленка, и онѣ нѣкоторое время развивались даде. Подобные опыты были произведены надъ различными животными и другими изслѣдователями. Пересаженные въ печень взрослога животнаго участки расщепленной эмбриональной ткани продолжали нѣкоторое время развиваться, при чемъ клѣтки давали ту или другую ткань (хрящевую, эпителиальную, соединительную) смотря по ихъ природѣ. Молодая млечная железа морской свинки, пересаженная подъ кожу уха, развивалась и начинала выдѣлять молоко съ наступленіемъ беременности. Вообще пересадка органовъ, особенно молодыхъ или зародышевыхъ, удается лучше, чѣмъ пересадка тканей. Железы съ выводящими протоками, напр. сѣмянные, атрофируются и гибнутъ, но железы безъ выводящихъ протоковъ, какъ яичники, щитовидная железа, иногда прививаются хорошо (Ribber, 1898). Одинъ кроликъ, которому пересадили его собственный яичникъ въ другую часть брюшной полости, забеременѣлъ и принесъ пару дѣтенышей (Knauer, 1898). Однажды забеременѣла женщина, которой былъ пересаженъ чужой яичникъ, но не доносила (Mogris, 1895). Переливаніе крови (см. Кровепереливаніе), представляющее частный случай Т., въ опытахъ Понфика и Ландуа, оказывалось полезнымъ только при условіи близкаго родства животныхъ, между коими совершалось переливаніе, а при отдаленности формъ самое переливаніе можетъ быть губительно. Фриденваль (1900), показалъ, что можно взаимно, напр., переливать кровь мыши и крысы; зайца, бѣлки и кролика; кошки и оцелота; осла и лошади; антропоморфной обезьяны и человѣка, но нельзя дѣлать переливку крови между человѣкомъ и прочими обезьянами. Обыкновенно, кровяныя тѣльца, попавши въ кровь животнаго, далеко стоящаго отъ него въ генетическомъ отношеніи, убиваются и разрушаются въ его крови. При опытахъ надъ низшими позвоночными и нѣкоторыми беспозвоночными условия столь близкаго родства не составляютъ необходимости. Это наблюдалось главнымъ образомъ при опытахъ надъ срачиваніемъ. Борнъ срачивалъ части головастиковъ амфибій не только соседнихъ видовъ, а иногда даже совершенно различныхъ родовъ и отрядовъ, напр. жерлянки и лягушки, лягушки и тритона, а именно два заднихъ конца, два переднихъ, такъ что получались особи, составленныя изъ двухъ хвостовыхъ половинокъ, и особи—изъ двухъ головныхъ половинокъ; срослась передній конецъ одной особи съ зад-

нимъ другой, срослись два головастика своими брюшными сторонами и т. п. Говоря вообще, чѣмъ ближе родство срачиваемыхъ формъ, тѣмъ двойникъ долговѣчнѣе. При этомъ многие органы, напр. кожа, нервная система, органы чувствъ срастались очень легко, а другіе, напримѣръ хорда, съ большимъ трудомъ. Вообще, легче всего срослись органы еще не окончательно сформированные и состоящіе изъ индифферентныхъ клѣтокъ, тогда какъ хорда у головастика является болѣе или менѣе законченнымъ и уже вполне сформированнымъ органомъ, предназначеннымъ для атрофіи съ возрастомъ. Срослась кишечникъ двухъ особей, срослись оба сердца въ одно, получающее кровь изъ задней части обоихъ головастиковъ. Срастанія различныхъ тканей не происходило. Заслуживаютъ вниманія и другіе опыты надъ срачиваніемъ. Такъ, Коршельтъ срачивалъ у дождевыхъ червей, иногда двухъ различныхъ видовъ, два хвоста между собой, и они жили безъ пищи мѣсяцами, или два головныхъ конца, при чемъ такой червякъ принималъ пищу съ двухъ концовъ, но, не имѣя задняго прохода, погибалъ отъ разрыва кишечника и т. п. Такіе же опыты были произведены надъ дождевыми червями Йёстомъ (Joest, 1897). Легче происходитъ срачиваніе между особями одного и того же вида, хотя возможно сроснуть особей разныхъ видовъ, но при этомъ каждая сросшаяся часть сохраняетъ всѣ свои видовые признаки. Опыты съ молодыми особями также успешнѣе, чѣмъ со старыми. Йёстъ вырѣзалъ середину и срачивалъ концы червя. При этомъ удалялись половые органы. Новыхъ половыхъ органовъ, однако, не образовывалось, хотя такіе черви и жили до 18 мѣсяцевъ. Если сроснуть двухъ червей, одного прикрѣпивъ головой, къ задней части другого, то или передняя часть отбрасываетъ заднюю вслѣдствіе автотоміи, какъ это дѣлаютъ и нормальные черви съ поврежденнымъ хвостомъ, или же происходитъ разрывъ вслѣдствіе задержки пищи въ пищеводѣ второй особи. Йёстъ срачивалъ червей въ кольца, составленныя изъ одной или изъ двухъ особей, и при этомъ происходило срастаніе нервной системы. Если сшить два хвоста, то они срослись, но между ними выросли двѣ головы или иногда одна голова, при чемъ довольно трудно было опредѣлить, которой особи она принадлежитъ. Йёстъ вшивалъ прирастающую часть перпендикулярно къ тѣлу червя и при этомъ хвостовые отрѣзки прирастали легче, чѣмъ головные. Возможно сроснуть двухъ червей, положенныхъ одинъ параллельно другому. У такого двойника является общими полость тѣла и мускулатура, а прочіе органы остаются независимыми и раздѣленными. Точно также можно вызвать срастаніе двухъ отрѣзковъ дождеваго червя, при чемъ одного червя можно повернуть на нѣсколько градусовъ, т. е. такъ, чтобы срединная спинная линія одного отрѣзка не совпадала съ таковой другого. Если поворотъ не великъ, напр. на 10—30°, то это нѣсколько не мѣшаетъ срастанію, и органы примутъ постепенно нормальное положеніе. Если же повернуть одинъ отрѣзокъ на 90 или 180°,



т. е. такъ, чтобы срединная спинная линия одного соответствовала боковой или брюшной линіи другого, то тогда сначала тоже происходитъ срастаніе, но нервная система одного отрѣзка не можетъ сростись съ таковой другого, такъ какъ у одного отрѣзка она будетъ на одной, положимъ, нижней сторонѣ, а у другого на верхней. Мало-по-малу задній отрѣзокъ червя начинается возстаивать недо-стающій у него хвостъ, а передній — недостающую голову, какъ это дѣлаютъ многія жи-вотныя. Оба отрѣзка, въ концѣ концовъ, рас-ходятся. Есть пересаживалъ участки стѣнки тѣла съ одного червя на другого. Иногда этотъ кусокъ смѣщается вслѣдствіе того, что ткани червя, къ которому пересадили кусокъ, воз-становляются, а иногда этотъ кусокъ приро-стаетъ. Если этотъ кусокъ принадлежалъ дру-гому виду, то онъ сохраняется въ свои видовыя особенности и никакому измѣненію подъ влияніемъ тканей его окружающихъ не под-вергается. Точно такой же результатъ полу-чили Крамптонъ (1897 и 99), сращивая части куколокъ различныхъ видовъ бабочекъ, и Гар-рисонъ (1898), сращивая головастикивъ раз-личныхъ видовъ. Въ томъ и другомъ случаѣ сросшіяся части сохраняли свои видовыя особенности и, если замѣчались измѣненія, то они вовсе не были похожи на тѣ, которыя происходятъ и при скрещиваніи двухъ раз-личныхъ видовъ и у ихъ потомства. Опыты Ранда (1899) надъ пересадкой у зеленой гидры не дали удачныхъ результатовъ, но сращиваніе частей двухъ гидръ и притомъ при весьма различномъ положеніи удавалось г-жѣ Peebles (1900). Такъ, можно, отрѣзавъ ораль-ные, несущіе шпальца концы двухъ гидрамъ, и срастить ихъ. При этомъ въ мѣстѣ срастанія образуется новый ротъ и новый вѣнчикъ шу-палецъ, а тѣла обихъ гидръ сливаются въ одно. Срастаніе происходитъ и при иномъ по-ложеніи, напр. при соединеніи передняго конца одной особи съ заднимъ другой и т. п. Отрѣзавъ у такихъ составныхъ особей тотъ или другой конецъ, можно вызвать путемъ ре-генерации (см.) образованіе вполнѣ нормаль-ной гидры, при чемъ оральный конецъ мо-жетъ возникнуть на мѣстѣ аборального и на-оборотъ. Такимъ образомъ, Т. совершается тѣмъ успѣшнѣе, чѣмъ ближе родство взятыхъ животныхъ, чѣмъ моложе пересаживаемыя части и, повидному, чѣмъ ниже стоитъ жи-вотное. Впрочемъ, весьма возможно, что спо-собность къ Т. стоитъ въ нѣкоторой связи съ способностью къ регенерации. Успѣшность Т. стоитъ также въ зависимости отъ природы пересаживаемыхъ тканей и органовъ. Замѣ-чательно, что при Т. между различными ви-дами сросшіяся части сохраняютъ свою ви-довую индивидуальность. См. Шимкевичъ, «Біологическія основы зоологіи» (СПб., 1901).

В. Шимкевичъ.

**Транспонированіе**—перенесеніе пьесы, написанной въ одномъ стрѣй, въ другой стрѣй, при чемъ въ новомъ стрѣй сохра-няются вполнѣ тѣже отношенія между раз-лично расположенными ступенями его гаммы, какія были между соответствующими имъ ступенями гаммы прежняго стрѣя. Если тоника

данной пьесы отстоитъ на какой-нибудь интер-валъ отъ тоника того стрѣя, въ который нужно транспонировать пьесу, то буквально на тотъ же интервалъ слѣдуетъ передвигать каждую ноту данной пьесы; напр., если то-ника пьесы въ *do* отстоитъ отъ тоника но-ваго стрѣя *ми бемоль* на малую терцію вверхъ, то и эту тоника и каждую ноту гаммы *do* надо передвинуть на малую терцію вверхъ, напр. *фа*—въ *ла бемоль*. Знаніе всѣхъ ключей (см.) значительно облегчаетъ транспонировку. По-средствомъ перемѣны одеого ключа на другой и предстоящихъ знаковъ въ ключъ можно, не измѣняя положенія нотъ, транспонировать пьесу во всѣ стрѣи. Знаніемъ транспониро-вать долженъ обладать аккомпаняиторъ ради требованія пѣльцовъ, для которыхъ тотъ или другой номеръ оказывается слишкомъ низ-кимъ или высокимъ, а также органистъ, игра-ющій съ оркестромъ, такъ какъ нѣрѣдко стрѣй духовыхъ инструментовъ не совпадаетъ со стрѣемъ органа. Транспонировка часто при-мѣняется въ точной секвенціи (см.), въ которой данный мотивъ транспонируется пѣсколь-ко разъ, постоянно повышаясь или понижаясь на избранный для транспонировки интервалъ.

И. С.

**Транспонировушіе инструмен-ты**—см. Кларнетъ, Волторна.

**Транспортировка больныхъ и раненыхъ**—см. Эвакуація больныхъ и раненыхъ.

**Транспортное дѣло**—см. Перевозка грузовъ.

**Транспортъ**—терминъ бухгалтеріи, означающій въ дословномъ переводѣ *переносъ* и замѣняемый иногда формулою «по страницѣ». Одинъ изъ этихъ терминовъ ставится на послѣдней строкѣ страницы передъ графой, въ которой означена общая сумма (итогъ), подлежащая переносу на слѣдующую страницу.

**Transpositiear**—изобрѣтенное Ролле-ромъ въ Парижѣ фортепiano, въ которомъ клавиатура передвигается: каждая клавиша, будучи передвинута, даетъ звукъ на полтона, тонъ, полтора тона и т. д. выше или ниже, смотря по надобности. Механизмъ этотъ до-пускаетъ передвиженіе клавиатуры на 12 полутоновъ.

**Трапезевре**, часть гор. Рима—см. Римъ.

**Трансудать**—выпотъ изъ кровеносныхъ сосудовъ жидкихъ составныхъ частей крови въ ткани, но чаще всего въ различныя сы-вороточныя полости, какъ-то брюшины, пле-вры и т. д. Т. обусловливаются чрезмѣрнымъ повышеніемъ бокового давленія крови въ сферѣ волосныхъ сосудовъ вслѣдствіе-ли усиленнаго активнаго притока къ нимъ крови или затрудненнаго венознаго оттока. Но къ появленію Т. могутъ вести и воспалительныя явленія въ тканяхъ, патологическія измѣненія сосудистыхъ стѣнокъ, нарушающія нормаль-ныя отношенія между кровью и тканями. Ко-нечности при нормальныхъ условіяхъ суще-ствуетъ безпрерывный переходъ жидкихъ со-ставныхъ частей крови изъ полости сосудовъ въ ткани, (лагодаръ разности давленія жид-кости въ сосудахъ и тканяхъ, а также и нор-

мальнымъ явлениямъ притяженія различныхъ составныхъ частей крови различными элементами тканей. Эта трансдурирующая изъ сосудовъ жидкость вступаетъ въ метаморфозъ съ тканями и затѣмъ превращается въ лимфу, образующуюся въ лимфатическихъ путяхъ. Пока процессъ этотъ совершается въ нормальныхъ предѣлахъ — до тѣхъ поръ нѣтъ и рѣчи о Т. и о послѣднемъ говорятъ только при условіи усиленнаго чрезмѣрнаго скопленія въ тканяхъ или полостяхъ протопѣвшей чрезъ кровеносные сосуды жидкой части крови. Скопление ея въ тканяхъ обуславливаетъ ихъ отѣчность. Скопление ея въ полостяхъ обуславливаетъ ихъ водянку. Усилить Т. можно и искусственно: повышая боковое давление крови, затрудняя венозное кровообращеніе или вводя въ кишечникъ слабительныя соли, имѣющія высокой эндосмотической эквивалентъ и усиливающая диффузію жидкихъ частей крови изъ крови внутрь кишечника. Обыкновенно говорятъ, что Т. отличается отъ эксудата тѣмъ, что онъ содержитъ фибрина. Но на самомъ дѣлѣ термины Т. и эксудатъ весьма нерѣдко перемѣшиваются.

И. Тархановъ.

**Трансфертная книга** — служить въ бухгалтеріи для отмѣтки послѣдующихъ держателей акцій, паевъ и другихъ бумагъ, подлежащихъ трансферту (см.) на имя новаго владельца. См. Баранъ, «Курсъ двойной бухгалтеріи» (стр. 378—379 и 382).

**Трансфертное объявленіе** — заявленіе, подаваемое въ тѣ акціонныя общества, которыми выпущены именныя процентныя бумаги, если онѣ подлежатъ, по желанію владельца, переводу на имя новаго держателя. Образцы такихъ Т. объявленій см. Баранъ, «Курсъ коммерческой корреспонденціи» (стр. 593).

**Трансфертъ** — терминъ торговаго права, означавшій въ дословномъ переводѣ на русскій языкъ *переводъ*. Въ разговорной рѣчи терминомъ Т. принято означать переводъ денегъ изъ одного мѣста въ другое телеграфнымъ путемъ. Подъ Т. разумѣютъ также переводъ акцій, паевъ и пр. цѣнныхъ бумагъ съ имени одного на имя другого владельца, при чемъ самый Т., совершаемый на данной процентной бумагѣ, отмѣчается въ трансфертной книгѣ (см.) на основаніи трансфертнаго объявленія (см.).

**Трансфертъ** — см. Металлотерапія (XXI, 156) и Истерія (XIII, 466).

**Трансформаторы.** — Т. называются приборы, служащіе 1) либо для преобразованія электрическихъ токовъ одного напряженія въ токи другого напряженія, 2) либо для преобразованія токовъ переменныхъ въ токи постоянные и обратно. Т. перваго рода, т. е. Т. напряженія, устраиваются различно, въ зависимости отъ того, предназначаются ли они для токовъ переменныхъ или постоянныхъ. Т., предназначенные для *переменныхъ токовъ*, состоятъ изъ желѣзнаго сердечника, болѣею частью замкнутаго, приготовленнаго изъ сложенныхъ листовъ желѣза толщиной въ 0,1—2 мм., между которыми проложены для изоляціи листы бумаги. Эти прокладки ослабляютъ въ сердеч-

никѣ токи Фуко и тѣмъ уменьшаютъ въ немъ потерю энергіи, идущей на нагреваніе. На сердечникѣ наматываются двѣ обмотки (фиг. 1) изъ мѣдной проволоки. По одной изъ нихъ, называемой *первичной* (I), пропускается токъ, напряженіе котораго желаютъ преобразовать. Этотъ токъ называютъ токомъ *первичнымъ*. Проходя по обмоткѣ, онъ намагничиваетъ сердечникъ и, будучи переменнымъ, вызываетъ образованіе въ сердечникѣ переменнаго же магнитнаго потока. Этотъ потокъ пронизы-

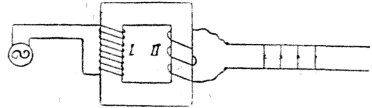

Фиг. 1.

ваетъ обороты проволоки *вторичной* (II) обмотки, въ которой и индуцируется при этомъ переменный токъ, называемый *вторичнымъ*. Соотношеніе между напряженіями вторичнаго и первичнаго токовъ (т. е. между разностями потенциаловъ у концовъ вторичной и первичной обмотокъ) зависитъ отъ числа витковъ проволоки въ этихъ обмоткахъ. Именно, если назвать первичное напряженіе черезъ  $E_1$ , а вторичное черезъ  $E_2$ , то съ большимъ приближеніемъ всегда будетъ

$$\frac{E_2}{E_1} = \frac{n_2}{n_1},$$

гдѣ  $n_1$  и  $n_2$  числа витковъ проволоки въ первичной и вторичной обмоткахъ. Энергія, получаемая отъ динамомашинъ и затрачиваемая въ первичной обмоткѣ, частью идетъ на образованіе вторичнаго тока, частью на нагреваніе обмотокъ и магнитнаго сердечника, происходящихъ вслѣдствіе существованія токовъ Фуко и гистерезиса въ сердечникѣ, и токовъ первичнаго и вторичнаго въ обмоткахъ. Эта

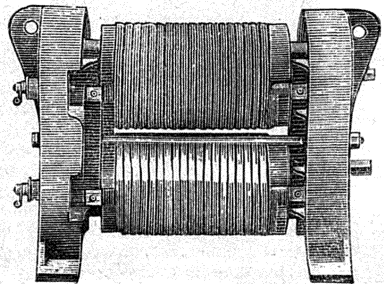

Фиг. 2.

часть энергіи теряется, слѣдовательно, даромъ и называется *потерей* энергіи въ Т. Въ хорошихъ Т. потеря не превосходитъ 5%, слѣдовательно, почти вся энергія, затрачиваемая въ первичной цѣпи, возстановляется во вторичной, т. е. приблизительно

$$E_2 J_2 = E_1 J_1,$$

гдѣ  $E_1$  и  $E_2$  — напряженія въ этихъ цѣпяхъ, а  $J_1$  и  $J_2$  — силы тока въ нихъ. Отсюда слѣдуетъ, что

$$\frac{J_2}{J_1} = \frac{E_1}{E_2},$$

т. е. силы токовъ будутъ въ обмоткахъ измѣняться въ обратномъ отношеніи, чѣмъ напряженія. Такъ, если по первичной обмоткѣ проходить токъ въ 10 амперъ при 2000 вольтъ, то во вторичной напримѣръ при 100 вольтъ, токъ будетъ въ 200 амперъ. На фиг. 1 показано, какъ включается Т. въ цѣль источника

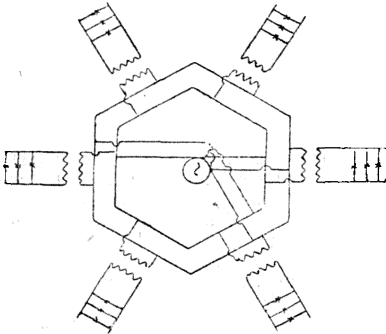

Фиг. 3.

тока (динамомашинны) и въ цѣпь приѣмниковъ (лампъ, двигателей и т. п.). Въ цѣпь динамомашинны включается первичная обмотка, при-

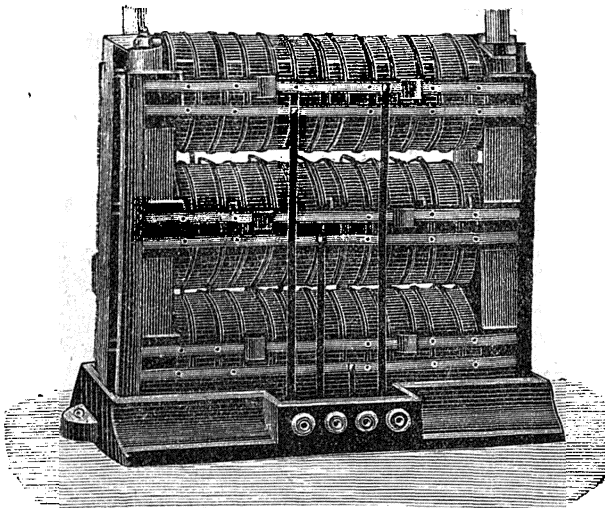

Фиг. 4.

емники же включаются въ цѣль вторичную. Если эта послѣдняя разомкнута, т. е. во вторичной цѣпи нѣтъ тока, то токъ первичный будетъ очень слабъ, вследствие значительной самоиндукціи первичной обмотки. Энергія, затрачиваемая въ первичной цѣпи, при этомъ идетъ исключительно на нагреваніе первич-

ной обмотки и на потери отъ токовъ Фуко и гистерезиса. По мѣрѣ включенія приѣмниковъ во вторичную цѣпь, т. е. по мѣрѣ того, какъ во вторичной обмоткѣ усиливается токъ, увеличивается сила тока и въ первичной обмоткѣ, слѣдовательно, увеличивается и потеря энергіи на ея нагреваніе, потеря же энергіи на токи Фуко и гистерезиса почти не измѣняется. Вслѣдствіе этого отношеніе между количествомъ энергіи (числомъ ваттъ  $E_2 J_2$ ), получаемымъ во вторичной цѣпи, и количествомъ энергіи ( $E_1 J_1$ ), затрачиваемымъ въ цѣпи первичной, увеличивается съ увеличеніемъ нагрузки Т. Это отношеніе, называемое *отдачей* Т., въ хорошихъ Т. измѣняется отъ 95—97% при полной нагрузкѣ, до 80—85% при нагрузкахъ недостигающихъ половины нормальной, для которой предназначенъ Т. При увеличеніяхъ нагрузки происходитъ всегда нѣкоторое постепенное уменьшеніе разности потенциаловъ у зажимовъ вторичной обмотки. Это пониженіе, происходящее главнымъ образомъ отъ паденія потенциала во вторичной обмоткѣ и отъ магнитной утечки, не превышаетъ, однако, 2—3% нормального напряженія. Поэтому Т. не требуютъ никакой регулировки напряженія. Последнее обстоятельство, въ связи съ тѣмъ, что въ Т. переменнаго тока нѣтъ никакихъ подвижныхъ частей, требующихъ ухода и надзора, позволяетъ устанавливать ихъ въ любыхъ помѣщеніяхъ, напр. на чердакахъ, въ подвалахъ и т. п., при чемъ, однако, во избѣжаніе порчи обмотокъ отъ толчковъ и т. п., обыкновенно Т. заключаются въ желѣзные кожухи. Вънѣшній видъ Т. бываетъ очень разнообразный. На фиг. 2 представленъ одинъ изъ распространенныхъ типовъ со снятыми кожухомъ. При распределеніи электрическаго тока при помощи Т. обыкновенно первичныя обмотки Т. включаются *параллельно* въ провода, идущіе отъ источника тока. Во вторичныя же ихъ цѣпи включаются, опять-таки *параллельно*, всѣ приѣмники (фиг. 3). Т., предназначенные не для простого переменнаго тока, а для трехфазнаго устроятся совершенно такъ же, какъ и для простого, съ тою только разницею, что сердечники ихъ снабжаются тремя парами обмотокъ, т. е. тремя обмотками первичными и тремя вторичными. На фиг. 4 представленъ такой Т. Особый типъ Т. переменнаго тока представляютъ такъ наз. *однокатущечные* Т. или *автотрансформаторы*. Въ нихъ на сердечникѣ намѣщается только одна катушка, которая и включается въ первичную цѣпь. Въ отвѣтвленіи отъ нѣсколькихъ ея оборотовъ включаются приѣмники, такъ что эти обороты

играют роль и вторичной катушки. Часть обмотки, играющая роль вторичной катушки, делается понятно, из более толстой проволоки, чем остальная ее часть. Такие Т. применяются только для понижения напряжения токов и изготавливаются только для весьма малых количеств энергии. Обычные же Т. с двумя катушками изготавливаются для всяких количеств энергии от частей киловатта до тысяч киловаттов. Очень мощные Т., во избежание нагревания, снабжаются вентилярующими приспособлениями. Т., предназначенные для токов очень высокого напряжения (в

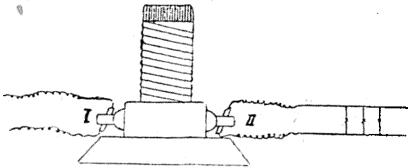

Фиг. 5.

10 тыс. вольт и больше), для лучшей изоляции погружаются, в чаны с маслом.

Т. постоянного тока представляют из себя комбинацию электродвигателя с динамомашинной. Двигатель питается первичным током и вращает соединенную с ним динамомашину, которая уже и дает вторичный ток. Электродвигатель и динамомашина рассчитываются соответственно напряжениям, которыми должны иметь первичный и вторичный токи. Иногда, с целью экономии материала, обе машины соединяются в одну: общая арматура снабжается двумя отдельными обмотками, снабженными каждая своим коллектором, который помещаются по обе стороны арматуры (фиг. 5). Арматура эта вставляется в полюсное отверстие индукторов. Къ одному коллектору подводится трансформиремый (первичный) ток, от другого берется ток вторичный. Подобные Т. занимают меньше места, но они сложнее обыкновенных, поэтому на практикѣ чаще применяются Т. изъ двухъ машинъ, оси арматуръ которыхъ соединяются муфтой. На фиг. 6 представленъ такой трансформаторъ. Т. постоянного тока машины гораздо менее совершенные, чемъ Т. тока переменнаго. Именно въ нихъ есть подвижная часть, что вызываетъ необходимость смазки и вообще постоянного надзора, почему эти Т. должны быть устанавливаемы въ специальныхъ помѣщеніяхъ. Далѣе, отдача такихъ Т. сравнительно мала. Она не прево-

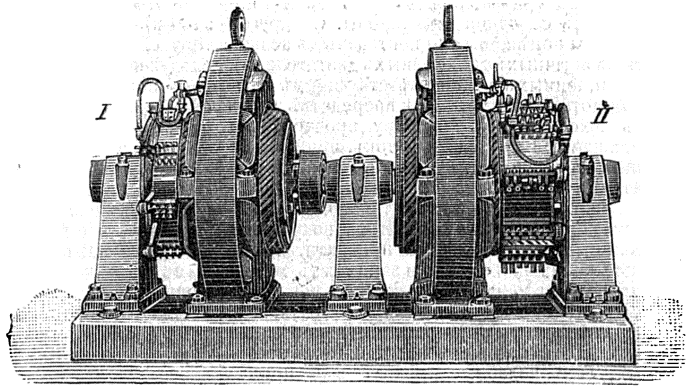

Фиг. 6.

сходить 80%. Наконецъ, въ Т. постояннаго тока измѣненіе нагрузки вторичной цѣпи вліяетъ на напряженіе вторичнаго тока гораздо сильнѣе, чемъ въ Т. переменнаго тока. что вызываетъ необходимость регулировки этого напряженія отъ руки или при помощи специальныхъ, автоматическихъ регуляторовъ. Всѣ эти причины дѣлаютъ то, что Т. постояннаго тока применяются гораздо рѣже, чемъ Т. переменнаго тока, применяемые на практикѣ въ весьма широкихъ размѣрахъ. Т. применяются какъ для повышенія, такъ и для пониженія напряженія тока. При распредѣленіи тока въ большихъ районахъ и при передачѣ энергии на большія расстоянія, можно достигъ громадной экономіи въ мѣди, идущей на устройство проводниковъ, если применять токи высокаго напряженія. Между тѣмъ эти токи опасны для жизни и часто непригодны для разнаго рода приемниковъ, напр., лампъ. Поэтому, если ихъ желаютъ применять, то въ мѣстахъ потребления надо понижать напряженіе этихъ токовъ, что дѣлается посредствомъ Т. Обычно канализируются токи въ 2000—5000 вольтъ (иногда 20000 в.) и трансформируются въ токи въ 100—250 вольтъ. Однако, часто понижаютъ и до более низкихъ напряженій, напр. для паянія, для нѣкоторыхъ электрометаллургическихъ операций и т. п. Въ качествѣ повышателей напряженія Т. применяются тогда, когда, въ видахъ безопасности и лучшей изоляціи, не желаютъ устраивать машинъ, дающихъ токи высокыхъ напряженій. Такъ, напр., при примененіи токовъ въ 15000 вольтъ и больше, обыкновенно получаютъ ихъ не непосредственно отъ машинъ, но преобразовывая машинные токи посредствомъ Т. Т. же повысители применяются и для полученія токовъ очень вы-

сокихъ напряженій, необходимыхъ напр. для нѣкоторыхъ способовъ очистки питьевой воды, для воспроизведенія явленій Тесла и т. д. Особый типъ Т. представляютъ изъ себя Т. переменныхъ токовъ въ постоянные или обратно, называемые *трансформатрами* (inverter, commutatrice). Въ простѣйшемъ видѣ такой Т. представляетъ изъ себя комбинацію

изъ электродвигателя и динамомашинъ, соединенныхъ между собой. Электродвигатель итается превращаемымъ токомъ и вер-

во многихъ другихъ мѣстахъ. На фиг. 7 изображенъ превратитель, приимлемый на Ниагарской установкѣ. Трансформаторы постояннаго тока въ перемѣнный имѣютъ совершенно такое же устройство, какъ превратители перемѣннаго въ постоянный.

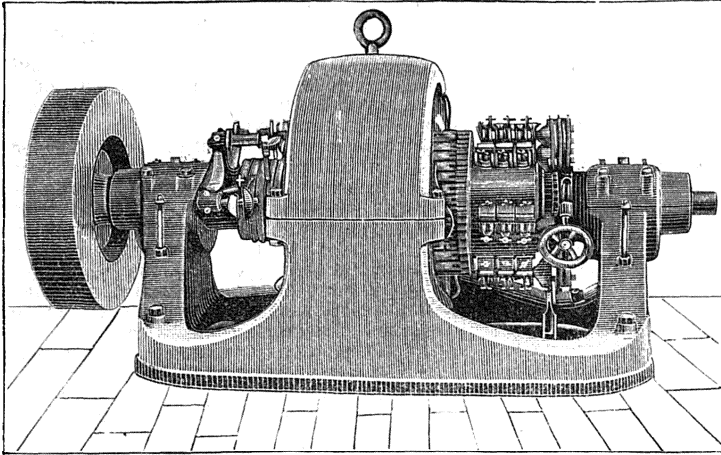

Фиг. 7.

тять динамомашину, дающую уже превращенный токъ. На практикѣ, въ настоящее время чаще приходится превращать токи трехфазные перемѣнные въ постоянные и для этой цѣли выработаны особые превратители, представляющие изъ себя одну машину. Такой превратитель состоитъ изъ индукторовъ, въ которыхъ помѣщается арматура съ обыкновенной обмоткой машинъ постоянного тока и обычнымъ Граммовскимъ коллекторамъ, помѣщеннымъ съ одной ея стороны. Съ другой ея стороны помѣщены три контактныхъ кольца (какъ въ обычныхъ трехфазныхъ двигателяхъ), присоединенныхъ къ соответствующимъ точкамъ обмотки арматуры. При посредствѣ этихъ трехъ колецъ черезъ арматуру пропускается превращаемый трехфазный токъ, приводящій машину во вращеніе. Отъ вращающейся же арматуры, совершенно такъ же какъ и въ динамомашинѣхъ постоянного тока, черезъ посредство Граммовскаго коллектора, получается постоянный токъ. Подобные превратители работаютъ очень экономично и занимаютъ менѣе мѣста, чѣмъ двѣ спаренныя машины между собою. Примѣняются они во всѣхъ тѣхъ случаяхъ, когда имѣется въ распоряженіи перемѣнный токъ, а для нѣкоторыхъ цѣлей нуженъ постоянный. Такъ, подобные превратители приимлены на установкѣ электрической передачи энергіи съ Ниагарскихъ водопадовъ, гдѣ они питаютъ электрическія трамваи и электромеханическіе заводы. Точно также превратители перемѣннаго тока въ постоянный установлены во Франціи для питанія электрической дор. между Парижемъ и Версалемъ, въ Берлинѣ— для освѣщенія города токкомъ, получаемымъ отъ станціи, расположенной далеко къ городомъ и дающей трехфазный токъ, менѣе пригодный для дуговыхъ лампъ, чѣмъ постоянный, и

статочной емкости, которые выдерживали-бы значительныя напряжения. *М. Шателъ.*

**Трансформизмъ** или *ученіе о происхожденіи организмовъ другъ отъ друга путемъ стогового видоизмѣненія* есть частное приимѣненіе къ органическому міру общей идеи эволюціи или постепеннаго развитія и осложненія всего существующаго. Въ исторіи Т. можно отмѣтить нѣсколько періодовъ. Первый періодъ классическій и послѣдующій за нимъ средневѣковой въ сущности отъ характера своему значительно отличаются отъ послѣдующихъ. Ученіе о видоизмѣяемости видовъ неоднократно всплываетъ въ классическую эпоху, но источникомъ своимъ оно имѣетъ не сравненіе вынѣ существующихъ формъ, а скорѣе недостаточно прочное и точное установленіе самаго понятія о видѣ. Иногда, впрочемъ, это ученіе является и на почвѣ отвлеченныхъ философскихъ соображеній, но все-таки оно остается неясно формулированнымъ и совершенно необоснованнымъ фактически. Если прибавить къ нему общую примитивность тогдашнихъ представлений о природѣ, то станетъ понятнымъ почему трансформистскія воззрѣнія классическаго міра намъ кажутся столь наивными, почти дѣтскими. Вообще-же надо быть очень осторожнымъ, говоря о трансформистахъ древности, дабы избѣгать вліянія исторической перспективы. Когда напримѣръ Анаксимандръ Милетскій говорилъ, что человекъ, въ то время, когда еще не было суши, обладалъ рыбьей оболочкой, изъ которой онъ вылился, какъ личинка изъ кукольной шкурки, при образованіи суши, то врядъ-ли этотъ философъ имѣлъ въ виду происхожденіе человека отъ рыбообразнаго организма, тѣмъ болѣе, что онъ не распространяетъ своей гипотезы на

другихъ наземныхъ животныхъ. Трансформистская идея у Эмпедокла принимаетъ болѣе осязательную, хотя все-же плавную форму. Онъ допускаетъ, что живыя существа возникли изъ воды и земли или первичнаго ила, при чемъ ранѣе произошли растенія, а послѣ животные; но послѣднiя возникли не сразу, а по частямъ: головы безъ шеи, руки безъ плечъ, глаза безъ глазницъ и т. п. Сила связующая и все соединяющая, названная Эмпедокломъ любовью, въ противоположность силѣ разрушающей и разъединяющей, или ненависти, заставляла отдѣльныя части соединяться и комбинироваться; но первоначальныя комбинаціи были быки съ человѣческими головами или, наоборотъ, люди съ бычьими головами и т. п. Но мало-по-малу возникли болѣе удачныя существа, способныя размножаться и давать потомство, при чемъ сначала возникали болѣе простые организмы, а потомъ болѣе сложные. Здѣсь, въ сущности, видимъ, хотя въ весьма грубой формѣ, общую схему естественнаго подбора и переживанія наиболѣе совершеннаго. Такимъ образомъ Эмпедоклъ является, если не предшественникомъ, то прототипомъ селекціонистовъ (см. Селекціонная теорія). Точно также и отъ Аристотеля не ускользнула всеобщая преэмственность, бросающаяся въ глаза даже при поверхностномъ ознакомленіи съ органическимъ міромъ. Мало того, она въ сущности имъ значительно преувеличивается, такъ какъ самыя границы между неорганическимъ и органическимъ, растительнымъ и животнымъ, остаются для него неясными и не были имъ формулированы. «Въ природѣ переходъ отъ неодушевленныхъ веществъ къ животнымъ, — говоритъ онъ, — совершается столь нечувствительно, что нельзя провести границы между этими двумя классами. Послѣ неодушевленныхъ существъ идутъ растенія, которые отличаются отъ нихъ меньшими количествомъ жизни, въ нихъ находящейся. Сравнительно съ неодушевленными тѣлами, растенія кажутся одаренными жизнью; но они бездушны въ сравненіи съ животными. Отъ растеній къ животнымъ переходъ не внезапный и не рѣзкій. Есть въ морѣ существа, относительно копѣхъ сомнѣваются, растенія это или животныя». Аристотель имѣлъ въ виду сидячихъ моллюсковъ, какъ астинги, асциды, сидячіе моллюски и др. Природа не можетъ удовлетвориться никакой совершенной формой, ибо въ ней господствуетъ постоянное стремленіе къ лучшему. Минералъ стремится къ жизни растенія, растеніе къ жизни животнаго, животное къ жизни человѣка, а человѣкъ къ жизни божественной. Отдѣльныя термыны этого существованія подчинены одинъ другому такъ, что высшій, напр. человѣкъ, резюмируетъ всѣ существенныя свойства низшаго, т. е. животнаго, и въ то же время усовершенствуется и дополняетъ ихъ; а такъ какъ животное резюмируетъ растеніе, а это послѣднее минералы, то человѣкъ резюмируетъ всю природу. Хотя Аристотель, примѣнительно къ частнымъ случаямъ, смотритъ на животныя виды какъ на нѣчто болѣе или менѣе постоянное, но такъ какъ самое понятіе у него также весьма неопредѣленно,

то допускаетъ, что животныя водныя могли стать наземными и приписываетъ это измѣненіе случайнымъ уклоненіямъ въ исторіи развитія. Однако, Аристотель все время остается на почвѣ телеологическаго пониманія и полагаетъ, что всѣ эти измѣненія ведутъ къ конечной цѣли (благу) и что причина ихъ лежитъ внѣ ихъ самихъ — въ божествѣ. Такимъ образомъ, преэмственность органическихъ формъ была замѣчена древними и даже ими преувеличивалась, равно какъ были намеки на эволюціонное мировоззрѣніе. Причину измѣненія, однако, одни искали внѣ самой природы (Анаксагоръ, Аристотель), другіе — въ самой природѣ (Демокритъ и Эмпедоклъ), а именно въ накопленіи измѣненій, кажущихся намъ случайными. Въ римскую эпоху слабыя слѣды трансформистскихъ воззрѣній мы находимъ въ поэмѣ Лукреція «De rerum natura». Въ ея строкахъ выражается ясно пониманіе постепеннаго появленія организмовъ на землѣ, начиная отъ болѣе простыхъ до болѣе сложныхъ, но идея превращенія одного организма въ другой при этомъ ускользаетъ отъ поэта. Римская философія жила и въ этомъ отношеніи только тѣмъ, что было добыто греками. Средневѣковой періодъ изъ всего этого удержалъ только то, что было наиболѣе наивнымъ и сказочнымъ, не удержавъ философской подкладки трансформистскихъ воззрѣній. Даже въ XVII вѣкѣ Дюрэ, Боннами, Кирхеръ повѣствуютъ всевозможныя небыллицы на этотъ счетъ. Такъ, Дюрэ рассказываетъ и даже наглядно изображаетъ, какъ листья одного и того же дерева превращаются то въ рыбу, то въ ятликъ, смотря потому попадаютъ ли на сушу или въ воду. Слѣды эволюціоннаго ученія видны также у тѣхъ отцовъ церкви, которые болѣе философски глядѣли на міръ, какъ блаженный Августинъ, и тѣже слѣды идеи единства міровъ неорганическаго, растительнаго, животнаго и человѣка; у арабовъ напр. у Аверроэса (Ибнъ-Бада), а равно видимъ ясно идею преэмственности формъ у Аверроэса. Однако, въ концѣ XVI ст. Бруно училъ, что божество не есть что-либо отдѣльное отъ міра, а есть внутренняя причина бытія; какъ духъ пронизываетъ тѣло, такъ и божество управляетъ міромъ изнутри ко внѣ. Все въ природѣ живетъ и ничто не уничтожается. Жизнь есть метаморфозъ смерти, а смерть метаморфозъ жизни. Каждое существо есть монада, воспроизводящая въ опредѣленной формѣ монаду изъ монады — божество. Бруно, исходя изъ нѣкоторыхъ общихъ положеній, думалъ, что между душой человѣка съ одной стороны и болѣе низшихъ животныхъ и растеній — съ другой, различіе не качественное, а количественное. И если онъ не говоритъ опредѣленно объ единствѣ происхожденія, то это послѣднее предположеніе все-таки вытекаетъ какъ слѣдствіе изъ его философской системы. Еще опредѣленнѣе формулируется идея Т. у Бакона, который вполне опредѣленно и ясно говоритъ объ измѣненіи видовъ путемъ накопленія варіацій, сопоставляетъ эти уклоненія съ болѣе рѣзкими — уродствами; говоритъ о необходимости изученія причинъ, вызывающихъ

эти вариации, о существовании переходных формъ между двумя типами. Наконецъ онъ предлагаетъ (въ «Nova Atlantis») создать учреждение, которое имѣло бы цѣлью «изучить метаморфозы органовъ и изслѣдовать, заставляя видоизмѣняться виды, какими путемъ они размножились и разошлись въ признакахъ». Чрезвычайно категорическое утверждение того, что животное является не божье, какъ машина, а физиология въ сущности осложненная физика, мы находимъ у Декарта. Однако, эти взгляды не влечутся съ его воззрѣніемъ на человѣка, если только онъ былъ вполне искрененъ въ этомъ послѣднемъ случаѣ. Во всякомъ случаѣ, общее философское ученіе Декарта о причинности и механической послѣдовательности формъ не могло остаться безъ вліянія на дальнѣйшій ходъ естественно-историческаго мышления, но новый и наиболее сильный толчекъ оно получило со стороны философіи съ появленіемъ ученія Лейбница. Въ биологіи, въ это время шла постепенная и послѣдовательная работа, заключававшаяся съ одной стороны въ продолженіи накопленія фактическаго матеріала, а съ другой—въ стремленіи разобраться въ этомъ матеріалѣ и начать его классифицировать. Естественно, что при такомъ направленіи скорѣе изыскиваютъ отличія между отдѣльными формами, нежели сходство. Въ связи съ этимъ шло и выясненіе понятія о видѣ. Впервые точное опредѣленіе о видѣ даетъ Д. Рэй: «У животныхъ половая отличія недостаточны для установленія видовыхъ различій, говорятъ онъ. Оба пола происходятъ изъ сѣмени одного и того же вида, часто отъ однихъ и тѣхъ же родителей. Тожество коровы и быка, мужчины и женщины обуславливается именно тѣмъ, что они происходятъ отъ одинаковыхъ родителей. У растений тоже самый достовѣрный признакъ видоваго тождества — это происхожденіе отъ другаго растения, тождественнаго въ видовомъ отношеніи или даже индивидуально. Формы, отличныя въ видовомъ отношеніи, сохраняютъ неизмѣнно свою видовую природу, и никогда одинъ видъ не рождаетъ отъ сѣмени другаго». «Впрочемъ, этотъ признакъ видовой тождественности»—говоритъ Рэй—«не неподвиженъ, не абсолютенъ. Наши опыты научили насъ, что первыя сѣмена вырождаются, и хотя рѣдко, но изъ сѣмени растения можетъ возникнуть форма различная отъ материнской: иначе говоря, у растений есть видовая вариация». Съ дальнѣйшимъ упрощеніемъ самаго понятія о видѣ и съ выясненіемъ законовъ размноженія организмовъ падали и тѣ аргументы въ пользу Т., которые были основаны на недостаточной опредѣленности научныхъ понятій, а равно и недостаточномъ знаніи фактовъ. Новыхъ же аргументовъ наука пока не давала, да и задачи установленія классификаціонной системы не благопріятствовали этому направленію. Поэтому неудивительно, что строгій фактикъ Линней провозгласилъ положеніе: что «столько насчитываемъ видовъ, сколько ихъ создало безконечное Существо». Такимъ образомъ, представители фактической науки, въ лицѣ Линнея, пришли къ убѣжденію, что виды постоянны и неизмѣнны.

Однако, рядомъ съ этимъ направленіемъ существовало и другое. Ученіе Лейбница рассматривало міръ, какъ результатъ эволюціи гипотетическихъ единицъ силы или монады. Природа не дѣлаетъ скачковъ, а слѣд. и организованный міръ съ точки зрѣнія этой философіи являлся ничѣмъ инымъ, какъ рядомъ постепенно осложняющихся формъ. По отношенію къ животнымъ, Лейбницъ замѣчаетъ, что ихъ классы настолько непосредственно связаны между собой, что невозможно опредѣлить, гдѣ кончается одинъ и начинается другой. Говоря объ ископаемыхъ моллюскахъ, именно аммонитахъ, онъ сравниваетъ раковину ихъ съ раковинной современныхъ головоногихъ моллюсковъ, а именно р. *Nautilus*, указываетъ на безконечныя вариации ихъ раковины и на градацию формъ. Сравнивая аммонитовъ съ *Nautilus* и видя отличие между этими родственными формами, онъ приходитъ къ заключенію, что виды животныхъ могутъ измѣняться при измѣненіи условій. Мало того, онъ, исходя изъ общаго закона непрерывности, допускаетъ возможность существованія въ другомъ мірѣ переходныхъ формъ между обезьяной и человѣкомъ. Т. въ это время записывается съ одной стороны рядомъ мыслителей, подошедшихъ къ рѣшенію вопроса съ апіорной точки зрѣнія, и рядомъ натуралистовъ. Къ числу первыхъ относятся Робинъ, Де-Маллье, Мопертюп, Дидеро; къ числу вторыхъ—Бонне и Бюфонъ. Робинъ, осыпанный въ свое время Кювье, подобно Бюфону, утверждалъ, что понятіе о видѣ—результатъ нашего не знанія; ибо нѣтъ идентичнаго на свѣтѣ, а всюду господствуетъ идея непрерывности. Природа не повторяется, а формы постоянно прогрессируютъ. Поэтому и человѣкъ связанъ съ низшими существами рядомъ переходныхъ формъ, составляющихъ какъ-бы неудавшуюся попытку къ созданію человѣка. Могутъ развиваться существа болѣе совершенныя, чѣмъ современный человѣкъ, если онъ, соединивъ красоту Аполлона и Венеры, станетъ гермафродитомъ. Такимъ образомъ исходнымъ пунктомъ Робинъ является законъ непрерывности Лейбница. Отсюда отчасти понятно утвержденіе Робинъ, что вся матерія живетъ: звѣзды, солнце, земля, планеты—все это живыя существа. Робинъ не смущается отсутствіемъ переходныхъ формъ, необходимыхъ для установленія общей связи. такъ какъ ничто не ручается за полноту нашихъ свѣдѣній въ этомъ отношеніи, и онъ категорически высказывается за сродство человѣка съ обезьянами. Де-Маллье защищалъ мысль, что всѣ животныя были морскими, мысль, которая позволила ему еще въ то время, когда объ ископаемыхъ существовали самыя сбивчивыя понятія, опредѣлить ихъ истинную природу. Но эта вѣрная по существу мысль приняла, однако, навывную и невѣрную форму: Де-Маллье допускалъ, напр., существованіе морскихъ людей и т. п. Мопертюп построилъ гипотезу, которая отчасти является предшественницей гипотезы пангенеза (см. Наслѣдственность Дарвина и Геккелевская гипотеза, объяснявшая наследственность памятью гипотетическихъ молеку-

лярныхъ единицъ живой матеріи, или пластидулъ. Элементы, которые должны образовать зародыши, плаваютъ въ сѣмени отца и матери, но каждый элементъ, будучи извлеченъ изъ определенной части тѣла матери и отца (подобно геммуламъ Дарвина), сохраняетъ *воспоминаніе* о своемъ прежнемъ положеніи (подобно пластидуламъ Геккеля) и поэтому въ тѣлѣ зародыша каждый элементъ стремится занять то же положеніе, какое занималъ въ тѣлѣ матери и отца. Этимъ Мопертюи и объясняетъ сходство потомства съ родителями. Эту же гипотезу Мопертюи принимаетъ и къ образованію новыхъ видовъ. «Эти виды (т. е. новообразующіеся) обязаны своимъ происхожденіемъ случайнымъ продуктамъ, въ которыхъ элементы не удержали того порядка, въ какомъ они были у отца и у матери. Каждый шагъ въ уклоненіи (d'écart) создавалъ новый видъ. Вслѣдствіе повторенія этого явления и произошло то безконечное разнообразіе формъ, которое мы видимъ и которое со временемъ возрастаетъ еще больше, хотя въ теченіе вѣковъ это возрастаніе будетъ едва замѣтно». Мопертюи объясняетъ исчезновеніе переходныхъ формъ катастрофой, происшедшей отъ столкновенія земли съ кометою. Эта гипотеза вызвала въ некоторыя возраженія со стороны Дидера. По его мнѣнію, для объясненія возникновенія животныхъ достаточно допустить, что органическія молекулы обладаютъ особой формой рудиментарной чувствительности, которая заставляетъ ихъ изыскивать сочетанія наиболее удобныя и подходящія. Животное есть сочетаніе такихъ молекулъ, которыя, руководясь этой чувствительностью, сложились такъ, какъ это наиболее подходитъ къ ихъ конфигураціи и состоянію. Вслѣдствіе измѣненій, вносимыхъ въ организмъ игрою молекулъ, недостижныхъ состоянія покоя, сложившіяся отношенія могутъ нарушиться и измѣниться. Мы не знаемъ, останутся ли растенія и животныя такими, какъ они есть, и если-бы вѣра не учила насъ о сотвореніи, то философъ въ правѣ спросить, всегда-ли животныя и растенія были такими? Какъ индивидуи проходятъ извѣстныя стадіи развитія и возраста, такъ и виды возникаютъ, живутъ и исчезаютъ или продолжаютъ существовать въ иной формѣ. Такимъ образомъ идея Т. хотя у французскихъ мыслителей являлась часто апіорной, но она не выходила изъ предѣловъ гипотезы, не только допускаемыхъ научнымъ мышленіемъ, но и неизбежныхъ въ историческомъ ходѣ наукъ. Иной характеръ она приняла у вѣмецкихъ натурфилософовъ. Въ устныхъ лекціяхъ этой школы Т., оторванный отъ фактической почвы, привелъ къ ряду скороспѣлыхъ и бесплодныхъ по большей части гипотезъ. Гипотезы эти отличались неясностью понятій и выраженій; логическіе приемы замѣнялись подчасъ удачными, а чаще неудачными сопоставленіями и игрою словъ; научныя представленія натурфилософовъ были далеко позади своего времени, и если мы изрѣдка встречаемся съ зачатками здоровой идеи, то встреча эта носитъ случайный характеръ. Въ общемъ, натурфилософское направленіе, увлекавшее

умы къ бесполезнымъ изощреніямъ въ области естествознанія, иногда даже въ лицѣ лучшихъ своихъ представителей отрицательно относившееся къ новымъ фактическимъ даннымъ, оказало скорѣе вредное, чѣмъ полезное влияние на ходъ естествоисторическаго мышленія. Кьювѣ, испуганный этой вакханаліей полуфантастическихъ гипотезъ, ставилъ задачей натуралиста: наименовывать, классифицировать и описывать. Обобщеніе не составляло задачи натуралиста и можно думать, что значительная доля предубѣжденія Кьювѣ противъ Т. объясняется тѣмъ, что Т. у натурфилософовъ обратился въ своего рода пугало. Гипотезы Окена какъ будто приближаются къ поздѣйшимъ или даже къ современнымъ взглядамъ натуралистовъ. Возникновеніе жизни на днѣ моря изъ первичной слизи (Urschleim) напоминаетъ Геккелевскую гипотезу о возникновеніи на днѣ моря путемъ произвольнаго зарожденія (см.) батибіи. Подобно тому, какъ первичный эвиръ стремится съ нулю, т. е. къ точкѣ, разсуждаетъ Окенъ, и принимаетъ шарообразную форму въ планетѣхъ и солнцахъ, такъ и первичная слизь стремится принять форму сферы, но, не будучи въ состояніи этого достигнуть, она принимаетъ форму массы сферъ или форму инфузурій. Животныя и растенія, въ сущности, представляютъ агломераты инфузурій. Гипотеза эта напоминаетъ намъ клѣточную теорію современной биологіи. Первичное животное, по Окену, представляло замкнутый пузырь, образованный кожнымъ слоемъ. Позже образовался кишечникъ, который есть часть кожи, ввероченная внутрь. Опять эти выводы напоминаютъ положенія Геккелевской гастркулярной теоріи, принимающей, что исходной формой для многоклеточныхъ была колонія въ видѣ полого шара. Часть коего потомъ ввернулась внутрь для образованія кишечника. Но Окенъ идетъ дальше. Кожа, подъ влияніемъ воздуха, даетъ жаберы, а легкія суть ввероченныя внутрь жаберы. Печень есть мозгъ, къ которому идутъ сосуды кишечные и легочные, какъ нервы къ мозгу и т. д. Въ тѣлѣ животнаго онъ различаетъ солнечную или активную сторону—спинную и планетарную или пассивную—брюшную, что стоитъ въ связи съ совершенно умозрительнымъ ученіемъ натурфилософовъ о полярности всего существующаго. Въ скелетѣ позвонки и ребра планетарны, а конечности принадлежатъ солнечной системѣ. Голова есть главная часть животнаго; черепъ—соотвѣтствуетъ позвоночнику; челюсти—рукамъ; зубы—пальцамъ; носъ—груди; носовая часть—легкимъ; ротъ—желудку; нѣбо—диафрагмѣ. Наиболее талантливы и наиболее близко стоящіе къ фактамъ натурфилософовъ изслѣдователь Карусъ пытается вывести различныя формы скелета животнаго изъ одной исходной формы—сферической и приходить къ вѣкоторымъ выводамъ, недешенымъ сравнительно анатомическаго интереса. Но въ общемъ все-таки натурфилософскія гипотезы остались безъ особаго влияния на ходъ науки и, если немногія изъ нихъ и воскресли потомъ, то совсѣмъ на иной почвѣ. Обратимся къ натуралистамъ. Вонне



строить лестницу (см. Теорія животной лестницы), въ которой располагаетъ все существующее, начиная отъ неорганизованной матеріи и кончая высшими духовными существами въ видѣ восходящаго непрерывнаго ряда. Нѣкоторыя идеи Бонне безспорно могутъ быть приняты и современной наукой, но обосновываютъ они все-таки не на фактахъ, а на отвлеченныхъ разсужденіяхъ. Хорошимъ примѣромъ можетъ служить слѣд. разсужденіе Бонне: «Скажите профану, что философы съ трудомъ отличаютъ кошку отъ розоваго куста, онъ насмѣется надъ философию и скажетъ, что ничего нѣтъ легче на свѣтѣ, какъ отличить два этихъ существа. Это потому, что профанъ исходитъ отъ частныхъ идей, а философы отъ общихъ. Отбросьте отъ понятія кошки и розоваго куста особенности, характеризующія ихъ, какъ существа извѣстнаго вида, рода, класса, и удержите только тѣ особенности, которыя характеризуютъ ихъ, какъ животное и какъ растение вообще.—и въ васъ не останется никакой границы для различія кошки отъ розоваго куста.»—«Животное и растение—не что иное, какъ модификація органической матеріи: они всё составлены изъ одной эссенціи и различіе намъ неизвѣстно». Подобно многимъ, Бонне принималъ теорію повторныхъ переворотовъ или катаклизмовъ, послѣ коихъ слѣдовало возникновеніе на землѣ новой фауны изъ особыхъ неразрушимыхъ зародышей, переживавшихъ катастрофы. Библейское повѣствованіе—касается послѣдняго акта творенія. Бюффонъ не былъ мыслителемъ въ строгомъ смыслѣ слова, а потому онъ часто противорѣчить самъ себѣ, мѣняетъ свои взгляды и въ его идеяхъ всегда остается нѣкоторая неопредѣленность и неясность формулировки. Возмущался сначала сопоставленіемъ человѣка съ обезьяной, льва съ кошкой. Бюффонъ потомъ самъ пытается дать классификацію, правда, не выдержанную до конца, задается вопросомъ о близости человѣка съ обезьяной и предлагаетъ рѣшить вопросъ о близости двухъ видовъ путемъ ихъ скрещиванія. Онъ настойчиво подчеркиваетъ всю условность нашихъ таксономическихъ единицъ и дѣлений. «Если мы не можемъ повлечь реальной послѣдовательности живыхъ существъ, говоритъ онъ, «то это вина наша, а не природы, которая не знаетъ предполагаемыхъ семействъ и представляетъ въ сущности совокупность индивидовъ». Являясь сначала защитникомъ постоянства видовъ, онъ позже склоняется къ идеѣ измѣнимости ихъ: «...только одинъ человѣкъ изъ живущихъ существъ», обладая природою настолько сильною, настолько растлжимой и гибкой, что размножается повсюду и противопоставитъ дѣйствию всѣхъ климатовъ земли. Мы увидимъ, что большинство животныхъ ограничены извѣстными климатическими условіями и даже извѣстными мѣстностями. Животныя одного материка не встрѣчаются на другомъ, а если и встрѣчаются, то они уже переродились, уменьшились въ ростѣ, измѣнились до неузнаваемости. Слѣдуетъ-ли думать, что отпечатокъ ихъ формы неизмѣненъ? Что ихъ природа, менѣе постоянная, чѣмъ человеческая, можетъ варь-

ировать и измѣняться кореннымъ образомъ, съ теченіемъ времени?» Можно думать, что и для Бюффона, какъ потомъ для Ч. Дарвина, толчкомъ, побудившимъ остановиться на идеѣ Т., было ознакомленіе съ животными Новаго Свѣта. Бюффонъ утверждалъ, что эти животныя въ сущности тѣ же, что и въ Старомъ Свѣтѣ и произошли отъ этихъ послѣднихъ, но подвергнувшись влиянію новаго климата, измѣнились и выродились. Въ концѣ концовъ—по Бюффону—видъ измѣнимъ, а разновидности происходятъ, «какъ составной видъ, вслѣдствіе несходства между особями чистаго вида, образующими первый источникъ разновидности». Мало того, онъ замѣтилъ тотъ антагонизмъ, существующій между безконечной плодотворностью видовъ и безчисленными препятствіями, ея ограничивающими. Онъ замѣтилъ также, что слабыя виды уничтожаются въ природѣ сильными и человѣками. Такимъ образомъ оставался одинъ шагъ, чтобы открыть борьбу за существованіе, но Бюффонъ не только не сдѣлалъ этого шага, да и самыя мысли его на этотъ счетъ не представляли законченной системы. Это отдѣльные, разбросанныя замѣчанія, обнаруживающія глубоко наблюдательнаго натуралиста, но не мыслителя, и потому надо помнить о влияніи исторической персептивы въ нашихъ сужденіяхъ о предшественникахъ Дарвина. Бюффонъ принимаетъ, однако, что во всѣхъ измѣненіяхъ природа слѣдуетъ заранѣе предначертанному плану, но эта идея у него переплетается съ другою, а именно съ идеѣй «единства плана», какъ тогда выражались. «Если среди громаднаго разнообразія существъ, населяющихъ земной шаръ, мы выберемъ одно, напр., человѣка, какъ исходный базисъ нашихъ познаній, то мы найдемъ, что, хотя всѣ животныя существуютъ вполнѣ независимо и варьируютъ постепенно до безконечности, все-таки существуетъ первичный и общій планъ, который можно прослѣдить очень далеко, и отступленія отъ котораго совершаются гораздо медленнѣе, чѣмъ измѣненія въ формѣ и другихъ внѣшнихъ отношеніяхъ, ибо, не говоря уже объ органахъ пищеваренія, кровообращенія и воспроизведенія, которые свойственны всѣмъ животнымъ и безъ которыхъ животное перестало-бы быть таковымъ и не могло-бы ни существовать, ни размножаться, существуетъ даже и въ тѣхъ частяхъ, которыя обуславливаютъ наибольшее внѣшнее варьированіе, чудесное сходство, которое напоминаетъ намъ идею общаго плана, подъ влияніемъ котораго все забото». Ссылаясь на Добантона, который показалъ тожество костей передней ноги лошади и руки человѣка, Бюффонъ предлагаетъ прослѣдить сходство въ строеніи того или другого органа отъ человѣка до четвероногихъ, отъ этихъ къ китамъ, потомъ къ птицамъ, гадамъ и рыбамъ, дабы убѣдиться, что «творя животныхъ, высшее существо употребляло всегда одну только идею, заставляя ее варьировать всевозможными способами. Такимъ образомъ, видъ измѣняется. Измѣненія эти обуславливаются непосредственнымъ влияніемъ внѣшнихъ условій, но при этомъ сохраняет-

ся нѣкій общій, заранѣе предначертанный планъ. Таковы конечные выводы Бюффона. Съ иной точки зрѣнія подошелъ къ вопросу о причинахъ видоизмѣняемости видовъ величайшій зоологъ XVIII вѣка Ламаркъ, имѣвшій, однако, предшественника въ этомъ направленіи, Э. Дарвина. Э. Дарвинъ идетъ путемъ аналогіи, а именно разсматриваетъ сначала развитіе организма. Зародышъ онъ считаетъ за «волоконъ», образованное, вѣроятно, концомъ нервного волокна. Волокно это одарено личными свойствами и наследственными, перешедшими къ нему отъ родительскаго организма, въ слѣдствіе того, что оно само не болѣе, какъ часть этого организма. Волокно это обладаетъ раздражимостью, чувствительностью и волей. Оно питается, растетъ и осложняется прибавленіемъ новыхъ частей живой матеріи. По мѣрѣ осложненія волокна появляются новыя способности, а онѣ создаютъ новыя потребности, а потребности—новыя привычки, которыя выражаются въ измѣненіяхъ организма въ теченіе его жизни. Точно также происходило и развитіе видовъ: первичныя существа были просто организованными волокнами, одаренными, подобно всякому химическому соединенію, свойствами, которые опредѣляли судьбу этихъ волоконъ при тѣхъ или другихъ условіяхъ. Теплокровныя животныя произошли отъ волоконъ одного сорта, хотя весьма вѣроятно, что эти-же волокна дали начало животнымъ съ красной и холодной кровью, въ томъ числѣ и рыбамъ, иначе говоря, всѣмъ позвоночнымъ. Настѣкомыя (по современной классификаціи — членистоногія) произошли отъ волокна другого сорта, а черви Линнея (цѣлый рядъ безпозвоночныхъ формъ) отъ волоконъ третьяго рода. Такимъ образомъ, эти три типа развились параллельно. Развитіе каждаго волокна опредѣлилось, конечно, его свойствами, но на волокно вліяли также и ощущенія, испытываемыя имъ въ опредѣленную стадію: чувство довольства или страданія, его усилія продлить наслажденіе или избавиться отъ страданія. Три потребности присущи были волокнамъ: потребность размножаться, питаться и жить въ безопасности. Эти нужды вызываютъ привычки, которыя и передаются по наследству. Въ своей «Zoopolia» Э. Дарвинъ говоритъ: «Когда мы вспомнимъ метаморфозъ животныхъ, отъ головастика до лягушки, во-вторыхъ, измѣненія, происходящія при искусственной культурѣ, какъ это имѣетъ мѣсто у лошадей, собакъ и овецъ; въ третьихъ, измѣненія, происходящія въ зависимости отъ условій климатическихъ и сезонныхъ, какъ появленіе волосъ вмѣсто шерсти у овецъ въ тепломъ климатѣ и бѣлую окраску зайцевъ и куропадокъ сѣверныхъ странъ зимою; далѣе, если мы обратимъ вниманіе на измѣненія структуры, вызванныя привычкой, а именно — у людей различныхъ профессій, или измѣненія, происшедшія при искусственныхъ поврежденіяхъ и вліяніяхъ во время утробной жизни, какъ-то при скрещиваніи видовъ и возникновеніи уродствъ; въ четвертыхъ, если мы обратимъ вниманіе на единство плана строенія всѣхъ теплокровныхъ животныхъ, мы придемъ къ заключенію, что

они одинаково произошли отъ сходнаго волокна». Въ пятыхъ, добавляетъ онъ, всѣ животныя претерпѣваютъ измѣненія, которыя происходятъ въ слѣдствіе упражненія, вызваннаго удовольствіемъ или пріятнымъ ощущеніемъ и которыя изъ этихъ пріобрѣтенныхъ склонностей и формъ передаются потомству». Такимъ образомъ, Э. Дарвинъ одной изъ причинъ измѣненія видовъ признаетъ наследственную передачу особенностей, являющихся результатомъ упражненія органа или, говоря вообще, функционирования, короче функциональных. У Дарвина есть намеки на половую подборъ, а именно онъ говоритъ, что рога самца-олени пріобрѣтены не для защиты или борьбы, а какъ украшеніе и что битвы самцовъ имѣютъ цѣлью обезпечить сохраненіе вида посредствомъ болѣе сильныхъ и активныхъ особей. Точно также у него есть указаніе на значеніе окраски животныхъ, какъ средства быть незамѣтными. Слѣдуетъ отмѣтить, что одинъ садоводъ Дюшенъ въ 1766 г. публикуетъ «Hist. naturelle des fraisiers», гдѣ во-первыхъ, сообщаетъ о полученной имъ новой породѣ отъ сѣмянъ садовой земляники, а равно высказываетъ идею о генеалогической преемственности видовъ. Онъ говоритъ, что эти отношенія никакимъ образомъ не могутъ быть выражены преемственностью по прямой линіи, а только въ формѣ «генеалогическаго дерева». Ученіе Ламарка настолько близко къ ученію Эразма Дарвина, что нѣкоторые историки поднимали вопросъ, можно-ли признать за ученіемъ Ламарка ту степень самостоятельности, которую ему обыкновенно приписываютъ. Ламаркъ, подобно многимъ тогдашнимъ натуралистамъ, принималъ возникновеніе жизни путемъ первичнаго зарожденія и допускалъ возможность такового и въ настоящее время. Особая жидкости, — *fluides subtiles*, проникли между частицами студеной матеріи, оживили ее подъ вліяніемъ тепла и солнечнаго свѣта. Такъ возникли первичныя животныя, которыя прогрессивно развивались, но при этомъ осуществляли планъ, заранѣе начертанный и безусловно исполняемый. Но Ламаркъ не допускаетъ, что всѣ условія существованія были заранѣе предвидѣны. Эти условія вліяютъ на развитіе формъ, хотя не непосредственно, и обуславливаютъ разнообразныя уклоненія отъ общаго плана и безконечныя варіаціи. Поэтому-то генеалогическая лѣстница представляетъ въ сущности дерево, коего отдѣльныя вѣтви могутъ намъ казаться иногда изолированными. На основаніи имѣвшихся въ наукѣ данныхъ, между коими важное мѣсто принадлежало собственнымъ изслѣдованіямъ Ламарка, онъ строитъ такое генетическое дерево животнаго царства. Человѣкъ не ходитъ въ составъ этого дерева, но Ламаркъ объясняетъ, какъ раса четырехрукихъ, переставъ лазать, могла стать двурукой; какъ она пріобрѣла привычку ходить вертикально въ слѣдствіе необходимости отправляться далеко на развѣдки; какъ отдѣльныя особи этой расы соединились въ общества, чтобы обезопасить себя отъ нападеній, прогнать въ лѣса другія расы и, наконецъ, побѣдить міръ; какъ новыя по-

требности въ связи съ общественной жизнью вызвали образованіе рѣчи. Для объясненія измѣненій, происходящихъ съ организмами, онъ принимаетъ ту же гипотезу, какъ и Э. Дарвинъ, хотя пришелъ онъ къ ней, повидимому, самостоятельно, т. е. онъ допускаетъ, что возникновеніе нужды (besoif) вызываетъ желанія и эти послѣднія вызываютъ появленіе органовъ: «въ припадкахъ гнѣва, говоритъ онъ напр. по поводу возникновенія роговъ, припадкахъ, столь частыхъ у самцовъ, внутреннее ощущение направляетъ жидкости тѣла къ этимъ частямъ головы, гдѣ происходитъ выдѣленіе рогового вещества или рогового и костнаго, дающее начало рогамъ. Разъ жelaемый органъ полученъ животнымъ, то дальнѣйшій прогрессъ происходитъ подъ вліяніемъ упражненія органа, результаты же упражненія — передаются по наслѣдству». Впрочемъ, на ряду съ этимъ принципомъ, онъ отводитъ мѣсто и бюфоновскому принципу непосредственнаго вліянія условій, хотя придаетъ ему, повидимому, лишь второстепенное значеніе. Онъ говоритъ о вліяніи воды на растенія и низшихъ животныхъ, о вліяніи воздуха на дыхательные органы птицъ, о вліяніи свѣта на растенія, на окраску животныхъ, атрофію органовъ зрѣнія и т. д. Правда, Ламаркъ чрезвычайно преувеличивалъ измѣняемость видовъ, преувеличивалъ ихъ способность къ скрещиванію, а равно и количество имѣющихся въ природѣ переходныхъ формъ. Подобно Бюфону, онъ говоритъ, что «природа не знаетъ ни классовъ, ни порядковъ, ни родовъ, ни постоянныхъ видовъ, а только особей, изъ коихъ одни слѣдуютъ за другими и похожи на тѣхъ, которыя ихъ произвели». Ламаркъ отмѣчаетъ, однако, что животное не измѣняется, если не измѣняются условія его существованія. Съ геніальнымъ предвидѣніемъ онъ отрицаетъ теорію катаклизмовъ, окончательно устраненную изъ геологіи только черезъ 100 лѣтъ Лайелемъ. «Зачѣмъ допускать безъ достаточныхъ доказательствъ всемірныя катастрофы, когда естественный ходъ природы при ближайшемъ изученіи достаточно объясняетъ всюду наблюдаемые факты? Если обратитъ вниманіе на то, что съ одной стороны ничего не дѣлается въ природѣ внешне, а все идетъ постепенно и медленно, а съ другой стороны, что мѣстные перевороты и смѣщенія въ достаточной степени объясняютъ то, что мы видимъ на земной поверхности, то окажется вовсе не необходимымъ предполагать всемірную катастрофу, которая перевернула все и разрушила то, что создано самой природой». Въ процессѣ вымиранія видовъ Ламаркъ приписывалъ слѣшкомъ большую, почти можно сказать исключительную роль человеку. Найдя при изученіи ископаемыхъ моллюсковъ многочисленныя современныхъ формы, онъ пришелъ къ невѣрному умозаключенію, что виды сами по себѣ не вымираютъ, если не истребляются человекомъ, удастивъ такимъ образомъ изъ виду то, что истребленіе есть частный случай общей борьбы за существованіе. Слѣдуетъ еще упомянуть Тревирануса, который хотя и оговаривается, что пришелъ къ выводамъ,

сходнымъ съ Ламаркомъ независимо отъ него но въ сущности является скорѣе послѣдователемъ Бюффона, а не Ламарка. Онъ принимаетъ, что виды измѣняются подъ непосредственнымъ вліяніемъ условій, при чемъ бюфоновскій терминъ *développement* переводитъ де-генерацией, подъ каковой разумѣетъ то, что мы называемъ теперь приспособленіемъ къ условіямъ. Онъ принимаетъ также, что старыя виды вымираютъ и замѣняются новыми. Слѣдуетъ отмѣтить также и Фойгта, который въ 1817 г. принималъ, что первоначально было создано лишь небольшое число формъ, изъ коихъ уже подъ непосредственнымъ воздѣйствіемъ условій (слѣд., онъ тоже примыкаетъ къ Бюфону) произошли современные виды. Происхожденіе новыхъ видовъ онъ сравниваетъ съ происхожденіемъ домашнихъ породъ и указываетъ, что рудиментарныя органы останутся безъ объясненія, если откажутся отъ идеи превращенія видовъ. Подробнѣе эта идея была разработана Жоффруа-С.-Илеромъ. Фойгтъ допускаетъ, что новыя виды происходятъ и въ наше время. Такимъ образомъ, въ новой исторіи Т. переживаетъ два неосознанныхъ разграниченныхъ періода: періодъ умозрительный, когда онъ защищается мыслителями на основаніи апріорныхъ выводовъ философіи, и если къ нимъ и присоединяются натуралисты, какъ Бонне, то все же ихъ идеи очень мало опираются на факты, и въ сущности берутъ свое начало изъ того же общепhilosophического направленія эпохи. Но, начиная съ Бюффона, Т. уже переходитъ во второй періодъ, ибо за то время фактический матеріалъ значительно возросъ. Въ этотъ періодъ Т. нашелъ своего наиболѣе блестящаго представителя въ лицѣ Ламарка. Зоологія тѣмъ временемъ вступила въ новую фазу своего историческаго роста, именуемую морфологическимъ періодомъ и характеризующуюся изученіемъ внутренней организаціи животныхъ. Изученіе это приводитъ къ установленію четырехъ типовъ Кювье (см. Теорія типовъ), которое стояло въ явномъ противорѣчьи съ идеей единства плана, на защиту которой и выступилъ Т. въ лицѣ Э. Жоффруа С.-Илера. Въ то время, дѣйствительно, накопился въ зоологіи матеріалъ, который при неточномъ толкованіи могъ дать поводъ говорить о единствѣ плана. Савиньи доказалъ, что ротовыя части насѣкомыхъ построены по одному и тому же типу, не смотря на ихъ кажущееся разнообразіе, а Одуэнъ и Латрель доказываютъ, что всѣ придатки членистыхъ, въ томъ числѣ и пріоротовые, въ сущности видоизмѣненные конечности. Такимъ образомъ, въ типѣ членистыхъ животныхъ замѣчается нѣкоторое единство. С.-Илеръ пошелъ еще дальше и, чтобы установить единство плана между членистыми и позвоночными, прибѣгнулъ съ ряду натяжекъ. Сегменты позвоновъ членистоногихъ онъ приравнялъ позвонкамъ, конечности—ребрамъ, крылья—плавательному пузырю рыбъ, стигмы (см.)—отверстіямъ боковой линіи и т. д. Такую-же попытку сопоставленія позвоночныхъ съ моллюсками сдѣлалъ Лоранс и Мейрауъ, въ своемъ мемуарѣ о головоногихъ, при чемъ

указывалось на мнѣніе Кювье, что природа все-таки дѣлаетъ скачки, какъ на невѣрное. Тогда Кювье въ рядѣ засѣданій доказалъ, что, хотя моллюски имѣютъ многіе органы того же значенія, какъ у позвоночныхъ, но органы эти расположены иначе и сверхъ того моллюски имѣютъ органы, позвоночнымъ несвойственные вовсе. Затѣмъ, онъ началъ на идею единства плана: если напр. полипъ, китъ и ужъ не обладаютъ всѣми органами человѣка, то гдѣ же единство? С.-Илеръ вынужденъ былъ замѣнить единство плана выраженіемъ «аналогической конструціи». Такимъ образомъ, на фактической почвѣ побѣда осталась за Кювье. Самую идею единства плана, какъ ее защищалъ С.-Илеръ, никто теперь такъ не понимаетъ. Мы можемъ говорить о преемственности и послѣдовательномъ осложненіи плана, а не о его единствѣ. Но С.-Илеръ былъ правъ, когда отказывался, вмѣстѣ съ Кювье, стать на телеологическую точку пониманія фактовъ (см. Телеологическое воззрѣніе въ биологіи) и признавать его типы совершенно обособленными и рѣзко разграниченными, хотя для защиты своего положенія онъ не могъ найти достаточнаго числа фактовъ. Относительно причинъ измѣняемости видовъ С.-Илеръ въ значительной мѣрѣ примакаетъ къ Буффону. Онъ допускаетъ также непосредственное дѣйствіе физическихъ условий, но при этомъ у него есть уже слабый намекъ на подборъ: «дыханіе, по-моему, составляетъ настолько могущественный факторъ, что нѣтъ надобности въ внезапномъ и рѣзкомъ измѣненіи дыхательной жидкости, чтобы вызвать измѣненіе формы». Онъ признаетъ, что ничтожныя измѣненія въ теченіе вѣковъ, особенно, если они послѣдуютъ непосредственно вслѣдъ за катаклизмомъ, слагаются и образуютъ извѣстную сумму: дыханіе становится при постепенной перемѣнѣ среды все болѣе и болѣе затрудненнымъ и, наконецъ, невозможнымъ. Это обстоятельство тогда вызываетъ измѣненія въ расположеніи легочныхъ ячеекъ, измѣненія или удачныя (heureuses), или неудачныя (funestes), которыя вліяютъ на всю прочую организацію. Если измѣненія оказываются вредными для животнаго, оно погибаетъ, чтобы уступить мѣсто другимъ формамъ, измѣненнымъ немного и сообразно обстоятельствамъ. Рядомъ съ этими измѣненіями С.-Илеръ допускаетъ и возможность появленія внезапныхъ измѣненій, допускаемыхъ и многими послѣдующими биологами, какъ Келликеръ, Эмери, Бетсонъ и др. «Если у гада въ началѣ развитія произойдетъ сокращеніе въ средней части тѣла, такъ что всѣ сосуды окажутся въ грудной части, а дно легкихъ въ брюшной, то представится весьма благоприятный случай для возникновенія организаціи птицъ». Въ тоже время С.-Илеръ развиваетъ рядъ обобщеній, такъ или иначе тѣсно связанныхъ съ идеей 1. Такъ, онъ разрабатываетъ вопросъ о гомологіи и аналогіи органовъ, открываетъ и объясняетъ значеніе ряда рудиментарныхъ органовъ (см.), пытается установить законы возникновенія уродствъ (см. Гератологія) и развиваетъ впервые определенно высказанную Кильмейеромъ идею,

что животныя въ теченіе своего развитія проходятъ стадіи, представленныя болѣе низкоорганизованными формами. Головастики лягушки сходны по организаціи съ рыбой, а голова зародыша млекопитающихъ напоминаетъ рыбу. Вслѣдствіи этого обобщенія было блестяще развито Геккелемъ подъ именемъ биогенетическаго закона. Побѣдой Кювье заканчивается разсмотрѣнный нами фазисъ развитія эволюціонной идеи въ зоологіи. Но странно, побѣда осталась на сторонѣ защитниковъ постоянства видовъ, а между тѣмъ новый фазисъ, въ который вступилъ Г., можетъ быть охарактеризованъ все болѣе и болѣе увеличеніемъ числа его защитниковъ. Закалчивается этотъ фазисъ появленіемъ дарвинизма и полной побѣдой трансформистской идеи. Вскорѣ послѣ пораженія Этьена С.-Илера, Исидоръ С.-Илеръ дѣлаетъ неудачную попытку примирить идею постоянства съ идеей измѣняемости, и допускаетъ измѣняемость организмовъ лишь въ извѣстныхъ предѣлахъ. Того же взгляда держатся Гордонъ и Шверель. Ранѣе нѣчто подобное, какъ мы видѣли, высказывалъ Фойгтъ, да и самъ Буффонъ въ концѣ своей дѣятельности сталъ склоняться къ атому мнѣнію. Но такая попытка, по самой своей сущности, не могла имѣть успѣха, ибо это двѣ идеи исключаютъ другъ друга. Былъ на сторонѣ С.-Илера и великій Гёте, котораго взгляды занимали промежуточное положеніе между взглядами натурфилософовъ и научныхъ трансформистовъ, но, будучи долгое время извѣстны лишь небольшому кругу его друзей, они не оказали на ходъ науки того вліянія, какое могли оказать, если бы были опубликованы ранѣе появленія трудовъ Ламарка и Кювье. Гёте искалъ прежде всего единства типа, единства строенія, такъ сказать отвлеченной идеальной формы. По поводу изученія скелета, онъ предлагаетъ «установить анатомическій типъ, нѣчто въ родѣ всеобщаго изображенія, насколько это возможно, скелета всѣхъ животныхъ, чтобы руководиться имъ, какъ правиломъ описаній въ определенномъ ранѣе порядкѣ». «Если исходить изъ идеи общаго типа, то ясно, что ни одно животное не можетъ быть принято какъ типъ для сравненія, ибо часть не можетъ быть изображеніемъ цѣлаго. Человѣкъ, котораго организація такъ совершенна, не можетъ уже въ силу этого превосходства служить для сравненія съ низшими животными. Надо, наоборотъ, поступать такъ: наблюдение учить насъ, какія части общи всѣмъ животнымъ и чѣмъ они разнятся, разумъ же долженъ обнять все это и вывести путемъ абстракціи общій типъ, коего созданіе и принадлежить ему (т. е. разуму)». Подобно С.-Илеру, онъ предлагаетъ руководиться положеніемъ органовъ при этомъ, хотя обращаетъ вниманіе и на функцію. Идея эта, примененная къ позвоночнымъ и высшимъ растениямъ, гдѣ единство плана строенія дѣйствительно поразительно, дала блестящіе результаты. Но при сравненіи ряда разнообразно и даже далеко не сходно устроенныхъ формъ, она, конечно, непримѣнима. Будучи примененной къ позвоночнымъ, эта идея позволила Гёте вмѣстѣ съ

Океаномъ обосновать позвоночную теорію черепа (см.), а будучи примѣненной къ высшимъ растениямъ—создать, вмѣстѣ съ известнымъ эмбриологомъ Вольфомъ, общепринятую теперь теорію, по коей всѣ части вѣтвѣга представляютъ собой лишь метаморфозъ листьевъ. Такое же направление въ болѣе позднее время сказалось во взглядахъ знаменитаго англ. морфолога Оуена (Owen), сдѣлавшаго весьма много для установленія понятій о гомологіи въ сравнительной анатоміи. Онъ также ставитъ себя задачей отыскать *архитипъ* скелета, т. е. такой первично-идеальный скелетъ, изъ коего можно вывести скелеты всѣхъ существующихъ формъ. Онъ далъ архитипъ позвоночка, разрабатывая съ этой точки зрѣнія теорію черепа. Если такой архитипъ существуетъ, говорить Оуенъ, то тогда «единство картины показываетъ намъ на единство разума, ее зачавшаго». Оуенъ рѣшаетъ вопросъ объ архитипѣ скелета утвердительно; но позднѣйшіе факты не были въ пользу его теоріи. Такимъ образомъ, пантеистическо-трансформистскій общій планъ Гёте у Оуена принялъ телеологическую окраску и заставилъ его къ появленію дарвинизма отнести далеко не дружелюбно. Итакъ, въ первой половинѣ XIX стол. мы уже насчитываемъ нѣсколько группъ Т. Одни защищаютъ идею архитипа, не лишнюю натурфилософской подкладки. Другіе, какъ Бори де Сенъ-Венсанъ, защищаютъ идею Ламарка. Третьи, какъ Л. фонъ Бухъ, Чемберсъ, Гальдеманъ, защищаютъ взгляды Бюффона и С.-Илера. Чемберсъ, въ сочиненіи, напечатанномъ сначала анонимно («*Vestiges of Creation*»), доказываетъ, что одновременно существуютъ два импульса: одинъ—это заранѣе предначертанный планъ постепеннаго совершенствованія; другой—стоящій въ зависимости отъ жизненныхъ силъ и обуславливающей приспособленіе къ условіямъ. Измѣненіе видовъ при этомъ происходитъ вслѣдствіе внезапныхъ измѣненій. Къ идеѣ Т. склоняется и эмбриологія въ лицѣ Меккеля, Вольфа, Бэра и Сэрра. Бэръ говоритъ, что было-бы слишкомъ дѣтскимъ взглядомъ размаривать виды, какъ постоянные и неизмѣнные, а Сэрръ развиваетъ идею Кильмейера и С.-Илера относительно сходства зародышевыхъ стадій съ предками даннаго вида, хотя строить на этомъ фундаментъ невѣрный обобщенія. Между ботаниками, кромѣ Нодена, Броуэра, Негеля и Гофмейстера приближаются тоже къ трансформистскимъ воззрѣніямъ. Изъ философовъ Гербертъ Спенсеръ высказывается за измѣняемость организмовъ въ зависимости отъ условій. Но наибольшаго вниманія заслуживаетъ группа селекціонистовъ, которая высказываетъ, въ лицѣ Уэльса, Патрика Мэтью и Нодена, идею подбора (см. Селекціонная теорія), которая легла въ основу гипотезы Дарвина и Уоллеса. Появленіе книги Дарвина и одновременно съ нею книги Уоллеса почти сразу измѣняетъ картину. Дарвинъ выдвигаетъ на первый планъ естественный подборъ, а факторамъ Ламарка и Бюффона отводитъ только второстепенное мѣсто. Новѣйшіе дарвинисты пошли еще дальнѣе и отрицаютъ ихъ значеніе вовсе. Гипотеза подбора

была обставлена такой подавляющей массой фактовъ, самое объясненіе было настолько естественно и правдоподобно, что участь идеи постоянства видовъ была рѣшена навсегда и безповоротно. Но Дарвинъ сдѣлалъ еще шагъ: на домашнихъ животныхъ и на приматахъ, какъ на частныхъ примѣрахъ, онъ показалъ блестящее примѣненіе своихъ идей, которыя съ этого времени становятся руководящими при изученіи биологіи. Вся эмбриологія, вся сравнительная анатомія, вся палеонтологія послѣ дарвиновскаго періода только исполняли его завѣтъ, шли по пути, имъ намѣченному, и идуть доселѣ. Дарвинъ видѣлъ еще при своей жизни, какъ эволюціонное ученіе, возникшее въ области отвлеченнаго мышленія и пришедшее извнѣ въ биологію въ видѣ малообоснованной гипотезы, утвердилось на фактахъ биологіи, проникло въ умы и сердца, если положительнаго знанія и объективной истины (теорію Дарвина—см. Дарвинъ, идущее развитіе трансформизма—см. Селекціонная теорія).

*Литература.* Zeller, «Ueber die Griechischen Vorgänger Darwin's» («Abhandl. d. Berlin. Akad.», 1878); W. Carus, «Geschichte der Zoologie» (Мюнхенъ, 1872); E. Perrier, «La Philosophie Zoologique avant Darwin» (имѣется русскій переводъ, «Biblioth. Scient. Internat.», II, 1889); Osborn, «From the Greeks to Darwin» (Нью-Йоркъ, 1889); Hofer, «Histoire de Zoologie» (II, 1890); A. de Quatrefages, «Darwin et ses précurseurs français, étude sur le transformisme» (2 изд., II, 1892; «Biblioth. Scientif. Internat.»); Romanes, «Darwin und nach Darwin» (Лонд., 1892 и 1895); «Чтенія Борзенкова по сравнительной анатоміи» («Ученые Записки Имп. Моск. Унив.», вып. IV, 1884); Шимкевичъ, «Биологическіе очерки» (историческое развитіе эволюціонной идеи, СПб., 1898). В. Шимкевичъ.

**Трансцендентальный и трансцендентный** — философскіе термны, введенные въ новѣйшую философію Кантомъ. Первый изъ нихъ означаетъ: *опредѣляющій апріорныя условія возможнаго опыта*, въ этомъ смыслѣ выраженіе «Т. философія» почти равносильно современному термину «Erkenntnisstheorie» (теорія познанія—наука о всеобщихъ и необходимыхъ условіяхъ возможнаго опыта). Второй терминъ—«трансцендентный» — означаетъ: *переступающій границы возможнаго опыта* (въ противоположность термину имманентный); поэтому «трансцендентная философія» все равно, что «метафизика», т. е. философская область, претендующая познать лежащее за предѣлами возможнаго опыта. Кантъ отбѣгаетъ различія между этими двумя терминами, но самъ употребляетъ ихъ небрежно. Оба термина употреблялись и до Канта въ схоластической философіи. Въ XIII в. говорятъ объ actio immanens (permanens), какъ о дѣйствіи, происходящемъ внутри субъекта, и объ actio transiens, какъ о дѣйствіи, выходящемъ за это границы, а также о causa immanens—причинѣ, заключающейся въ дѣйствующемъ объектѣ, и causa transiens—причинѣ, лежащей внѣ его. Такое же словопотребленіе мы находимъ у Спинозы, когда

онъ говорить о Богѣ, какъ имманентной, не трансцендентной причинѣ всѣхъ вещей: *omnium rerum causa immanens non vero transcendens*. У Фомы Аквинскаго понятіе: *ens, ipsum, verum, bonum*, какъ возвышающіяся надъ категориями, означаютъ терминомъ *transcendentia*. Затѣмъ вскорѣ стали употреблять въ этомъ послѣднемъ значеніи терминъ *transcendentalis*. — Послѣ Канта терминъ часто смѣшивается съ терминомъ *трансцендентный*. Такъ, напр., въ заглавіяхъ сочиненій Шеллинга: «*System des transcendentalen Idealismus*» и Гартманна: «*Kritische Grundlegung des transcendentalen Realismus*», съ Кантовской точки зрѣнія, слѣдовало-бы замѣнить слово «трансцендентальный» словомъ «трансцендентный». Это давало поводъ въ Англіи и во Франціи началу мнущаго столѣтія причислять философію Канта къ метафизическимъ ученьямъ одного порядка къ ученьямъ Шеллинга и Гегеля. Въ этомъ отношеніи въ англійскихъ критикахъ Канта иронически говорятъ о его «дуризмахъ» и «трансцендентализмахъ». Такое же смѣшеніе встрѣчается и въ нашей журнальной литературѣ. Любителямъ безразличныхъ схоластическихъ тонкостей можно рекомендовать по вопросу объ исторіи обоихъ терминовъ книгу Файнбергера: «*Commentar zu Kant's Kritik der reinen Vernunft*» (т. I, стр. 467—475). Специально вопросу о происхожденіи термина «трансцендентный» посвящена диссертация Ф. Шмидта, «*De origine terminis Kantiani transcendens*». См. также Eucken, «*Geschichte der Philosophischen Terminologie*» (стр. 144, 205).

И. Лапшинъ.

**Трансцендентный анализъ**—есть ученіе о трансцендентныхъ функціяхъ.

**Трансцендентныя кривыя**.—Кривая наз. *трансцендентною*, если прямолинейныя координаты произвольной точки этой кривой не удовлетворяютъ уравненію вида

$$Ax^{\alpha}y^{\beta} + A_1x^{\alpha_1}y^{\beta_1} + \dots + A_n x^{\alpha_n} y^{\beta_n} = 0,$$

гдѣ  $A, A_1, A_2, \dots, A_n$  данныя числа, а показатели  $\alpha, \beta, \alpha_1, \beta_1, \alpha_2, \beta_2, \dots, \alpha_n, \beta_n$  числа цѣлыя положительныя. Нѣкоторые изъ этихъ показателей могутъ равняться нулю. Если же уравненіе кривой можетъ быть приведено къ вышеуказанному виду, то кривая называется *алгебраическою*. Примеры различныхъ кривыхъ указаны въ статьѣ Кривыя (XVI, 740). Д. С.

**Трансцендентныя функціи**.—Говорятъ, что  $y$  есть Т. функція отъ  $x$ , если зависимость между  $y$  и  $x$  не можетъ быть выражена уравненіемъ вида

$$Ax^{\alpha}y^{\beta} + A_1x^{\alpha_1}y^{\beta_1} + \dots + A_n x^{\alpha_n} y^{\beta_n} = 0,$$

гдѣ  $A, A_1, \dots, A_n$  данныя числа, а показатели  $\alpha, \beta, \alpha_1, \beta_1, \dots, \alpha_n, \beta_n$  цѣлыя положительныя числа или нѣкоторые изъ нихъ равны нулю. Къ Т. функціямъ принадлежатъ функціи логарифмическія, тригонометрическія, круговыя, эллиптическія и др. Д. С.

**Трансъ**.—англійскій терминъ (*trance*), обозначающій своеобразное болѣзненное измѣненіе сознанія, наблюдаемое иногда подъ вліяніемъ алкоблизма. А именно, при этомъ

человѣкъ можетъ совершать сложный рядъ дѣйствій, кажущихся цѣлесообразными, обдуманными и вполне сознательными, а на самомъ дѣлѣ онъ ихъ вовсе не создаетъ, не отдаетъ себѣ въ нихъ отчета и не сохраняетъ ни малѣйшаго воспоминанія объ нихъ и вообще за извѣстный промежутокъ времени, который можетъ, повидимому, длиться до нѣсколькихъ сутокъ. Въ это время движенія, рѣчь, вообще поведеніе больного, находящагося въ «Т.», ничѣмъ особеннымъ не поражаютъ, и если онъ въ этомъ состояніи совершилъ преступленіе, то легко принять его за намеренное, сознательное дѣйствіе. На самомъ же дѣлѣ поступки, совершенныя въ Т., составляютъ продуктъ автоматизма, безъ участія сознанія и воли, и не могутъ вѣнчаться въ вину. Въ этомъ отношеніи Т. представляетъ большой интересъ для судебной медицины. У лицъ, привычно злоупотребляющихъ спиртными напитками, состояніе Т. иногда возникаетъ вслѣдъ за опьянѣніемъ. Оно представляетъ большую аналогію съ состояніемъ такъ назыв. *absence* (отсутствіе сознанія), наблюдаемымъ нерѣдко у эпилептиковъ, у которыхъ оно длится отъ нѣсколькихъ мгновеній до нѣсколькихъ сутокъ и даже недѣль.—Кромѣ того, выраженіе «Т.» употребляется для обозначенія состояній, похожихъ на детаргію или экстазъ, при которыхъ также имѣется помраченіе сознанія. П. Р.

**Траншеи**—окопы изъ рва и бруствера, насыпаннаго къ сторонѣ непріятеля, употребляемые при атакѣ и оборотѣ крѣпости. Т. атакующаго раздѣляются на параллели (см. XII, 769) и подступы (см. Апроши, I, 931); Т. обороняющаго представляютъ одинъ изъ главныхъ видовъ его *копоть-апроши* (см. XVI, 120). Обыкновенно высота Т. не меньше роста человѣка.

**Траншей-майоръ**—ближайшій помощникъ начальника инженеровъ осаднаго корпуса; имѣетъ непосредственное наблюденіе за ходомъ осадныхъ работъ и порядкомъ въ траншеяхъ.

**Траншейная профиль укрѣпленія**—профиль съ брустверомъ въ 4 или 4½ фт. высотой и соответствующимъ внутреннимъ ровомъ (4 или 5 фт. глубины). Стрѣлки стоятъ на горизонтѣ земли. Наружный ровъ, какъ преграда, въ этой профили отсутствуетъ и замѣняется иными искусственными препятствіями.

**Траншейный караулъ**—см. Караулъ Т. (XIV, 464).

**Травнелъ** (Владиміръ Андреевичъ)—ботаникъ. Родился въ 1868 г. По окончаніи курса въ слб. университетѣ, въ 1889 г., исполнялъ должность ассистента по кафедрѣ споровыхъ растений. Съ 1892 г. состоялъ ассистентомъ по ботаникѣ въ слб. Лѣсномъ институтѣ, а съ 1898 г.— ассистентомъ по морфологіи и систематики растений въ варшавскомъ университетѣ и преподавателемъ въ варшавскомъ ветеринарномъ институтѣ. Съ 1900 г. состоятъ ученымъ хранителемъ ботаническаго музея Импер. академіи наукъ по отдѣлу споровыхъ растений. Занимается, главнымъ образомъ, изученіемъ флоры гри-

бовъ Россіи. Работы: «Къ флорѣ ржавчинныхъ грибовъ Архангельской и Вологодской губ.» («Ботаническая записка, изд. при ботаническомъ садѣ Имп. спб. унив.», т. III, 1890—1892); «Новые или малоизвѣстные ржавчинные грибы» (тамъ-же); «О телетоспорахъ грибовъ *Uredo arcticus* Lag., *Uredo Agrimoniae* DC. и *Melampsora Alni* Thüm.» (тамъ-же, т. IV, 1895); «Флора Падовъ» (въ очеркѣ вмѣстѣ «Шады» Балашовскаго у., подъ ред. В. В. Докучаева, СПб., 1894); «Culturversuche mit *Saouma interstitialis* Schlecht.» (Hedwigia, 1893); «*Peronospora Corollae* n. sp.» (тамъ-же, 1895); «Zwei neue Ascomyceten-Gattungen» (тамъ-же, 1899); вмѣстѣ съ проф. Х. Гоби: О «ржавчинныхъ грибахъ С.-Петербургской губ.» («Бот. Зап. изд. при ботан. садѣ Имп. спб. унив.», т. III) и др. Съ 1895 г. издаетъ, вмѣстѣ съ Ячевскимъ и Комаровымъ, гербарій русскихъ грибовъ.

**Траншель** (Христофоръ Transchel)—нѣмецкій композиторъ (1721—1800). Написалъ много сонатъ, полонезовъ для клавишна, не напечатанныхъ, но въ свое время очень распространенныхъ въ Германіи.

**Транани** (Тгарани)— провинція острова Сицилія, въ зап. его части, съ В граничитъ провинціи Палермо и Джирдженти, съ З, С и Ю Средиземнымъ моремъ. Пространство (включая Эгатскія о-ва) 2457 кв. км.; жителей 374997. Поверхность представляетъ покатость съ СВ на ЮЗ. Высшія точки: Монте-Спарджо 1109 м., Монте-Сант-Джулиано 751 м. Орошается незначительными потоками и ручьями. Почва плодородная. Главнѣйшія произведенія: пшеница, бобовыя, виноградъ (около 1 милл. гкл. вина), оливковое масло, южныя фрукты. Кромѣ земледѣлія, жители занимаются ловлей туницевъ, коралловъ, обработкой послѣдней, добычаніемъ морской соли и торговымъ судоходствомъ. Три округа: Алькамо, Маццара-дель-Валло и Тгарани.

**Транани** (Тгарани)— главный городъ итал. провинціи Тгарани (см.). Соборъ (поздній ренессансъ). Памятникъ Виктору Эммануилу, лицей, гимназія, семинарія, технические институтъ и училище, мореходная школа, городская библиотека и музей. Жителей около 50 тыс. Въ гавань входятъ ежегодно свыше 2½ тыс. судовъ. Главный вывозъ соли и вина.

**Трансилья**— см. Банки (II, 892) и Банкеры (III, 1).

**Трансвзутская имперія**— небольшое греческое государство, образовавшееся въ XIII в., при разложеніи Византіи, на юго-восточномъ побережьи Чернаго моря, въ Малой Азіи. Съ распространеніемъ въ Малой Азіи владычества сельджуцкихъ турокъ, владѣнія имперіи, составившія нѣкогда римскую провинцію Понтъ, оказались совершенно отрѣзанными иконійскимъ султанствомъ отъ византійскихъ областей, лѣжавшихъ въ зап. части полуострова. Нѣсколько разъ правителямъ этой отдаленной еемы, почти предоставленной собственнымъ силамъ, удавалось достигнуть полной независимости (Феодоръ Габра, Григорій Таронітъ, Константинъ Габра). Въ началѣ XIII в. здѣсь утвердилась династія Комниновъ, правившая въ теченіе двухъ съ

половиною вѣковъ призрачной имперіей. После гибели византійскаго императора Андроника I Комнина и его сыновей (1185 г.), сторонникамъ низвергнутаго дома удалось спасти двухъ несовершеннолѣтнихъ сыновей царевича Мануила, Алексѣя и Давида; они воспитывались сначала въ Константинополѣ, скрываясь отъ мстительныхъ Ангеловъ, а въ 1203 г., во время войны съ латинянами, бѣжали въ Грузію, гдѣ царствовала ихъ тетка по матери, знаменитая Тамара. Находясь въ ссорѣ съ Алексѣемъ III, царица дала своимъ племянникамъ средства пріобрѣсти самостоятельное владѣніе на территоріи имперіи. Во главѣ иверетинскаго отряда Алексѣй и Давидъ перешли изъ Грузіи въ Понтъ. Алексѣй былъ провозглашенъ своими воинами «императоромъ ромеевъ» и въ апрѣлѣ 1204 г. вступилъ въ Трапезунтъ, который и сталъ столицей новаго царства. Такъ какъ Комнины были родомъ изъ этихъ мѣстъ, то населеніе питало къ нимъ симпатіи; императорскія войска перешли на сторону Алексѣя, правитель области былъ прогнанъ. Давидъ утвердился западнѣе и проникъ до Пафлагоніи, съ восторгомъ встречаемымъ населеніемъ, которое нуждалось въ защитѣ противъ турокъ и крестоносцевъ. Онъ овладѣлъ Керасунтомъ, Амастридой, Теосомъ и Синопомъ. Все черноморское побережье, отъ Гераклеи до Кавказа, кромѣ Ализы (Самсуна), находившагося въ рукахъ сельджуковъ,—покорилось Комнинамъ. Основанное ими царство привело къ раздробленію греческихъ силъ въ Азіи: вслѣдъ за паденіемъ Константинополя (1204) открылось соперничество между Комнинами и основателемъ никейскаго царства, Феодоромъ Ласкарисомъ. Въ 1205 г. Давидъ готовился завладѣть Никоидіей, очищенной франками; но Ласкарисъ заключилъ противъ Комниновъ союзъ съ иконійскими сельджуками. Алексѣй былъ разбитъ турками подъ стѣнами осажденнаго имъ Самсуна, а на р. Сангаринъ Давидъ потерпѣлъ поражение отъ Ласкариса. Чтобы отстоять свою столицу Гераклею (въ Визаніи), Давидъ сдѣлался вассаломъ латинскаго императора Генриха I. Этотъ союзъ повредилъ Комнинамъ въ глазахъ греческаго населенія, страстно ненавидѣвшаго франковъ, а франкское вспомогательное войско было уничтожено у Никоидіи полководцемъ Ласкариса. Давидъ былъ осажденъ въ Гераклеѣ, и только нападеніе Генриха I на Никею временно спасло его. Въ 1212 г. Ласкарисъ отнялъ у Давида всѣ зап. области и заставилъ его довольствоваться небольшими иконійскимъ княжествомъ, въ бывшей Пафлагоніи еемъ. Еще опаснѣе оказались турки, также стремившіеся утвердиться на Черномъ морѣ. Въ 1214 г. они взяли приступомъ новую столицу Давида, Синопъ; самъ Давидъ палъ съ оружіемъ въ рукахъ. Братъ его Алексѣй благополучно отбѣгался съ помощью грузинскихъ наемниковъ отъ нападенія сельджуковъ, но принужденъ былъ платить дань иконійскому (румскому) султану, чтобы обезопасить сухопутную торговлю своего царства, доходившаго на В до Фазиса. Съ пріобрѣтеніемъ флота, Комнины распространили свою власть и на южный бе-

регъ Крыма. Вышняя исторія Т. имперіи сводится почти исключительно къ непрерывной борьбѣ за существованіе съ армянскими и грузинскими князьями, турецкими эмирами и латинянами. Внутреннюю ея исторію можно раздѣлить на 2 періода: 1) от основанія имперіи до революціи, вспыхнувшей послѣ смерти царя Василія I (1204—1340); это—періодъ сравнительнаго благополучія и перевѣса монархической власти надъ безпокойной аристократіей; 2) отъ смерти Василія I до паденія царства при Давидѣ I (1340—1461), когда значеніе аристократіи усилилось въ ущербъ центральной власти.

*Перечень трапезунтскихъ царей.* Алексѣй I Комнинъ (1204—1222). Андроникъ I Гидъ (1222—1235). Иоаннъ I Аксукъ (1235—1238). Мануилъ I (1238—1268). Андроникъ II (1263—1266). Георгій I (1266—1280). Иоаннъ II (1280—1297). Алексѣй II (1297—1330). Андроникъ III (1330—1332). Мануилъ II (1332). Василій I (1333—1340). Ирина (1340—1341). Анна (1341). Михаилъ (1341 [1344]—1349). Иоаннъ III (1342—1344). Иоаннъ-Алексѣй III (1350—1390). Мануилъ III (1390—1412). Василій Алексѣй IV (1412—1447?). Калоіоаннъ (1447?—1458). Давидъ (1458—1461). Алексѣй I, принявшій титулъ «Великаго Комнина», былъ дѣльный правитель. Послѣ его смерти открылась борьба между схоларіями и месохадіями—придворной аристократіей, пришедшей въ Т. вмѣстѣ съ Комнинами,—и мѣстными магнатами. Зять и преемникъ Алексѣя I, Андроникъ I Гидъ, мужественно оборонялся отъ сельджуковъ. Около этого времени Малой Азіи сталъ угрожать новый страшный врагъ—монголы; общая опасность заставила прежнихъ соперниковъ сплотиться, и Т. имперія при Мануилѣ I тѣсно примкнула къ иконійскому султанству. Войска султана, въ составъ которыхъ входили и отряды его союзниковъ и вассаловъ, были разбиты монголами въ Арменіи (1244); монголы вторглись въ Иконіумъ, дошли до Ангоры и заставили сельджуковъ купить миръ деньгами. Тяжкій ударъ, постигшій турецкую державу, былъ полезенъ для маленькаго греческаго царства, которому постоянно угрожалъ сельджуки. Мануилъ Комнинъ, сдѣлавшись данникомъ монголовъ, чувствовалъ себя свободнѣе, чѣмъ прежде, такъ какъ его ничтожное царство не возбуждало алчности и зависти завоевателей. Разрушеніе монголами Багдадскаго халифата вызвало заусѣбные иреханскіе торговые пути отъ Тигра и Евфрата къ Средиземному морю и перемѣщеніе ихъ къ Червону морю; монголы сдѣлали персидскій Тавризъ торговымъ центромъ, откуда средне-азиатскіе товары двигались на Черное море. Съ другой стороны, Трапезунтъ уже издавна посѣщался малоазіатскими, сирійскими, месопотамскими, русскими и кавказскими торговцами, привозившими свои товары. Такимъ образомъ, послѣ гибели Багдада, этотъ городъ сталъ передаточной станціей между Востокомъ и Западомъ. Иоаннъ II Комнинъ, женившись на дочери византійскаго царя Михаила VIII Палеолога, сложилъ съ себя титулъ «императора ромеевъ» (1282). Съ тѣхъ поръ Т. царь носитъ титулъ «императора Во-

стока, Иверіи и заморскихъ странъ». Не смотря на внутренніе раздоры, Иоаннъ удачно отражалъ туркменскую орду «чернаго барана». Алексѣю II пришлось съ оружіемъ въ рукахъ отстаивать достоинство своей державы противъ генуэзцевъ, хотѣвшихъ хозяйничать въ Т. такъ же произвольно, какъ на Босфорѣ. Послѣ его смерти (1340) наступила смута. Несовершеннолѣтняго Мануила II устранили; государствомъ сталъ править его дядя Василій I, а затѣмъ его вдова Ирина, незаконная дочь византійскаго царя. Часть аристократіи возстала противъ правительницы; начались уличныя побоища, пожары и разрушенія. Въ то же время дарбеккирскіе турки сожгли предмѣстья города и конторы иностранныхъ купцовъ. Царскій престолъ сталъ игрушкою въ рукахъ партій, которыя то возводили, то низвергали государей по своему усмотрѣнію. Дочь Алексѣя II, Анна, опираясь на мѣстную знать, изгнала Ирину, но сама вскорѣ погибла насильственной смертью. Послѣ кратковременнаго правленія Михаила, младшаго брата Алексѣя II, часть знати, тянувшая къ Византіи, посадила на престолъ 20-лѣтняго сына Михаила. Новый государь, принявшій имя Иоанна III, вскорѣ перессорился со своими сторонниками и долженъ былъ уступить престолъ своему отцу Михаилу. Этому царю удалось справиться съ вождями аристократіи и своевольными схоларіями, но онъ втѣнулъ въ распрю съ генуэзцами, оустошавшими въ 1348 г. Керасунтъ и заставившими престарѣлаго царя возвратитъ имъ отнятый у нихъ при Алексѣѣ II укряпленнй кварталъ Леонтокастронъ. Въ 1349 г. вспыхнула революція схоларіевъ, поддерживаемая византійскимъ правительствомъ, и на мѣсто свергнутаго Михаила на престолъ былъ посаженъ 12-лѣтній незаконный сынъ Василія, Иоаннъ Алексѣй III (1350—1390). По достиженіи зрѣлости оказался удовлетворительнымъ правителемъ, но принужденъ былъ вести изнурительную борьбу съ генуэзцами и туркменами. Чтобы сломить монополию генуэзцевъ, онъ заключилъ въ 1367 г. торговый договоръ съ Венеціей. Городъ украсился при немъ храмами и монастырями. Его талантливый сынъ Мануилъ III получилъ въ наследство цвѣтущее государство, пользовавшееся послѣ разложенія сельджуцкой державы, полной самостоятельностью. Съ нашествіемъ Тимура Т. имперія снова сдѣлалась данницею монголовъ, но разумной уступчивостью Мануилъ избавилъ свои земли отъ разгрома. Онъ долженъ былъ доставитъ Тимуру военные корабли и помогать во время борьбы его съ Баяетомъ. Послѣ смерти Тимура зависимость отъ монголовъ прекратилась. Въ XV в. династія Комниновъ совершенно выродилась. Дворъ становится очагомъ страшныхъ преступленій, противъестественныхъ пороковъ и полнаго нравственнаго одичанія. Вмѣстѣ съ тѣмъ Т. имперія сдѣлалась данницею османскихъ турокъ. Послѣ паденія Константинополя она существовала только 8 лѣтъ. Отцеубійца Калоіоаннъ (Иоаннъ IV) сталъ искать союзниковъ противъ турокъ и нашелъ ихъ въ туркменской ордѣ «бѣлаго барана», владѣв-



шей частью Арменіи и Персіи; союзъ этотъ былъ скрѣпленъ брамомъ царской дочери Екатерины съ ханомъ Узунъ-Гассаномъ. Послѣ смерти Іоанна, братья его Давидъ, устранивъ законнаго наследника, захватили въ руки власть, но своей трусливой и коварной политикой окончательно погубили имперію. Союзъ его съ туркменами былъ неудаченъ, такъ какъ ханъ, при первомъ приближеніи османскихъ турокъ къ Эзеруму, заключилъ съ Магометомъ II миръ. Султанъ блокировалъ Трапезунтъ съ моря и съ суши, и Давидъ сдался (1461). Вскорѣ турки стали подозрѣвать его въ тайныхъ сношеніяхъ съ племянницей, женою хана. Давидъ отказался принять исламъ и былъ задушенъ вмѣстѣ съ 7 сыновьями и племянникомъ (1470). Еще ранѣе Т. былъ превращенъ въ турецкій городъ; аристократія и болѣе зажиточные жители были переселены въ Стамбулъ, а помѣстья ихъ розданы турецкимъ солдатамъ. Важнѣйшій изъ скудныхъ источниковъ исторіи Т. — хроника Михаила Панарета, обнимающая время отъ 1204 по 1426 г. (*Περὶ τῶν τῆς Τραπεζούντος βασιλείων, τῶν μετὰ τὸν Κορυνήων*); она издана сначала Фафелемъ въ видѣ приложенія къ соч. Евстафія Солунскаго (Франкф. на М., 1832), затѣмъ Фальмерайеромъ, съ переводомъ и примѣчаніями (Ph. Fallmerayer, «Abhandl. der Bayer. Akad.», 3 Cl., 1844). Другіе матеріалы для исторіи Т. опубликованы Фальмерайеромъ въ томъ же изданіи (1843). Имъ же написана блестящая монографія «Geschichte des Kaiserthums von Trapezunt» (Мюнхенъ, 1827). Въ приложеніи много отрывковъ изъ хроникъ, надписей и др. Ср. его же, «Fragmente aus dem Orient» (стр. 295 сл.); Fischer, «Trapezunt und seine Bedeutung in der Geschichte» («Zeitschr. für allgem. Gesch.», Штутгартъ, 1886); его же, «Trapezus im XI und XII Jahrh.» («Mitteil. des Instit. für österreich. Geschichtsforschung», 10, 1889); Finlay, «Mediæval Greece and Trebizond» («Hist. of Greece», т. IV; нов. изд., Оксф., 1877). А. Готлибъ.

**Трапезунтъ** (Trapezunt, Трабзон, Trabizun, Trabzon, Trebizond, турецк. Tarábosan или Tarabuzun, на Lingua franca.—Trebisonda)—главный городъ турецкаго вилаята того же имени въ Мал. Азій, послѣ Смирны самый важный торговый пунктъ въ азиатской Турціи, на высокому берегу Чернаго моря, у устья р. Мучки, у подошвы покрытаго лѣсами Колата-Дага (3410 м.). Улицы узкія, неправильныя, съ небольшими, по большей части, деревянными домами. Въ предмѣстьѣ бывшій греческій соборъ св. Софіи, обращенный турками въ мечеть и сохранившій (подобно константинопольскому) названіе Ая (Агя)-Софія. Другое предмѣстье (восточное) все разрастается и застраивается. Старый городъ, сохранившій отчасти старыя византийскія стѣны, все еще густо заселенъ и сохраняетъ названіе «города» по преимуществу. Въ Т. до кровавыхъ событий 1896 г. было 35—45000 жителей, въ томъ числѣ болѣе 6000 армянъ и 7—8000 грековъ, остальные преимущественно турки, немало персовъ, но послѣ побоищъ и вызванныхъ ими выселеній число жителей значительно сократилось. Т.—резиденція гре-

ческаго митрополита, армянскаго архіепископа, армяно-униатскаго епископа. Болѣе 20 христіанскихъ церквей, около 40 мусульманскихъ мечетей и школъ. Въ греческомъ предмѣстьѣ помѣщаются европейскіе товарные склады и торговая депо. По своему благоприятному мѣстоположенію, Т. могъ-бы служить главнымъ складочнымъ и экспедиционнымъ пунктомъ для торговли между Европой и Передней Азіей, но вслѣдствіе плохого состоянія путей сообщенія внутри страны, турецкихъ таможенныхъ пошлинъ и конкуренціи русской закавказской желѣзной дороги его торговля сильно страдаетъ въ особенности за послѣднія десятилѣтія. За время съ 1881 по 1892 г., торговые обороты Т. понизились съ 54 милл. до 36 милл. марокъ; сохранять свое прежнее значеніе только линия Эзерумъ—Тауризъ. Предметами ввоза служатъ изъ Анатоліи въ особенности хлопчатобумажные товары (въ 1894 г. на сумму 4576800 мар.), шерстяныя издѣлія (2777200), сахаръ (1284000), мука (1180000), пшеница (941400), чай (545400 мар.), затѣмъ изъ Персіи транзитомъ хлопчатобумажныя издѣлія (5999000 мар.), шерстяныя издѣлія (2923200), чай (1500000), шелковыя ткани и бархаты (724000 мар.) и др.; въ общей сложности, ввозъ составляетъ ок. 30498000 мар. Вывозятся въ Анатолію скотъ (2400000 мар.), табакъ (203500), орѣхи (1851000 мар.), въ Персію шелковыя ткани и шали (2160000), ковры (1684800 мар.); въ общей сложности на сумму около 13206000 мар. Въ торговыхъ сношеніяхъ съ Т. изъ иностранныхъ державъ принимаютъ участіе главнымъ образомъ Великобританія, Австро-Венгрія и Германія. Движеніе судовъ на Трапезунтскомъ рейдѣ въ 1894 г.: 458 пароходовъ (всего болѣе турецкихъ, французскихъ и австро-венгерскихъ), съ грузомъ въ 522190 тоннъ, и 10589 парусныхъ судовъ, съ грузомъ въ 50040 тоннъ. Правильными пароходными рейсами Т. сообщается съ Константинополемъ, съ Дунайскими устьями и съ нѣкоторыми портовыми городами Средиземнаго моря.

*Трапезунтскій вилаетъ* занимаетъ полосу земли вдоль морского берега длиною около 600 км. Пространство 31000 кв. км., жит. 900000 населенія, въ томъ числѣ болѣе 300000 чел. говорящихъ по-гречески. Населеніе занимается рыбною ловлей въ морѣ, земледѣліемъ и торговлей (вывозъ орѣховъ, бобовъ, фруктовъ, овощей, хлѣба). Обширные лѣса, недостаточно еще разрабатываемые рудники.

*Исторія. Трапезундъ* (лат. Trapezus, греч. Τραπεζοςъ, въ древности греческая колонія на юго-восточномъ берегу Чернаго моря, въ Малой Азій, основанная выходцами изъ Синопа за 750 лѣтъ до Р. Хр. Войдя въ составъ римской имперіи, Т. былъ главнымъ городомъ провинціи Pontus Polemoniacus, важнѣйшимъ коммерческимъ центромъ и стоянкой римскаго флота на Черномъ морѣ, такъ какъ имѣлъ хорошо защищенную гавань и служилъ исходнымъ пунктомъ торговаго пути отъ при-евфратскаго района къ Черному морю. Въ византийское время, когда изъ пров. Pontus Polemoniacus и части Малой Арменіи была образована ее-

ма Халдія, Т., какъ главный городъ ея, игралъ значительную роль въ отношеніяхъ имперіи къ «иудейскимъ владѣтелямъ и въ культурномъ воздѣйствіи Византіи на Грузію. Съ XIII в. Т. сдѣлалась столицей небольшого греческаго государства того-же имени (см. Трапезунтская имперія). А. Г.—бъ.

**Трапеція** — четырехугольникъ, двѣ стороны котораго параллельны, а двѣ другія стороны не параллельны. Разстояніе между параллельными сторонами наз. *высотой* Т. Если параллельныя стороны и высота содержатъ  $a$ ,  $b$  и  $h$  метровъ, то площадь Т. содержитъ  $\frac{a+b}{2} \cdot h$  квадратныхъ метровъ.

**Траписты** — монашескій орденъ, основанный въ 1636 г. де Рансе (XXVI, 269), аббатами цистерціанскаго монастыря Ла-Траппа въ департаментѣ Орнъ. близъ Мортани, получившаго названіе La Trappe отъ узкаго входа въ мѣстную долину (откуда и названіе ордена). Для своихъ послѣдователей Рансе ввелъ строгія правила, представившія полный возвратъ къ восточн. аскетизму. Т. обязаны 11 часовъ въ сутки проводить въ молитвѣ, а остальное время посвящать тяжелымъ полевымъ работамъ; вечеромъ они по уставу должны работать нѣсколько минутъ надъ сооруженіемъ для себя могилы, а спать въ гробу на соломѣ. Помимо молитвъ, пѣнопѣній и «Memento mori», которое замѣляетъ у нихъ нравств. оны, они должны хранить глубокое молчаніе. Ихъ пища состоитъ изъ овощей, плодовъ и воды, ихъ одѣяніе изъ деревянныхъ башмаковъ, расы съ кашпономъ и веревки. Т. подраздѣляются на мірскихъ братьевъ и посвященныхъ (профессы); кромѣ того, существуетъ еще категорія такъ назыв. «Frères donnés», т. е. лицъ, которые вступаютъ въ орденъ лишь на время въ видахъ покаянія. Принцесса Луиза де Конде основала женское отдѣленіе ордена. Изгнанные во время революціи изъ Франціи, Т. удалились частью въ Швейцарію, частью въ Польшу, Россію и Пруссію, но вслѣдъ навлекали на себя преслѣдованія. Въ 1817 г. Т., подъ предводительствомъ Августина (Генри де Лестранъ), возстановили свою обитель въ Франціи и основали рядъ др. обителей, которыя особенно процвѣтали подъ руководствомъ Геррамба (VIII, 446). Даже послѣ польской революціи орденъ продолжалъ свое существованіе подъ дарованнымъ ему въ 1834 г. папою наименованіемъ Congregation des religieux Cisterciens de Notre Dame de la Trappe; въ 1880 г. изъ Франціи изгнано было 1450 Т. Sr. Gaillardin, «Les Trappistes» (2 т., Пар., 1844); Pfannenschmidt, «Geschichte der Trappisten» (СПб., 1873).

**Траппистъ** (Ernst-Christian Trapp, 1745—1818) — представитель филантропической педагогика (см.), главою которой въ Германіи былъ Базедовъ. Былъ профессоромъ философіи и педагогика въ Галле, потомъ членомъ брауншвейгской школьной дирекціи. Сочиненія Т. помѣщены въ изданномъ Кампе сборникѣ: «Allgemeine Revision des gesammten Schul- und Erziehungs-Unterrichts» (1785—91). Главнѣйшія изъ нихъ: «Ueber das Studium

der altklassischen, Schriftsteller» (1787); «Ueber Unterricht in Sprachen» (1788); «Von der Notwendigkeit öffentlicher Schulen und von ihrem Verhältniss zu Staat und Kirche» (1792); «Versuch einer Pädagogik» (1790). Т. не отличался ни глубиною мысли, ни талантами; тѣмъ не менѣе его сочиненія весьма важны для исторіи просвѣщенія Германіи во второй половинѣ XVIII в., такъ какъ онъ вмѣстѣ съ Кампе наиболѣе ясно изложилъ систему филантропинизма, не утратившую и по настоящее время своего значенія. Педагогическія воззрѣнія Т. навѣяны Руссо, Лейбницемъ и др. Языкъ, по его мнѣнію, состоитъ только изъ символовъ идей. Изученіе нѣсколькихъ языковъ не ведетъ ни къ обогащенію, ни къ улучшенію идей. Тѣмъ не менѣе изученіе иностранныхъ языковъ необходимо, какъ неизбежное зло, для международныхъ сношеній и для общія мысли. Раздѣленіе школы на мѣщанскую и ученую (Bürger- und Gelehrten-Schule) слѣдуетъ замѣнить единой школою, въ которой образованіе должно быть основано на практическомъ изученіи новыхъ языковъ, на приобрѣтеніи общепользныхъ свѣдѣній и навыковъ и на развитіи здраваго смысла путемъ чтенія новѣйшихъ писателей, нѣмецкихъ и французскихъ. Изученіе древнихъ языковъ должно быть факультативно и начинаться не ранѣе 15-лѣтняго возраста. Въмѣсто прежняго зубренія латинской грамматика рекомендуется практической методъ, примѣняемый при усвоеніи роднаго языка: разговоръ, чтеніе и письмо. Въ этомъ отношеніи Т. примыкаетъ къ такимъ реформаторамъ, какъ Ратихій, Коменскій и Геснеръ, рекомендуемымъ болѣе легкой и краткій путь изученія языка, безъ грамматика. Отвергая вмѣшательство церкви и государства въ учебное дѣло, Т. ограничиваетъ роль государства только доставленіемъ школѣ необходимыхъ средствъ. Университеты бесполезны и даже вредны въ нравственномъ отношеніи. Въмѣсто нихъ предлагается учредить при средней школѣ спеціальныя курсы, съ раздѣленіемъ по тремъ факультетамъ. Узкій утилитаризмъ Т. встрѣтилъ страстныя нападки со стороны неогуманистовъ. Ср. А. Pinloche, «La réforme de l'éducation en Allemagne au XVIII siècle, Basedow et philanthropisme» (1889); Fr. Paulsen, «Geschichte des gelehrten Unterrichts» (II, 1897); A. Gündel, «Leben und Wirken E. Chr. Trapps» (1892); P. Zimmermann, «E. Chr. Trapp» («Allgemeine deutsche Biographie», XXXVIII); Rein, «Encyclopädisches Handbuch» (т. VII). А. Г.—бъ.

**Траппистъ** (Юлій Карловичъ) — извѣстный фармакологъ, почетный членъ, академикъ и заслуж. проф. военно-мед. акад., род. въ Мариамполѣ въ 1816 г., но почти 60 лѣтъ своей жизни провелъ въ СПб. На долю этого талантливаго ученаго и энергичнаго практическаго дѣятеля выпала крайне отвѣтственная и далеко не легкая задача: вывести «аптечное дѣло» изъ того положенія, въ которомъ оно находилось въ пятидесятыхъ годахъ у насъ въ Россіи. Этотъ существенный проблѣмъ, служившій долгое время непреодолимымъ препятствіемъ для проявленія индивидуальности

отечественной фармации, пополненъ Т. съ рѣдкою добросовѣстностью и въ высшей степени удачно: имъ написано семь фармакопей, по вѣсколку учебниковъ фармации и фармакогнози, судебной химии и т. д. Но дѣятельность Т. этимъ не ограничивалась. Принимая усердное участіе въ медицинскомъ совѣтѣ, въ военно-медицинскомъ ученномъ комитетѣ, Т. имѣлъ полную возможность цѣлесообразнаго приложенія своихъ многостороннихъ научныхъ свѣдѣній не только при рѣшеніи чисто научныхъ вопросовъ, но и практическихъ задачъ. По окончаніи гимназій въ г. Тильзитѣ, Т. поступилъ для практическаго изученія фармации, въ аптеку. Въ 1836 г. тамъ же выдержалъ экзаменъ на степень аптекарскаго помощника и повторилъ его въ Варшавѣ, гдѣ посѣщалъ фармацевтическую школу. Въ 1839 г. поступилъ въ медико-хирургическую акад. въ С.-Петербургѣ, гдѣ довершилъ фармацевтическое образование и выдержалъ экзаменъ на степень магистра фармации. Въ 1843 г. назначенъ адъюнкту-лаборантомъ химіи и фармации; въ 1847 г. выдержалъ экзаменъ на адъюнкту-профессора, а въ 1856 г. назначенъ ординарнымъ профессоромъ фармаціи и состоялъ таковымъ до 1879 г. Т. издалъ много научныхъ трудовъ, изъ которыхъ здѣсь назовемъ лишь: «Химическое изслѣдованіе невской воды, а также воды Ладожскаго озера и трехъ каналовъ Петербурга» (1847), «Алдегидъ масла Сісіае viçosae» (1858), «Первыя пособія при отравленіяхъ и химическое изслѣдованіе ядовъ» (1863), «О свинцовыхъ водопроводахъ» (1864), «Военная фармакопея» (1864), «Изслѣдованіе эфирнаго масла *Ledi palustris*» (1869), «Морская фармакопея» (1869), «Придворная фармакопея» (1871), «Руков. для изслѣдованія ядовъ» (1876), «Россійская фармакопея» (3-е изд., 1880), «Репетиура» (2-е изд., 1880), «Карманная фармакопея» (1881), «Фармакогнозія» (3-е изд., 1882), «Фармацевтическая акад.» (1883). Ср. Reber, «Galerie hervorragender Pharmacognosten und Therapeutiker»; Н. О. Здекауэръ, «Императ. спб. медико-хирургическая акад. въ 1833—63 гг.» («Русская Старина», 1891); Магнусъ Блаубергъ, «Биографическій очеркъ Нестора русской фармаціи Ю. К. Т.» (1901).

*Манусъ Блаубергъ.*

**Траппы**—сборное старое названіе для совокупности темныхъ или даже черныхъ изверженныхъ породъ афанитоваго сложенія. Въ настоящее время эта группа породъ расчленена на диабазы, порфириты, мелafirмы, базальты; иногда, впрочемъ, и теперь плотныя различія этихъ породъ обозначаются терминомъ Т., когда желаютъ выразить однимъ словомъ совокупность различныхъ представителей этихъ группъ, не входя въ болѣе подробное обозначеніе. Названіе Т. шведскаго происхожденія: отъ слова *trappar*—лѣстница, которыми желали выразить ступенчатость обнаженій многихъ трапповыхъ покрововъ, тамъ, гдѣ, какъ напр. на Фарерскихъ островахъ, въ Деканѣ, на Гебридскихъ островахъ, эти покровы состоятъ изъ цѣлага ряда наложенныхъ другъ на друга горизонтальныхъ потоковъ.

**Траппъ**—лѣстница на судахъ, изъ одной налубы въ другую, а также—лѣстница за бор-

томъ, служащая для входа на судно и спуска съ него. Последніе Т. устанавливаются съ обѣихъ сторонъ судна и во время стоянки на якорѣ называются *правымъ* или параднымъ и *лѣвымъ*; къ 1-му на военныхъ судахъ пристаютъ только шлюпки съ судовыми командами и друг. начальниками, къ лѣвому—остальные служащіе и команда. Шторпъ-Т. или штурмовый Т., веревочная лѣстница съ деревянными ступеньками; спускается за бортъ для влѣзанія и слѣзанія по ней съ свѣжій вѣтеръ, при сильномъ волненіи, и кромѣ того—когда судно принимаетъ людей, не отдавая якоря и лишь остановивъ ходъ. По штурмъ-Т., подвѣшенному за кормою, влѣзаетъ команда со шлюпокъ, которыя привязываются сюда.

**Трапо**, иначе *каракхо* (*Polyborus brasiliensis*)—птица; см. Карахо.

**Тарье** (Дун Таріеувъ)—французскій политическій дѣятель, род. въ 1840 г.; былъ адвокатомъ; съ 1879 по 1891 г. былъ членомъ палаты депутатовъ, съ 1888 г. сенаторъ. И въ палатѣ и въ сенатѣ онъ занялъ мѣсто въ рядахъ лѣваго центра, председателемъ котораго былъ одно время. Выступалъ въ пріеніяхъ преимущественно по юридическимъ и финансовымъ вопросамъ. Въ области вопросовъ часто политическихъ (въ особенности церковно-политическихъ) онъ сблизился съ радикалами: былъ сторонникомъ экономіи въ расходахъ на армію и принималъ участіе въ конгрессахъ мира. Въ области социальнаго законодательства всегда протавился вмѣшательству государства въ сферу отношеній между трудомъ и капиталомъ. Въ янв. 1895 г. онъ занялъ постъ министра юстиціи въ третьемъ кабинетѣ Рибо. Когда начались разоблаченія относительно подкуповъ, произведенныхъ обществомъ Южныхъ желѣзныхъ дорогъ, Т. не пожелалъ опубликовать всѣхъ извѣстныхъ министерству матеріаловъ. Проявленный имъ недостатокъ энергіи въ раскрытіи злоупотребленій привелъ въ октябрѣ 1895 г. къ паденію всего кабинета. Въ 1898 г. Т. выступилъ однимъ изъ страстныхъ агитаторовъ за пересмотръ дѣла Дрейфуса. 6 января 1898 г.—за вѣсколку дней до знаменитаго письма Э. Зола,—обратился къ военному министру Бильо съ письмомъ, въ которомъ указывалъ на неправильность постановки обвиненія противъ Эстергази и выражалъ сомнѣніе въ виновности Дрейфуса; въ февралѣ 1898 г. выступилъ въ сенатѣ вмѣстѣ съ Шереръ-Кестнеромъ съ запросомъ по тому же дѣлу. Во время процесса Зола явился однимъ изъ наиболѣе сильныхъ свидѣтелей защиты. Т. былъ однимъ изъ основателей и президентомъ «Лиги правъ человѣка и гражданина», которая вела энергичную агитацию за пересмотръ дѣла Дрейфуса. Въ 1899 г. былъ вызванъ свидѣлемъ по дѣлу Дрейфуса въ Реннъ; его длинная, полная фактовъ рѣчь, столько же защитительная для Дрейфуса, сколько обвинительная для Мерсье, была однимъ изъ наиболѣе важныхъ моментовъ всего процесса. См. Alphonse Bertrand, «Le sénat de 1894» (П., 1894); ежегодники А. Daniel, «L'année politique», начиная съ 1895, въ особенности 1898 и 1899». *В. В.—с.*

**Трасадасью** (санскр. Trasadasyu)—въ индiйской баснословной исторiи мудрецъ-царь, славившiйся своимъ великодушiемъ. Ему приписывается сочиненiе нѣсколькихъ гимновъ Ригведы. Подъ именемъ Т., упоминаемымъ довольно часто въ Ригведѣ, скрывается, очевидно, болѣе или менѣе историческое лицо (см. ст. Ольденберга въ «Zeitschr. d. Deutsch. Morgenl. d. Gesellschaft», т. 42, стр. 199—247).

**Траси** (Антуанъ-Луи-Клодъ Destutt de Tracy, 1754—1836)—франц. философъ. Будучи депутатомъ генеральныхъ штатовъ отъ дворянства, показалъ себя сторонникомъ либеральныхъ идей и стоялъ за отмену привилегiй. Другъ и единомышленникъ Лафайетта, Т. вмѣстѣ съ нимъ покинулъ Францiю (1792), но потомъ тайно вернулся назадъ и былъ арестованъ. Только съ паденiемъ Робеспьера онъ получилъ свободу. Наполеонъ назначилъ Траси сенаторомъ, хотя послѣднiй не принадлежалъ къ числу его льстецовъ. Послѣ реставрацiи Бурбоновъ Т. получилъ царство (1814). Французы считаютъ Т. однимъ изъ выдающихся метафизиковъ. На самомъ дѣлѣ онъ принадлежить къ школѣ сенсуалистовъ, къ направлению Кондильяка, ученiе котораго онъ развилъ въ такъ назыв. идеологизмъ. Его главныя произведенiя: «Éléments d'idéologie» (1801—15, 1824—25); двѣ послѣднiя части этого труда, содержащiя «Le traité de la volonté et de ses effets», представляютъ изложенiе политической экономiи; «Commentaire sur l'esprit des lois de Montesquieu» (1811, 1819, 1820—21).

**Траси** (Антуанъ-Цезарь-Викторъ Destutt de Tracy, 1781—1864)—сынъ-предыдущаго, при Наполеонѣ I состоялъ въ военной службѣ; въ 1827 г. до февральской революцiи былъ членомъ палаты депутатовъ и всегда принадлежалъ къ оппозицiи. Въ первомъ кабинетѣ принца президента занималъ должность морского министра. Приобрѣлъ извѣстность агрономическими и экономическими работами.

**Трасиронки**—обозначенiе на мѣстности предѣловъ выемокъ и насыпей при постройкѣ укрѣпленiй и другихъ земляныхъ работъ (дорожныхъ и т. п.). При спѣившхъ работѣ Т. не производится, а взаимѣя ея рабочiе, выравниваемые по краю предложенной выемки, сразу приступаютъ къ работѣ.

**Трассантъ** и **Трассантъ**—см. Простой и Переводный вексель.

**Трассеровать**—см. Простой и переводный вексель.

**Трассы**—желтоватая, сѣрая или бурая, то землястая, то пористая порода, по внѣшнему виду и по химическому составу близкая къ пемзовымъ туфамъ. Настоящая Т. залегаютъ въ окрестностяхъ Лаахерскаго озера, но къ Т. относятъ и нѣкоторыя другiя близкия породы. Т. состоятъ преимущественно изъ мелкихъ обломковъ пористаго стекла, осколковъ трахита, сандина, роговой обманки, слюды, авгита и нѣкоторыхъ другихъ минераловъ, а также сѣрой вакки, слюдяного сланца и содержать иногда обугленные остатки растений. По химическому и по минералогическому составу это трахитовый туфъ, болѣе

или менѣе сильно гидратизированный. Т. служить превосходнымъ материаломомъ для приготовления гидравлической извести и цемента (ср. Пуццоланъ).

**Трастамара**—кастильская королевская династiя, основателемъ которой былъ Генрихъ II, графъ де Т., незаконный сынъ короля Альфонса XI и Элеоноры де Гусманъ, измѣнически убившiй своего брата короля Педро I Жестокаго и овладѣвшiй престоломъ при поддержкѣ многочисленной партiи (1369). Нуждаясь въ поддержкѣ сословiй противъ притязанiй герцога Ланкастерскаго, женатаго на Констанцiи, дочери Педро Жестокаго, новая династiя должна была уважать ихъ вольности, пока положенiе ея не было упрочено.

В. П.—ий.

**Трасъ-ось-Монтесъ** (Traz os Montes—«за горами», «по ту сторону горы», считая отъ г. Оporto)—самая сѣверо-восточная часть Португалiи, единственная непрilегающая къ морю ея провинцiя; на С и В граничитъ съ Испанiей. 11116 кв. км.; жителей (1890) 418917, плотность населенiя 37,5 на 1 кв. км.). Главныя города Браганца. Провинцiя Т. представляетъ собою расчлененную множествомъ горныхъ цѣпей горную страну, ступенеобразно понижающуюся въ направленiи къ З и ЮЗ (сѣверо-португальскiя горныя террасы). Здѣсь возвышаются Сьерра де Робереду (897 м.) и достигающiя 1006 м. высоты Сimas de Mogadouro, затѣмъ Серра де Борнесъ (1202 м.); къ С отъ нихъ Серра де Нугейра (1320 м.), простирающiяся на З далѣе Браганцы; затѣмъ Серра де Вилларелью (1118 м.) и въ округѣ Вилла Реаль горы Серра де Маронъ (Serra de Marão), въ своей вершинѣ Пико Маронъ достигающiя 1422 м. высоты. На СЗ, у самой границы провинцiи, лежатъ горы Рая Сека (Raya Seka), высочайшая вершина которыхъ поднимается до 1580 м. За исключенiемъ сѣверо-западной части, орошаемой береговою р. Кавадо, вса провинцiя принадлежить къ бассейну р. Дуро, которая течетъ съ С на Ю, образуя на ЮВ и Ю границу провинцiи. Въ Дуро несутъ свои воды всѣ остальные рр. этой мѣстности, напр. Саборъ, Туа, Корго, Тамега. Большая часть поверхности Т.—суровая, частью обнаженная, частью покрытая пастбищами и листовымъ лѣсомъ плоскиа возвышенности; только глубокiя долины р. Дуро и его правыхъ притоковъ имѣютъ плодородную почву и хорошо обрабатываются. Къ З отъ р. Туа растетъ виноградъ (портвейнъ), а также маслины, апельсины, миндаль и хлѣбъ въ количествѣ болѣе, чѣмъ нужно для удовлетворенiя мѣстныхъ нуждъ; на верхнемъ теченiи р. Тамеги разводять ленъ, на верховьяхъ Сабора—коноплю. Промышленность развита мало; только производятъ шелковыхъ тканей, все усиливается, благодаря удачному разведенiю шелковичнаго червя въ окрестностяхъ Хазима. Горное дѣло, которымъ прежде здѣсь занимались, въ настоящее время находится въ полнѣйшемъ упадкѣ. Торговля также не имѣетъ важнаго значенiя. Климатъ, не смотря на жгучее лѣто и холодныя длинныя зимы, въ общемъ, здоровый.

**Тратъръ** (санскр. Trātṛ—хранитель, спаситель, отъ корня trā—охранять, спасать) — въ индйской древней мѣологии (въ Ригведѣ) одно изъ отвлеченныхъ божествъ, не имѣющихъ определенныхъ конкретныхъ свойствъ. Обыкновенно имя Т. употребляется какъ эпитетъ Агни или Индры; во множественномъ числѣ оно прилагается къ свѣтлымъ божествамъ Адитьямъ, но встрѣчается и самостоятельное его употребленіе. Въ пяти мѣстахъ Ригведы Т. упоминается какъ «богъ покровитель»; на ряду съ другимъ богами. По мнѣнію Рота, подъ Т. разумѣются также Санитаръ и Бхага(см.). С. Е.—чт.

**Тратта** (вексельное право)—см. Проста и переводный вексель.

**Тратта коммиссіонная** — переводный вексель, выданный (трассированный) за чужой счетъ, по порученію третьяго лица. Покрытіе трассату въ этихъ случаяхъ доставляется не фактическимъ выставителемъ (трассентомъ), а тѣмъ третьимъ лицомъ, по порученію и за счетъ котораго трассированіе состоялось, безъ установленія какого-либо требованія къ фактическому трассенту. Если, напр., А. въ Петербургѣ имѣетъ на Н. въ Берлинѣ требованіе въ 1000 германскихъ марокъ и состоитъ въ то же время должнымъ лицу В. такую же сумму, которую Б., въ свою очередь, имѣетъ въ Берлинѣ уплатить лицу В., то А. можетъ поручить В. трассировать на Н. означенную сумму приказу В. по порученію и за счетъ А. Является-ли возникающее на такихъ коммиссіонныхъ началахъ трассированіе обезпеченнымъ (покрытымъ) или необезпеченнымъ (бланковымъ) это безразлично; во всякомъ случаѣ, возникаетъ коммиссіонный вексель, коммиссіонная Т. (вексель за чужой счетъ), въ которомъ третье лицо поручаетъ трассенту за его счетъ трассировать, а трассату—за его же счетъ гонорировать (акцептовать, а затѣмъ и платить). Забота о покрытіи лежитъ на обязанности этого третьяго лица; между трассентомъ и трассатомъ въ коммиссіонной Т. не возникаетъ никакихъ юридическихъ отношеній, но по отношенію къ своему remitentu (см.) трассентъ остается отвѣственнымъ въ обратномъ ходѣ векселя. Трассать въ коммиссіонной Т., принявъ вексель къ платежу (снабдивъ его своимъ акцептомъ), становится отвѣственнымъ въ качествѣ акцептанта, хотя-бы онъ и не получалъ покрытія, въ ожиданіи коего акцептовалъ вексель. Коммиссіонная Т. возникаетъ въ тѣхъ случаяхъ, когда въ мѣстѣ жительства коммитента нѣтъ спроса (цѣны, курса) на векселя, трассированные на данный пунктъ; при другихъ условіяхъ коммитентъ могъ-бы самъ выступить трассентомъ. Съ коммиссіонною Т., разсматриваемую иногда неправильно какъ коммиссіонный вексель, не слѣдуетъ смѣшивать коммиссіонный вексель, какъ таковой (въ узкомъ смыслѣ слова), который противопоставляется въ банковской техникѣ *учетному* (дисконтированному) векселю. См. Барандъ, «Курсъ коммерческой корреспонденціи» (стр. 135—171, 282—292, 384—396); его же, «Курсъ вексельнаго права» (стр. 153—154).

С. Барандъ.

**Тратцигеръ** (Tratziger) — историкъ и юристъ XVII стол. (1523—84), род. въ Нюрнбергѣ. Читалъ лекціи по римскому праву въ франкфуртскомъ и ростокскомъ университетахъ; былъ ректоромъ послѣдняго, потомъ синдикомъ въ Гамбургѣ; въ концѣ жизни состоялъ на службѣ гоштинскаго правительства и исполнилъ рядъ дипломатическихъ порученій. Кромѣ ряда сочиненій по исторіи права, Т. написалъ два историческихъ труда: 1) «*Revis Narratio de Dithmarsia eorumque cum ducibus Holsatiae controversiis*» и 2) «*Der alten weitberuhmten Stadt Hamburg Chronica und Jahrbucher von der Zeit Caroli des Grossen bis of das Kaisertum Caroli des Fünften.*» (1557). Особенно извѣстной была хроника Гамбурга. Источники, которыми пользовался Т., очень малочисленны. Очень важной является та часть хроникъ, въ основаніе которой положены архивный матеріалъ. Лучшее изданіе хроникъ—Лаппенберга, 1865 г. Ср. Wegeler, «*Geschichte der deutschen Historiographie*» (423—424; введеніе Лаппенберга) и «*Борьба изъ за господства на Балтійскомъ морѣ*», Форстенъ (привалъ, стр. 21—22). Г. Ф.

**Трау** или *Трогиръ* (хорватск. Trogir; ит. Траг, нѣм. Траг, лат. Trogium) — гор. въ Далацин. Красивый соборъ въ готическомъ стилѣ (XIII ст.) съ богатоукрашеннымъ главнымъ порталомъ и капеллой, въ которой покоятся прахъ епископа Джовани Урсино (1070), чтимаго трогирцами въ качествѣ патрона ихъ города, и остатки построенныхъ венецианцами крѣпостныхъ стѣнъ и форта. Жит. (1890), со включеніемъ расположеннаго на о-вѣ Буа предмѣстья, 3392. Виноградъ, маслина, фиговое дерево, млидаль; оживленная торговля, хорошая гавань (въ 1894 г. 892 корабля, съ грузомъ въ 182331 тон.); два банка.

**Траубе** (Людвигъ Traube) — врачъ, род. 1818 г., учился въ бреславльскомъ и берлинскомъ унив., въ 1848 г. сдѣлался приватъ-доцентомъ, въ 1849 г. — ассистентомъ при Шенлейнѣ, въ 1853 г. — главнымъ врачомъ въ больницѣ Charité, въ 1857 г. — профессоромъ при институтѣ Фридриха-Вильгельма и въ 1872 г. — при университетѣ. Т. считается основателемъ экспериментальной патологій въ Германіи. Къ его важнѣйшимъ изслѣдованіямъ относятся работы о Digitalis и лихорадкѣ; благодаря послѣднему изслѣдованію онъ сталъ основателемъ научнаго измѣренія температуры въ медицинѣ. Сюда же относится его работы о болѣзняхъ легкиса, сердца и почек. Его значеніе, какъ клинициста и врача, столь же велико, какъ и теоретика. Его заслуги въ физическоіи діагностикѣ ставятъ его рядомъ съ Лазанекомъ и Сюда. Онъ напечаталъ: «*Ueber den Zusammenhang von Herz und Nierenkrankheiten*» (Берл., 1856); «*Die Symptome der Krankheiten des Respirationis und Zirkulationsapparats*» (тамъ же, 1867); «*Gesammelte Beiträge zur Pathologie und Physiologie*» (тамъ же, 1871). Въмѣстѣ съ Вирховымъ и Рейнгардтомъ, онъ издавалъ «*Beiträge zur experimentellen Pathologie*» (Берл., 1846—47). Ср. «*Gedächtnisreden auf L. T.*», Лейдена (Берл., 1876) и Фрейнда (Бресл., 1876).

**Траубе** (Мориц Траубе, 1826—94)—химик-физиологъ. По окончаніи гимназіи занимался въ Берлинѣ естественными науками и специально химіей подъ руководствомъ Е. Митчерлиха, Г. Розе и Раммельсбурга. Изъ Берлина Т. перешелъ въ Гиссенъ, гдѣ занимался въ лабораторіи Либиха. Въ 1846 г. Т. снова вернулся въ Берлинъ, и черезъ годъ получилъ степень доктора философіи за химическую диссертацию «De nonnullis Chromi conpubiis». Чтобы приобрести практическія свѣдѣнія, Т. поступилъ на одну берлинскую красильню, но вскорѣ вернулся въ Ратиборъ; по смерти отца, продолжалъ его дѣло (виноотровленія) и досуги посвящалъ любимымъ занятіямъ теоретической химіей. Его работы, сдѣланныя въ маленькомъ Ратиборѣ, вдали отъ общенія съ учеными, поразительны, отличаясь замѣчательной ясностью, логичностью мышленія и новизной идей. Съ 1851 по 1894 г. Т. опубликованы 42 сообщенія, которыя помѣщены въ «Извѣстіяхъ Берлинской Академіи», частью въ «Архивѣ», издаваемомъ Пфлюгеромъ, Дю-Буа и Вирховымъ, въ «Botanische Zeitung», въ «Извѣстіяхъ» Schlesischen Gesellschaft für vaterländische Cultur» и въ «Berichte der Deutschen Chemische Gesellschaft». Наибольшую извѣстность доставила ему его «Theorie der Fermentwirkungen», появившаяся въ 1858 г., въ которой онъ высказалъ совершенно новые взгляды на процессы броженія, нашедшіе блестящее подтвержденіе въ работахъ послѣднихъ десятилѣтій. Процессы броженія вызываюся, по мнѣнію Т., не самими организмами броженія (дрожжами), но тѣми ферментами, которые эти организмы вырабатываютъ и выделяютъ въ окружающую среду. Заслуживаютъ вниманія и его работы: «Ueber die Respiration der Pflanzen» (1859) и «Ueber die Beziehungen der Respiration (der Thiere) zur Muskelthätigkeit und über die Bedeutung der Respiration überhaupt» (1861—64). Громадное влияние на общую физиологию оказало открытіе Т., касающееся образованія растительныхъ клеттокъ. До Т. существовало представленіе, что въ образованіи, питаніи и ростѣ клеттокъ играютъ главную роль исключительно жизненные процессы. Опыты Т. показали, что можно найти такіа химическія соединенія, которыя при взаимодѣйствіи образуютъ совершенное подобіе растительной клеточки, способной вбирать въ себя одни вещества изъ окружающей среды и выделять другія и, главное, обладаютъ способностью роста черезъ интусусцепцію. По теоріи Т., ростъ клеточки происходитъ вслѣдствіе внутренняго гидростатическаго давленія (тургоръ): «Experimente zur Theorie der Zellenbildung zur physikalischen Erklärung der Bildung der Zellhaut, ihres Wachsthums durch Intussusception und des Aufwärtswachsen der Pflanzen» (1864—1867). Во вниманіе къ трудамъ Т. университетъ въ Галле поднесъ ему въ день празднованія своего 300-лѣтняго юбилея въ 1874 г. дипломъ на степень Dr. med. et chir.. Не занимая никогда профессорскаго мѣста, числясь корреспондентомъ берлинской академіи наукъ въ тече-

ніе всей своей жизни, Т. не прерывалъ занятій наукой и умеръ среди начатыхъ работъ.

Б. Исаченко.

**Траунское** или **Гмунденское озеро** (Traunsee oder Gmundener See, словенск. Trunsko jezero)—въ Верхней Австріи, лежитъ на высотѣ 422 м. надъ моремъ, къ С отъ Инля, въ долины р. Трауна, между Эбензе и Гмунденомъ, имѣетъ 12 км. длины, ок. 3 км. ширины, до 191 м. глубины и покрываетъ собою площадь въ 24,8 кв. км. Это одно изъ самыхъ большихъ озеръ въ австрійскомъ Зальцкаммергутѣ и одно изъ самыхъ глубокихъ во всѣхъ Вост. Альпахъ. Съ Ю на С черезъ него протекаетъ р. Траунъ. Съ сѣв. и зап. сторонъ берега озера пологи и плоско и хорошо обрабатываются; здѣсь на небольшомъ мѣстѣ лежитъ мст. Traunkirchen, съ упраздненнымъ монастыремъ, съ прекрасною церковью в 500 жит., а далѣе къ Гмундену слѣдуетъ пѣвый рядъ прелестныхъ виллъ. На Ю и В скалистый берегъ круто, на подобіе стѣн, возвышается надъ водой, образуя въ вост. части даже изолированную высокую скалу Traunstein (1691 м.). Т. озеро замерзаетъ рѣдко и очень богато рыбой (форель, щука и т. п.). Между Гмунденомъ на сѣверномъ, Эбензе — на южномъ и Траункирхеномъ — на восточномъ берегу установлены правильные пароходные рейсы. Вдоль зап. берега тянется жел.-дорожная линия Attnang — Steinach и шоссе отъ Гмундена къ Инлю.

**Траунштейнъ** (Traunstein)—городъ въ округѣ Верхней Баваріи, на р. Траунъ; латинское и реальное училища, музей, кургаузъ съ водолѣбнымъ заведеніемъ, солеварни. 6000 жит. Въ окрестностяхъ Эмфингъ съ щелочно-землистымъ минеральн. источникомъ.

**Траунъ** (Traun, словенск. Truna, Trunka)—правый притокъ Дуная въ Верхней Австріи, образуется изъ трехъ рѣчекъ: Кайнша, который выходитъ изъ Эденскаго озера (Oden See, 764 м.), Альтаусерскаго Т., выходящаго изъ Альтаусерскаго озера (Altaussee See, 709 м.) и Грундльскаго Т., который получаетъ свои воды изъ озеръ Топлицкаго (Toplitzsee, 716 м.) и Грундльскаго (Grundsee, 700 м.). У мст. Аусее (Aussee, 662 м. надъ моремъ), въ штирійскомъ Зальцкаммергутѣ, происходитъ слияніе этихъ рѣчекъ и образовавшаяся рѣка течетъ на ЮЗ по узкой Коппенской долинѣ (Koppenthal) между Шнценкогелемъ (1856 м.) и Сарштейномъ (1973 м.), вступаетъ выше Гальштатта въ эрцгерцогство Австрійское, затѣмъ проходитъ черезъ озеро Гальштетское и Гмунденское (или Траунское, см.), образуется у деревни Роитамъ (Roitham) извѣстный Траунскій водопадъ (Traunfall) въ 14 м. высоту, для обхода котораго на правомъ берегу рѣки устроенъ еще въ 1552 г. судоходный каналъ «Der Gute Fall». Затѣмъ Т. сворачиваетъ на СВ и впадаетъ въ Дунай у Штейрегга ниже Линца, представляя въ общемъ длину теченія въ 180 км. Т. имѣетъ важное значеніе для вывоза добываемой въ Зальцкаммергутѣ соли, такъ какъ послѣ своего выхода изъ Гальштетскаго озера онъ становится уже удобнымъ для плаванія судовъ съ

солю. Притоки Т. несутъ въ него воды всѣхъ озеръ Зальцкаммергута: Ишль образуетъ стокъ для воды озера св. Вольфганга, Агеръ—для Аттерскаго оз. (Attersee), въ которое въ свою очередь текутъ воды озеръ Мондскаго и Целльскаго (Zellersee) и, наконецъ, Альмъ несутъ воды Альмскаго оз. Кромѣ того, въ Т. впадаютъ Кремсъ.

**Траунъ** (Юліусъ фонъ-деръ Траун)—псевдонимъ нѣмецкаго писателя Юліуса Шиндлера (Schindler), род. въ 1818 г. Въ шестидесятыхъ годахъ былъ выдающимся членомъ демократической партіи австрійскаго рейхсрата. Написалъ: «Die beiden Rittmeister» (разск., 1839), «Oberösterreich» (1847), «Südrösch» (разсказы, 1848), трагедію «Eines Bürgers Recht» (1849), «Die Rosenegger Romanzen» (1852), «Herbsttage auf Helgoland» (1853), «Reisebilder» (1853), солдатскія пѣсни «Unter den Zelten» (1853), драму «Theophrastus Paracelsus» (1858), политическія стихотворенія «Carte blanche» (1862), «Gedichte» (1871), эпопеи «Salomon, König von Ungarn» (1876), «Die Aebtissin von Buchau» (1877), «Goldschmiedkinder» (1879), «Der Schelm von Bergen» (1879), «Excursionen eines Oesterreichers» (1880) и др.

**Траунъ** (графъ Оттонъ-Фердинандъ Траун)—австрійскій фельдмаршалъ (1667—1748). Началъ службу въ бранденбургскихъ войскахъ, въ Нидерландахъ; потомъ перешелъ въ имперскую армію; съ отличіемъ участвовалъ въ войнахъ за испанское и польское наслѣдства. Въ 1735 г. усмиривъ смуты, возникшія въ Венгріи; былъ намѣстникомъ въ Миланѣ, затѣмъ губернаторомъ Пармы, Пиаченцы и Мантуи. Въ началѣ войны за австрійскаго наслѣдство Т. успѣшно командовалъ имперскими и сардинскими войсками въ Италіи, но вскорѣ долженъ былъ выйти въ отставку, такъ какъ не исполнялъ даннаго изъ Вѣны приказанія вторгнуться въ Неаполь, считая его несоотвѣствующимъ тогдашнему положенію дѣла. Когда мнѣніе его впоследствии оправдалось, онъ былъ назначенъ главнокомандующимъ въ Моравіи. Особенно отличился Т. въ походѣ 1744 г. на Рейнъ и при дѣйствіяхъ въ Богеміи противъ Фридриха Великаго. Въ слѣдующемъ году онъ успѣшно дѣйствовалъ противъ французовъ на Рейнѣ.

**Траурмантель**—см. Траурница.

**Траурница**—названіе, относящееся къ двумъ различнымъ наскомокамъ: 1) къ мухѣ Anthrax, о которой см. Печальница, и 2) къ бабочкѣ Vanessa antiopa, относящейся къ группѣ дневныхъ бабочекъ, къ сем. Nymphalidae, о признакахъ котораго см. Нимфалиды. Т.—крупная бабочка (въ размахѣ до 7½ стм.) сверху бархатисто-коричневаго цвѣта, съ свѣтло-желтымъ краскѣмъ (ободкомъ), передъ которымъ находится рядъ небольшихъ синихъ пятенъ; съ нижней стороны она черная съ бѣловатымъ краемъ. Бабочка встрѣчается очень часто во всей Европѣ. Гусеница Т. черная съ мелкими бѣлыми точками и большими красными пятнами; на спинѣ находятся черныя шпиль; гусеницы живутъ обществами на ивахъ, березахъ и тополяхъ; передъ окукличеніемъ онѣ расплзаются въ разныя стороны

и, подвѣсиваясь на стволахъ, заборахъ и т. п., превращаются въ пепельно-сѣрую куколку, изъходящую нѣсколько серебряныхъ пятенъ. Бабочки выходятъ изъ куколки въ іюль, летаютъ всю осень, зимуютъ и снова появляются въ апрѣлѣ и маѣ.

*М. Р.-К.*

**Траурный годъ**.—Въ Римѣ женщина послѣ смерти своего мужа или развода съ нимъ не имѣла права вступать въ новый бракъ: по древнему праву — раньше 10 мѣсяцевъ, а по постановленію императора Θεодосія II—раньше 1 года по прекращеніи стараго брака. Нарушеніе закона подвергалось виновную безчестію (infamia) и потерѣ нѣкоторыхъ брачно-имущественныхъ и наслѣдственныхъ правъ изъ второго брака. Тѣ же пени полагались и за вступленіе въ конкубинатъ раньше указанныхъ сроковъ. Каноническое право уничтожило наказаніе безчестіемъ за второй бракъ раньше срока. На этомъ основаніи нормы римскаго права сперва вообще не были рецептированы на Западѣ, но постепенно французское и германскія законодательства ввели штрафы за второй бракъ раньше опредѣленныхъ сроковъ. Главной потребностью, вызвавшей эти постановленія здѣсь, какъ и въ Римѣ, была необходимость избѣгать неопредѣленности правъ ребенка, родившагося до истеченія 10 мѣсяцевъ послѣ прекращенія стараго брака, но уже при наличности второго: ребенокъ могъ быть зачатъ еще въ старомъ бракѣ. Къ этому главному мотиву присоединился нравственный—уваженіе къ памяти перваго мужа, ясный уже въ постановленіи Θεодосія. Въ силу послѣдняго соображенія, прусское и саксонское уложенія устанавливали Т. срокъ не только для женщины, но и для мужчины. Французскій кодексъ устанавливаетъ 10-мѣсячный Т. срокъ только для жены. Также постановляетъ и имперскій германскій законъ 1875 г., введенный въ новое уложеніе; отступленіе отъ общаго правила допускается въ случаяхъ, когда женщина родила уже по смерти мужа или доказано отсутствіе беременности. Русское право не знаетъ Т. года.

*В. Н.*

**Трауръ** (отъ нѣмецкаго trauern — горевать, оплакивать)—форма внѣшняго выраженія горести, вызванной утратою близкаго существа, общественнымъ бѣдствіемъ, смертью крупнаго государственнаго или общественнаго дѣятеля. Траурные обычаи, у народовъ цивилизованныхъ, выродившіеся въ простой перемональ, нѣкогда были живымъ культурнымъ институтомъ, полнымъ смысла и значенія. Замѣчательно почти полное тожество траурныхъ обычаевъ у народовъ самыхъ различныхъ расъ, отдаленныхъ по географическому своему распространенію и далекихъ другъ отъ друга по степеніи культуры. Почти универсальны такіе обычаи, какъ вошеніе одежды особаго цвѣта, раздраніе одежды, отрѣзываніе волосъ, самоизувѣченія всѣхъ видовъ, нанесеніе себѣ ранъ, посты, самоубійства, громкія причитанія и воспѣванія покойника, періодичность Т., очищеніе отъ Т., множество табу (см.), связанныхъ съ Т., и т. п. Первичная причина универсальности этихъ обычаевъ кроется въ тожествѣ человѣческой природы.

Такая сильная эмоція, какъ смерть близкаго существа, должна вызывать въ непосредственной натурѣ первобытнаго человѣка неудержимую потребность дать исходъ п въ высшее выраженіе своему чувству. Чисто эмоціональные приступы горя, когда надъ свѣжимъ трупомъ дорогого человѣка бьются головой объ стѣну, рвутъ на себѣ волосы и т. д., можно наблюдать и въ нашей средѣ. Совершенно естественно п желаніе вслухъ выразить свое горе, подѣлиться имъ съ другими, проявить свою симпатію къ покойному прославленіемъ его лучшихъ сторонъ и т. д. Отсюда уже близко къ причитаніямъ, плачамъ, сласловіямъ и т. д. Большое значеніе имѣютъ, далѣе, взрѣнія первобытнаго человѣка на смерть. Съ тѣхъ поръ, какъ человѣкъ сталъ хоронить своихъ покойниковъ, т. е. еще съ неолитическаго періода, смерть представлялась ему не окончательнымъ прекращеніемъ жизни, а моментомъ перехода къ другой жизни, такой же матеріальной, какъ земная. Покойникъ, лежащій съ виду бездыханнымъ трупомъ, на самомъ дѣлѣ слышитъ п видитъ, живетъ полной физиологической и душевной жизнью и нуждается поэтому не только въ одеждѣ, оружіи, припасахъ для далекаго путешествія. но и въ сочувствіи окружающихъ. Поэтому, первые выраженія скорби близкихъ людей естественно принимаютъ форму громкихъ бесѣдъ съ покойникомъ, стѣнованій о разлукѣ, жалобъ на одиночество, безомощность, прославленія его подвиговъ и добрыхъ дѣлъ покойнаго. Отсюда тѣ ритуальные причитанія, плачи, прекрасные поэтические образцы которыхъ находимъ въ Библии (плачъ Давида надъ Сауломъ), у Гомера (плачъ Ахилла надъ гробомъ Патрокла) и во всѣхъ памятникахъ народной поэзіи. Дикарю часто представляется мысль, что покойника можно вернуть еще къ этой жизни, стоитъ только употребить энергичныя мѣры для того, чтобы далеко отошедшая душа снова вернулась въ тѣло. Этѣмъ объясняются не только такіе факты, какъ битье покойника, громкое окликаніе его по имени (у современныхъ евреевъ это называется *abufen*), искушеніе его любимыми блюдами, выставленіемъ на показъ всѣхъ его драгоценностей, но и цѣлый рядъ другихъ фактовъ, непосредственно относящихся къ I., какъ изступленные крики, нанесеніе себѣ ранъ и т. п. дѣйствія, которыя имѣютъ цѣлью вызвать жалость покойника къ живымъ п побудить его вернуться къ своимъ близкимъ. Такъ, у негрятянскихъ племенъ Еве на Невольничьемъ берегу, при первомъ извѣстіи о смерти близкаго человѣка, женщины съ плачемъ и завываніями подвергаютъ себя всяческимъ истязаніямъ, умоляя душу покойника вернуться и воскресить его тѣло; это продолжается до тѣхъ поръ, пока трупъ не начинаетъ разлагаться (Ellis, «Ewe speaking Peoples», 156, 157). На Золотомъ берегу вокругъ покойника разставляютъ самыя драгоценныя его вещи, сгавятъ передъ нимъ его любимыя блюда. Даже въ Китаѣ, когда кто-нибудь умираетъ, собираются на крышу его дома и протанно выкаиваютъ. «Вернись, такой-то!» Обрядъ пощенія въ честь умершихъ встрѣчается у са-

мыхъ различныхъ народовъ (на островахъ Самоа, въ Африкѣ, у древнихъ египтянъ и евреевъ; ср. постъ Давида по поводу смерти Саула и Ионаана) и, повидимому, первоначально носилъ характеръ угрозы умерить себя голодомъ, если покойникъ не одумается и не вернется къ жизни. Посты въ честь умершаго могли также имѣть цѣлью вызвать экстазы и видѣнія, во время которыхъ возможно общеніе съ душой покойника. Обычными дарами покойнику были волосы и кровь близкихъ людей. У Гомера Ахиллъ, прощаясь съ Патрокломъ, кладетъ въ руку своего умершаго друга локонъ своихъ волосъ, а мирмидоняне осыпаютъ все тѣло героя своими волосами. Египтяне во время Т. выбривали себѣ рѣсницы. Обѣ обычаѣ срѣзывать волосы у евреевъ свидѣтельствуетъ Библия. Этнографы и историки нашли этотъ обычай во всѣхъ частяхъ свѣта (фиджійцы, тасманійцы, гунны, албанцы, гавасы, малайцы, сѣв.-амер. индѣйцы, бассуты, галласы и т. д.). Приношенія крови не менѣе обычны. На о-вахъ Тонга наносятъ себѣ раны въ голову и рѣжутъ себѣ тѣло ножами, раковинами, копылами, дубинами. На Самоа бьютъ себя по головѣ камнями, пока не потечетъ кровь. Библейскій запретъ: «Вы не должны дѣлать никакихъ разрѣзовъ на вашей плоти ради покойниковъ, ни запечатлѣвать знаки на себѣ» свидѣтельствуетъ о широкомъ распространеніи обычая. Объясняется это тѣмъ, что кровь и волоса универсально считались основными элементами жизни; принесеніе ихъ въ жертву рассматривалось либо какъ средство оживить покойника, либо какъ цѣнный для него даръ въ его дальнѣйшей жизни (Джевонсъ, Робертсонъ Смитъ). Военные обычаи и институтъ рабства, въ связи съ появленіемъ военачальниковъ, облеченныхъ неограниченной властью и измѣненіемъ въ странѣ семьи, внесли въ траурные обычаи новый элементъ, ничего общаго не имѣвшій съ естественными эмоціональными мотивами: приношеніе въ жертву людей, систематическія самоубійства и самозувѣченія. Признавалось, что вождь, окруженный при жизни сотнями рабовъ и невольницъ, привыкшій украшать себя и своей домъ трофеями изъ человѣческихъ костей, и на томъ свѣтѣ долженъ быть обставленъ такъ же, какъ при жизни. У маленькихъ племенъ эти кровавые обычаи ограничиваются немногими жертвами (напр. у племени вадо вождь хоронится вмѣстѣ съ невольникомъ и невольницей, первый съ топоромъ въ рукахъ, для того, чтобы рубить дрова своему господину, вторая—держа голову господина на своихъ волдыряхъ); у болѣе крупныхъ народовъ они обращаются въ настоящую войну. Король дагомейскій, напр., долженъ войти въ страну смерти съ цѣлымъ дворомъ—сотнями женъ, евнуховъ, пѣвцовъ, барабанищниковъ и солдатъ; кровъ того, его періодически продолжаютъ снабжать новыми слугами, устраивая кровавыя поманки; каждый день убивается военно-плѣнный, который посылается съ донесеніями къ покойнику отъ короля. Въ Монголіи, во времена Марка Поло, во время похоронъ крупнаго хана убивались всѣ всрѣчавшіеся на пути кортежа и имъ говорили: «Идите слу-



жить своему господину!». Изъ подобныхъ обычаевъ выработался обычай добровольнаго самоубійства. Подобные обычаи человѣческихъ жертвъ были извѣстны въ болѣе или менѣе широкихъ размѣрахъ даже у грековъ, римлянъ, германцевъ, персовъ и т. д. Главная тяжесть этого обычая, послѣ рабовъ, падала на женщинъ, какъ лицъ, приравнивавшихся къ рабамъ. Мужчины-же и въ другихъ траурныхъ обычаяхъ принимали меньшее участіе; переживание этой неравноправности мы видимъ и у классическихъ народовъ. Обычай брать трофеи (см.) въ видѣ отрубленныхъ удобоносимыхъ частей тѣла (скальпа, пальцевъ и т. п.), а также обычай выражать свое подчиненіе самоизуродованіемъ, создалъ траурный обычай, состоявшій въ томъ, что оплакивавшіе всячески увѣчили себя, чтобы свадить покойника трофеями и вмѣстѣ съ тѣмъ этимъ проявить свои подданническія чувства къ своему повелителю. Самой обычной формой такого увѣчиенія было отрубаніе пальцевъ. Кровавые обычаи первоначально практиковались только при публичномъ Т., по случаю смерти начальника, но постепенно они стали обычными слугами всякаго семейнаго Т. (сожиганіе вдовъ, отрубаніе у нихъ суставовъ и т. д.; см. Вдова). Съ Т., какъ со всѣмъ первобытнымъ религиозно-соціальнымъ институтомъ, связанъ цѣлый рядъ обычаевъ, подходящихъ подъ общую категорію табу (см.). Какъ въ табу вообще соединены два противоположныхъ принципа—святости и нечистоты, такъ въ частности эту двойственность мы видимъ въ траурномъ табу. Съ одной стороны покойникъ является какъ-бы нечистымъ, и все прикосновенное къ нему подлежитъ очищенію; съ другой дни Т. считаются священными и на нихъ распространяются всѣ запреты великихъ религиозныхъ или публичныхъ табу. Въ Полинезіи, напр., въ дни Т. объявлялись такіе-же табу, какъ въ самыхъ торжественныхъ случаяхъ: запрещалось приготовленіе пищи, зажиганіе огня, выходъ изъ дому, произведеніе шума. У современныхъ евреевъ, помимо другихъ характерныхъ обычаевъ Т., первый восьмидневный Т. сопровождается абсолютнымъ запретомъ выхода изъ дома, обязательнымъ сидѣніемъ на полу, прекращеніемъ всякой работы; кромѣ того, запрещается умываться, стричь волосы и ногти — обычаи, типичные для табу. Самымъ характернымъ траурнымъ табу, сохранившимся до нашихъ дней и у народовъ цивилизованныхъ, является носеніе специальной одежды опредѣленнаго цвѣта. Въ Европѣ приняты цвѣтъ черный, въ Китаѣ—бѣлый, въ Турціи—синій или фіолетовый, въ Египтѣ—желтый, въ древней Эіопіи—сѣро-землистый и т. д. У первобытныхъ народовъ отсутствуетъ строгая регламентація цвѣта, но употребленіе особой траурной одежды весьма обычно, точно такъ же, какъ вообще пренебреженіе къ костюму. У плем. манганья (южн. Африка), вмѣсто измѣненія костюма, обыкновенно обертываютъ голову пальмовыми листьями и носятъ ихъ до тѣхъ норъ, пока они не поблекнутъ, чѣмъ и кончается Т.—Многіе, какъ, напр., Деникеръ,

склонны объяснять всѣ подобныя измѣненія во внѣшности желаніемъ запугать злого духа или замаскировать себя, чтобы не быть узнаваемымъ; но дѣйствительный генезисъ употребленія специальной траурной одежды заключаются, какъ это справедливо замѣчаетъ Девонсъ, въ табу, сообщаемомъ покойникомъ всѣмъ окружающимъ, а черезъ нихъ и постороннимъ лицамъ. Всѣмъ соприкасавшимся съ покойникомъ необходимо было уберечь отъ оскверненія свою повседневную одежду и вмѣстѣ съ тѣмъ предостеречь постороннихъ отъ прикосновенія къ лицамъ, находящимся въ состояніи Т. Объявъ цѣлямъ удовлетворенію употребленія специальной одежды необычнаго цвѣта, которая рѣзко бросалась въ глаза постороннимъ и которую, по окончаніи Т., можно было оставить, какъ нечистую. Подтверженіе этого взгляда мы видимъ въ томъ, что во многихъ мѣстахъ по окончаніи Т. траурную одежду уничтожаютъ (напр. у негровъ Золотого берега). Другіе современные обычаи, какъ постановка памятниковъ, траурная музыка въ похоронныхъ картежахъ, поминальные обѣды, періодическія поминки, ображеніе покойника въ лучшей одеждѣ, пышность похоронъ, траурное облаченіе прислуги, траурной колесницы и лошадей—составляютъ переживание соответственныхъ примитивныхъ обычаевъ дикаря и варвара. Памятники ведутъ свое происхожденіе отъ обычая какъ можно больше насыпать земли надъ могилой для лучшаго сохраненія тѣла покойника, отъ дикаихъ звѣрей или отъ обычая строить спеціальныя дома, куда душа покойника могла бы являться для принятія пищи и питья; траурная музыка—отъ обычая ритмическаго оплакиванія (еще и теперь въ Японіи оплакиваніе происходитъ подъ аккомпаниментъ флейтъ, какъ въ древней Греціи); поминальные обѣды—отъ пиршествъ съ предполагаемымъ участіемъ покойниковъ; строго установленная продолжительность Т. и періодичность поминокъ — отъ возрѣнія, что двойнику покойника требуется опредѣленное время, пока онъ доберется до новаго мѣстожителства, и въ это время онъ нуждается въ пищѣ, питьѣ и одеждѣ; пыльное ображеніе покойника—отъ необходимости пустить его въ новый міръ въ наиболѣе подобающемъ его достоинству видѣ и т. д. Современный траурный ритуалъ въ Европѣ обратился въ простой этикетъ, который, тѣмъ не менѣе, особенно въ богатыхъ классахъ, не только не падаетъ, но даже развивается, какъ всѣ внѣшнія проявленія тщеславія. Въ общемъ, современный ритуалъ Т. покоится на еврейско-римскихъ обрядахъ, нѣсколько видоизмѣненныхъ подъ вліяніемъ новыхъ социальныхъ условій. До второй половины XVIII стол. во Франціи не носили Т. по дѣтямъ, какъ въ древнемъ Римѣ. Еще до сихъ поръ въ Европѣ для женщинъ Т. болѣе обязательнъ, чѣмъ для мужчинъ, какъ въ Римѣ, гдѣ соблюденіе Т. для мужчинъ было чисто факультативное. Римскій публичный Т. еще живъ въ официальном Т. военныхъ, при дворѣ и т. д. Публичные Т. были провозглашены, напр., въ Америкѣ—по случаю смерти Франклина и Вашингтона, во Франціи—по

случаю смерти Лафайета.—Т. трактуется во всѣхъ общахъ сочиненіяхъ по социологіи, исторіи культуры и религіи. Особенно см. Спенсеръ, «Основанія социологіи»; F. Jevons, «Introduction to the history of religion» (Л., 1896); J. G. Frazer, «The golden bough».

### Л. III—ъ.

**Трауръ:** 1) у древнихъ грековъ. Похоронныя церемоніи у древнихъ грековъ были обставлены большою торжественностью (особенно у аеинянъ), при чемъ мельчайшія подробности опредѣлялись обычаями и законами. Въ Спартѣ обстановка погребенія была проще, чѣмъ у другихъ грековъ. Т. соблюдался здѣсь въ теченіе лишь одиннадцати дней; на 12-й день приносилась заупокойная жертва Деметрѣ. Громкія причитанія и воли были запрещены. Если умаралъ царь или важный сановникъ, тѣло его провожали, между прочимъ, месеняне и месенянки въ черныхъ одеждахъ, исполнившіе этимъ статью договора, предписаннаго побѣдителями ихъ спартацами. Вѣшнымъ выраженіемъ печали служили черныя одежды и срѣзываніе волосъ. Въ Аеинахъ первоначально въ погребальныхъ обрядахъ господствовала простота; лишь впоследствии, незадолго до временъ Солона, формы Т. приняли бѣщие на эффектъ размѣры. Женщины плакали, били себя въ грудь, вырывали волосы, расцарапывали лицо, раздирали одежды; флейтисты, сопровождавшіе процессію, поднимали такой шумъ, что будили обитателей ближайшихъ кварталовъ (выность тѣла происходила раннимъ утромъ, еще до восхода солнца). Соловъ запретилъ терзать себѣ тѣло и вообще несдержанно выражать чувство скорби. Вѣшнымъ образомъ Т. у аеинянъ проявлялся въ томъ, что носили черныя одежды (ср. слова Перикла: «Никто изъ современныхъ мнѣ аеинянъ черезъ меня не одѣлся въ черныя одежды»); кромѣ того, было принято стричь волосы, отказываться отъ роскоши одежды и, вообще, пренебрегать вѣшностью; неприличнымъ считалось посѣщать пиры, участвовать въ веселыхъ празднествахъ, забавахъ и пр. Т. въ Аеинахъ продолжался 30 дней, изъ которыхъ въ послѣдніи на могилѣ приносилась поминальная жертва (*триахис* или *триахобес*). Въ нѣкоторыхъ городахъ (Аргосѣ) чѣтъ траурной одежды былъ бѣлымъ. См. (исевдо) Лукіановское сочиненіе («Περὶ τένεως» (о Т.). 2) У древнихъ римлянъ Т. былъ частный (*luctus privatus* или *domesticus*) и общественный (*l. publicus*). Въ случаѣ смерти близкихъ родныхъ налагался Т. не только въ силу обычая, но и закона, установленнаго, по преданію, Нумой. (см. Траурный годъ). Мужчины не принуждались къ соблюденію Т. и обыкновенно носили его въ теченіе нѣсколькихъ дней. Запрещенъ былъ Т. по *perduellionis dampnati* (осужденнымъ по обвиненію въ государственной измѣнѣ), по неприязнямъ, по самоубійцамъ, кончившимъ жизнь *mala conscientia* (напр., вслѣдствіе обвиненія) и т. д. Вѣшнымъ знакомъ Т. была черная (темная) одежда (*sordida vestis*); только послѣ Августа женщины стали носить въ знакъ Т. бѣлыя одежды. Допускались, для выраженія горя, рѣзкіе театральные эффекты: при-

сутствующие разрывали одежды, плакальщицы пѣли псалмы, наполняя воздухъ выкрикиваніями и воплями. Женщины въ знакъ Т. отказывались отъ украшеній и нарядовъ, а мужчины отпускали волосы на головѣ и лицѣ; считалось неприличнымъ посѣщать пиры, общественныя бани, театры. При общественномъ Т., который объявлялся по случаю особо важныхъ несчастій, постигавшихъ государство, напр. по случаю сильнаго пораженія, смерти императора или члена императорскаго дома, всѣ общественныя и частныя дѣла приостанавливались (*instilium*), таберны запирались, консулы засѣдали не на курульных креслахъ, а на простыхъ скамьяхъ, магистраты слагали свои insignia, сенаторы ходили въ костюмѣ всадническаго сословія. Такъ какъ мужчинамъ долго выдерживать общественный Т. иногда бывало обременительно, то съ позволенія сената носительницами Т. дѣлались женщины. Перерывъ общественнаго Т. допускался при освященіи храма, при совпаденіи съ периодомъ Т. важныхъ религіозныхъ празднествъ; перерывъ частнаго Т. допускался при рожденіи новаго члена семьи, при возвращеніи члена семьи изъ пѣна, при обрученіи. Ср. статью *funus* въ словарѣ *Dagobert et Saglio*, «Dictionnaire des antiquités grecques et romaines».

### Н. О.

**Траутенау** (Trautenaу, чешск. Trutnov) — горъ въ Чехи, у подошвы Исполиновыхъ горъ, на р. Аунѣ. Памятникъ имп. Юсію II. Городской паркъ; музей; реальное училище, учительская семинарія. 13<sup>1</sup>/<sub>2</sub> тыс. жит. (нѣмецъ). Производства кожевенное и льнопрядильное, писчебумажное. Лѣсопильня. 18 июня 1866 г., во время прусско-австрійской войны (XXV, 627), у Т., въ теченіе чѣлаго дня, происходило сраженіе между X корпусомъ австрійской арміи и прусскимъ корпусомъ ген. Бонина. Услѣхъ сначала склонялся на сторону пруссаковъ, которые заставили непріятеля отступитъ; но затѣмъ австрійцы, усиленные свѣсками войсками, перешли въ наступленіе и отбросили пруссаковъ въ горы. Это была единственная побѣда австрійцевъ за всю кампанію, но и она стоила имъ очень дорого, вслѣдствіе превосходства огнестрѣльнаго оружія прусской пѣхоты.

**Траутмансдорфъ—Вейнсбергъ** (Максимиліанъ Trautmannsdorf)—австр. государственный дѣятель (1584—1650). Перейдя изъ протестантизма въ католицизмъ, отличился, какъ дипломатъ, при выборахъ Фердинанда II въ венгерскіе короли и германскіе императоры. Сначала былъ въ хорошихъ отношеніяхъ съ Валленштейномъ и способствовалъ тому, что въ тяжкую годину нашествія Густава-Адольфа дворъ обратился къ нему какъ къ счастью имперіи; но съ 1633 г. Т. становится близкимъ лицомъ наслѣдника престола, который былъ врозь Валленштейна. Въ послѣдніе годы правленія Фердинанда II Т. участвовалъ въ заключеніи пражскаго мира (1635 г.) съ Саксоніей. По उत्плеченіи на престолъ Фердинанда III, Т. сдѣлался первымъ лицомъ въ его совѣтѣ. Много содѣлствовалъ заключенію Вестфальскаго мира, такъ что Оксенпиерна справедливо называлъ

его «душой» императорскаго посольства; заставил Швецію отказаться отъ претензій на Силезію и Восточную Померанію, а съ Франціей заключилъ трактатъ 21 ноября 1647 г.; пользуясь полнымъ довѣріемъ императора, онъ могъ устранить нитржи своихъ товарищей—австрійскихъ дипломатовъ, уладить религиозныя вопросы и, наконецъ, довести дѣло до общаго мира. Ср. *Notmaur*; «*Oesterreichischer Plutarch: I. Ferdinand III.*»; «*Die Relationen der Botschafter Venedigs*» (1 т., В., 1866).

**Траутманнсдорфъ - Вейнсбергъ** (графъ Фердинандъ, 1749—1827)—австр. государственный дѣятель. Былъ посломъ отъ чешскаго королевства на Регенсбургскомъ сеймѣ, въ 1785 г. былъ отправленъ къ курфюрсту майнцскому, при дворѣ котораго усѣбно боролся противъ прусск. дипломатіи. Въ 1787 г. Іосифъ II поручилъ гр. Т. управление Бельгіей, въ которой происходило сильное броженіе умовъ. Испытавъ, безъ успѣха, и мѣры примирительныя (амнистія, отсрочка введенія нѣкоторыхъ реформъ и т. п.), и мѣры строгости, получивъ отъ штатовъ Брабанта и Геннегау отказъ въ уплатѣ налоговъ, Т. посовѣтовалъ императору измѣнить управление Бельгіи въ духѣ централистскомъ и бюрократическомъ, выборы 3-го сословія производить на другихъ основаніяхъ и образовать новый совѣтъ въ Брабантѣ, распустивъ старый (1789 г.). Бельгійцы признали это нарушеніемъ конституціи и взялись за оружіе; въ декабрѣ 1789 г. Т. бѣжалъ изъ Брюсселя и поселился въ Чехію, гдѣ издалъ въ оправданіе своихъ дѣйствій брошюры: «*Notes que le comte de Trautmannsdorf a remis au cabinet de Vienne pour sa justification*» (1791) и «*Fragments pour servir à l'histoire des événements qui se sont passés aux Pays-bas depuis la fin de 1787 jusqu'en 1789*» (Амстердамъ, 1792). Въ февралѣ 1793 г. онъ снова занялъ важный постъ въ управленіи Бельгіей, но послѣ битвы при Флерюсѣ (26 іюня 1794 г.) долженъ былъ покинуть свою должность. Въ 1801 г. Т. временно исполнялъ обязанности канцлера и руководилъ вѣшной политикой Австріи. См. L. Delplac, «*Joseph II et la révolution brabançonne*».

**Траутманъ** (Францъ Trautmann, 1813—87)—нѣмецкій писатель. Кромѣ работъ по исторіи искусства—«*Kunst und Kunstgewerbe von frühesten Mittelalter*» (1869), «*Meister Ludwig Schwantaler*» (1858),—написалъ рядъ живыхъ и интересныхъ историческихъ романовъ и разсказовъ: «*Erpelein von Gaillingen*», «*Die Abenteuer des Herzogs Christoph von Bayern*», «*Die gute alte Zeit*», «*Das Plauderstüblein*», «*Chronika des Herrn Petrus Nöckerlein*», «*Münchener Stadtbüchlein*», «*Münchener Geister*», «*Heitere Städtegeschichten*», «*Leben, Abenteuer und Tod des Theodosius Thaddeus Donner*», «*Die Glocken von St. Alban*», «*Meister Niklas Prugger*».

**Траутшениъ** (Гансъ-Карлъ-Генрихъ von Trautzschen)—нѣмецкій писатель (1730—1812). Въ его «*Deutsches Theater*» (1772—1773) собраны его драматическія произведенія—«*Temusin*», «*Das neue Rom*», «*Der Eigensinnige*», «*Die geraubte Dose*», «*Belisar*»

«*Wittekind*», «*Der Grosssprecher*», «*Freiherr von Bardenfels*», «*Der Sieg der Grossmuth*», «*Julie*»; въ «*Vermischte Schriften*» (1771) вошла, между прочимъ, героико-комическая поэма «*Der Wettstreit der Jagd*».

**Траутфеттерія** (*Trautvetteria palmata* Fisch. et Mey.)—названное въ честь Р. Траутфеттера растение изъ сем. лютиковыхъ, близкое къ родамъ *Oxgraphis* Bge и *Ranunculus* L. Сѣв. Америка, Японія.

**Траутфеттеръ** (Эрнстъ-Рудольфъ Эрнестовичъ)—род. въ 1809 г. въ Митавѣ, гдѣ и прошелъ гимназическій курсъ. Поступивъ въ 1825 г. въ дерптскій университетъ, сначала по медицинскому факультету, онъ перешелъ потомъ на физико-математическій и занялся специально ботаникою подъ руководствомъ Ледебуря; въ 1829 г. награжденъ былъ золотою медалью за разсужденіе на заданную тему по предмету ботаники; удостоенъ въ 1833 г. дерптскимъ университетомъ степени кандидата, въ 1835 г. кенигсбергскимъ университетомъ степени доктора философіи и въ 1839 г. университетомъ св. Владимира степени доктора естественныхъ наукъ. Въ 1833 г. Т. былъ назначенъ на должность помощника директора дерптскаго университетскаго ботаническаго сада, въ 1834 г., по публичномъ защищеніи диссертациіи, онъ былъ опредѣленъ доцентомъ въ дерптскомъ университетѣ по предмету ботаники. Въ 1835 г. перешелъ въ С.-Петербургъ на должность младшаго помощника директора Императорскаго Ботаническаго сада (Фишера) и въ 1838 г.—въ Кіевъ, исправляющимъ должность ординарнаго проф. ботаники въ университетѣ св. Владимира, а съ 1839 г.—ординарнаго проф. по той же кафедрѣ. Т. завѣдывалъ съ 1838 по 1847 г. ботаническимъ садомъ этого университета, находившимся тогда въ г. Кременецъ Волынской губ.,—трудился съ 1841 г. надъ основаніемъ и обозвѣденіемъ новаго университетскаго ботаническаго сада въ самомъ Кіевѣ, которымъ онъ управлялъ по 1852 г., и имѣлъ въ своемъ вѣдѣніи гербарій университета съ 1838 по 1852 г., кабинеты агрономической и механической школы съ 1839 по 1843 г. и минералогической кабинетъ съ 1842 по 1846 г.; кромѣ того, онъ состоялъ деканомъ физико-математическаго факультета въ 1841 и съ 1843 по 1847 г. и вице-предсѣдателемъ коммиссіи, Высочайше учрежденной для описанія губерній кievскаго учебнаго округа съ 1851 по 1859 г. При томъ, Т. читалъ въ университетѣ съ 1842 по 1845 г. также лекціи по минералогіи и геологіи. Въ 1847 г., по избранію совѣта Т. назначенъ ректоромъ на 4 года, но, еще до истеченія сего срока, по случаю введенія новаго порядка назначенія ректоровъ, Высочайше опредѣленъ, въ 1850 г., ректоромъ университета св. Владимира съ увольненіемъ отъ должности профессора. При выходѣ въ отставку, въ 1859 г., удостоенъ званія почетнаго члена университета св. Владимира. Въ 1860 г. Т. занялъ мѣсто директора Горыгорепскаго земледѣльческаго института, затѣмъ назначенъ, въ 1864 г., завѣдывающимъ Императорскимъ с.-петербургскимъ

ботаническимъ садомъ и наконецъ въ 1866 г. директоромъ сего сада; послѣднюю должность Т. занималъ до 1875 г., когда въ виду разстроеннаго здоровья, уволенъ въ отставку. Имп. академія наукъ, избравъ Т. въ свои члены-корреспонденты еще въ 1837 г., присудила ему въ 1885 г. почетную золотую медаль Бэра за его изслѣдованія по русской флорѣ, а Императорскій сиб. ботанической садъ принялъ его въ 1875 г. въ число своихъ почетныхъ членовъ. Число его работъ (1830—1888 г.) простирается до 80. Всѣ онѣ касаются почти исключительно флоры Россіи, всѣхъ ея областей. Частью это—монографіи отдѣльных группъ растений русской флоры, напр. ивъ, колокольчиковыхъ, виковыхъ и друг., частью—обработка коллекцій русскихъ путешественниковъ, Миддендорфа, Шренка, Раде, Беккера, Чечановскаго и друг. Т. въ свое время былъ лучшимъ знатокомъ русской флоры. Его обширный гербарій хранится въ Императорскомъ ботаническомъ саду. Большинство работъ Т. напечатано въ мемуарахъ и бюллетеняхъ Имп. академіи наукъ, въ бюллетеняхъ Имп. моск. общества естествоиспытателей и въ трудахъ Имп. ботаническаго сада. Въ 1844—46 г. Т. напечаталъ 8 вышуксовъ съ 40 табл. рис. растений русской флоры. Особенно важны: «Floraе Rossicae fontes» («Труды Имп. ботаническаго сада», т. VII, 1880 г.)—подробный библиографическій указатель всѣхъ статей, касающихся флоры Россіи, и «Incumenta floraе rhaenogamae Rossicae» (тамъ же, т. VIII и IX, 1883—1884 г.)—указатель растений, найденныхъ въ Россіи послѣ выхода «Flora Rossica» Ледебера. Биографія Т. въ «Трудахъ Имп. Ботаническаго сада» за 1889 г.

**Траутшольдъ** (Германъ Адольфовичъ)—геологъ, бывшій проф. Петровской академіи въ Москвѣ. Род. въ 1817 г. въ Берлинѣ, первоначально готовился къ аптекарскому званію, но, подъ влияніемъ занятій въ берлинскомъ и гиссенскомъ унив. обратился къ изученію естественныхъ наукъ. Въ 1857 г. переселился въ Россію, гдѣ съ 1863 г. занималъ должность лектора нѣмецкаго языка въ московскомъ университетѣ, а съ 1868 г. перешелъ на кафедру геологіи и минералогіи въ Петровскую академію, которую занималъ около 25 лѣтъ. Въ началѣ 90 гг., оставивъ службу, возвратился на родину въ Германію. Во время многократныхъ поѣздокъ по Зап. Европѣ и Россіи, Т. собралъ обильный научный матеріалъ, разработкѣ котораго посвящено свыше ста ученыхъ работъ этого ученаго, напечатанныхъ по большей части въ изданіяхъ московскаго общества испытателей природы, секретаремъ котораго онъ былъ въ продолженіе многихъ лѣтъ. Научная дѣятельность Т. весьма разнообразна и касается всѣхъ главнѣйшихъ отдѣловъ геологіи и палеонтологіи, но наибольшую заслугу Т. составляетъ изученіе юрскихъ и мѣловыхъ отложений Московской губ. и Поволжья и ихъ фауны, а также палеонтологическаго обрабатка остатковъ позвоночныхъ животныхъ изъ различныхъ геологическихъ образованій Россіи; въ этой послѣдней области онъ долгое

время былъ почти единственнымъ русскимъ специалистомъ. Главнѣйшіе труды Т.: «Ueber säulige Hebungen und Senkungen der Erdoberfläche» (1869; магистерская диссертация); «Der Klinische Sandstein» (1871; докторская диссертация); «Геологическая карта и описание Московской губ. 1868—1872 г.»; «Fischreste aus dem Devonischen» (1874); «Основы геологіи» (I—III, 1872—1877); «Die Kalkbrüche von Mjatschkowa» (I—III, 1874—1879); «Ueber Fischzähne des Moskauer Jura» (1880); «Die Reste Permischer Reptilien» (1884).

**Трафальгарское сраженіе**—см. Трафальгаръ.

**Трафальгаръ**—мысъ на испанскомъ берегу Атлантическаго океана, недалеко отъ гор. Кадикса и Гибралтарскаго пролива. Въ 1806 г., отправляясь съ арміею на Дунай. Наполеонъ I приказалъ Вильяёву, находившемуся съ своей эскадрой въ Кадиксѣ, войти въ Средиземное море, освободить отъ блокады Картагену и, истребивъ англійскіе крейсера подъ Неаполемъ, высадить 10000 войска на усиленіе корпуса Сень-Сира въ Калабрию. Вильяёвъ медлилъ, поэтому вмѣсто него назначенъ былъ адм. Розили. Узнавъ объ этомъ, Вильяёвъ сталъ готовиться къ выходу въ море. Исправленіе судовъ скоро было окончено, и 20 окт. адмиралъ приказалъ сниматься съ якоря. Принявъ лично командованіе надъ боевой эскадрой (21 корабль), Вильяёвъ поручилъ резервъ (12 кораблей) исп. адмиралу Гравинѣ, въ авангардъ назначилъ вице-адм. Дюмануара, а въ арріергардъ—контръ-адм. Магона. Нельсонъ, получивъ извѣстіе, что франц. флотъ готовится къ бою, пошелъ къ Кадиксу съ 28 кораблями, которые раздѣлялъ на 2 колонны. 21 октября, въ 11 час. утра, началось *трафальгарское сраженіе*. Вильяёвъ, вопреки совѣтамъ Гравини и Магона, выстроилъ флотъ въ одну линію, по старинной системѣ. Вѣтеръ затрудняя правильное движеніе франц. кораблей, чѣмъ воспользовался Нельсонъ, рѣшивъ разорвать неприятельскую линію. Онъ послалъ впередъ авангардъ изъ быстрѣйшихъ на ходу судовъ; правой колонной предводительствовалъ Колингвудъ, съ порученіемъ прорвать линію французскаго флота около 12-го корабля оя арріергарда, въ то время какъ англійскій авангардъ долженъ былъ отрезать 3 или 4 судна центра; самъ Нельсонъ, на кораблѣ «Виктори», начальствовалъ лѣвой колонной и предполагалъ напасть на центръ и авангардъ. Командиры судовъ получили приказаніе стать на якорь и дѣйствовать на самомъ близкомъ разстояніи. На адмиральскомъ кораблѣ былъ поднятъ сигналъ: «Англія ожидаетъ отъ каждого исполненія его обязанности». Началъ бой Колингвудъ, направившись съ 12 кораблями въ средину неприятельской линіи; черезъ  $\frac{1}{2}$  час. подошелъ Нельсонъ и атаковалъ французскій корабль «Редутабль», дѣйствуя одновременно правымъ бортомъ по «Вуцентавру» и «С.-Тринидаду». Корабль «Темереръ» открылъ огонь противъ «Редутабля» съ другой стороны. Остальные англійскіе корабли, слѣдуя примѣру адмирала, также неустрашимо ворвались въ неприятельскую

линію, прорвавъ ее въ нѣсколькихъ мѣстахъ. Нельсонъ, находившійся въ самомъ сильномъ огнѣ, былъ смертельно раненъ пулею съ корабля «Терриблъ». До послѣдней минуты жизни адмиралъ не переставалъ распоряжаться сраженіемъ; послѣдними его словами были: «Поставьте корабли къ концу дня на якоря». Не смотря на смерть Нельсона, битва продолжалась. Французскіе корабли были разсѣяны; многие изъ нихъ не могли болѣе участвовать въ бою, другіе, послѣ мужественной обороны, погибли. «Терриблъ», подъ командою кап. Люка, геройски защищался противъ «Темперера» и «Виктори», но, потерявъ большую часть экипажа, сдался. Вильнёвъ, съ кораблемъ «Буцентавръ», также былъ взятъ въ плѣнъ. Гравина, принявъ послѣ него начальство, ушелъ въ Кадиксъ съ 11 кораблями. Дюмануаръ, съ 4 кораблями и нѣсколькими фрегатами, захваченъ былъ, по окончаніи битвы, крейсерами адмирала Страана, Англійскій флотъ потерялъ до 3000 офицеровъ и матросовъ, французскій — до 7000. Магонъ погибъ въ битвѣ; Гравина умеръ отъ раны. Колинвудъ принялъ команду надъ англ. флотомъ, но не исполнилъ предсмертнаго совѣта своего начальника и остался всю ночь подъ парусами. Имѣя на буксирѣ 19 плѣнныхъ кораблей, суда плохо могли маневрировать; поднялась буря, а до Гибралтара было далеко. Нельзи было думать объ охранѣ добычи, взятой въ бою. «Буцентавръ», унесенный вѣтромъ, разбился о скалы близъ Кадикса; «Терриблъ», съ другими 2 исп. кораблями, погибъ у испанскихъ береговъ; «Альджезирасъ» благополучно достигъ Кадикса. Колинвудъ возвратился въ Гибралтаръ лишь съ 4 плѣнными кораблями. Вильнёвъ, отпущенный на честное слово, изъ боязни гнѣва императора, лишилъ себя жизни.

**Трафаретъ** или *шаблонъ*—употребляется малярами, чтобы переносить на стѣну или другой предметъ рисунки и узоры. Узоръ сначала прорисовываютъ на толстой бумагѣ, картонѣ или металлическомъ листѣ. Иногда бываетъ достаточно проткнуть по его контурамъ рядъ дырочекъ, наложить проткнутый листъ на мѣсто и ударять по немъ кистейнымъ мѣшечкомъ съ угольной пылью. Уголь проходитъ чрезъ проколы и послѣ снятия листа получается пунктирная линія, по которой можно обвести узоръ кистью или рѣзцомъ. Въ другихъ случаяхъ, когда рисунокъ не линейный, а содержитъ цѣлыя окрашенныя поверхности, его прорѣзываютъ особымъ ножикомъ, въ видѣ копыя, нѣсколько согнутаго, чтобы легче можно было слѣдить за изогнутыми контурами рисунка; для каждой краски приготавливаютъ особый Т. Когда рисунокъ повторяется много разъ, бумагу пропитываютъ растворомъ канифоли въ скипидарѣ, она становится прозрачною, что облегчаетъ прорисовываніе и не боится влаги, или же берутъ металлическій листокъ, покрываютъ его чернымъ, сапжоннымъ воскомъ, наносятъ рисунокъ иглою и травятъ азотной кислотой, пока черты не пройдутъ навскзъ. Краска для Т. должна быть не текучая, а густая. Маляры употребляютъ щетинныя кисти съ короткимъ волосомъ,

срѣзанныя плоско, перпендикулярно къ длинѣ щетинокъ и оттого приходятся больше тыкать почти сухою кистью, чѣмъ мазать. На бумагѣ Т. употребляются для такъ назыв. «восточной живописи», позволяющей неумѣющему рисовать дѣлать довольно эффектные копія цвѣтовъ и узоровъ. Краски, обыкновенно «гуашь», берутся въ видѣ довольно большихъ платковъ, и влажную щетинную кисть трутъ прямо по плиткѣ, чтобы не было избытка жидкой краски, способной подтекать подъ Т. Англійскіе чертежники часто пользуются Т. для надписей, много разъ повторяющихся на ихъ планахъ; пользование Т. отдѣльныхъ буквъ копотливо и даетъ мало выигрыша во времени. Напротивъ того, если въ чертѣжѣ часто повторяется одинъ и тотъ же сложный контуръ, выгодно сдѣлать для него Т. изъ тонкаго листка латуни, можно даже обводить его рейфсдеромъ.

В. Лермантовъ.

**Трафаретное**—Т. называется въ ситцепечатаніи предварительное пробное печатаніе, которое болѣею частью производится по подкладкѣ и имѣетъ цѣлю установить правильность контуровъ печатаемаго узора.

**Траханіотевъ** (Петръ Тихоновичъ)—окольный XVII ст. Въ началѣ царствованія Алексѣя Михайловича состоялъ начальникомъ пушкарскаго приказа и былъ, повидимому, однимъ изъ клеветовъ боярина Морозова. Принадлежа къ числу тѣхъ сановниковъ XVII в., которые, по выраженію Оlearія, ревностно «сдобили кожу съ народа», Т. возбудилъ противъ себя страшную народную ненависть хищничествомъ и самоуправствомъ. Во время московскаго бунта 1648 г. народъ потребовалъ у царя смерти Т. Царь, думая спасти Т., выслалъ его изъ Москвы, но въ виду необходимости удовлетворить волнующую толпу, вернуть его съ дороги и предать казни. См. Оlearій, «Путешествіе въ Москву и Персію» («Акты Арх. Эксп.», IV, № 29); «Памятники древней письменности» (т. LXX); Латкинъ, «Земскіе соборы»; Платоновъ, «Московскія волненія 1648 г.» («Журн. Мин. Нар. Просвѣщ.», 1888, № 6); его-же, «Новый источникъ для исторіи народныхъ волненій 1648 г. въ «Чтеніяхъ Общ. Ист. и Древн.» (1893 г. кн. I).

А. Кизевоттеръ.

**Трахеи** или *дыхательныя трубки* назкомыя и паукообразныхъ, открывающіяся наружу особыми отверстіями или стигмами (см.), лежащими обыкновенно попарно. Стѣнка Т. образована тѣми же слоями, какъ и кожные покровы животнаго, и развиваются Т. какъ выпяченіе эктодермы зародыша внутрь тѣла. Внутренняя стѣнка Т. выстлана хитиновой оболочкой (intima), которая обыкновенно имѣетъ на своей внутренней поверхности спиральное утолщеніе, дѣлающее стѣнку болѣе упругой и предохраняющее Т. отъ сдавленія вслѣдствіе сжатія. За этимъ слоемъ слѣдуетъ слой эпителиальный, выдѣляющій хитиновый, а снаружи его очень тонкая наружная оболочка (membrana propra) соединительно-тканнаго характера. Позади стигмы, снабженной разнообразно устроенными волосками, предохраняющими отъ вхожденія въ Т. пыли, паразитовъ и т. п., лежитъ особый замыка-

тельный аппарат, состоящий из разнообразно устроенных хитиновых утолщений внутренней оболочки, которая под влиянием мышц замыкает вход в Т. Дыхательныя движения, свойственныя насекомым, но, повидимому, отсутствующія у паукообразных (Шлато), состоятъ въ расширеніи и суженіи сегментовъ брюшка. При расширеніи воздухъ входитъ въ Т., а потомъ слѣдуетъ замыканіе замыкательнаго аппарата и сжатіе брюшка, вслѣдствіе чего воздухъ вгоняется въ отдаленныя развѣтвленія Т., а при отмыканіи замыкательнаго аппарата выходитъ наружу. Съ расширеніемъ брюшка стѣнки Т. оцѣт расправляются въ силу ихъ упругости. Т. могутъ быть нефѣтвистыми, но въ большинствѣ случаевъ сильно вѣтвятся и ихъ мельчайшія развѣтвленія пронизываютъ жировую ткань, по нѣкоторымъ наблюденіямъ входятъ не только внутрь органовъ, но даже и внутрь клетокъ. На концѣ мелкихъ развѣтвленій Т. иногда сидятъ особыя клетки, принадлежащія къ жировой ткани и пронизанныя мельчайшими вѣтвленіями Т., лишенными спиральнаго утолщенія. Клетки эти называются трахеальными. Такое богатство вѣтвленіями аппарата, разносящаго кислородъ по всѣмъ органамъ, замѣняетъ собой вѣтвление кровеноснаго аппарата, весьма обѣтное у насекомыхъ (см.). Въ простѣйшей своей формѣ Т. являются у первичнотрахеальныхъ, гдѣ онѣ представляютъ длинныя хитиновыя трубки, совершенно нефѣтвистыя и расположенныя пучкомъ около углубленія кожи. котораго наружное отверстіе можетъ быть сравнено съ стигмой. У одного вида (*Peripatus Edwardsii*) стигмы разбросаны неравнѣрно по всѣму тѣлу, а у другихъ видовъ стигмы расположены въ два ряда съ каждой стороны, но число ихъ больше числа ножекъ (т. е. сегментовъ). Эти данныя позволяютъ намъ представить себѣ путь возникновенія Т. Вѣроятно, это были сначала разсѣянныя по всей кожѣ одноклеточныя (по мнѣнію Мозли) съ длинными протоками железы, похожія на железы колючихъ червей, напр. льявокъ (Шнейдеръ). Затѣмъ эти железы сконцентрировались около углубленій кожи. Протоки железъ вслѣдствіе уменьшенія выдѣлений стали наполняться воздухомъ, какъ наполняются протоки кожныхъ железъ нѣкоторыхъ клещей, и перешли въ органы дыханія. Съ удлиненіемъ трубокъ, столь выгодныхъ для дыханія, они уже не могли быть производной одной клетки и получились многоклеточныя выстланныя внутри хитиномъ мѣшки, на подобіе Т. *Peripatus Edwardsii*. Затѣмъ, безпорядочное расположеніе перешло въ метамерное, а мѣшки стали вѣтвиться, анастомозироваться и дали сложную систему трахеальныхъ трубокъ. Вѣроятно, путь, который прошли Т. насекомыхъ и паукообразныхъ, былъ одинаковъ, хотя, въ виду современнаго взгляда на различное происхожденіе этихъ классовъ, надо принять, что въ каждомъ изъ нихъ Т. возникли независимо и вполне самостоятельно. Весьма простую форму Т. мы находимъ у многоножекъ, а именно у *Diplopora*. У нихъ на каждомъ сегментѣ по парѣ стигмъ, ведущихъ въ углубленіе, въ которое

открываются многочисленныя, расположенныя пучкомъ, но не вѣтвистыя Т. Только у нѣкоторыхъ (*Glomeridae*) встрѣчаются развѣтвленныя Т. У другой группы многоножекъ (*Chilopoda*) Т. вѣтвятся; вѣтви, принадлежащія отдѣльнымъ стигмамъ, анастомозируютъ какъ въ поперечномъ направленіи, т. е. съ трахеями противоположной стороны, такъ и въ продольномъ, т. е. съ Т. своей стороны. Стигмы имѣются не на всѣхъ сегментахъ. Своеобразную форму Т. представляетъ намъ многоножка *Scutigera*, у которой непарныя стигмы лежатъ на срединной линіи на спинѣ. Каждая стигма ведетъ въ мѣшокъ, въ который открывается около 300 радиально расположенныхъ трахеальныхъ трубокъ. У низшихъ насекомыхъ (нѣкоторые *Arterygota*) мы встрѣчаемъ ту же форму пучковидныхъ, неразвѣтвленныхъ и не анастомозирующихъ Т. какъ у *Diplopora*, но у большинства насекомыхъ Т. вѣтвисты и богаты анастомозами, изъ которыхъ наибольшимъ калибромъ отличаются продольные стволы, образующіе какъ-бы центральную часть трахейной системы, отъ которой отходятъ болѣе мелкія вѣтвленія. У многихъ насекомыхъ Т. образуютъ большія пузыревидныя вѣтвиги, лишенныя спиральнаго утолщенія. Чаще всего у насекомыхъ имѣются 8 паръ стигмъ на брюшкѣ и 2 пары на груди (на срединѣ и задне-груди), хотя число стигмъ на брюшкѣ часто уменьшается. Такая форма Т. системы, при которой сохраняется значительное число стигмъ, расположенныхъ на груди и брюшкѣ, называется немѣтвистыми авторами *holopneustisch*. У личинокъ насекомыхъ эта форма дыхательной системы является первичной, но у многихъ существуютъ ея измѣненія. Такъ, у другихъ стигмы задне- и средне-груди, свойственныя взрослому насекомому (*imago*), замкнуты, но зато имѣется пара стигмъ на переднегруди. Такая форма называется *peripneustisch*. Иногда у водныхъ личинокъ сохраняется только одна задняя пара стигмъ, сидящая на особыхъ возвышеніяхъ и выступающая изъ воды. Эта форма называется *metapneustisch*. Наконецъ, у водныхъ же личинокъ встрѣчается система Т. совершенно замкнутая и неимѣющая сообщенія съ наружной средой — форма эта наз. *apneustisch*. Но при этой формѣ трах. системы все-таки имѣются поперечные стволыки, идущіе отъ продольныхъ стволовъ къ мѣстамъ, гдѣ должны быть стигмы, а при послѣдующихъ линкяхъ на этихъ мѣстахъ они и образуются и Т. при этомъ вступаютъ въ сообщеніе съ наружной средой. У водныхъ личинокъ встрѣчается еще своеобразная форма органовъ дыханія — трахейныя жаберы, которыя представляютъ собой пластинчатые, по сегментамъ расположенныя придатки, обильно снабженныя развѣтвленіями Т. Омываемые водой, они служатъ для обмена между содержимымъ Т. и газами, растворенными въ водѣ. Предполагаютъ, что крылья, коихъ жилки или такъ назыв. первы тоже образованы Т., представляютъ собой видоизмѣненіе Т. жаберъ. У нѣкоторыхъ личинокъ (*Agriion*) такихъ жаберъ всего 3 на послѣднемъ сегментѣ брюшка. У личинокъ коромыслъ (*Libellula*, *Aeschna*)

имѣются въ задней кишкѣ складки, богатая Т. и также служащая для дыханія при вхожденіи воды въ заднюю кишку. Это ректальные трахейныя жабры. Паукообразныя обладаютъ, во-первыхъ, легочными мѣшками, которые нѣкоторые разматриваютъ тоже какъ видоизмѣненіе пучковидныхъ Т., но большинство считаетъ ихъ вросочными внутри жабрами, во-вторыхъ — имъ свойственны настоящія трахеи. Сѣнокосцы, ложно-скорпионы, клещи и сольпуги дышатъ Т.; двулегочные пауки (*Dipneumonae*) — Т. и легкипп, тогда какъ прочіямъ паукообразнымъ (скорпионамъ, телифонамъ и четырехлегочнымъ паукамъ) свойственны только легкія. Трахеи паукообразныхъ устроены различно. Трахеи можетъ представлять главный стволъ древовидно развѣтвленный, съ анастомозирующими вѣтвями и съ спиральнымъ утолщеніемъ внутри, какъ у васкомыхъ; или Т. представляетъ главный стволъ съ сидящими на немъ пучкообразно расположенными не вѣтвящимися трубчатymi Т., при чемъ иногда бываетъ только одинъ пучекъ на всемъ стволѣ. Наконецъ, пучекъ невѣтвистыхъ трубчатыхъ Т. можетъ отходить непосредственно отъ стигмы, такъ что главный стволъ отсутствуетъ. Эти двѣ послѣднія формы Т. лишены спиральнаго утолщенія. Число трахейныхъ стигмъ у паукообразныхъ обыкновенно не велико. У пауковъ обыкновенно одна пара (иногда даже одна стигма) на брюшкѣ, у сольпугъ — три пары, изъ коихъ одна на груди и двѣ на брюшкѣ; у сѣнокосцевъ одна пара на брюшкѣ. У ложно-скорпионовъ одна или двѣ пары, тоже на брюшкѣ. У клещей обыкновенно одна пара на груди, при чемъ часто у паразитическихъ формъ вовсе не бываетъ Т. Напоминающія Т. образованія встрѣчаются и у ракообразныхъ, а именно у нѣкоторыхъ мокрицъ, дышащихъ воздухомъ, въ двухъ переднихъ парахъ жаберныхъ крышекъ или иногда во всѣхъ пяти имѣется отверстіе, ведущее въ древовидно развѣтвленный, выстланный кутикулярнымъ покровомъ и наполненный воздухомъ мѣшокъ. У другихъ мокрицъ (р. *Oniscus*) имѣются въ жаберныхъ крышкахъ воздухоносныя пространства, но совершенно замкнутыя и не имѣющія наружнаго отверстія, такъ что обмѣнъ газовъ совершается черезъ кутикулярный покровъ (Stoller, 1899), какъ и при замкнутой трахейной системѣ. Такимъ образомъ въ трехъ классахъ членистоногихъ возникаютъ органы дыханія близкаго типа, но, повидному, во всѣхъ трехъ эти органы выработались независимымъ путемъ. Всѣ имѣющіяся трах. формы, а именно, первично-трахейныя, многоожики, васкомыя и пауки соединяются иногда въ одну группу — трахейныхъ (*Tracheata*), но группу эту, на основаніи сказаннаго, врядъ-ли можно считать естественной, если только включать въ нее паукообразныхъ.

В. Шимкевичъ.

**Трахейды** — см. Ткани (бот.).

**Трахсотомія** — см. Горлосокращеніе.

**Трахсенбергъ** (*Traschenberg*) — городъ въ Пруссіи, недалеко отъ Бреславля. Вблизи него замокъ того же имени кн. Гатшфельда-Т., въ которомъ 12 іюля 1813 г. былъ подписанъ

королемъ Фридрихомъ-Вильгельмомъ III, кнн. Александромъ I и кронпринцемъ шведскимъ составленнымъ Клезебекомъ планъ войны съ Наполеономъ.

**Трахея** (*Trachea*) — трубка, начинающаяся гортанью и дѣлящаяся на бронхи. Иначе дыхательное горло дышащихъ воздухомъ позвоночныхъ. Она совершенно не обособлена у нѣкоторыхъ амфибій, у которыхъ легкія открываются простою щелью въ пищеводъ. Щель эта окружена кольцевой мышцей и по бокамъ ея лежатъ два хряща, служащіе для прикрѣпленія мускуловъ расширителей и представляющіе собой гортанные хрящи. Таковы отношенія у *Proteus* и *Menobranclus*, но у *Siren* уже обособляется Т. въ видѣ трубки, въ стѣнкѣ которой залегаютъ неправильные, въ два ряда расположенные хрящи, которые у саламандры и др. сливаются съ каждой стороны въ хрящевую полосу. У беззубыхъ амфибій гортанные хрящи (см. Гортань) уже на лицо, кромѣ цитовиднаго, появляющагося лишь у млекопитающихъ (см. Позвоночныя), но Т. не выражена и легкія открываются въ общую ларинго-трахеальную камеру, прикрытую сказанными хрящами. Начиная съ гадюкъ, въ стѣнкѣ Т. залегаютъ настоящія хрящевыя кольца, при чемъ хрящи начинаютъ появляться и въ бронхахъ (черепехахъ), какъ это имѣетъ мѣсто у птицъ и еще болѣе у млекопитающихъ, у нѣкоторыхъ хрящи находятъ и въ вѣтвляющихся бронхъ. У птицъ на границѣ Т. и бронхъ находится нижняя гортань (см.). Хрящи Т. птицъ обнаруживаютъ наклонность къ окостенѣнію, а сама Т. у нѣкоторыхъ птицъ, напримѣръ у лебедя и журавля, входитъ въ полый грудной гребень (*crista sterni*), образуетъ тамъ загибъ и выходитъ окодо того же мѣста, гдѣ вошла, а у нѣкоторыхъ скворцовыхъ она образуетъ многочисленные спиральные завитки между кожей и грудными мышцами. Наклонность къ образованию петли замѣчается и у нѣкоторыхъ черепашъ (*Spixis*) и крокодиловъ. У другихъ черепашъ (*Synargis*) и птицъ (буревѣстниковъ, пингвиновъ р. *Aptenodytes*) Т. подѣлена продольной перегородкой на двѣ половины. Хрящевой скелетъ Т. млекопитающихъ состоитъ, обыкновенно, изъ неполныхъ (незамкнутыхъ сверху) хрящевыхъ колецъ, но у *Sirenia* имѣется въ стѣнкѣ Т. переднее полное кольцо и отходящая отъ него узкая спирально-извивающаяся пластинка. У нѣкоторыхъ китообразныхъ и непарнопащихъ Т. дѣлится на три, а не на два бронха. Строеіе Т. у члѣвѣка — см. Дыхательные органы.

В. Шимкевичъ.

**Трахидолеритъ** — лавы, переходящія между трахитами и базальтами. Существенными составными частями являются основныя плагиоклазы, санидицъ, пироксенъ, иногда гаюиъ, роговая обманка, оливинъ. Это сѣрыя порфировыя породы, которыми среди глубинныхъ породъ соотвѣтствуютъ габбродиазы.

**Трахилобий** (*Trachylobium* Hayne) — родовое названіе растеній изъ сем. *Caesalpinaceae*; извѣстны три вида, растущія на востокѣ тропической Африки и въ тропической Азии. Это — деревья, съ перистыми листьями,

состоящими из одной пары кожистых листов, с бо́лье или меньше просвѣчивающими точками. Бѣлые цвѣтки собраны въ кисти на верхушкѣ вѣтвей. Чашечка о четырехъ надрѣзахъ; лепестковъ пять, изъ которыхъ либо два нижніе мелкіе, чешуйчатые, а три верхнихъ, почти круглые, ноготковые, либо всѣ лепестки ноготковые и почти одинаковые; тычинокъ 10; всѣ онѣ свободныя; пестикъ съ нитевиднымъ столбикомъ, небольшимъ рыльцемъ и верхнею одногнѣзною завязью, сидящею на короткой ножкѣ; плодъ—плотнѣе-кожистый, морщинистый, не раскрывающійся бобъ, яйцевидно—продолговатой формы; сѣмена толстыя. Виды Т. принадлежатъ къ полезнымъ растениямъ, такъ какъ доставляютъ смолу—копаль (Т. mosambicense Kl., Т. Nongshannianum Hayne). С. Р.

**Трахимедузы**—подотрядъ отряда Нудгоидеа или гимдромедузъ (см. т. VIII, стр. 653, фиг. 3, 5 и 10).

**Трахимене** (Trachumene Rudge.)—родовое названіе австралийскихъ растений изъ сем. зонтичныхъ (до 12 видовъ). Это—многолѣтнія травы или кустарники съ голыми или волосатыми стеблями и зубчатыми и трижды расчлѣнными листьями; съ бѣлыми или голубыми цвѣтками, собранными въ простые зонтики; чашечки либо нѣтъ, либо изъ 3—5 зубчиковъ; вѣтви изъ пяти неравныхъ лепестковъ; плодъ изъ двухъ яйцевидно слико-нутыхъ сѣмянокъ. Т. coerulea Griseb. разводитъ какъ декоративное растение. С. Р.

**Трахимовскій** (Николай Алексѣвичъ, 1838—1895)—юристъ, писатель. Былъ товарищемъ прокурора спб. суд. палаты, прокуроромъ варшавской суд. палаты и сенаторомъ угол. кассацион. департ. сената. Помѣстивъ нѣсколько статей по юридическимъ вопросамъ и талантливыхъ разсказовъ въ «Русскомъ Вѣстникѣ», «Библиотекѣ для Чтенія», «Отечествен. Запискахъ», «Сѣверномъ Вѣстникѣ», «Народномъ Богатствѣ», «Вѣстникѣ Европы» и друг. изданіяхъ.

**Трахинъ** (Trachis, Trachis)—древній городъ въ Фессаліи, въ Трахинійской области, принадлежавшей дорійскимъ малійцамъ, на склонѣ Ойты (Эты). Лакедемоняне, понимая важность этого пункта, служившаго какъ-бы ключемъ Фессаліи, на шестомъ году пелопоннесской войны отравили сюда колонію изъ 1000 человекъ, основавшую рядомъ со старымъ городомъ новое поселеніе—Гераклею. Новый городъ, достигшій вскорѣ значительной степени расцвѣта, находился въ 3 верстахъ отъ побережья Малійскаго залива, въ 7 верстахъ отъ Фермопіи. Не смотря на неприступную позицію, городъ имѣлъ цитадель. Въ 390 г. беотійцы, съ помощью аргосцевъ, завоевали городъ, отчасти перебили, отчасти изгнали всѣхъ лакедемонянъ и передали городъ ессалийцамъ. За годъ до вторженія галловъ Гераклея перешла во власть этолянъ. Въ 193 г. до Р. Хр. она была завоевана консуломъ Маніемъ Ациліемъ, разграблена и опустошена, но въ качествѣ незначительнаго мѣстечка она продолжала дальнѣйшее существованіе: такъ, Плиній восхваляетъ трахинскія розы. Именемъ Т. названа одна изъ тра-

гедій Софокла—*Трахинянки*, содержаніемъ которой является ойтейскій (этейскій) мѣсъ о Гераклѣ. Заглавіе трагедіи указываетъ на то, что хоръ состоялъ изъ гражданокъ Т., въ которомъ происходитъ дѣйствіе. Н. О.

**Трахитъ** (Trachypates aquila)—птица; см. Фрегатъ.

**Трахиты**—очень важный и распространенный типъ лавъ, принадлежашихъ къ среднимъ щелочнымъ породамъ. Существенными составными частями являются щелочные полевые шпаты и одинъ или нѣсколько минераловъ изъ группы пироксеновъ амфиболовъ и слюды; кромѣ того, въ большемъ или меньшемъ количествѣ почти всегда есть плагиоклазы. По полевому шпату различаютъ санидиновые и санидино-олигоклазовые Т., къ которымъ можно прибавить анортоклазовые и альбитовые; по цвѣтной составной части Т. разпадаются на авитовые, гиперстеновые, биотитовые, амфиболовые, эгириновые и переходныя разновидности; въ нѣкоторыхъ разновидностяхъ встрѣчается довольно замѣтная примѣсь кварца или гаюина, что и ведетъ къ выдѣленію кварцевыхъ или гаюиновыхъ Т. Кромѣ того, сюда же относятся такъ наз. домитъ, санидинитъ и нѣкоторыя переходныя формы, связывающія Т. съ тегритами, андезитами, базальтами, дацитами и липаритами. Примѣромъ химическаго состава Т. можетъ служить слѣдующій анализъ: кремнекислоты 66,77%, глинозема 19,83%, окиси желѣза 4,14%, закиси желѣза 2,43%, магнези 0,34%, извести 1,63%, натра 4,90%, кали 6,27%, потери при прокаливаніи 0,24%. Слѣдуетъ замѣтить, что разные Т. болѣе или меньше уклоняются отъ этого типа, но характернымъ все-таки является для нихъ то, что это среднія породы безъ избытка или съ небольшимъ избыткомъ кремнекислоты и притомъ породы болѣе или менѣе рѣзко щелочныя. По преобладанію кали или натра различаютъ калиевые и натровые Т. Структура Т. обыкновенно порфирова, при чемъ основная масса чаще полнокристаллическая, рѣже полукристаллическая или стекловатая. Особенно типичной является основная масса, сложенная изъ доломшпатовыхъ микролитовъ и носящая названіе трахитовой или пилотакситовой. Цвѣтъ Т. довольно разнообразенъ, чаще свѣтлый: сѣрый, желтый, красный, иногда и черный. Въ нихъ встрѣчается столбчатая и плитяная отвѣтливость и по внѣшнему габитусу такъ же, какъ и по микроструктурѣ, они приближаются то къ андезитами, то къ фодолитамъ или тегритами, то даже къ базальтамъ. Интересной особенностью нѣкоторыхъ Т. является полосатая такъ наз. евтакситовая структура или пятнисто-такситовое строеніе—это такъ наз. пиперно. Древніе эквиваленты или болѣе или менѣе сильно видоизмѣненные и лучшіе древній габитусъ представляютъ типа Т. это разные ортофиры или ортотакситовые порфиры; среди глубинныхъ породъ имъ соответствуютъ сіениты. Встрѣчаются и совершенно стекловатые Т., носящіе названіе трахитовыхъ стеколъ. Т. образуютъ во многихъ областяхъ болѣе или менѣе значительные потоки, принадлежатіе какъ къ третич-



ному періоду, такъ и къ современной эпохѣ. Изъ наиболее важныхъ областей распространения Т. можно указать Овернь, Зибенгебурге, Эйфель, о-ва Понца, Канарскіе, Азорскіе, окрестности Неаполя, Тоскану, Искію, Лазерское озеро. Въ Россіи Т. извѣстны на Кавказѣ.

Ф. Л.

**Трахома** (зернистое или египетское воспаление глазъ)—болѣзнь глаза, заразнаго происхожденія, характеризующаяся особой шероховатостью соединительной оболочки (конъюнктивы). Эта шероховатость зависитъ отъ обильнаго разрошенія фолликулъ. Фолликулы имѣютъ круглую форму, желтовато или сѣровато-красный цвѣтъ и слегка просвѣчиваютъ; величина ихъ съ  $\frac{1}{2}$  булавочной головки. Если отогнуть верхнее или нижнее вѣко, то мы увидимъ массу этихъ зернышекъ, расположенныхъ рядами; особенно ихъ много на переходной складкѣ нижняго вѣка. Въ запущенныхъ случаяхъ вся конъюнктива сплошь усыяна зернышками, тѣсно прилегающими другъ къ другу, такъ что получается картина варенаго саго. Т. имѣетъ громадное значеніе въ виду значительнаго распространения ея во многихъ странахъ и печальныхъ результатовъ, къ которымъ она ведетъ. Начало эндемическаго распространения этой болѣзни среди европейскихъ народовъ относится къ періоду наполеоновскихъ войнъ. Войска, вернувшіяся въ началѣ прошлаго столѣтія изъ египетскаго похода, занесли Т. изъ Египта въ Европу. Такимъ образомъ Т. появилась сперва среди военныхъ, а потомъ и въ гражданскомъ населеніи въ 1801 г. въ Мальтѣ и въ Генуѣ, въ 1802 г. въ Англіи и т. д.; въ 1813 г. она обнаружилась въ Германіи; въ 1817—18 гг. она разразилась среди русскихъ войскъ, оккупировавшихъ Францію, и была занесена ими въ Россію. Сперва Т. распространилась въ Царствѣ Польскомъ (1818—1820); въ Петербургѣ первые случаи отмѣчены въ 1832 г. Первоначальная эпидемія вызвала массу заболѣваній и были ужасны по своимъ послѣдствіямъ; такъ напр. въ англійской арміи въ 1818 г. было 5000 инвалидовъ, ослѣпшихъ отъ этой болѣзни; въ русской арміи въ 20—30-хъ годахъ нашего столѣтія заболѣло около 80000 человекъ; въ Бельгіи, гдѣ болѣзнь приняла съ 1834 г. опустошительные размѣры, каждый пятый солдатъ страдалъ Т., и число людей, ослѣпшихъ совершенно или отчасти потерявшихъ зрѣніе отъ Т., считалось десятками тысячъ. Въ настоящее время болѣзнь распространена эндемически преимущественно въ низменныхъ мѣстностяхъ, на берегахъ моря и по теченію рѣкъ, таквы Египетъ, Алжиръ, Аравія, Россія, Восточная Пруссія, Давія, Бельгія, Рейнская провинція и т. д.; въ горныхъ мѣстностяхъ она встрѣчается крайне рѣдко, такъ напр. ея почти нѣтъ въ Швейцаріи. Въ Россіи, представляющей почти сплошную низменность, Т. распространена почти повсемѣстно, и большой процентъ слѣпыхъ въ ней приходится на долю Т. Наибольшій процентъ заболѣваній (ок. 40%) падаетъ на возрастъ 20—30 лѣтъ; затѣмъ заболѣваемость уменьшается къ старости; крайне рѣдко Т. встрѣ-

чается въ раннемъ дѣтствѣ; женщины значительно чаще поражаются Т., нежели мужчины. Т. наиболее распространена среди бѣднѣйшихъ классовъ населенія, гдѣ благоприятными факторами для ея распространения являются скученность, нечистоплотность; въ зажиточныхъ семействахъ болѣзнь нерѣдко переносится на дѣтей трахоматозными нянями. Зараза передается отъ больного къ здоровому черезъ посредство загрязненныхъ выдѣленіемъ больного глаза пальцевъ, носовыхъ платковъ, полотенецъ, посуды для умыванія. Черезъ воздухъ зараза не передается. Въ Египтѣ передатчиками заразы являются въ значительной мѣрѣ мухи, особенно размножающіяся въ жаркое время года, во время разлива Нила. Свойства заразнаго начала Т. въ бактериологическомъ отношеніи еще не вполне выяснены. Т. принимаетъ въ большинствѣ случаевъ хроническое теченіе. Болѣзнь вначалѣ поражаетъ одинъ глазъ и протекаетъ иногда безъ всякихъ симптомовъ, такъ что больные и не подозреваютъ о существованіи у нихъ серьезной болѣзни; лишь нѣкоторые жалуются на ощущеніе тяжести въ глазахъ и быстрое утомленіе при занятіяхъ. Многие обращаются къ врачу уже тогда, когда появились помутнѣніе роговицы, мшающее зрѣнію, или воспаление вѣкъ, причиняющее непріятныя ощущенія. Между тѣмъ болѣзнь поддается излѣченію только въ первый періодъ ея, который длится нѣсколько мѣсяцевъ; при дальнѣйшихъ измѣненіяхъ (распаденіе фолликулъ и т. д.) полное излѣченіе уже невозможно. Процессъ кончается рубцовымъ перерожденіемъ соединительной оболочки, который влечетъ за собою заворотъ или выворотъ вѣкъ и рѣсницъ, частичнымъ или полнымъ помутнѣніемъ роговицы (такъ назыв. паннусъ) съ соответственными ослабленіемъ или потерей зрѣнія. Личная профилактика Т. заключается въ соблюденіи чистоты рукъ, въ умываніи ихъ послѣ прикосновенія къ больному глазу; въ семьѣ, гдѣ есть трахоматозный больной, здоровые члены семьи не должны пользоваться главнѣйшими предметами домашняго обихода, находящимися въ употребленіи больного. Мѣры общественной профилактики заключаются, какъ и относительно другихъ эпидемическихъ болѣзней, въ улучшеніи условій жизни бѣдныхъ классовъ; далѣе, въ войскахъ, школахъ, пріютахъ слѣдуетъ производить частые осмотры глазъ, чтобы во время изолировать больныхъ и оградить отъ зараженія здоровыхъ. Въ интересахъ огражденія не только армии, но и гражданскаго населенія, въ западно-европейскихъ государствахъ пришли къ тому убѣжденію, что не слѣдуетъ принимать на военную службу трахоматозныхъ; въ Россіи же такая радикальная мѣра еще не приведена въ исполненіе, отчасти по той причинѣ, что, въ виду громаднаго распространения Т. среди населенія, явились-бы затрудненія въ пополненіи состава арміи только людьми, имѣющими здоровые глаза. Впрочемъ, въ арміи принимаются, конечно, извѣстныя мѣры для предотвращенія зараженій, между прочимъ все болѣе входитъ въ употребленіе изоляція

трахоматозныхъ, организованныхъ въ отдѣльныя команды. Лѣченіе Т. въ настоящее время по преимуществу хирургическое. Въ Россіи больше всего въ ходу выдавливаніе трахоматозныхъ зеренъ пинцетомъ Донберга и др. въ выскабливаніе соединительной оболочки металлической кисточкой. Изъ лѣкарственныхъ средствъ примѣняются главнымъ образомъ ляншъ и мѣднй кунпоровъ.

В. М. О.

**Трахонитская область** (Лук. III, 1) —находилась по ту сторону Иордана, между Антиливаномъ и горами Аравія, къ востоку отъ Ватане, къ югу отъ Дамаска и Сирія, къ сѣверу отъ Перей и Аврантиды, отдѣляясь отъ Галилеи Кесарією Филипповою. Эта одна изъ пяти провинцій древняго Васана. Во времена земной жизни Иисуса Христа она находилась подъ властью Филиппа, третьяго сына Ирода Вел. Жители Т. области были хорошіе стрѣльцы и жили большею частью хищничествомъ, въ чемъ благоприятствовали имъ пещеры и ущелья. Нынѣ весь этотъ округъ называется Ледша. Селенія его, почти всё разрушенныя, лежатъ на высотахъ утесистыхъ скалахъ. Почти въ каждомъ селеніи находятъ много надписей времени римскихъ императоровъ — отъ Тиверія до Антонина, частью греческихъ, частью сирскихъ и латинскихъ, прозой и стихами, то христіанскаго, то языческаго происхожденія, ясно свидѣтельствующихъ о прежнемъ благосостояніи этой страны. Къ Трахонитидъ Иеронимъ относитъ Кенаезъ или Канаезъ. Къ ней принадлежала и нынѣшняя Миссема въ 1½ стадіяхъ отъ Шаара.

**Трачевскій** (Александръ Семеновичъ) —историкъ; род. въ 1833 г. Учился въ старопольской (на Кавказѣ) гимназіи и московскомъ университетѣ. Въ 1869 г. защитилъ въ Москвѣ магистерскую диссертацію — «Польское безкорольевъ» (М., 1869), въ 1877 г., въ Петербургѣ — докторскую: «Союзъ князей», увѣчанную Уваровскою преміей. Въ 1873—1878 гг. Т. былъ преподавателемъ тифлисскаго гимназіи и давалъ уроки исторіи дѣтямъ вел. кн. Михаила Николаевича. Въ 1878—1890 г. состоялъ ординарнымъ профессоромъ по кафедрѣ всеобщей исторіи въ новороссійскомъ университетѣ. Въ 1879 г. имъ были устроены въ Одессѣ женскіе курсы для подготовки къ высшимъ женскимъ курсамъ. Здѣсь же онъ завѣдывалъ, вмѣстѣ съ своей женой, Юліей Александровною, «Новою школою» — мужской и женскою гимназіей, открытой имъ по собственной программѣ. Въ 1890 г. Т. вышелъ въ отставку и былъ утвержденъ приватъ-доцентомъ въ сиб. университетѣ, но къ чтенію лекцій тамъ не приступалъ. Читалъ публичные курсы въ музеѣ военно-учебныхъ заведеній («Соляной Городокъ»), гдѣ вмѣстѣ съ ген. Каховскимъ устроилъ «Научный отдѣлъ» для постоянныхъ профессорскихъ курсовъ (1891). Главные труды Т.: «Испанія XIX в.», часть 1-я (М., 1872); «Das russisch-oesterreichische Bündniss vom Jahre 1781» («Historische Zeitschrift» за 1875 г.); «Германія накануне революціи» («Вѣстникъ Европы», 1875; отд. изд. 1897); «La France et l'Allemagne sous Louis XVI» («Revue historique» за 1880

—81 гг. и отд., съ приложеніемъ документовъ Пар., 1881); «Витторіано да Фельтре. Очеркъ изъ исторіи педагогіи» (Одесса, 1882); «Россія и Франція въ концѣ прошедшаго вѣка» («Вѣст. Европы», 1885); «L'Espagne à l'époque de la révolution française» («Revue hist.», май-іюнь 1886); «Международная политика въ эпоху Людовика XIV.» («Журн. Мин. Нар. Пр.», 1888); «Пруссія въ Крымскую войну» («Историч. Вѣстникъ», 1888), «L'empereur Paul et le Premier Consul» («Revue d'histoire diplomatique», 1889); «Опытъ приложенія эволюціонной теоріи къ орудію» («Труды археологич. съѣзда въ Одессѣ», III, 1888); «Дипломатическія сношенія Россіи съ Франціей въ эпоху Наполеона I» («Документы архивовъ парижскаго и петербургскаго за 1800—1808 г.», въ «Сборникѣ Имп. Русскаго Историческаго Общества», 1890—1894); «Госпожа» Сталь въ Россіи» («Историч. Вѣстникъ», октябрь 1894); «Новыя умственныя теченія въ современной Германіи» («Наблюдатель», №№ 2 и 5 за 1895); «Mouvement Social en Russie» («Revue internationale de Sociologie, августъ 1895»). «Судьба Ислама» («Сѣв. Вѣстникъ», авг. и сент. 1895); «Московская смута XVII в. и основа соціологіи» («Научное Обзорніе», январь, февраль и май 1900); «Наполеонъ I», біографическій очеркъ (въ изд. Павленкова; болѣе подробное изложеніе той же темы въ «Вѣстникѣ всемірной исторіи» 1901); «Историческія черты XIX в.» («Науч. Обзорніе» 1901). Сверхъ того Т. написалъ учебныя по всемъ отдѣламъ исторіи — русской, древней, средней и новой (новыя изд. въ 1900 и 1901 гг.). Кромѣ мелкихъ статей, помѣщенныхъ въ разныхъ журналахъ, Т. принималъ болѣе близкое участіе въ «Московск. Вѣдомостяхъ» (60-е годы), «Москвѣ», «Москвичѣ», «Русской Лѣтописи», «Кавказѣ», «Сѣверномъ Вѣстникѣ», «Русской Жизни», завѣдуя въ нихъ политическимъ отдѣломъ; въ «Научномъ Обзорніи» редактировалъ историческій отдѣлъ. Въ изданіи Ф. С. Комарскаго «Семейный Университетъ» Т. составляетъ лекціи по всеобщей и русской исторіи. Для собр. соч. Шиллера подъ ред. С. А. Венгерова перевелъ «Исторію отпад. Нидерландовъ».

П. К.—ii.

**Трашкунъ** —мст. Ковенской губ., Вилькомирскаго у.; жит. 1001; винокуренный заводъ, пчт. и тѣлф.; судосберегат. товарищество.

**Траэтрія** —см. Движеніе (X, 179).

**Траэтта** (Томазо Траетта) —извѣстный композиторъ неаполитанской школы (1727—1779). Занимался композиціей мессы, мотетовъ и пр. Въ 1750 г. въ Неаполѣ была поставлена съ успѣхомъ первая опера Т. «Il Fagnano». Лучшими операми Т. считаются «Ezio» (1754), «Ifigenia» (1759) и «Armidia» (1760). Онѣ отличаются большою драматичностью и чисто итальянскою мелодичностью. Въ 1768 г. Т. пріѣхалъ въ Петербургъ, гдѣ послѣ Гаулиці занялъ мѣсто пріорнаго композитора. Поставленная имъ здѣсь опера «Didona abbandonata» имѣла выдающійся успѣхъ. Т. пробывъ въ Россіи семь лѣтъ. См. Траетта e la musica» Винченцо Капруцци (Неаполь, 1878).

Н. С.

**Траяновъ** (*Трояновъ*)—мст. Волинской губ., Житомирскаго у., при р. Гнилопяти, въ 20 в. къ ЮЗ отъ губ. города. 5126 жителей, 2 православ. церкви, 1 католич., 2 синагоги, церк.-прих. школа, заводы шавоваренный, кожевенный и 4 смоляныхъ, 2 водян. мельницы, большія ломки гранита.

**Траяновъ валь** (румунск. Valul lui Traian) — такъ называются уцѣлвшіе до настоящаго времени въ Добруджѣ, составлявшей нѣкогда часть Мизіи, остатки древней линіи укрѣпленій, устройство которой относится еще къ римской эпохѣ. Эта линія начинается на Дунаѣ между Раховой и дер. Черноводой и тянется на протяженіи около 60 км. до черноморскаго порта Кюстендже. Линія укрѣпленій состоитъ изъ трехъ валовъ, повидимому, не въ одно время устроенныхъ: меньшій земляной валь можно считать древѣйшимъ, за нимъ идетъ другой земляной валь побольше и, наконецъ, третій, каменный валь сравнительно новаго происхожденія. Этотъ каменный валь имѣлъ значеніе еще въ войнѣ 1854 г. Высота всѣхъ трехъ валовъ колеблется отъ 3 до 6 метровъ. Многочисленные сторожевые домики, лагери и крѣпости служили укрѣпленіями этой линіи. Съ южной стороны меньшій валь сопровождается рвомъ. Кромѣ того, назаніе Троянова или Троянскаго вала, а также Римскаго вала и римскихъ укрѣпленій носятъ подобныя же, только глубже въ странѣ расположенныя линіи укрѣпленій въ Румыніи и Бессарабіи. Ср. статью Schuchard'a въ «Archaeol.-epigraphischen Mittheilungen aus Oesterreich Ungarn» (т. 9, Вѣна, 1885).

**Т. валь** (въ просторѣчій «Троля» или «Траля») — такъ назыв. искусственная насыпь, высотой мѣстами до 4 саж., идущая черезъ водораздѣлы и низины поперекъ Бессарабской губ. (часть ея носитъ названіе «Зимнаго» или «Зимевого» вала). Различаютъ *Верхній* и *Нижній Т. валь*. *Верхній Т. валь* начинается близъ сел. Киркашты, Бендерскаго у. (въ 12 вер. къ Ю отъ г. Бендеры), при впаденіи р. Ботны въ Днѣстръ, идетъ на З до мст. Леоно на р. Прутѣ; отсюда вѣтъ его идетъ на Ю по лѣвому берегу Прута до с. Вадалуй-Исаки (или Вадылуй-Исаки). Здѣсь начинается *Нижній Т. валь*, который идетъ ломаными линіями на В, близко подхода къ сѣв. оконечностямъ озеръ (лимановъ) Яллуха, Катабуха, Кытая и Сасыка, на берегу котораго онъ обрывается. Сооруженіе этихъ валовъ преданія приписываютъ то римлянамъ (императору Траяну), то обитавшимъ здѣсь варварамъ (басторнамъ, дакамъ и др.); вѣроятнѣе, что это были пограничныя черты владѣній разныхъ доисторическихъ народовъ.

**Т. валь** называется также станція Дунайской вѣтви Юго-зап. жел. дор., близъ г. Болграда, въ томъ мѣстѣ, гдѣ жел. дорога пересѣкаетъ Нижній Т. валь (Верхній Т. валь пересѣкается ею у с. Сатунова, между станціями Злотій и Скиносы). На обоихъ валахъ, не сохраняемыхъ подъ поля, уцѣлѣла дикая первобытная степная флора, съ нѣкоторыми рѣдкими растеніями. II. Т.

**Траяновъ переваль** (5400 фт.) черезъ Балканы—тропа, доступна лишь коню

и пѣшеходу. 19 декабря 1877 г. (см. Турецкія войны Россіи), командовавшій особымъ отрядомъ на линіи Ловча-Сельви, ген.-лейт. Карцовъ, получилъ приказаніе начать 23 дек. движеніе къ Т. перевалу и, демонстративно противъ расположенныхъ на немъ турецкихъ войскъ, удержать ихъ отъ соединенія съ тѣми войсками, которыя стояли у Шинки, противъ ген. Радецкаго. Передовой эшелонъ отряда (10-й стрѣлковый баталіонъ, саперная рота, 2 сотни казаковъ и одна батарея), подъ начальствомъ полковника Бородина, выступилъ 23 дек., при 22° мороза. При движеніи приходилось преодолевать неимовѣрныя трудности, такъ что лишь въ сумерки стрѣлкамъ удалось приблизиться къ находящемуся на вершинѣ перевала утесу «Орляное гнѣздо», гдѣ турками возведено было укрѣпленіе. Весь слѣдующій день употреблено было на подъемъ одного орудія, которое, въ разобранномъ видѣ, волокли на лямкахъ двѣ роты Староингерманландскаго полка. 25 числа къ 1-му эшелону, присоединился 2-й, полковника гр. Гатищева (7 ротъ старонингерманландцевъ, 2 сотни казаковъ), а къ вечеру втѣснено было на перевалъ и второе орудіе. 26-го декабря атака турецкой позиціи была предпринята двумя колоннами: лѣвая (3½ батальона и 5 сотенъ казаковъ), подъ начальствомъ полковника Грекова, направлена была, по указанной болгарамъ тропѣ, въ обходъ праваго фланга турокъ; правая, гр. Гатищева (2 батальона, 4 сотни), двинулась съ фронта на Орляное гнѣздо, дабы отвлечь вниманіе турокъ отъ обходной колонны, и залегла въ 300 шагахъ отъ непріятельскаго укрѣпленія, выжидая результатовъ атаки полковника Грекова. Послѣдній былъ встрѣченъ сильнымъ огнемъ изъ турецкихъ окоповъ во опрокинутъ противника, который побѣжалъ по южному спуску къ д. Теке-Кіюй. Турки, видя бѣгство своего праваго фланга, отступили, не ожидая штурма. По соединеніи обѣихъ колоннъ, онѣ выбили непріятельскіе отряды изъ дд. Теке и Корнаре. Извѣстіе о спускѣ русскихъ войскъ съ Т. перевала вызвало панику среди окрестнаго мусульманскаго населенія: всѣ бѣжали, бросая свое имущество. 30 дек. установлена была связь съ ген. Радецкимъ.

**Траянополь** — городъ, митрополія Родопа; основанъ императоромъ Траяномъ. Въ гражданскомъ отношеніи онъ занималъ третье мѣсто въ ряду городовъ провинціи. Епископы Т. известны со времени арианскихъ смутъ. Въ XVI в. городъ былъ разрушенъ и митрополія перенесена въ Мернино.

**Траянь** (M. Ulpius Trajanus), послѣ усыновленія его Нервою названный *Нерва Т.* — рим. императоръ, род., вѣроятно, въ 53 г. по Р. Хр. въ Италиѣ (близъ нынѣшней Севильи) въ Испаніи; въ молодости участвовалъ въ парянской и іудейской войнахъ, въ 91 г. назначенъ консуломъ, въ 97 г. начальствовалъ надъ легионами на нижнемъ Рейнѣ въ борьбѣ противъ германцевъ и обратилъ на себя вниманіе Нервы, который усыновилъ его и сдѣлалъ своимъ совѣтникомъ и преемникомъ, давъ ему почетное имя Германика. Въ 98 г., послѣ смерти Нервы, сталъ императоромъ,

являясь первым правителем Рима не итальянского происхождения. Все свое правление он неустанно работал над поднятием благосостояния и блеска империи. Он отменил многочисленные налоги, занялся в воспитании бедных дѣтей, предпринимал, во видах доставления заработка низшему классу народа, обширные сооружения, части под наблюдением знаменитого архитектора Аполлодора. Таковы форумъ, названный по его имени, на которомъ возвышалась нынѣ стоящая колонна въ 39 м. вышины, украшенная рельефными изображениями сценъ изъ дакійскаго похода Т.; одеонъ; гимназія; водопроводъ въ Римѣ; мостъ у Желѣзныхъ Воротъ на Дунаѣ; мостъ у Альбанты и др. Т. расширилъ сѣть дорогъ римской имперіи, строилъ гавани, осушалъ Понтійскія болота, основывалъ колоніи. Переписка его съ Плиніемъ Младшимъ, который по порученію Т. управлялъ въ 111—113 г. Виенніею, свидѣтельствуеетъ о его вдумчивости, справедливости и большой заботливости о благосостояніи провинцій. Онъ привлекъ на свою сторону сенатъ обѣщаніемъ не осуждать ни одного сенатора—и обѣщаніе это сдержалъ, за однимъ лишь исключеніемъ, ввелъ закрытую письменную баллотировку при выборахъ въ сенатъ и вообще считался съ притязаніями этого древняго учрежденія. При немъ ввѣвъ стали расцвѣтать римская и греческая литературы (Діонъ Христомъ, Плутархъ, Тацитъ, Светоній, Плиній, Ювеналь). Вообще при Т. дѣятелямъ литературы жилось и дышалось легче нежели до него и послѣ него. Плиній Младшій, личный другъ Т., является сознательно-профессиональнымъ литераторомъ, смотрящимъ на литературу, не какъ на праздное занятіе, а какъ на общественно-важное дѣло. Сенатъ, при всеобщемъ одобреніи, преподнесъ Т. прозвище *Optimus* (лучшій); впоследствии императоровъ привѣтствовали словами: «будь счастливымъ Августа и лучше Т.». Нужно сказать, что у Т. была принесшая государству много вреда страсть къ военнымъ авантюрамъ, къ завоеваніямъ и славѣ. Впрочемъ, колонизаторская его дѣятельность, также предпринимаемая съ военными цѣлями, во многихъ отношеніяхъ способствовала распространенію культуры въ дикіе до той поры мѣстахъ (въ нынѣшней Румелии, Сербіи, Болгаріи, во Фракіи и Мизіи). Его мирная дѣятельность впервые была прервана обими дакійскими войнами 101—102 г. и 105—106 г., въ которыхъ дакійскій царь Децебалъ былъ совершенно побѣжденъ, и Дакия обращена въ римскую провинцію; затѣмъ (113) онъ предпринялъ походъ на востокъ, во время котораго покорилъ Арменію и Месопотамію и проникъ черезъ Тигръ въ Парсію до Ктесифонта. Во время этихъ блестящихъ успѣховъ въ тылу его арміи возникъ рядъ возстаній, между прочимъ, возстаніе евреевъ. Не успѣвъ еще подавить ихъ, Т. скончался въ 117 г.—въ Киликіи. Сохранилось много статуи и бюсты его; лучшие бюсты—въ Римѣ (на Капитоліи и въ Ватиканѣ) и въ Мюнхенѣ. Ср. Franke, «Zur Geschichte Trajans» (2-е изд., Кведлинб., 1840); Dieracker, «Beiträge zu einer kritischen

Geschichte» (Лип., 1868); De la Berge, «Essai sur le règne de Trajan» (Пар., 1877).

**Траяній** *въ народной поэзи.*—Около личности императора Т. образовалось много легендъ, какъ на Западѣ, такъ и въ славянскомъ мірѣ. Западно-европейскія легенды о Т. имѣются въ спискахъ VIII—IX вѣковъ, но восходятъ къ VI-му вѣку; Т. является здѣсь типомъ правдиваго царя. «Т.» славянскія преданія получили свое имя отъ римскаго императора благодаря тому, что славяне обитали въ Дакии, гдѣ пришли въ соприкосновеніе съ римскою имперіею при Траяні. Имя Т. въ ряду славянскихъ божествъ, наряду съ Велесомъ и Хорсомъ, встрѣчается въ одной изъ славянскихъ редакцій хожденія Богородицы, въ рукописи XII в. Въ «Словѣ и откровеніи св. Апостолъ», напечатанномъ по рукописи XVI в. Тихоуравовымъ, Т. стоитъ рядомъ съ Хорсомъ, Перуномъ и Диемъ, при чемъ о немъ говорится, что онъ «баше царемъ въ Римѣ». Эпитетъ «Т.» встрѣчается тоже неоднократно въ Словѣ о Полку Игоревѣ. А. Н. Веселовскій, признавая, что въ однихъ случаяхъ этотъ эпитетъ Слова навѣянъ легендой объ императорѣ Т., въ другихъ случаяхъ объясняетъ появленіе его въ Словѣ вліяніемъ такъ наз. «Траянскихъ Дѣяній», широко распространенныхъ въ средневѣковой литературѣ. Эпитетъ Слова: «внукъ Т.» Веселовскій объясняетъ съ легендой о происхожденіи разныхъ народовъ отъ троянцевъ. Въ южно-славянскій поэзи Т. является въ качествѣ ночного существа; по сербской сказкѣ, онъ ѣдитъ ночью въ Срѣтъ къ своей возлюбленной и покидаетъ ее до зари. Застыгнутый однажды солнцемъ, онъ былъ растопленъ имъ и исчезъ безъ слѣда. Это даетъ поводъ изслѣдователямъ миеологической школы объяснять Т. съ ночными (черными) Эльфами. Подобно Эльфамъ, Т. обладаетъ несмѣтными сокровищами. Въ болгарской пѣснѣ жители города Т. не вѣруютъ въ Бога, а поклоняются золоту и серебру. По этимъ чертамъ Булаевъ сравниваетъ Т. болгарскаго преданія съ Карловымъ Alvis изъ Эдды. Веселовскій указываетъ другую параллель между южно-славянскимъ преданіемъ и нѣмецкимъ, сопоставляя славянскаго Т. съ Гагеномъ «изъ Трои» германской саги X-го вѣка. Сербское сказаніе о Траяні близко подходитъ къ разсказу о Младасѣ, съ которымъ родитъ Т. южно-славянскія легенды и наружности его (онъ съ звѣринными ушами). Созвучіе, по видимому, открыло доступъ отголоскамъ Траяновой легенды въ Троицкую обрядность. Шейнъ сообщаетъ, что въ Сѣвскомъ уѣздѣ, Троицкое хожденіе въ лѣсъ для завыванія березки называется «ходить на Т.». Вообще отголоски Траяновой легенды знакомы не только южнымъ, но и сѣвернымъ славянамъ (русскимъ), на что указываетъ существованіе ряда географическихъ названій, происходящихъ отъ имени Т., какъ-то Траяновъ, Траяновка и др. Ср. В. Ф. Миллеръ, «Взглядъ на Слово о Полку Игоревѣ»; Веселовскій, «Новый взглядъ на Слово о Полку Игоревѣ» («Журн. Мин. Нар. Просв.» 1877, августъ); его же, «Легенды о вѣчномъ жидѣ и объ им-

ператоръ Т.» («Журн. Мин. Нар. Пров., 1880, июль); его же, «Разысканіе въ области русск. дух. стиха» VI — X); Буслаевъ, «Историч. очерки русско-народной словесности» (т. I, глав. XIV). II. К.—а.

**Треба**—см. Требникъ.

**Требана**—двухмачтовое судно длиною до 75 фт.; плавааетъ въ Черномъ морѣ, перевозя преимущественно хлѣбные грузы съ низовыхъ дѣрбовыхъ пристаней въ Одессу. Мачты на Т. одностеревки, безъ стеньгъ, на носу—бушпритъ. На каждой мачтѣ—по 1 рейковому парусу; на бушпритѣ—2 кливера. Суда эти поднимаютъ до 3—5 тыс. пд. грузу.

**Требацій** (Trebatius Testa) — римскій юристъ, родомъ, вѣроятно, изъ Веліи, изъ соловья всадниковъ, ученикъ К. Корнелія Максимы. Въ 700 (54) г. былъ рекомендованъ Цицерономъ Цезарю и заслужилъ большое благоволеніе послѣдняго, но официальныхъ должностей не занималъ и носилъ лишь почетное званіе военного трибуна. При Августѣ онъ получилъ большую извѣстность и какъ юристъ, благодаря своему знанію права и практической опытности. Изъ сочиненій его сохранились упоминанія о 10 книгахъ «De religionibus» и о многихъ книгахъ «De civili jure». Подлинныхъ отрывковъ изъ нихъ не сохранилось; содержаніе отдѣльныхъ мѣстъ сообщается Лабеономъ, Кассіемъ, Прокуломъ, Цельзіемъ, Сибиномъ, Явленомъ, позднѣе Вовулемъ, Ульпіаномъ, Павломъ и др. Послѣдніе изъ названныхъ юристовъ, впрочемъ, и сами знаютъ Т. изъ вторыхъ рукъ, главнымъ образомъ изъ сочиненій Лабеона (см.), который много пользовался трудами Т. Ср. Krüger, «Geschichte der Quellen und Litteratur des R. R.» (1889, стр. 68). В. Н.

**Треббій**—рѣка въ Сѣв. Италіи; беретъ начало въ Апенинахъ и впадаетъ въ По съ правой стороны, вѣскольکو выше Пиаченцы; по выходѣ изъ горъ она вмѣстѣ плоскіе берега; лѣвомъ мелководна. Въ военныхъ лѣтописяхъ Т. извѣстна по двумъ кровопролитнымъ битвамъ. Въ 218 г. до Р. Х. Аннибалъ нанесъ при Т. рѣшительное пораженіе римлянамъ, которыми предводительствовали консулы Сципионъ и его товарищъ, Семпроній. Въ 1799 г., во время итальянскаго похода Суворова (XIII, 584), франц. маршалъ Макдональдъ въ послѣднихъ числахъ мая двинулся изъ Южн. Италіи на сѣверъ, для соединенія съ войсками Морб около Тортона. Суворовъ, узнавъ объ этомъ, оставилъ часть австрійскихъ войскъ для прикрытія осады Алессандріи, а самъ, со всѣми свободными силами (до 24 т.), двинулся форсированными маршами къ Пиаченцѣ, на помощь стоявшему около нея небольшому австр. отряду Отто. Между тѣмъ послѣдній, атакованный 6 іюня войсками Макдональда, отступилъ за р. Тидоне и, подкрѣпленный частью войскъ австр. генер. Меласа, занялъ позицію у д. Сармато. И здѣсь, однако, австрійцы не могли удержаться и уже близки были къ совершенному пораженію; но въ это время подошелъ Суворовъ съ передовыми донскими полками. Казаки, вмѣстѣ съ австр. драгунами, налетѣли на французовъ и остановили ихъ наступленіе. Вскорѣ затѣмъ

подошла пѣхота русск. авангарда (6 батал. и Суворовъ отбросилъ французовъ за р. Тидоне. Наступившая темнота и крайнее утомленіе войскъ воспрепятствовали настойчивому преслѣдованію. Макдональдъ отошелъ на р. Т. и тамъ рассчитывалъ выждать прибытія подкрѣпленій, а затѣмъ атаковать Суворова, при чемъ надѣялся, что въ тоже время его боковыя колонны выйдутъ во флангъ и тылъ русско-австр. войскамъ. Плавать этотъ былъ разстроенъ Суворовыми, къ которому подошли и главныя русскія силы. 7 іюня на берегахъ Т. произошелъ упорный бой; французы, не смотря на превосходство своихъ силъ, были опрокинуты на всѣхъ пунктахъ, но, вслѣдствіе неисполненія ген. Меласомъ приказаній Суворова, сраженіе все-таки не имѣло рѣшительныхъ результатовъ. Утромъ 8 числа бой возобновился. Макдональдъ, усилившейся до 33½ тыс., рѣшилъ повести атаку на центръ Суворова, обходя въ то же время оба его фланга. Ожесточенная битва продолжалась до 6 ч. вечера, съ колеблющимися успѣхомъ. Наконецъ, французы должны были снова отступить за Т. Союзная армія понесла весьма значительныя потери; изъ числа равныхъ былъ князь Баргагонъ. Французы были разстроены до полной невозможности сражаться; о Морб не было извѣстій; самъ Макдональдъ и многие генералы были ранены; на военномъ совѣтѣ рѣшено было отступить въ ту же ночь. 9 іюня союзная армія двинулась двумя колоннами вслѣдъ за отступавшимъ неприятелемъ. Австрійцы, занявъ Пиаченцу, остановились, продолжая преслѣдованіе лишь мелкими отрядами. Русская колонна преслѣдовала гораздо энергичнѣе, захвативъ на плѣнъ множество людей и остановилась лишь у Монтенаро, а передовыя войска гнали противника всю ночь, до самой р. Ада. Остатки арміи Макдональда бѣжали, потерявъ до 16—18 тыс. чел. и 60 орудій.

**Требеліановъ еснатусеконсулъ** — см. Quarta Falcidia и Фиденкомиссъ.

**Требеллій** (Trebellii): 1) Квѣтъ Т., отличившійся въ 210 г. до Р. Хр. при взятіи Новаго Карвагена въ войскъ Сципіона Африканскаго Младшаго и получившій вънокъ за взятіе стѣны. 2) Луцій Т., народный трибунъ 67 г., горячо противодѣйствовавшій, въ союзѣ съ Луціемъ Росціемъ, проведенію Габиніева закона de iure iuratio и только тогда отказавшійся отъ своихъ протестовъ, когда внесенное Габиніемъ на комиціяхъ предложеніе о смѣщеніи его съ должности было принято 17 трибами; 3) Луцій Т., народный трибунъ 47 года, противодѣйствовавшій вооруженною силою и встрѣчными законопроектами предложеніямъ Долабеллы объ облегченіи уплаты долговъ. Не смотря на то, что Долабелла имѣлъ защитника, въ лицѣ Цезаря, Т. стараніями оптиматовъ былъ проведенъ въ эдилы. Позднѣе онъ изъ яраго противника поае tabulae обратился въ ихъ сторонника и, по свидѣтельству Цицерона, въ 44 г., изъ за стѣсненныхъ денежныхъ обстоятельствъ, перешелъ въ лагерь Антонія, съ которымъ въ май 43 г. предпринялъ походъ въ Галлію.

**Треbellій Полліонъ** (Trebellius Pollio) — одинъ изъ шести писателей исторіи Августовъ (scriptores historiae Augustae; см. XXX, 271). Литературная дѣятельность Т. относится ко времени Діоклетіана: его соправителемъ Констанцію посвятилъ Т. свой трудъ, при чемъ съ помощью огромныхъ натажекъ сдѣлать Констанція родственникомъ Клавдія II, побѣдителя готовъ. Вообще, не смотря на увѣренія Т., что онъ будетъ писать только правду, составленныя имъ біографіи не имѣютъ почти никакой исторической цѣнности и отличаются напыщенностью и риторичностью. Всего болѣе работалъ Т. надъ біографіей Клавдія II, представляющей сплошной панегирикъ этому императору; для возвышенія своего героя историкъ не стѣснялся, какъ впрочемъ и вездѣ въ своемъ сочиненіи, приведеніемъ разнаго рода поддѣльныхъ документовъ. Текстъ Т. издается вмѣстѣ съ другими писателями исторіи Августовъ. Новѣйшая обработка текста принадлежитъ Петеру (Лид., 1884). Остальную литературу см. XXX, 272.

А. М.—тв.

**Требиондъ** — гор., см. Трапезунтъ.

**Требизондъ** (Вацлавъ Венешъ) — чешскій писатель, священникъ (1849—1884). Пользуется большою популярностью въ чешскомъ обществѣ какъ романистъ и повѣствователь, полный любви къ народу и идеализма. Полное собр. соч. изд. Šimasek.

**Требише** — одинъ изъ самыхъ главныхъ и старыхъ городовъ Герцеговины, на рѣкѣ того же имени, въ широкой и плодородной долинкѣ, съ 3000 жителей, между которыми небольшое число мусульманъ. 1 сент. 1878 г. здѣсь вспыхнула возстаніе; возставшіе осадили крѣпость, но уже 7 сентября городъ былъ занятъ австрійцами, которымъ населеніе не оказало того сопротивленія, какое они обыкновенно встрѣчали въ другихъ мѣстахъ.

**Требишь** (чешск. Trébiš, нѣмецк. Trebitsch) — гор. въ Моравіи, на р. Иглавѣ. Жит. 9382, а со включеніемъ еврейскаго общества 10802, съ присоединеніемъ же предмѣстья *Подмонастры* (чешск. Podklášteří, нѣмецк. Unterkloster) — 12115, преимущественно чешскаго племенн. Церковь бенедиктинскаго аббатаства въ переходномъ стили (XIII стол.), съ прекраснымъ романскимъ порталомъ и украшеной колоннами криптой. Значительное производство кожаныхъ издѣлій и обуви, паровая мельница, пивоваренный и солодовый заводы, суконная фабрика; земледѣіе; многолюдныя армарки, главнымъ образомъ конскія.

**Требникъ** — богослужебная книга, употребляемая въ частныхъ или особенныхъ случаяхъ. Т. содержитъ въ себѣ священнодѣйствія и молитвословія, совершаемыя по нуждѣ одного или нѣсколькихъ христіанъ въ особыхъ условіяхъ мѣста и времени. Эти священнодѣйствія и молитвословія обозначаются общимъ именемъ *требъ*, откуда и самая книга получила свое названіе. Наименованіе *требъ* принадлежитъ по преимуществу таинствамъ. Т. раздѣляется на двѣ части, изъ которыхъ первая излагается послѣдованіе совершенія таинства, за исключеніемъ евхаристіи, для

которой онъ имѣетъ только послѣдованіе преподаванія ея больнымъ, а вторая содержитъ вообще молитвословія на всякую потребу. Т., по количеству излагаемыхъ въ немъ молитвословій, раздѣляется на большой, малый и дополнителный. Малый Т. есть сокращеніе большого и заключаетъ *требы*, которыя совершаетъ приходскій священникъ для прихожанъ. Кромѣ основного содержанія, Т. имѣетъ приложенія: законоправилникъ или *номоканопъ* (и въ большомъ, и въ маломъ Т., только въ разномъ числѣ статей), *индиктионъ* и *зрочную пасхалію* (только въ маломъ Т.). Всѣ обряды, указанные въ нашемъ Т., безъ сомнѣнія, запечатлѣны характеромъ глубокой древности. Съ теченіемъ времени Т. увеличивался въ своемъ составѣ. Въ церкви греческой онъ, въ соединеніи со *Служебникомъ*, составлялъ одну книгу подъ именемъ *евхологіона* или *молитвослова*. Съ какою именно греческаго изданія сдѣланъ былъ первоначальный переводъ нашего Т. — неизвѣстно. Первоначальный Т., перешедшій къ намъ отъ болгаръ и переведенный Кирилломъ и Меодіемъ, былъ въ употребленіи только до времени вел. князя Іоанна Даниловича Калиты. При этомъ князѣ грекъ Теоногностъ, поставленный въ митрополита всероссійскаго, повелѣлъ сдѣлать новый переводъ Т. съ греческаго яз. на славянскій и самъ исправилъ этотъ переводъ (1328). Его Т. вошелъ въ всеобщее употребленіе въ русской церкви. При патриархѣ Іосифѣ, около половины XVII в., былъ напечатанъ большой Т.; при патриархѣ Никонѣ, въ 1655 г., онъ былъ исправленъ вмѣстѣ съ другими богослужебными книгами. Патриархъ Іоасафъ, въ 1662 г., сократилъ его, помѣстивъ въ немъ нужнѣйшія для священника послѣдованія, молитвы и правила. Этотъ сокращенный Т. и употребляется въ настоящее время въ русской церкви. *Дополнительный Т.* содержитъ въ себѣ чины освещенія храмовъ и вещей, принадлежавшихъ храму, но освящаемыхъ иногда не при самомъ освященіи храма, а предъ ихъ употребленіемъ въ священномъ храмѣ (напр. освещеніе креста на храмѣ, священныхъ сосудовъ и священныхъ одеждъ, икопъ, иконостасовъ, колокола, артоса и проч.). Въ этомъ же Т. содержатся молитвы на освещеніе предметовъ и вещей, употребляемыхъ христіанами и внѣ храма, въ домашнемъ быту (таковы молитвы на освещеніе гладышъ, пчелъ; благовонога земли и всякой вещи). *Дополнительный Т.* въ первый разъ изданъ въ Кіево-печерской лаврѣ въ 1863 г. Т. малый и дополнительный издаются иногда совместно въ одной книгѣ, подъ названіемъ Т. Малый, въ двухъ частяхъ. Въ этотъ Т. входятъ и нѣкоторыя молитвы изъ большого Т., именно: на всякую помощь, чинъ бываемый на разлученіе души отъ тѣла и молитва во еже устроити корабль. См. П. Лебедь, «Наука о богослуженіи православной церкви» (ч. I, М., 1890, стр. 157—159); Епиф. Нестеровскій, «Литургия или наука о богослуженіи православной церкви» (ч. I, Курскъ, 1895, стр. 279—284).

**Требникъ Петра Могилы** — составленъ кіевскимъ митрополитомъ Петромъ Могилою

и издавъ имъ въ 1646 г., съ цѣлью очистить церковную обрядность отъ погрѣшностей и заблужденій, выравнившихся въ малороссійскія церкви съ Запада и тѣмъ защитить православленную церковь отъ нареканій противниковъ, осуждавшихъ церковную обрядность въ Малороссіи за неполноту и несправость. Такъ какъ Т., употребившіеся тогда въ великороссійскія церкви, не имѣли желательной полноты, то Петръ Могила, составляя свой Т. на основаніи греческихъ евхологіевъ и древнихъ славянскихъ, ввелъ еще нѣкоторыя молитвословія и чинопослѣдованія, съ обязательными замѣчаніями, изъ римскаго Т., изданнаго въ 1615 г. при папѣ Павлѣ V. Т. Петра Могила заключаетъ въ себѣ подробное изложеніе послѣдованій и молитвъ, съ присовокупленіемъ для священника наставленій догматическаго, обрядоваго и казуистическаго содержанія. Особеннаго вліянія на исправленіе богослужбныхъ книгъ въ Москвѣ онъ не имѣлъ, потому что былъ тамъ или невѣстенъ, или не принятъ. Самъ Петръ Могила, умершій вскорѣ послѣ изданія своего Т., не успѣлъ представить его на разсмотрѣніе всероссійскаго патріарха и всего освященнаго собора. Нѣкоторыя статьи изъ этого Т. были, однако, внесены въ богослужбныя книги, печатавшіяся въ Москвѣ. Таковы Извѣстіе учительное въ Служебникѣ, чинъ присоединенія иновѣрцевъ, книга молебныхъ пѣній, дополнительныя Т. и проч. Церковь и теперь не возбраняетъ частнаго, благоразумнаго употребленія этого Т., когда совершаются обряды, несуществующіе въ великороссійскія Т., напр. на открытіе монастырей, на обрѣтеніе св. мощей.

**Требованіе книговое** — противоположается *требованію вексельному* и имѣеть въ своемъ основаніи долгъ, устанавливаемый путемъ *письма* — обязательство, подписаннаго счета, фактуры и т. п. Въ этой формѣ долгъ *иммобилизируется*, принимаетъ неудобную форму и не можетъ, въ противоположность векселю, служить основаніемъ для кредитнаго обращенія. Это какъ-бы закрѣпощеніе капитала, не свойственное современному положенію кредита. См. Барацъ, «Задача вексельной реформы въ Россіи», гдѣ объяснена техника ликвидаціи международныхъ сношеній какъ путемъ векселей, такъ и путемъ книговыхъ Т. Ср. также его же, «Курсъ вексельнаго права» (стр. 63—64). С. Б.

**Требоуи** (Caius Trebonius) — квесторъ 60 года до Р. Хр., выступившій противъ Гереніева закона объ усмновленіи П. Клодія плебеемъ. Будучи народнымъ требуномъ (въ 55 г.), Т. провелъ законы о назначеніи провинцій Помпею и Крассу и о продолженіи срока намѣстничества Цезаря въ Галліи. Съ 54 г. онъ былъ легатомъ Цезаря въ Галліи и Британніи и остался въ провинціи въ 49 г. въ моментъ объявленія войны. Отсюда онъ сначала двинулся противъ Африанія въ Испанію, затѣмъ осадилъ съ суши Массилію. Въ 48 г., въ качествѣ городского претора, онъ находился въ Римѣ, въ слѣдующемъ году отправился намѣстникомъ въ Дальнюю Испанію, во въ 46 г. былъ изгнанъ оттуда Кв. Апоніемъ

и Т. Квинціемъ Скапулой. Хотя Цезарь въ октябрѣ слѣдующаго года помогъ избранію Т. въ консулы 44 г. и назначилъ ему для управленія провинцію Азію, однако, Т. примкнулъ къ заговорщикамъ, и потому только не поразилъ мечемъ Цезаря, что имѣлъ задачею отдалить отъ Цезаря Антонія, который зналъ о заговѣрѣ. Какъ проконсулъ Малой Азіи, онъ поддерживалъ деньгами Брута въ Македоніи и Кассія въ его походѣ на Сирію. Въ 43 г. онъ былъ убитъ Долабеллой. Т. былъ въ дружбѣ съ Цицерономъ, о мѣткахъ и остроумныхъ выраженіяхъ котораго онъ написалъ книгу. Ср. письма Цицерона Ad. famil., XV, 21; X, 28. Н. О.

**Требуоіель** (Гильомъ Станиславъ Trébuchet, 1800—70) — франц. антикваріи. Безъ посторонней помощи изучилъ большую часть восточныхъ языковъ (арабскій, персидскій, турецкій, еврейскій и др.), позже увлекся средневѣковой литературой. Подъ редакціей его изданы: «Contes extraits de Pouthi-Naméh» (1826), «Contes inédits des Mille et une Nuits» (1828), «Recherches et antiquités de la Neustrie», Бургевіля (1833), «Chansons de Maurice et de Pierre de Craon» (1843), «Le dit du ménage» (1835), «Le Pas de Saladin» (1836), «Roman de Robert le Diable» (1837).

**Требуоіель** — артиллерійское орудіе — см. XXII, 202.

**Требуоіель** (Адольфъ Trébuchet, 1801—1865) — франц. писатель. Кромѣ статей по практической медицинѣ и администраціи, напечатанныхъ въ «Cent traités» и «Annales d'hygiène publique», ему принадлежатъ слѣдующіе цѣльные труды: «Code administratif des établissements dangereux, in salubres et incommodes» (1832); «Jurisprudence de la médecine, de la chirurgie et de la pharmacie en France» (1834); «Nouveau dictionnaire de police» (1834 — 35); «Dictionnaire d'administration usuelle» (1836).

**Тревенесъ** (Henri-Louis-Marie, графъ de Treveneuc, 1815—1893) — франц. политическій дѣятель. Въ 1834 г. поступилъ въ сенъсирскую школу, но былъ вскорѣ исключенъ оттуда за участіе въ республиканскомъ обществѣ. Послѣ февральской революціи Т. былъ избранъ въ учредительное собраніе. Сначала онъ поддерживалъ Кавеньяка, но, послѣ избранія Людовика-Наполеона въ президенты, Т. перешелъ на сторону реакціи и вотируетъ съ монархическимъ большинствомъ. Перезабранннй въ законодательное собраніе, онъ сначала держался той же политики, но нѣсколько уклонился вѣтво, когда обнаружился планъ президента. Въ 1851 г. протестовалъ противъ декабрьскаго переворота и просидѣлъ нѣсколько дней въ Венсенской тюрьмѣ. Во время имперіи держался въ сторонѣ отъ общественной дѣятельности. Избранный въ 1871 г. въ національное собраніе, примкнулъ къ правой и обращалъ на себя вниманіе проектомъ закона, по которому генеральные совѣты, въ случаѣ, если-бы національное собраніе было разсыано, могли замѣнить его делегатами изъ своей среды. Законъ этотъ былъ принятъ въ 1872 г. Въ

1873 г. вотировалъ за септеннатъ, въ 1875 г. — противъ республиканской конституціи. Въ 1876 г. избранъ сенаторомъ. Подалъ голосъ за распущеніе палаты депутатовъ (1877), а послѣ побѣды республиканцевъ примкнулъ къ оппозиціи.

**Тревизани** (Trevisani) — два итальянск. живописца. 1) *Андреоло Т.* (1669 — позже 1753), ученикъ Челестини въ Венеціи, писалъ преимущественно портреты, но также и историческія картины. Прекрасно владѣлъ свѣтотѣнью, при помощи которой лица и фигуры получали подл его кисти сильную рельефность. Наибольше извѣстныя его произведенія: «Мадонна» (въ мадридск. муз.), «Христосъ изгоняетъ торговцевъ изъ храма» (въ прк. св. Космы и Даміана, въ Венеціи) и «Видѣніе св. Терезы» (въ прк. Санъ-Шьетро, въ Брешии). 2) Кавалеръ *Франческо Т.* (1656 — 1746), ученикъ своего отца, архитектора Антонио Т., а потомъ Ант. Цанки, въ Венеціи, и К. Маратти, въ Римѣ. Въ началѣ своей художественной карьеры работалъ для покровительствовавшаго ему кардинала Киджи и копировалъ для герцога Моденскаго картины Корреджо, Пармиджанино и П. Веронезе. Искусно подражалъ всевозможнымъ манерамъ, писалъ композиціи различнаго рода: историческіе сюжеты, аллегоріи, портреты, архитектурные виды, пейзажи и предметы неодушевленной природы. Человѣческія фигуры у него грациозны, колоритъ его свѣжъ и пріятенъ, письмо виртуозно. Главныя изъ произведеній этого живописца, встрѣчающихся во многихъ мѣстахъ — фресковыя фигуры пророковъ (въ латеранской базиликѣ, въ Римѣ), «Избіеніе младенцевъ» (въ дрезденской галлерей), «Св. Францискъ» (тамъ же), «Спящій Младенецъ-Христосъ» (въ луврскомъ музее, въ Парижѣ), «Діана и Эндиміонъ» (въ касельской галлерей) и «Распятіе» (въ коллекціи Альбицини, въ Форли).

**Тревизано** (Павель Trevisano, 1452 — 1505) — итальянскій путешественникъ. Посѣтилъ Египетъ, Сирію, Аравію, Палестину, Эіопію, Кипръ, по порученію магистра ордена св. Іоанна Іерусалимскаго велъ мирныя переговоры съ египетскимъ султаномъ, потомъ сдѣлался проведиторомъ венеціанской республики. Написалъ: «De Nili origine et incremento; item de Aethiopia regione et moribus liber singularis».

**Тревизо** (Treviso) — итал. провинція. 2488 кв. км., жителей 413635. Поверхность, за исключеніемъ сѣверо-зап. угла, куда заходятъ Венеціанскіе и Кадорскіе Альпы, представляетъ равнину, орошаемую многими судходными рѣками (Ливенца, Пьяве, Силе, Музоне). Кукуруза, пшеница, бобовыя, вино, каштаны и др. южные фрукты. Скотоводство и молочное хозяйство (сырорареніе). Шелководство. Производства машиностроительное, цементное, гончарное, канатное и писчебумажное, пряжа шерстя и шелку. Главный гор. Тревизо.

**Тревильо** (Treviglio) — г. въ итал. провинціи Бергамо. Церковь Санъ-Мартино, съ алтаремъ работы Буттиноне (1485). Около 10 тыс. жителей. Ломка камня; производства

металлической утвари, химическихъ продуктовъ. Красильныя. Шелководство.

**Тревиранусъ** (Gottfried-Reinhold Treviranus, 1776 — 1837) — выдающійся нѣмецкій естествоиспытатель. Съ 1793 — 1796 г. изучалъ медицину въ геттингенскомъ университетѣ и былъ удостоенъ званія доктора медицины за диссертацию «De emendanda physiologia». Большинство ученыхъ трудовъ Т. посвящено анатоміи и физиологіи преимущественно безпозвоночныхъ животныхъ, и въ этой области ему удалось сдѣлать много новыхъ открытій; кромѣ этого, онъ изучалъ съ успѣхомъ строеніе глаза разныхъ животныхъ, усовершенствовалъ принятую въ его времена теорію зрѣнія, и съ особю любовью занимался изслѣдованіями нервной системы. Кромѣ этихъ специальныхъ работъ, Т. написалъ два обширныхъ труда, посвященныхъ явленіямъ и законамъ въ жизни организмовъ, т. е. биологіи животныхъ, которую онъ впервые выдвинулъ въ рядъ самостоятельныхъ наукъ. Интересно, что Т., вмѣстѣ съ Ламаркомъ и Жоффруа-Сантъ-Иларомъ, еще до появленія работъ Дарвина былъ защитникомъ эволюціонной теоріи и приспособленія организмовъ къ окружающей средѣ, а также возстававшій противъ строгого отличія видовъ отъ разновидностей. Изъ многочисленныхъ работъ Т. отмѣтимъ слѣдующія: «Biologie, oder Philosophie der lebenden Natur, für Naturforscher und Aerzte» (Геттингенъ, 1802 — 22); «Die Erscheinungen und Gesetze des organischen Lebens» (Бременъ, 1831 — 33); «Beiträge zur Aufklärung der Erscheinungen und Gesetze des organischen Lebens» (Бременъ, 1835 — 38, 4 тома); «Vergleichende Beschreibung des Skelets vom Rochen u. Haifische» (Брауншвейгъ, 1805); «Abhandlungen ueber den inneren Bau der ungelügelten-Insecten» (Геттинг., 1816 — 17); «Ueber das Saugen u. das Geruchsorgan d. Insecten» (Франкф., 1812); «Ueber die Verrichtung der Schwimmblase bei den Fischen» (Геттингенъ, 1817); «Ueber die Zeugungstheile und die Fortpflanzung der Mollusken» (Дармштатъ, 1824); «Beiträge zur näheren Kenntnis der Zeugungstheile und der Fortpflanzung der Fische» (Геттингенъ, 1826); «Beiträge zur Lehre von den Gesichtswerkzeugen und dem Sehen des Menschen und der Thiere» (Бременъ, 1828); «Ueber die Entstehung der geschlechtslosen Individuen bei den Hymenopteren. besonders bei den Bienen» (Дармштатъ, 1829); «Ueber die hinteren Hemisphären des Gehirns der Vögel» (Гейдельбергъ, 1831); «Ueber die wirkende Kraft beim Sprung des Menschen und der Thiere» (Гейдельбергъ, 1831); «Ueber die organischen Körper des thierischen Samens und deren Analogie mit dem Pollen der Pflanzen» (Гейдельбергъ, 1835). Кромѣ того, Т. издавалъ, вмѣстѣ съ своимъ братомъ, журналъ «Vermischte Schriften anatomischen und physiologischen Inhalts» (Геттингенъ, 1816 — 1821), въ которомъ помѣщалъ большое число своихъ изслѣдованій. Вмѣстѣ съ Фр. Тидеманномъ и Л. Тревиранусомъ, онъ редактировалъ «Zeitschrift für Physiologie» (Дармштатъ и Гейдельбергъ, 1824 — 35).



**Тревيرانусъ** (Ludwig[Ludolf]Christoph Treviranus) — вѣмекій естествоиспытатель, братъ предыдущаго (1779—1864), изучалъ медицину и естественныя науки; съ 1801 г. практиковалъ въ родномъ городѣ, въ 1812 г. назначенъ профессоромъ ботаники ростокаго университета, а затѣмъ перешелъ въ Бреславль и, наконецъ, въ Боннъ. Т. былъ однимъ изъ первыхъ ботаниковъ, изслѣдовавшихъ тончайшее строеніе растений при помощи микроскопа. Т. участвовалъ въ редакціи нѣкоторыхъ научныхъ периодическихъ журналовъ, издаваемыхъ его братомъ Готфридомъ Т. (см.); кромѣ того, онъ написалъ «*Untersuchungen ueber die wichtigsten Gegenstände der Naturwissenschaften und der Medizin*» (Геттингенъ, 1803, 1 т.). *Н. Н. А.*

**Тревиряи** или *тревиреры* (Treveri) — племя въ бельгійской Галліи, германскаго происхожденія; Цезарь даже называетъ ихъ германцами, говорившими по-кельтски. Т. были наиболее знаменитымъ изъ бельгійскихъ племенъ и особенно славились своей конницей, которая считалась самой храброй во всей Галліи. Они жили между областями нервевъ, медиоматриковъ, ремовъ и Рейномъ, управлялись севатомъ изъ 113 членовъ и былъ въ союзѣ съ римлянами. Окружавшія ихъ племена — сегны, кондрузы и эбруоны — находились подъ ихъ покровительствомъ. Сначала Т. добровольно подчинились Цезарю, но въ 54 г. возстали подъ предводительствомъ Индуціомара и были побѣждены Лабиномъ. Вторично они возстали въ 21 г. по Р. Хр., подъ предводительствомъ Юлія Флора, но тоже скоро были усмирены. Въ востаніи Цивилиса Т. не принимали участія. Столицей Т. была Augusta Treverorum на Мозелѣ, нынѣшній Триръ.

**Тревога** — внезапный подъемъ или сборъ войскъ въ случаѣ неожиданнаго нападенія или непредвидѣннаго появленія противника. а также во исполненіе какого-либо внезапно принятаго рѣшенія. Сигналы Т. подается барабаннымъ боемъ, звукомъ роговъ или трубъ, пушечнымъ выстрѣлами, ракетами. Въ бою этотъ сигналъ указываетъ на необходимость скорѣйшей помощи въ томъ направленіи, откуда онъ поданъ.

*Т. на кораблѣ* — барабанный бой, по которому всѣ тотчасъ занимаютъ свои мѣста по росписанію къ бою, и корабль готовится къ сраженію. Кромѣ того, на кораблѣ бывають тревоги пожарная, абордажная и др. См. Росписаніе судовое.

**Трегалоза** — см. Сахарозы.

**Трегеръ** (Альбертъ Traeger) — нѣм. поэтъ, род. въ 1830 г.; занимаетъ въ Берлинѣ должность нотариуса. Сборникъ его «*Gedichte*» въ 1892 г. вышелъ 17-ымъ изд.; ихъ отличительныя черты — задушевность и изящная простота слога. Для театра онъ написалъ: «*Die letzte Puppe*» (1864), «*Eine Stunde vor der Hochzeit*» (1871) и, въ сотрудничествѣ съ Э. Полемъ, «*Morgenstündchen einer Subrette*».

**Трегаръ** (Франсуа-Томас Tréhouard) — французскій адмиралъ (1798—1873). Отличился при Наваринѣ. Въ 1846 г. Т. стоялъ во главѣ эскадры, посланной въ Южную Америку для улаженія конфликта между Арген-

тинской федераціей и Франціей. Позже командовалъ средиземной эскадрой.

**Тредгольдъ** (Томасъ Tredgold) — англійскій архитекторъ, род. въ 1788 г. въ Браундонѣ, ум. въ 1829 г. въ Лондонѣ. Сначала былъ простымъ столяромъ, потомъ учился въ Лондонѣ, у архитектора Аткинсона. Построилъ большую арабеску въ Сіонгоузѣ. Печатные труды Т.: «*Elementary principles of carpentry*» (7 изд., Л., 1886); «*The steam-engine*» (3 т., 1 изд. 1827; 2 изд. 1853).

**Тредгаръ** (Tredgar) — быстро растущій городъ въ графствѣ Монмутъ (Англія), посреди богатѣйшихъ угольныхъ и желѣзныхъ рудниковъ. 17341 жит. (1891).

**Тредьяковскій** (Василій Кирилловичъ) — выдающийся русскій ученый XVIII в. и неудачный поэтъ, имя котораго сдѣлалось нарицательнымъ для обозначенія бездарныхъ стихотворцевъ. Родился 9 февраля 1703 г. въ Астрахани, въ семьѣ приходскаго священника. Первоначальное образованіе получилъ изъ духовныхъ книгъ въ Троицкой школѣ, но словеснымъ наукамъ учился у капуцинскихъ монаховъ, на латинскомъ языкѣ. Существуетъ извѣстіе, что отецъ предназначалъ юношу къ духовному званію и намѣревался женить его противъ воли, но послѣдній сбѣжалъ за день до свадьбы въ Москву и тамъ поступилъ въ славяно-греко-латинскую академію. По другимъ свѣдѣніямъ, онъ выказалъ въ астраханской школѣ отличныя способности къ ученію и былъ отправленъ въ 1723 г. въ академію въ качествѣ лучшаго ученика. Ко времени пребыванія въ академіи относится первая стихотворенія попытка Т. въ силлабическомъ родѣ и первая же драмы, впоследствии имъ затеряныя. Въ 1726 г. Т. отправился за границу, но кончивъ курса въ академіи. Въ Голландіи Т. жилъ у посланника гр. И. Г. Головина и выучился здѣсь французскому языку; въ Парижѣ — у посланника кн. А. Б. Куракина. Тѣмъ не менѣе ему приходилось бѣдствовать за границей: просьба его въ синодѣ «опредѣлить годовое жалованье» для окончанія богословскихъ и философскихъ наукъ не была уважена, потому что онъ числился бѣжавшимъ изъ академіи. Въ Парижѣ, куда онъ явился «шедши пѣшъ за крайнюю уже своею бѣдностію», онъ учился въ университетѣ математическимъ и философскимъ наукамъ, слушалъ богословіе, принималъ участіе въ публичныхъ диспутахъ. Свѣтскую жизнь французскаго общества, съ ея вичурно-пасторальными стремленіями, Т. воспылѣ въ многочисленныхъ русскихъ и французскихъ стихахъ. Послѣдніе силовъ посвящены любви и значительно превосходятъ русскіе благозвучіемъ и даже извѣстнаго рода изяществомъ. Кромѣ основательнаго знанія французскаго языка, Т. приобрѣлъ въ Парижѣ обширныя свѣдѣнія въ области теоріи словесности и классическихъ литературъ; онъ изучалъ и итальянскій языкъ. Вернувшись въ 1730 г. въ Россію, онъ явился однимъ изъ наиболее образованныхъ людей тогдашняго русскаго общества. Въ это время на смѣну талантливому Теофану Прокоповичу, который сдѣлался не въ мѣру сдержанъ и остороженъ

послѣ кончины Петра Великаго, шелъ не менѣе талантливый князь Антиохъ Кянтемірѣ, мѣтко изобразившій убогое состояніе просвѣтительной русской мысли. Среди молодого поколѣнія было не мало приверженцевъ Петровскихъ идей; частью это были люди знатнаго круга, имѣвшіе возможность получить воспитаніе при исключительныхъ для того времени условіяхъ, частью — лица, путешествовавшія за границей и на личномъ опытѣ узнавшія блага стороны западной культуры. Но ихъ влияние еще не распространялось на широкіе общественные круги, и человѣку незнатному, какъ Т., приходилось дѣлать ученую карьеру при обстоятеляхъ чрезвычайнаго трудныхъ, требовавшихъ отъ человѣка большаго сдѣлокъ съ самолюбіемъ и даже самопожертвованія. Онъ долженъ былъ искать покровителей и защитниковъ среди знати. Такой покровитель нашелся у Т. въ лицѣ того же кн. А. Б. Куракина, у котораго онъ жилъ въ Парижѣ. Ему было посвящено первое печатное произведеніе Т., изданное на счетъ покровителя: «Взда въ островъ любви» (1730). Это — переводъ старинной книги Поля Тальмана. Переводить на русскій языкъ въ то время было очень трудно; не существовало ни образцовъ, ни комментированныхъ изданій, ни словарей; но если и принять въ соображеніе всѣ эти трудности, нельзя назвать переводъ Т. удовлетворительнымъ по отношенію къ благозвучію и чувству художественной мѣры; онъ былъ только точенъ и добросовѣстно вѣренъ подлиннику. Ему доставило успѣхъ самое содержаніе книги, посвященное изображенію чувствъ изначной любви и уваженія къ женщинѣ, новыхъ въ то время для русскихъ читателей. Въ той же книгѣ Т. помѣстилъ нѣсколько стихотвореній своей «работы» и предисловіе, въ которомъ впервые высказалъ мысль объ употребленіи въ литературныхъ произведеніяхъ русскаго, а не славянскаго языка, какъ было до того времени. Есть извѣстіе, что много лѣтъ спустя Т. собралъ всѣ, сколько могъ достать, экземпляры этой книги и сжечь. Во всемъ нуждавшася Тредьяковскаго пріютію у себя сначала академическій студентъ Ададуровъ, съ пѣлью научиться отъ него франц. языку. Въ 1731 г. Т. жилъ въ Москвѣ, въ домѣ Семена Кирилловича Нарышкина, и переписывался съ Шумахеромъ, который принималъ уже по отношенію къ нему подобострастный тонъ. Въ Москвѣ Т. могъ убѣдиться еще разъ въ неприязни къ нему духовенства, отказавшаго ему въ заграничной стипендіи: его готовы были обвинить въ атеизмѣ, какъ изучающаго философію, по коей выходило, «якобы Бога нѣтъ». Въ 1733 г. его принимаетъ на службу академія съ жалованьемъ въ 360 р. и съ обязательствомъ «вычищать языкъ русской піяшучи какъ стихами, такъ и не стихами; давать лекціи, ежели отъ него потребовано будетъ; окончить грамматку, которую онъ началъ; и трудиться совоюкою съ прочими надъ дикціонаріемъ русскимъ; переводить съ французскаго на русской языкъ все что ему дастся». Ему пришлось также обучать русскому языку самого президента ака-

деміи, Германа Кейзерлинга. Въ то же время Т. сочинялъ торжественныя рѣчи и стихи, проникнутые самой грубой лестью и самоуниженіемъ. Это были оды на востестве на престолѣ, на бракосочетаіи, на побѣдѣ, на назначеніе новаго президента академіи и т. д. Въ 1734 г., по случаю взятія Данцига русскими войсками, Т. написалъ оду, посвященную, въ какойскі-льстивыхъ выраженіяхъ, Бирону, и въ концѣ ея помѣстилъ «разсужденіе объ одѣ вообще, взятое имъ изъ «Discours sur l'ode» Буало, прибавивъ отъ себя чрезмѣрныя похвалы Теофану Прокоповичу. Въ исправленномъ и передѣланномъ на тоническій ладъ видѣ эта ода появилась, спустя нѣсколько лѣтъ, уже безъ посвященія Бирону, находившемуся въ опалѣ, и безъ похвалъ Прокоповичу, тогда уже умершему. Путь Т. въ качествѣ придворнаго стихотворца былъ испещренъ разнообразными терниями. Рассказываютъ, напр., что при поднесеніи императрицѣ Аннѣ Іоанновнѣ своихъ одъ Т. долженъ былъ отъ самыхъ дверей залы до трона ползти на колѣняхъ. У священника Алексѣя Васильева оказался списокъ пѣсни Т., начавшейся стихомъ: «Да здравствуетъ днесъ императриксъ Анна». Слово «императриксъ» показалось подозрительнымъ писцу духовнаго правленія Семену Косоорову, и онъ донесъ о томъ своему начальству. Загорѣлось дѣло: «въ титулѣ ея императорскаго величества явилось напечатано не по формѣ». Священникъ Васильевъ и дьяконъ Савельевъ, доставившій пѣсню, были отосланы въ Москву въ контору тайныхъ розыскныхъ дѣлъ. Т. долженъ былъ написать обширное разсужденіе, при чемъ не преминулъ коснуться свойства пентаметра. «Употребилъ я сіе Латинское слово, Императриксъ, для того, что мѣра стиха сего требовала, ибо лишней бы слогъ въ словѣ Императрица; но что чрезъ оное слово никаковаго нѣтъ урона въ высочайшемъ титулѣ Ея Императорскаго Величества, то не токмо Латинскій языкъ довольно меня оправдываетъ, но сверхъ того еще и стихотворная наука». Объясненія Т. были признаны резонными, и священникъ съ дьякономъ были освобождены безъ штрафа. 4 февраля 1740 г. Волыскій избилъ беззащитнаго писателя, получившаго приказаніе сочинять вирши къ «драуцкой» свадьбѣ шута кн. Голицына съ Бужанниковой. Долго и слезно молилъ Т. о вознагражденіи его за бездѣлье и увѣче, но только послѣ паденія Волынскаго его просьба была услыхана, и ему выдано изъ конфискованныхъ средствъ обидчика триста шестьдесятъ рублей. Выполняя различныя порученія академіи и переводы, трудясь надъ самыми разнообразными видами литературныхъ произведеній, въ родѣ «Силы любви и ненависти, драмы на музыкѣ» (первая печатная на русскомъ языкѣ опера) или «Истинной политикѣ», изданной имъ на собственные средства, Т. долго не получалъ въ академіи никакого поощренія. Онъ сильно нуждался и страдалъ отъ долговъ. Въ рядѣ жалобныхъ прошеній и писемъ, въ которыхъ чувствуется истинная нужда и горе онъ говоритъ о своемъ жалкомъ положеніи при которомъ, напр., послѣ пожара въ 1738 г.,

ему не на что было купить дровъ и свѣчъ. Академія туго исполняла просьбы Т. о вспомошествованіяхъ и ссудахъ, хотя матеріальное положеніе его особенно осложнилось въ 1742 г. женитьбой. Только въ 1745 г., когда Т. обратился съ доношеніемъ въ сенатъ и изложилъ по пунктамъ свои права на званіе академика и испытанныя мятарства, импер. Елизавета пожаловала его, по докладу сената, въ профессора «какъ латинскія, такъ и русскія элоквенціи». Съ тѣхъ поръ онъ сталъ получать 660 р. Одновременно былъ пожалованъ въ академики и Ломоносовъ, съ которымъ у Т. шла уже полемика по поводу ямбовъ и хореевъ. Результатомъ этой полемики, въ которой принялъ участіе и Сумароковъ, сначала явившій съ Т., стоявшій за хорей, а потомъ перешедшій на сторону ямба, осталась любопытная брошюра, въ которой писатели рѣшились передать свой споръ на судъ читателей: «Три Оды парафрастическія псалма 143 сочиненныя чрезъ трехъ стихотворцевъ изъ которыхъ каждой одну сложилъ особливо» (1743). Позже эта полемика приняла ожесточенный характеръ и съ принципиальной перешла на личную почву: одинъ писатель старался унижить и осмѣять другого. Сумароковъ написалъ комедію, въ которой вывелъ Т. подъ видомъ пошляка-педанта Тресотиниуса. Т. въ отместку жестоко критиковалъ сочиненія Сумарокова, пытаясь доказать полнѣйшее отсутствіе въ нихъ оригинальности и таланта. Ломоносовъ въ своихъ эпиграммахъ на Т. выражался такъ:

Языка нашего небесна красота

Не будеть никогда поправна отъ скота...

Т. говорилъ въ отвѣтной эпиграммѣ:

Когда по твоemu сова и скотъ ужъ я,

То самъ ты нетошуръ и подлинно свинья.

Правописаніе Т., изложенное имъ въ «разговорѣ между чужестраннымъ человекомъ и русскійскимъ объ Ортографіи», отличалось отъ общепринятаго въ то время главнымъ образомъ исключеніемъ нѣкоторыхъ буквъ нашей азбуки и писаніемъ прилагательныхъ множественныхъ въ именительномъ падежѣ на *и, е, я, а* не *е, я, а*. Въ примѣчаніяхъ изложена исторія созданія славянской азбуки и ея послѣдующія судьбы въ эпоху московской и позднѣйшей гражданской печати. Книга объ ортографіи была напечатана въ сент. 1748 г., на счетъ неизвѣстныхъ благотворителей, которымъ она и посвящена. Она явилась и до сихъ поръ значеніе въ томъ отношеніи, что въ ней впервые определенно высказана мысль о необходимости фонетическаго письма: «писать такъ надлежитъ, какъ звонъ требуетъ» — мысль, занимающая умы нашихъ филологовъ и педагоговъ по-нынѣ. Какъ профессоръ элоквенціи, Т. сочинилъ «Слово о богатомъ, различномъ, искусномъ и несотворенномъ витѣствѣ». Здѣсь онъ указывалъ на важность изученія иностранныхъ языковъ, особенно латинскаго, какъ «довольно и предовольно вышеченнаго», но при этомъ предостерегалъ отъ увлеченія: «столько да не называютъ его благороднѣйшимъ всѣхъ прочихъ, а особливо каждой своего природнаго, *сіе не знаю чѣмъ угрюмымъ дышетъ*, и да не приписываютъ толь

много чести Латинскому языку, дабы думать, что все на все ученіе токмо на немъ состоитъ». Мнѣнія и замѣчанія Т. о русской исторіи, въ связи съ характеристикой свойствъ славянскаго и русскаго языковъ, изложены преимущественно въ «Трехъ разсужденіяхъ о трехъ главнѣйшихъ древностейъ российскихъ: а) о первенствѣ славянскаго языка предъ гевтоническимъ, б) о первоначалѣи руссовъ и с) о варягахъ руссахъ славянскаго званія, рода и языка». Это разсужденіе, видѣтельствующее о немалой начитанности автора и въ этой области, написано съ предвзятымъ намѣреніемъ доказать преимущество русскаго языка и народа. Впервые высказанное здѣсь мнѣніе о славянскомъ происхожденіи варяжскихъ князей Т. основывается на предположеніи, что варяги—русъ были поморскіе (прибалтійскіе) славяне, и что Рюрикъ вышелъ съ о-ва Рюгена. Стремясь доказать древность русскаго языка и отыскивать повсюду слѣды первобытнаго пребыванія славянъ, Т. обращается къ филологическимъ сблженіямъ и объясненіямъ, входящимъ сплошь и рядомъ до комизма: слово «варяги» онъ понимаетъ, какъ «предварятели» («варягу» — предваряю), слово «скны» производитъ отъ скиты («скитаться»), «Парижъ» — отъ «паритъ», «Мадридъ» — отъ «мудритъ» и т. д. Важнѣйшіе изъ переводныхъ и оригинальныхъ трудовъ Т. — несомнѣнно тѣ, которые относятся къ теоріи словесности: здѣсь онъ стоялъ на высотѣ современной ему европейской науки. Особенно здравыми сужденіями отличается его «Мнѣніе о происхожденіи поэзии и стиховъ вообще». Изложивъ здѣсь различныя взгляды на происхожденіе поэзии и стихотворство (сине быть питомъ, а иное стихи писать), авторъ предлагаетъ дѣленіе поэтическихъ произведеній на разные роды и виды, которыхъ насчитываетъ болѣе 23. Онъ признаетъ отличительнымъ признакомъ поэзии творчество, вымыселъ, но вымыселъ спо разуму», естественный, правдоподобный, — и эта въ настоящее время элементарно-школьная мысль была тогда элементомъ для русскаго читателя. Первымъ стихотвореніемъ, написаннымъ тоническимъ разитромъ, введеніе и утверженіе котораго составляло большую заслугу Т., было поздравленіе барону І. А. Корфу, назначенному въ сентябрѣ 1734 г. начальникомъ академіи. Несвойственный русскому языку, но прежде господствовавшій въ немъ силлабическій ритмъ не удовлетворялъ Т., казался ему не совпадающимъ съ музыкальнымъ складомъ нашей стихотворной рѣчи. Постепенно онъ напалъ на мысль о тоническомъ количествѣ слоговъ и изъ столь прежде всего остановился на хорейхъ. Свою теорію онъ изложилъ въ 1735 г. въ рукодѣствѣ: «Новый и краткій способъ къ сложенію русскіихъ стиховъ», и въ 1755 г., въ статьѣ: «О древнемъ, среднемъ и новомъ стихотвореніи русскіихомъ». Возражалъ нѣкоторымъ оппонентамъ, полагавшимъ, что новое стихосложеніе взято имъ съ французскаго, Т. указать на источникъ, откуда возникло его нововведеніе: это были народныя пѣсни. Столь-же основательны его суж-

денія о комедіи, на основаніи изслѣдованій Брюма и Рапена, объ одѣ; изъ переведовъ выдаются «Стихотворческая наука Буало» (*L'art poétique*) и «Эпистолы о стихотворствѣ» Горация. О трудолюбіи Т. лучше всего свидѣтельствуяютъ переводы такихъ капитальныхъ и многотомныхъ трудовъ, какъ «Древняя исторія» Роллена (13 тт.), «Римская исторія» Роллена и Кривье, «Исторія римскихъ императоровъ» Кривье (оба сочиненія—16 т.), не говоря уже о множествѣ другихъ переведенныхъ имъ книгъ, въ родѣ аллегорическаго романа Баркляе *«Argenis»* или получившей печальную извѣстность «Телемахиды», въ 24 пѣсняхъ. Трудолюбіе и обширные познанія Т. не были отъены по достоинству его современниками. У всѣхъ на виду было его неудачное стихотворство, и отзывы о немъ долго страдали узкой односторонностью. Выйдя въ отставку въ 1759 г., но продолжая непрерывно трудиться и не переставая въ тоже время нуждаться, Т. умеръ неизреченнымъ, среди глумленія, насмѣшекъ и обидъ, 6 авг. 1769 г. Лучшие дѣятели конца XVIII в., Новиковъ и Радищевъ, отнесли къ симпатично къ дѣятельности неутомимаго труженика, беззавѣтно преданнаго дѣлу родного просвѣщенія. Если онъ не былъ отъенъ Карамзинскимъ, то отзывъ Пушкина утверждалъ за нимъ репутацію «почтеннаго и порядочнаго человѣка». Шевыревъ находилъ проблемскъ поэтическаго вдохновенія въ стихахъ:

Вонми, о небо, и реку,  
Земля да слышитъ усть глаголы;  
Какъ дождь я словомъ потеку,  
И сидуть какъ роса къ цвѣтку,  
Мой вѣщанія на долы.

Находили у Т. хорошіе стихи и Перевлѣвскій, и Ир. Введенскій, усердный панегиристъ нашего писателя, не смущавшійся тѣмъ, что эти стихи надо были выискивать, какъ жемчужины на днѣ морей. Историкъ литературы отнеслись къ Т. чрезвычайно внимательно и отвела ему почетное мѣсто среди дѣятелей русской науки XVIII в.

*Литература.* Изданія сочиненій: 1) 1752 г., СПб., въ 2 томахъ; 2) Смирдина (СПб., 1849, 3 ч.), 3) Перевлѣвскаго, «Избранныя сочиненія, съ приложеніемъ критическихъ статей о Т.» (М., 1849). Наибольше полная біографія—во II т. «Исторія Академіи Наукъ» П. Пекарскаго (СПб., 1873, стр. 1—258). Литература о Т. собрана въ III т. «Исторія русской литературы», А. Н. Пыпина (СПб., 1899, стр. 473; см. также стр. 446—460). Главныя статьи о Т. воспроизведены въ изд. С. А. Венгерова, «Русская поэзія» (т. I, СПб., 1897, стр. 50—75 и 365—397). *Евг. Ляцкий.*

**Трезвонъ**—звонъ въ нѣсколько колоколовъ, въ три приема. Онъ бываетъ послѣ благовѣста предъ началомъ болѣе торжественныхъ службъ; при пѣвнн полелея; при чтеніи Евангелія на литургіи въ первый день Пасхи, при началѣ и окончаніи молебновъ въ храмовые праздники и царскіе дни.

**Трезвучіе**—см. Аккордъ.

**Трезель** (Камилль-Альфонсъ Trézel, 1780—1860)—французскій генералъ и государственный дѣятель. При Наполеонѣ I сражался

въ Испаніи и Россіи; въ битвѣ при Ланьи потерялъ глазъ. Въ Алжиріи былъ дважды раненъ; въ 1846 г. сдѣланъ паромъ, въ 1847 г.—военнымъ министромъ, руководилъ военнымъ воспитаніемъ графа Парижскаго и герцога Шартрскаго. Написалъ: «Notice sur le Ghilan el Mazenderan» (1826).

**Трезень** (Троїсѣн, Troezen)—въ древней Греціи главный гор. Трезенской обл., лежащей въ юго-вост. углу Аролиды. По преданію, сообщаемому Павзаніемъ, первымъ царемъ Т. былъ Орѣ, по имени котораго страна была названа Ореей; вторымъ царемъ—сынъ Посейдона и дочери Ора Лейды Адеель, по имени котораго страна была наименована Адееліей. Въ царствованіе Адеела произошелъ споръ изъ-за страны между Посейдономъ и Аенной, но по волѣ Зевса состоялось между ними примиреніе, и оба божества водворились въ странѣ. Послѣ Адеела царствовали Саронъ, утонувшій въ заливѣ, который омываетъ Аролиду и который по имени царя сталъ называться Сароническимъ. При царяхъ Гиперетѣ и Анеѣ были построены города Гиперей и Анеея, изъ которыхъ послѣдній сыномъ Анея Астиемъ была переименована въ Посейдоиаду. Когда къ Астію прибыли сыновья Целона Тройдзень (Трезень) и Платей, они прочно основались въ странѣ; по смерти Т. Питеей соединилъ оба города—Гиперей и Посейдоиаду—въ одинъ и далъ ему, въ память брата, имя Т. Первоначально городъ былъ подчиненъ армянамъ, но при возвращеніи Гераклидовъ трезенцы признали господство дорянъ, пришедшихъ изъ Аргоса. Къ древнѣйшей порѣ трезенскаго могущества относится основаніе въ Карин двухъ трезенскихъ колоній—Галикарнасса и Минда. Сыновья Т., Анафистъ и Сфеттъ, переселились въ Атигу. Въ началѣ VII в. Т. призналъ гегемонію Спарты. Во время второй персидской войны трезенцы послали къ Саламину пять кораблей, а самый Т. служилъ сборнымъ пунктомъ для греческаго флота и убѣжищемъ для аеинскихъ женщинъ и дѣтей, проклавшихъ столицу (еще при Павзаніи на главной площади города стояли мраморныя статуи, изображавшія женщинъ и дѣтей, которая просили защиты трезенцевъ). При Платеяхъ сражалось 1000 трезенцевъ; они принимали также участіе въ битвѣ при Микале. При началѣ пелопоннесской войны трезенцы поддерживали Кориневъ противъ Керкиры, вслѣдствіе чего Аеняне въ 430 г. опустошили Трезенскую обл., а въ 425 г. укрѣпились въ Меванѣ и оттуда производили набѣги на страну. Въ 394 г., во время коринвской войны, трезенцы стояли на сторонѣ лакедемонянъ; въ 373 г. опять дѣйствовали противъ аенянъ. Въ македонскій періодъ Т. переходилъ изъ рукъ въ руки; освобожденный въ 303 г. Деметріемъ Полиоркетомъ отъ македонскаго ига, онъ снова долженъ былъ признать господство македонянъ; въ 278 г. спартанецъ Клеонимъ освободилъ трезенцевъ; вновь занятый македонянами, Т. отошелъ къ Ахейскому союзу; въ 223 г. опять былъ отвоенанъ спартанцами. Въ I в. до Р. Хр. Т., по свидѣтельству Страбона, былъ зна-

чительнымъ городомъ и, судя по описанію его достопримѣчательностей, сдѣланному Павзаніемъ, не утратилъ своего величія еще во II-мъ в. по Р. Хр. Изъ героевъ города больше всего воспоминаній сохранилось, по Павзанію, о Тезеевомъ сынѣ Гипполитѣ, въ честь котораго былъ воздвигнутъ храмъ, съ древней статуей. Изъ острововъ, расположенныхъ близъ берега, Т. принадлежали Сферія (или иначе Священный островъ), Калаврія съ храмомъ Посейдона, и памятникомъ Демосеена, и Педоповы о-ва; вдающаяся въ море часть Трезинской обл. образовала полу-въ Меоану, съ городомъ того же имени. Гавань Т., Погонъ, лежала въ 3 вер. отъ города.

Н. О.

**Трезини** (Джузеппе-Андреа-Пьерро)—итальянецъ. архитекторъ. Время и мѣсто его рожденія, равно какъ и смерти, неизвѣстны. Въ 1721 г. онъ поступилъ на русскую службу и былъ опредѣленъ къ строенію Петропавловской крѣпости въ СПб. Въ 1722—50 гг. соорудилъ по своему, одобренному Петромъ Великимъ, проекту зданіе двѣнадцати коллегій (нынѣ спб. университетъ). Во время возведенія этого зданія былъ занятъ и другими архитектурными работами въ новой русской столицѣ, между прочимъ, въ 1727 г., завѣдывалъ всею штукатурною частью и украшеніемъ вышеупомянутой крѣпости, соорудилъ церковь Преображенія Господня, заложенную въ 1742 г. и существовавшую до 1825 г., въ которомъ она была уничтожена пожаромъ (на ея мѣстѣ въстроенъ нынѣшній Преображенскій соборъ архитекторомъ В. П. Стасовымъ), устроилъ въ вѣдомствѣ Кабинета Ея Величества черепичный и кирпичный заводы на Невѣ и управлялъ ими. Въ 1755 г. началъ строить по собственному плану новый каменный гостинный дворъ на Васильевскомъ о-вѣ, вмѣсто прежняго, деревяннаго, но вскорѣ, вслѣдствіе неудовольствій, возникшихъ между нимъ и ревизіонною конторою по поводу непредставленія отъ него отчета въ употребленіи матеріаловъ для постройки коллегій, попросилъ увольненія его отъ службы и дозволить вернуться въ Италію, куда и уѣхалъ въ 1756 г., получивъ за свои труды приличное вознагражденіе.

**Трезубки**—см. Триадакна.

**Трей** (Даниель-Готлибъ Треу)—нѣмецкій композиторъ, род. въ 1695 г. Поставилъ въ Бреславлѣ четыре оперы: «Astarte», «Coriglano», «Ulisse» и «Don Chisciotto». Оставилъ въ манускриптахъ два трагата о музыкѣ, на латинскомъ языкѣ: «Palatum harmonicum, constans tribus partibus vel divisionibus» и «Tractatus in musica universalis».

Н. С.

**Трейбованіе**—см. Серебро (техн.).

**Трейбофенъ**—см. Серебро (техн.).

**Трейбшахта**—очень рѣдко употребляющееся названіе шахты, по которой происходитъ подъемъ ископаемаго.

**Трейдеръ**—замокъ Лифляндской губ., Рижскаго уѣзда, на р. Трейдеръ Аа, въ красивой мѣстности, носящей названіе Лифляндской Швейцаріи. Основанъ въ 1213 г. на мѣстѣ древняго укрѣпленія Добреля; первоначально назывался Фределандомъ. Упомянется въ исторіи ливонскаго ордена. Близъ замка, на берегу рѣки Аа Гутманова пещера.

**Трейдеръ** или *Лифляндская Аа*—р. Лифляндской губ., впадаетъ въ Рижскій зал. Беретъ начало въ Венденскомъ у. въ болотахъ на выс. 700 фт. нѣсколькими вершинами, изъ которыхъ самая значительная вытекаетъ изъ оз. Алусте; течетъ сначала на В до Аагофа, затѣмъ къ С до окрестностей Валка, къ З до Вольмара и даѣе мимо Вендена до впаденія въ Рижскій зал. на ЮЗ. Въ верховьяхъ Т.-Аа течетъ среди болотъ и озеръ, затѣмъ среди живописныхъ, крутыхъ береговъ, сложенныхъ изъ песчанка и покрытыхъ лѣсами (Лифляндская Швейцарія); на берегахъ много древнихъ, частью разрушенныхъ, частью еще уцѣлѣвшихъ замковъ. Общая длина р. 367 вер. Несудоходна, но сплавъ на всемъ теченіи. Шир. у Вольмара 25, ниже 40—50 саж. Ложе каменисто; при Вольмарѣ пороги; полагаютъ, что это остатокъ искусственной плотины временъ XII в. Притоки: прав.—Тирзе, Шварцбахъ, Пулпарунъ; лѣв.—Пальце, Абболь, Раупе и Амматъ.

**Трейдесвицъ** (Иванъ Фомичъ, 1834—1900)—геологъ, проф. варшавскаго университета. Уроженецъ Варшавы, гдѣ получилъ и среднее образованіе. Окончилъ курсъ въ институтѣ сельскаго хозяйства и лѣсоводства въ Мармонтѣ, а затѣмъ въ спб. ун-в. по физ.-математ. факультету. Въ 1862 г. занялъ кафедру минералогіи въ политехн. инстит. въ Новой Александріи, въ 1867 г. кафедру петрографіи, а въ 1869 г. геологіи и минералогіи въ варшавской главной школѣ, послѣднюю онъ сохранялъ и по преобразованіи этой школы въ варшавскій ун-в.—до 1890 г. По оставленіи университета редактировалъ нѣкоторое время журналъ «Ateneum» и былъ директоромъ частнаго реальнаго училища въ Варшавѣ. Большинство учен. хъ работъ Т. посвящено геологич. Польши, изъ нихъ главнѣйшія: «О переходныхъ формаціяхъ Кѣлецкихъ горъ» (Варшава, 1872) и «Mapa geologiczna gubernii Lubelskiej» («Pam. Fisiogr.», 1894—95). Кроме того, Т. помѣщалъ въ мѣстныхъ изданіяхъ рядъ популярныхъ статей и мелкихъ научныхъ замѣтокъ на польскомъ языкѣ.

**Трейеръ** (Готлибъ-Самуилъ Треер, 1683—1743)—нѣмецкій историкъ; былъ профессоромъ морали, политики, исторіи и государственнаго права въ гельмштедтскомъ университетѣ (въ Брауншвейгѣ), позже профессоромъ юридич., моральныхъ и политическихъ наукъ въ Геттингенѣ. Написалъ до 39 сочиненій по исторіи, богословію, юридическимъ наукамъ, географіи, астрономіи и т. д.; главнѣйшія изъ нихъ: «De licentia peregrinandi legibus circumscripta» (Вольфенбют., 1720); «Annales Academiae Juliae» (15 т., 1720—28); «Anastasis veteris Germani germanaeque feminae» (Гельмштедтъ, 1728); «Paedia iuris foederalis universalis» (Франкф., 1753) и др. Нѣкоторые изъ сочиненій Т. имѣютъ отношеніе къ русской исторіи: «Dissertatio de perpetua amicitia germanicum inter et russicum imperium»; «Abstammung des Russischen Kaiserlichen Hauses und der Braunsch. Lüneb. Herzoge von einer Teutschen Stamm-Mutter» (Вольфенбюттель, 1733); «Beweiss, dass Moscau das wahrhafte goldne Vlies be-

sitze»; «De vera origine aquilae bicipis imperii»; «Beweiss, das es nicht wieder das Völk-ker Recht sey, einen Gesandten aufzuhalten»; «Untersuchungen nach dem Recht der Natur, wie weit ein Fürst Macht habe, seinen Erstgebohrnen Prinzen von der Nachfolge auszuschliessen» (Вольфенбюттель, 1718; по поводу парича Алексія). Наиболее важныя изъ сочиненій Т., относящихся къ русской исторіи, являются: «Apoloia pro Johanne Basiliide II Magno Duce Moscoviae tyrannidis vulgo falsoque insimulato» (Вѣна, 1711) и «Einleitung zur moscovitischen Historie von der Zeit an da Moscov aus vielen kleinen Staaten zu einem grossen Reiche gediehen, biss auf den Stolbovischen Frieden» (Лпц. и Вольфенбют., 1720). Въ первомъ сочиненіи Т. старается оправдать Іоанна Грознаго отъ обвиненія въ тиранніи; оно показываетъ начитанность автора и способность къ критическому изслѣдованію. Въ «Введеніи къ Московской исторіи» авторъ желаетъ показать постепенный ростъ Московскаго государства; центральная личность—Іоаннъ Грозный, царствованію котораго посвящено болѣе трети сочиненія; въ изображеніи Т. Грозный является какимъ-то реформаторомъ, а жестокости объясняются противодѣйствіемъ, которое встрѣтилъ его преобразовательные планы, очень напоминаетъ Петра Великаго и, можно думать, что сочиненіе это написано съ дѣлю оправдать и объяснить дѣйствія Петра. Главное достоинство сочиненій Т.—его стремленіе показать связь Петровской Руси съ Московской, затѣмъ удачный подборъ и группировка матеріала соответственно основной идее сочиненія; даже преувеличенія и историческія погрѣшности вызваны систематическимъ проведеніемъ этой идеи. Къ источникамъ Т. относится критически. «Московская исторія» переведена на русскій яз. С. В. Платининымъ въ 1741 г., но переводъ не былъ изданъ и сохранился во многихъ рукописныхъ спискахъ. Ср. В. Щербина, «Готлибъ-Самуилъ Т. и его сочиненія по исторіи московскаго государства» (въ «Чтеніяхъ Историческаго Общества Нестора Лѣтописца», 1895, кн. IX, и отд. изд., Кіевъ, 1895).

**Трейландъ** (Ө. Я., Frizis Treulands или Бривземіанскъ)—латышскій этнографъ и педагогъ, род. въ 1846 г., окончивъ курсъ въ горьгорьцкомъ институтѣ; былъ учителемъ гимназіи, потомъ инспекторомъ народныхъ училищъ латышскаго района, рижск. учебнаго округа; сотрудничалъ въ «Моск. Вѣдомостяхъ» и Аксаковской «Руси». Въ 1869 г. предпринялъ этнографическую поѣздку по латышскимъ мѣстностямъ Лифляндской, Витебской и Курляндской губ. Издалъ во II т. «Сборника антроп. и этногр. статей» Дашкова «Латышскія народныя пѣсни въ русской транскрипціи и передачѣ» (1873), затѣмъ латыш. народныя пословицы и загадки (1881). Совершенно новый матеріалъ для фольклора и мидеологии представляетъ собраніе наговоровъ и заклинаній, изд. въ VI т. «Грудовъ» этногр. отд. моск. общества любителей естествознанія, антропологии и этнографіи. Въ I вып. «Сборн. мат.» по этногр.» изд. при Дашков.

Этногр. Музеѣ появилась статья Т. о крестьянскихъ обрядахъ у латышей (1885), во II вып.—«Латышскія народныя сказки» (1887). На средства мин. нар. проsv. Т. въ 1867—1875 г. издалъ, при содѣйствіи Вальдемара и Спрогиса, «Русско-латышско-нѣм.» и «Латышско-русско-нѣмецкій» словари. Для ознакомленія латышей съ русской литературою Т. перевелъ на латышскій языкъ «Гараса Бульбу» Гоголя (1877). Множество корреспондентовъ въ разныхъ углахъ Латышскаго края дало Т.—и впоследствии Барону—возможность собрать громадный матеріалъ для «Thesaurus» и для регистраціи современнаго латышскаго пѣсеннаго репертуара. Всего собрано было 54000 четверостишія, изъ которыхъ, за вычетомъ вариантовъ, осталось 16000 оригинальныхъ. Они изданы въ послѣдствіи Барономъ и Виссесдорфомъ въ сборникъ «Latvju dainas» (Митава, 1894—1900). Выѣстъ въ Вальдемаромъ и Спрогисомъ, Т. положилъ начало ознакомленію русск. общества съ латышскою народною поэзіею и литературою. Ср. Schablowsky, «Latweeschu ganstneezibas rādītajs» (1893—1900); Дравнеекъ, «Konwersazjas vārdnize» (1891); Вс. Ө. Миллеръ, «Предисловіе къ Сб. матер. по этнографіи» (II, М., 1887).

Ф. Волтеръ.

**Трейтлейнъ** (Жозефъ-Петеръ)—германскій математикъ. Род. въ 1845 г. Высшее образованіе получилъ въ гейдельбергскомъ университетѣ. Главнымъ предметомъ своихъ ученыхъ занятій избралъ исторію математики, которой и посвятилъ свое первое появившееся въ печати сочиненіе «Geschichte unserer Zahlzeichen und Entwicklung der Ansichten über dieselbe» (Карлсруэ, 1875); напечатанное въ видѣ приложенія къ программѣ карлсруэской гимназіи, оно было очень замѣтнымъ явленіемъ въ литературѣ своего предмета, какъ это можно видѣть изъ обширной рецензіи З. Гюнтера («Zeitschrift für Mathematik und Physik», XXI, 1876). Затѣмъ Т. нап. «Intorno ad alcuni scritti inediti relativi al calcolo dell'abaco» («Bullettino di bibliografia e di storia delle scienze matematiche e fisiche da B. Boncompagni», X, 1877), «Scritti inediti relativi al calcolo dell'abaco» (тамъ-же). Въ этой работѣ составитель даетъ обстоятельное описаніе и перечисляетъ подлинный текстъ трехъ неизданныхъ раѣе средневѣковыхъ сочиненій о счетѣ на абакусѣ. «Das Rechnen im XVI Jahrhundert» («Zeitschrift f. Mathem. u. Phys.», XXII Supplement, 1877); «Die deutsche Coss» (тамъ-же, XXIV Suppl., 1879); «Der Traktat des Jordanus Nemorarius «De Numeris datis» (тамъ-же); «Ein Beitrag zur Geschichte der griechischen Geometrie» (тамъ-же, XXVIII, 1883); «Das geschichtliche Element im mathematischen Unterrichte der höheren Lehranstalten. Vortrag, gehalten bei der 62. Versammlung deutscher Naturforscher und Aerzte zu Heidelberg» (Брауншв., 1890) и др.

**Трейчкѣ** (Генрихъ фонъ-Трейтсчкѣ, 1834—96)—извѣстный нѣмецкій историкъ и публицистъ, род. въ Дрезденѣ. Во время прохожденія университетскаго курса онъ, кромѣ исторіи, удѣлялъ много времени на занятія

политическою экономіей и государственными науками. Большое влияние имѣлъ на него въ годы студенчества профессор Дальманъ. Въ 1863 г. Т. получилъ кафедру въ Фрейбургѣ; съ 1866 до 1889 г. редактировалъ «Preussische Jahrbücher»; былъ посѣдовательно профессоромъ въ Килѣ, Гейдельбергѣ и Берлинѣ. Страстно увлекавшійся политикой, онъ былъ избранъ въ 1871 г. въ депутаты рейхстага, гдѣ примкнулъ къ партіи національ-либераловъ. Рѣчи, произнесенныя имъ въ рейхстагѣ, изданы Миттельштетдомъ: «Reden von Heinrich von Treitschke im Deutschen Reichstage 1871—84» (Лпц., 1896). Многочисленныя мелкія историческія и публицистическія статьи Т. вошли въ сборники «Historische und politische Aufsätze» (Лпц., 1865—1897) и «Zehn Jahre deutscher Kämpfe. Schriften zur Tagespolitik» (3 изд., Берл., 1897, Neue Folge, Лпц., 1896) а также разбросаны въ «Preussische Jahrbücher» и «Forschungen zur Brandenburgischen und Preussischen Geschichte». Во всѣхъ этихъ статьяхъ онъ проводилъ свои любимыя идеи о политической свободѣ, о необходимости единой Германіи и о конституціонномъ строеѣ. Онъ стоялъ за полное подчиненіе отдѣльныхъ иѣм. государствъ интересамъ имперіи и былъ большимъ поклонникомъ Бисмарка. Сочиненія его вообще отличаются довольно замѣтнымъ прусскимъ шовинизмомъ. Горячимъ прусско-нѣмецкимъ патриотомъ является Т. и въ блестяще написанномъ главномъ своемъ историческомъ трудѣ: «Deutsche Geschichte im XIX Jahrhundert» (Лпц., 1879—94, 5 т.). Онъ успѣлъ довести это сочиненіе, на которомъ сосредоточивалъ главное свое вниманіе съ начала семидесятихъ годовъ, лишь до мартовской революціи 1848 г. Его лекціи о политикѣ, пользовавшіяся большою популярностью, изданы уже послѣ его смерти Корницелюсомъ («Politik», Лпц., 1897—98, 2 т.). Послѣ смерти Ранке въ 1886 г. Т. былъ избранъ прусскимъ историографомъ, а въ 1895 г. членомъ берлинской академіи наукъ. Въ молодые годы онъ писалъ и стихотворенія «Studien (Лпц., 1857) и «Vaterländische Gedichte» (2 изд., Геттинг., 1859). Ср. Schiemann, «Heinrich v. Treitschke's Lehr- und Wanderjahre 1834—66» (Мюнхенъ и Лпц., 1896); «Gustav Freytag und Heinrich v. Treitschke im Briefwechsel» (Лпц., 1900).

Н. Л.—ч.

**Трѣйчке** (Георгъ-Фридрихъ Treitschke) — иѣм. писатель (1776—1842). Былъ режиссеромъ при вѣнскомъ придворномъ театрѣ; написалъ «Singspiele» (1808), «Gedichte» (1817 и 1841) и др.

**Трель** или *триллеръ*—быстрое чередованіе двухъ сосѣднихъ нотъ, стоящихъ на секунду большую или малую. Первая нота называется главной и по отношенію къ гармоніи—гармоническою, вторая—вспомогательною (см.). Обыкновенно вспомогательная нота стоитъ выше главной. Т. обозначается въ нотномъ письмѣ сокращенно буквами tr, которыя ставятся надъ главной или гармонической нотой, вторая же, вспомогательная, подразумевается. Длительность Т. зависитъ отъ длительности главной выписанной ноты.

Число чередующихся тоновъ въ Т. неопредѣленное. Если вспомогательная нота должна имѣть случайный хроматическій знакъ, то его ставятъ надъ главной нотой подъ tr. Если Т. должна состоять изъ главной и вспомогательной нижней, то передъ главной ставятъ эту нижнюю въ видѣ форшлага. При окончаніи Т. съ верхней вспомогательной нотой берутъ нижнюю вспомогательную и возвращаются къ главной. При Т. съ нижней вспомогательной нотой приемъ окончанія обратный, т. е. берутъ послѣ главной верхнюю вспомогательную и возвращаются къ главной. Такой приемъ называется заключеніемъ Т. Т. можетъ быть продолжительной и короткою. Въ послѣднемъ случаѣ она называется укороченною Т. (Pralltriller). Короткая Т. въ быстрѣйшемъ исполненіи называется морданъ (см.). Т. применяется въ двухъ и даже трехъ голосахъ (двойная, тройная Т.). Быстрое чередованіе двухъ нотъ, имѣющихъ разстояніе болѣе чѣмъ въ девъ нотъ, называется тремоло (см.).

Н. С.

**Трель де Больё** (Антуанъ-Гекторъ-Гезей Treuille de Beaulieu, 1809—†) — франц. генералъ. Отецъ его получилъ отъ Наполеона I баронство. Т. воспитывался въ политехнической школѣ. Занимаясь усовершенствованіемъ оружія, Т. сталъ во главѣ оружейнаго завода въ Шателро. Онъ сдѣлалъ много усовершенствованій въ оружіи и создалъ новую теорію стрѣльбы, высказываясь за заряданіе съ казенной части и совершенно отрицаая устройство нарѣзныхъ стволовъ. Реформаторскія стремленія Т. разбились о рутину и ему пришлось возвратиться въ строй. Однако, ему удалось обратить на себя вниманіе изобрѣтениемъ ружья малаго калибра, съ большою точностью прицѣла. Неудовлетворительность франц. оружія, обнаружившаяся при осадѣ Севастополя, вызвала реформы и Т. могъ осуществить свои проекты. Въ войнѣ съ Австріей (1859) его ружья способствовали успѣхамъ Франціи. Ихъ приняли съ нѣкоторыми усовершенствованіями всѣ крупныя государства Европы, главнымъ образомъ Пруссія.

**Трельяжъ** (франц. treillage) — въ садовой архитектурѣ, стѣна, крытый сводчатый ходъ или бесѣдка, образуемая вѣтвями посаженныхъ у ея основанія вьющихся или стелющихся растений, каковы напр. виноградъ, плющъ, хмѣль и др., распространяющимися по устроенному для нихъ рѣшетчатому деревянному каркасу. Начиная съ XV ст., Т. стала употребляться и въ архитектурѣ зданій, для декорирования крылецъ, галлерей и балконовъ, при чемъ иногда дѣлалась очень роскошнымъ и достигала до значительной вышины.

**Трельяръ** (графъ Жанъ-Батистъ Treillard) — франц. полит. дѣятель (1742 — 1810). Былъ адвокатомъ при парламентѣ; въ 1789 г. былъ выбранъ г. Парижемъ депутатомъ въ генеральные штаты, въ 1792 г. — въ національный конвентъ. Онъ голосовалъ за смерть короля, но за отсрочку казни. Въ апрѣлѣ 1793 г. былъ членомъ комитета общественной безопасности и получилъ миссію въ западные департаменты, но, по возвращеніи, не былъ

вновь избранъ въ комитетъ какъ членомъ слишкомъ мягкосердечный. Липъ послѣ паденія Робеспьера онъ опять вступилъ въ комитетъ общественной безопасности. Былъ членомъ совѣта пяти сотъ, позже его председателемъ. Въ 1797 г. вышелъ изъ совѣта и принялъ председательство въ отдѣленіи кассационнаго суда, но вскорѣ былъ посланъ для переговоровъ о мирѣ съ Англіею въ Лилль, затѣмъ въ качествѣ полномочнаго министра въ Неаполь и, наконецъ, на конгрессъ въ Раштадтъ, гдѣ онъ пробылъ недолго. Въ 1798 г. избранъ членомъ директоріи, помогалъ Бонапарту въ государственныхъ переворотѣ 18 брюмера. Во время имперіи принималъ видное участіе въ составленіи «Code Napoléon». Былъ въ 1804 г. председателемъ законодательной секціи государственнаго совѣта и возведень въ графское достоинство.

**Трематоды** — см. Сосальщики. а также Глисты (т. VIII, 874—877, табл. II, фиг. 1—7, 15—16, 21—22, 26 и 30).

**Трембцыйи** (Станиславъ) — польскій поэтъ (1723—1812), жилъ при дворѣ короля Станислава-Августа, затѣмъ у Феликса Потоцкаго. Т. воспѣвалъ своихъ благодѣтелей и то, что имъ могло понравиться. Собственныхъ убѣждений Т. не имѣлъ и даже въ паденіи Польши готовъ былъ видѣть начало новой эры панславизма. Версификація Т. правильная, даже язвчаная, но холодная. Соч. его: «Pisma rozmaite wierszem», «Dziela poetyczne», «Poetye», «Bajki». «Zofiówka». «Pisma» (Львовъ, 1883, въ «Biblioteka klasyków polskich»: здѣсь же вступительное слово Т. Ziembu). См. Н. Biegeleisen, «Zur Charakteristik Trembecki's».

**Трембцыйи** (Антонія Требicki, † 1842) — польскій политическій дѣятель и сельскій хозяинъ, сборникъ конституціи 1791 г. Во время 4-хлѣтняго сеима привелъ въ порядокъ сборникъ польскихъ законовъ, который и издалъ подъ заглавіемъ: «Pravo polityczne i swwilne korony polskiej i wiekiego ks. Litewskiego» (Варшава, 1789—91). Этотъ сборникъ, хотя и не окончанный, былъ признанъ прусскимъ правительствомъ. Кромѣ того онъ издалъ нѣсколько своихъ сеймовыхъ рѣчей и нѣсколько сочиненій по сельскому хозяйству. Въ рукописи послѣ него остались мемуары, обнимающіе періодъ времени съ 1809 по 1839 г.

**Трембцыйи** (Владиславъ Требicki) — польскій библиографъ и библиофилъ, помѣщикъ Гродненской губерніи (1806—61). Главные его работы: «Poselstwo [Lwa Sapiehy do Moskwy] (Гродно, 1846), «Uwagi nad dziełem Wójcickiego», «Teatr starożytny w Polsce» (въ «Варшавской Библиотекѣ» за 1841 г.), «Zbiór wiadomości o życiu i pismach Łukasza Górnickiego» (тамъ же, 1843), «Uwagi nad wydaniem Pamiętników Janusza Polaka» (тамъ же, 1845). Въ рукописи осталось сочиненіе его «O teatrze w Polsce», а также собранные имъ обширные матеріалы для польской библиографіи.

**Тремблей** (Abraham Trembley) — шведскаго естествоиспытатель (1700—1784), род. въ Женевѣ. Будучи домашнимъ учителемъ въ Грѣландіи, Т. занимался наблюде-

ніями надъ мельчайшими обитателями прѣсной воды, при чемъ сдѣлалъ открытіе, имѣющее громадное значеніе для науки: развъвъ прѣсноводнаго полипа, гидру, на нѣсколькихъ частей, Т. убѣдился въ томъ, что изъ каждой части вырастаютъ по одному новому полипу, независимо отъ направленія разрѣза и его величины. Открытіе Т. является первымъ научнымъ опытомъ искусственно вызвать регенерацію у животныхъ. Результаты своихъ наблюденій Т. изложилъ въ известной работѣ: «Mémoires pour servir à l'histoire d'un genre de Polypes d'eau douce, à bras en forme de cornes» (Лейденъ, 1744, с. 13 табл.). Кромѣ того, Т. написалъ статью: «Mémoire sur les polypes à bouquet et sur ceux à entonnoir», напечатанную въ книгѣ Нидгемъ'a (Needham, «Nouvelles découvertes, faites avec le microscope», перев. съ англ., Лейденъ, 1747).

Н. А. Н.

**Тремелій** (Эммануиль Tremellius) — итал. ученый (1510—80). Еврей по происхожденію, онъ перешелъ сначала въ католическую, потомъ въ реформатскую вѣру. Преслѣдованіи инквизиціи заставили его бѣжать изъ Италіи. Въ разныхъ странахъ Т. преподавалъ еврейскій языкъ и послѣ долгихъ гоненій устроился въ Седанѣ, гдѣ занималъ катедру еврейскаго языка до самой смерти. Труды Т.: «Catechismus hebraicus, hebr. et graec.» (1551; перев. катех. Кальвина); «In Hoseam prophetam interpretatio et enarratio» (1563); «Grammatica chaldaea et Syriaca» (1569); «Testamentum novum» (1569, много изданій); «Bibliorum pars I» (переводъ, выдержавшій около 30 изданій) и др.

**Тремелитъ** — см. Роговая обманка.

**Тремоло** (дрожаніе) — быстрое повтореніе одной и той же ноты или быстрое чередованіе двухъ нотъ, имѣющихъ между собой разстояніе болѣе секунды. Въ Т. не выписываются всѣ его ноты, а ставится одна нота—цѣлая, половинная или четверть, составляющая сумму медкихъ нотъ Т. Подъ этой нотой ставится ребро длительности, обозначающее длительность каждой мелкой ноты Т., напр.

Пашуть:



Исполняютъ:



Въ Т. изъ двухъ чередующихся нотъ сумма длительности этихъ нотъ вдвое меньше самой длительности Т.: напр. Т. изъ двухъ цѣлыхъ нотъ имѣетъ длительность въ одну цѣлую

Образцы Тремоло.

длительность = = длительность = = длительность = =

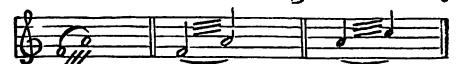

ноту, изъ двухъ половинныхъ—въ одну половинную, изъ двухъ четвертей—въ одну четверть. Т. примѣняется на клавишныхъ, струн-



ныхъ и духовыхъ инструментахъ, на смычковыхъ преимущественно примѣняется Т. па одной нотѣ, происходящее отъ быстрого движѣнія, смычка вверхъ и внизъ. Т. изъ двухъ чередующихся нотъ, называемое Т. legato, примѣняется рѣже; оно гораздо мягче перваго. На фортепиано чаще примѣняется Т. legato. Т. введъ въ оркестръ итальянскій композиторъ Монтеверде.

Н. С.

**Тремуйль** (de La Tremouille)—древняя и знаменитая франц. дворянская фамилія; происходитъ отъ первыхъ наслѣдственныхъ графовъ Пуату. Родоначальникомъ ея былъ Петръ, сеньеръ де-ла-Т., жившій около 1040 г. Фамилія Т., существующая и въ настоящее время, раздѣлилась на нѣсколько вѣтвей. Угаснія ея: сеньеры de Fontmorand (конецъ XVI в.), маркизы, а потомъ герцоги de-Noir-monteil (въ 1733 г.), графы de Joiny (въ 1467 г.), бароны de Dours (вторая пол. XV в.), маркизы de-Rouan, графы d'Olonne, слившіеся съ домою Монморанси въ концѣ XVII в. Посредствомъ брачныхъ союзовъ фамилія Т. послѣдовательно получала титулы принцевъ de-Tarenne, de-Talmon, графовъ de-Laval и т. д. Въ 1563 г. вѣкомство Thouars, которое имъ принадлежало, было сдѣлано герцогствомъ. Въ 1730 г. Аниъ-Шарль де-ла-Т. сдѣлался герцогомъ de Châtelleraul, а его сынъ Людовикъ-Станиславъ получилъ вполнѣдствіи титулъ герцога de l'aillebourg.

**Тремуйль** (Louis de la Tremouille, графъ Турскій, принцъ Тальмонъ, 1460—1525)—одинъ изъ лучшихъ полководцевъ Франціи при Карлѣ VIII, Людовикѣ XII и Францискѣ I; въ 1488 г. началствовалъ экспедицію въ Бретань и много содѣйствовалъ завоеванію этой провинціи; въ 1494 г. участвовалъ въ походѣ Карла VIII въ Италію; въ 1498 г. совершилъ удачный походъ въ Ломбардію; въ 1509 г. находился при арміи Людовика XII въ войнѣ противъ Венеціи; въ 1513 г. овладѣлъ Миланомъ, но потерпѣлъ пораженіе при Новарѣ, а по отступленіи въ Францію въ теченіе 6 недѣль отбивался въ Дижонѣ противъ преслѣдовавшихъ его швейцарцевъ; въ 1515 г., въ сраженіи при Мариньяно (XVIII, 618), командовалъ центромъ франц. арміи; въ 1522 и 1523 гг. защищалъ Пикардію противъ имперцевъ, нѣсколько позже—Провансъ. Осенью 1524 г. Т. отправился въ Ломбардію и назначенъ наместникомъ Милана. Убитъ въ сраженіи при Павіи.

**Трендленбургъ** (Adolph Trendelenburg)—нѣм. философъ (1802—1872). Съ 1833 г. былъ профессоромъ въ берлинскомъ унив. Съ 1849 по 1851 г. дѣйствовалъ на политической аренѣ, примыкая къ консерваторамъ. Т. не создалъ оригинальной философской системы. Его метафизика представляетъ эклектическую попытку обновить аристотелизмъ на почвѣ новѣйшихъ философскихъ ученій Канта, Шопенгауэра и др. Подобно Лотце, онъ заслуживаетъ вниманія не столько общей концепціей своего міропониманія, сколько ближею остроумныхъ, а иногда и глубокихъ отдѣльныхъ мыслей и критическихъ замѣчаній. Цѣнность послѣднихъ въ области формальной логики и исторіи философіи столь велика, что важ-

нѣйшія сочиненія Т. сохраняютъ свое значеніе и для настоящаго времени. Изъ его сочиненій особенно важны: «Elementa logices aristoteleae» (1836); «Logische Untersuchungen» (1840; русскій перев. Е. В. Корша «Логическія изслѣдованія», 1867) и «Historische Beiträge zur Philosophie» (1846—67). Кроме того, Т. принадлежитъ изслѣдованіе объ «Естественномъ правѣ, основанномъ на этикѣ» (1860), статья «О способѣ подачи голосовъ», нѣскольکو статей эстетическаго содержанія («Афинская школа Рафаэля», «Нюба», «Кельнскій соборъ» и др.) и рядъ историческихъ сочиненій, преимущественно затрагивающихъ эпоху Фридриха Великаго. Т. выступилъ на философское поприще въ эпоху самаго разгара ученія гегельянствомъ. Въ виду этого онъ предпосылаетъ изложенію своего міросозерцанія критику диалектическаго метода. Въ этой критикѣ Т. изобличаетъ коренныя ошибки гегельянской логики: 1) Гегель, описывая процессъ «чистой мысли», упускаетъ изъ виду неустранимость изъ этого процесса элементовъ *созерцанія и движенія*, безъ коихъ диалектическая эволюція мысли невозможна и которыя вѣхомолку «забѣгаютъ впередъ и прислуживаютъ» этому развитію. 2) Стимуломъ для развитія диалектическаго процесса является у Гегеля *логическое отрицаніе*, смѣшиваемое съ *реальнымъ противоположеніемъ*, между тѣмъ какъ то и другое представляютъ между собою лишь *аналогію*. 3) *Непрерывность и равновѣдность* диалектическаго процесса въ логикѣ Гегеля нарушается тѣмъ, что въ его изложеніи нѣрѣдко *новый кругъ* мыслей сильно отстаетъ отъ стараго. 4) *Историко-философскіе моменты* по диалектическому методу не соответствуютъ хронологической эволюціи въ исторіи философіи. Это, по мнѣнію Т., отлично обнаружено его ученикомъ Каймомъ (Кумъ) въ статьѣ: «Hegel's Dialektik in ihrer Anwendung auf die Geschichte der Philosophie». Т. заключаетъ свою критику замѣчаніемъ, что диалектика Гегеля, подобно диалектикѣ Прокла въ древности, знаменуетъ собою философское *декадентство*. Сведя счеты съ господствовавшимъ въ то время міровозрѣніемъ, Т. начинаетъ развивать свою собственную точку зрѣнія указаніемъ на ту «*idée pivotale*», которая принимаетъ имъ за основу и бытія, и мышленія—*движеніе*. Движеніе—основной факторъ въ природѣ; *покой* объяснимъ изъ движенія, но не наоборотъ. Равнымъ образомъ, въ области психической всѣ перемѣны предполагаютъ *смыслу образовъ*—различеніе и сочетаніе, которыя немозможны безъ идеальнаго движенія. *Пространство, время и причинность* уже предполагаютъ движеніе. Анализируя интуитивныя пространства и времени, Т. подвергаетъ критику Кантова ученіе о трансцендентальной идеальности этихъ элементовъ познанія. Онъ выставляетъ противъ Канта слѣдующіе доводы. Настаивая на субъективности этихъ интуитивъ, въ противоположность общераспространенному взгляду, по которому познаваемое нами пространство и время суть объективныя реальности—свойства вещей въ себѣ, Кантъ упустилъ изъ виду «*третью возможность*»: пространство

и время могутъ быть одновременно и субъективны, и объективны (т. е. быть свойствами и явленіемъ, и вещей въ себѣ). Въ противномъ случаѣ придется отвергнуть параллелизмъ, существующій между идеальными пространственно-временными отношеніями и пространственно-временными отношеніями во вѣшнемъ реальномъ мірѣ; напр. можно будетъ предположить, что реальное пространство многомѣрно, и, слѣдовательно, къ нему неприменимы законы математики. Образованіе въ насъ интуицій пространства и времени не мыслимо безъ *движеній*; въ психогенезисѣ этихъ двухъ интуицій *мысленная окруженія* играютъ важную роль. Безъ движенія, какъ основы этихъ интуицій, не понятно, почему ихъ именно *два*; между тѣмъ необходимо обихъ при всякой переимѣнѣ, каковую представляетъ движеніе, показывать необходимую связь между ними. Равнымъ образомъ, признавая движеніе первоначальною основою познанія, мы можемъ сдѣлать понятнымъ загадочный съ Кантовской точки зрѣнія фактъ существованія именно трехъ измѣреній у пространства. Измѣренія пространства *порождаются* движеніемъ его элементовъ: линія образуется движеніемъ точки, плоскость—движеніемъ линіи, при чемъ всѣ элементы послѣдней (точки) принимаютъ участіе въ порожденіи новаго измѣренія; тѣло—движеніемъ плоскости, при чемъ всѣ элементы плоскости (линіи) принимаютъ участіе въ порожденіи новаго измѣренія; при движеніи же тѣла, не всѣ его точки могутъ принимать участіе въ порожденіи новаго тѣла—вотъ почему невозможно четвертое измѣреніе. Съ движеніемъ, какъ основою познанія, связаны слѣдующія категоріи: пространство, время, фигура, число, экстенсивная и интенсивная величины, сплошная и прерывная величины, причинность, субстанція, качественность, мѣра, единство во множественности». Всѣ эти категоріи, какъ и порождающее ихъ движеніе, одновременно и идеальны, какъ формы мысли, и реальны, какъ свойства вещей. Но совокупность нашего опыта необъяснима изъ явленій движенія. Необходимо, наряду съ движеніемъ, при объясненіи мировыхъ явленій принять понятіе *цѣлы*, на которую направлено движеніе. Въ то время какъ Кантъ не придавалъ понятію цѣлы объективнаго значенія, Т., наоборотъ, придаетъ цѣлособразности значеніе реального мирового начала: «въ основѣ самихъ вещей лежитъ *мысль, направляющая силы и руководящая ими*». Въ понятіи цѣлы, по Т., причинное отношеніе обращено: цѣлое ставится прежде частой, дѣйствіе—прежде причины. Въ качествахъ *реальныхъ категорій*, вытекающихъ изъ понятія цѣлы, Т. устанавливаетъ организмъ, органическое единство, органическую дѣятельность, соразмѣрность». Въ области формальной логики Т. внесъ немало остроумныхъ замѣчаній. Онъ вооружается противъ мысли, будто первичнымъ логическимъ процессомъ является образованіе *понятій*. Какъ исходнымъ пунктомъ бытія и мышленія является движеніе, такъ исходнымъ пунктомъ для активности мысли являются *безличныя*

*формы, указывающія на нѣкоторый процессъ*; напр. «свѣтаесть»—это корни и сужденія, и понятія. Т. ссылается на Группе, который утверждаетъ, что въ *основаніи понятія лежатъ сужденія* и что напрасно ихъ исследуютъ въ обратномъ порядкѣ. Онъ ссылается и на филологическія данныя: солнце на древне-индійскомъ — свѣтаесть, земля — носатесть, рука—хватающая. Понятіе соответствуетъ уже *субстанціи*, какъ носватительницѣ измѣненій. Надо думать, что есть такая ступень сужденія, которая служитъ общей основой и для сужденія въ собственномъ смыслѣ слова, и для понятія. По мнѣнію Т., всякое сужденіе и *аналитично* (скажемое содержится въ подлежащемъ), и *синтетично* (затянутое въ подлежащемъ вскрывается, какъ нѣчто новое, въ скажемомъ). Сужденія бывають по формѣ 2 родовъ: *категорическія* (сужденіе высказываетъ *содержаніе* подлежащаго) и *раздѣлительныя* (сужденіе расчленяетъ *объемъ* подлежащаго). Условныя сужденія—не самостоятельная форма и могутъ быть сведены къ категорическимъ (если натереть янтарь, то развивается электричество = натерты янтарь развивается электричество). Разбирая теорію умозаключенія, Т. по поводу непосредственныхъ умозаключеній находить, что «вся теорія превращенія сомнительна»: это фокусъ формальной логики. Напр., по логикѣ А при превращеніи даетъ I (т. е. общеутвердительное сужденіе превращается въ частноутвердительное), между тѣмъ въ математикѣ мы часто превращаемъ А въ А, напр.  $(a + b)^2 = a^2 + 2ab + b^2$  или  $a^2 + 2ab + b^2 = (a + b)^2$ . Ученіе Гамильтона о *квантификаціи предиката* (личноственномъ опредѣленіи скажемаго) — велика сомнительнаго свойства. *Сужденіе психологически состоитъ не то, что уразумѣетъ*. «Новая аналитика» Гамильтона не *разлагаетъ, а слагаетъ*, втискивая два сужденія въ одно. *Категорическій силлогизмъ* относится къ *раздѣлительному*, какъ *содержательный* къ *объемному*. Въ ученіи о фигурахъ силлогизма Т. обращаетъ вниманіе на тотъ фактъ, что 3-я фигура не имѣетъ ни той цѣлы, ни того значенія, какъ первая двѣ: модусы *disamis* и *bocardo*—единственные, не сопряженные съ опасностью впасть въ ошибку, но, давая частный выводъ, они лишены научнаго значенія Гербертъ искалъ въ 3-й фигурѣ принципъ *замѣщеній*:  $n = b$ ,  $n = g + h$ , слѣдовательно,  $g + h = b$ ; но такое сужденіе можно вывести и по первой фигурѣ. Вотъ почему для 3-й фигуры нѣтъ соответствующей въ раздѣлительныхъ сужденіяхъ. Понятно, что Лоренцо Вала со-всѣмъ отвергалъ 3-ю фигуру, говоря, что ничего подобнаго не услышишь ни отъ одной живой души. «Логическія изслѣдованія» Т. оказали глубокое вліяніе на выработку философскаго міросозерзанія Дюринга, но благодарный ученикъ не находилъ для своего учителя иныхъ знитовъ, кромѣ «високой арестотелики» и «схоластическій импотенцы». Возрѣваніемъ Т. удѣлялъ вниманіе всѣмъ важнѣйшимъ представителямъ логическихъ ученій; особенно много замѣчаній о нихъ въ «System der Logik», Ибервера. Въ классическомъ русскомъ трудѣ по формальной логикѣ: «Класси-

фикація выводовъ» Каринскаго есть интересныя замѣчанія о Т. (стр. 22 и 235). Среди послѣдователей Т., кроме Кнма, выдается американецъ Портеръ.

*И. Лавички.*

**Трендычки**—заморуская пѣсни, большей частью краткія и шуточные, расшвариваемыя въ Полтавской губерніи, въ родѣ галицкихъ коломыекъ, напр.

- 1) Ой маты мой!  
Та барижь мотыля,  
Щобъ моему женихови  
Та вечера була.
- 2) Была мене маты зранку,  
Що порвали хлопци дранку,  
А я сила та и латаю,  
Та на хлопцивъ поглядаяю.

Много трендычекъ издано въ сборникѣ Милорадовича: «Народ. обр. и пѣсни Лубенскаго у. Полтавской губ.» и въ Х. т. «Сборн. Харьк. Истор.-Филол. Общ.», 94—110. *И. С.—ъ.*

**Трензель** (трэнзельное удило)— часть снаряженія конскаго (см.); дѣлается изъ полированнаго желѣза и состоитъ изъ 3-копѣчатаго грызла, 2 колецъ и 2 боковыхъ цѣпочекъ съ ушками, которыми пристегивается къ оголовью. Вѣсъ Т.—50 до 54 золотниковъ.

**Тренировка**—такъ называется воспитаніе организмовъ (главнымъ образомъ животныхъ, особенно же лошадей, напр., Т. скакуновъ и рысаковъ), направленное къ достиженію извѣстныхъ цѣлей (напр. къ развитію у лошади быстроты, у атлетовъ—мускула, у велосипедистовъ—выносливаго и быстрого хода и т. п.) и, соответствующему этому, соединенное съ употребленіемъ извѣстныхъ приѣмовъ, могущихъ оказать на организмъ желательное дѣйствіе. Ср. П. Кулешовъ, «Т. рысаковъ» (М., 1892) и К. Врангель, «Книга о лошади» (СПб.).

**Трение** (Frottement, Reibung, Friction). —А) Т. между твердыми тѣлами является въ видѣ сопротивленія движенію, какъ при скользящемъ тѣлѣ одно по другому, такъ и при катаніи. На основаніи опытовъ Кулона и болѣе позднѣйшихъ опытовъ Морена принимаютъ, что Т. при скользящій подчиняется слѣдующимъ законамъ. При скользящемъ тѣлѣ по другому тѣлу сила Т.  $F$  противоположна скорости скользящаго тѣла и пропорциональна нормальному давленію  $N$ , оказываемому тѣломъ на ту поверхность, по которой оно скользитъ, такъ что  $F=fN$ , гдѣ  $f$  есть численный коэффициентъ Т., отвлеченное число, величина котораго зависитъ только отъ природы трущихся тѣлъ. Коэффициентъ Т. не зависитъ ни отъ величины трущейся поверхности, ни отъ скорости движенія. Введеніе смазывающаго вещества между трущимися поверхностями уменьшаетъ величину коэффициента тренія. Когда тѣло не движется, но находится въ покоѣ на поверхности другого тѣла, то при дѣйствіи на него сила, стремящаяся сообщить ему скользящее, Т. является въ видѣ противоудѣйствія движенію; оно и въ этомъ случаѣ пропорционально нормальному давленію, такъ что  $F=fN$ , но  $f$  можетъ имѣть всевозможныя величины между нулемъ и величиною  $f$  коэффициента при движеніи. Если на тѣло дѣйствуетъ сила  $R$  подъ какии-либо угломъ  $\alpha$  къ нормали, восстановленной

къ плоскости соприкосновенія тѣла съ но поверхностью, такъ что составляющая  $R\cos\alpha$  силы  $R$  нажимаетъ тѣло на поверхность и представляетъ нормальное давленіе  $N$ , а перпендикулярная къ  $N$  составляющая  $R\sin\alpha$  стремится сдвинуть тѣло, то сила Т.  $F$  уравновѣситъ эту силу, если только  $R\sin\alpha$  не будетъ болѣе  $fN$  или  $fR\cos\alpha$ . Слѣдовательно, тѣло подъ дѣйствіемъ силы  $R$  не придетъ въ движеніе, если величина  $R\sin\alpha$  не превзойдетъ величины  $fR\cos\alpha$  или если  $\operatorname{tg}\alpha$  не превзойдетъ коэффициента  $f$ . Уголъ  $\alpha$ , тангенсъ котораго равенъ  $f$ , называется *угломъ Т.* (XX, 493). Такимъ образомъ видно, что какаія-либо нажимающая тѣло на поверхность сила не приведетъ его въ движеніе, если сила эта будетъ составлять съ нормалью къ поверхности тѣла уголъ не болѣе угла Т. между тѣми веществами, изъ которыхъ состоятъ трущиеся тѣла. Величины коэффициентовъ Т. приводятся въ специальныхъ сочиненіяхъ и въ справочныхъ книгахъ для инженеровъ. Наибольшія величины имѣетъ коэффициентъ Т. между пеньковымъ канатомъ и дубомъ ( $f=0,8$ ), между кирпичемъ и бетономъ (0,76), между камнями и кирпичемъ (0,50); тутъ и смазка не уменьшаетъ, а увеличиваетъ Т. Между дубомъ и дубомъ коэффициентъ около 0,38. Менѣе коэффициенты Т. между несмазанными металлами и притомъ между разнородными, напримѣръ, при давленіи 27 килогр. на кв. см. коэффициентъ Т. желѣза по желѣзу равенъ 0,36, а желѣза по латуни 0,2. Позднѣйшія наблюденія Боше, Гальтона, Ренини и др. показали, что коэффициентъ Т. возрастаетъ съ увеличеніемъ давленія и уменьшается съ увеличеніемъ скорости. Т. катанія является вслѣдствіе взаимнаго вдавливанія катящагося тѣла и того тѣла, по которому производится катаніе. Это сопротивленіе разматриваютъ какъ пару силъ, противоудѣйствующую катанію и моментъ  $M$  этой пары полагаютъ тоже пропорциональнымъ давленію между катящимися другъ по другу тѣлами; такъ что, если давленіе есть  $Q$ , то  $M=nQ$ , гдѣ  $n$  есть ѣвноторая длина. Длина эта при катаніи чугуна по чугуну равна 0,05 смт.

*Д. Б.*

—Б) Т. жидкостей. Если слой жидкости движется по другому неподвижному жидкому слою, то между ними, вслѣдствіе взаимнаго притяженія частицъ обоихъ слоевъ, обнаруживается трение, дѣйствіе котораго будетъ заключаться въ томъ, что скорость текущаго слоя уменьшается, а слой, оставшіишя неподвижнымъ, начнетъ двигаться въ ту же сторону, что и другой. Если слой жидкости течетъ съ ѣвноторою скоростью  $v$  по другому, тоже двигающемуся со скоростью болѣею или меньшею, чѣмъ  $v$ , направленною въ одну сторону съ первою, то движеніе одного слоя будетъ замедлено, а другое ускорено, какъ замедляющая сила, въ другомъ какъ ускоряющая. Если одинъ слой двигался по другому, который самъ движется по направленною, противоположному первому, то результатомъ Т. было-бы замедленіе обоихъ теченій. Теченіе жидкости по поверхности твердаго тѣла также сопровождается Т., но если это твердое тѣло вполне смачивается жидкостью, то весьма

тонкий ея слой удерживается твердым тѣломъ и становится неподвижнымъ и поэтому жидкость, текущая по такому смоченному твердому тѣлу, течетъ какъ-бы по жидкости и если такое твердое тѣло имѣетъ форму трубки, то жидкость протекаетъ какъ-бы по жидкой трубкѣ. Величина  $T$  пропорциональна поверхности жидкости, соприкасающейся съ твердого стѣнкою и скорости течения параллельно поверхности стѣнки; сверхъ того величина  $T$  какой-либо жидкости зависитъ отъ свойствъ твердаго тѣла, по поверхности котораго течетъ жидкость непольнѣ смачивающая это тѣло. Такимъ образомъ, обозначая величину скорости течения по неподвижному слою буквою  $v$ , а величину поверхности чрезъ  $s$ , можно выразить замедляющее или ускоряющее дѣйствіе  $T$  произведемемъ  $ks$ , гдѣ  $k$  есть такъ называемый коэффициентъ  $T$  (внѣшняго). Жидкость, текущую въ цилиндрической трубкѣ, можно мысленно раздѣлить на произвольно большое число тонкостѣнныхъ жидкихъ цилиндровъ, имѣющихъ одну общую ось, и движущихся одинъ въ другомъ. Прилегающій къ внутренней стѣнкѣ трубки жидкій цилиндръ будетъ вѣскольکو задержанъ въ своемъ движеніи и самъ заедитъ движеніе слѣдующаго внутренняго, болѣе близкаго къ оси жидкаго цилиндра, и т. д. такъ что скорость движенія жидкости въ трубкѣ будетъ различна въ нѣкоторомъ поперечномъ кругломъ сѣченіи трубки, замедляясь отъ центра къ окружности. Въ томъ случаѣ, когда внутренняя поверхность твердой трубки вполне смачивается жидкостью, можно принимать коэффициентъ внѣшняго  $T$  безконечно великимъ и прилегающій къ этой поверхности чрезвычайно тонкостѣнный жидкій цилиндръ неподвижнымъ, такъ что жидкость течетъ какъ-бы въ жидкомъ цилиндрѣ, а потому скорость ея истеченія обуславливается лишь коэффициентомъ внутренняго  $T$  (жидкости отъ туе жидкости), длиною трубки (отъ длины зависитъ поверхность  $T$ ), ея радиусомъ и разностью гидростатическихъ давленій въ началѣ и въ концѣ трубки.

Теоретическія соображенія, основанныя на вышевысказанныхъ положеніяхъ, привели къ слѣдующему алгебраическому выраженію величины скорости  $v$  истеченія жидкости, имѣющей коэффициентъ внутренняго  $T$ ,  $k$ , въ цилиндрической трубкѣ, длиною  $l$  миллим. при радиусѣ сѣченія, равномъ  $r$ , и разности давленій въ началѣ и концѣ трубки  $p_1 - p_2$ :  

$$v = \frac{\pi}{8kl} (p_1 - p_2) r^4$$
 Здѣсь всѣ величины подлежатъ непосредственному измѣренію, кромѣ коэффициента  $k$ , но удобнѣе опредѣлять вмѣсто скорости  $v$  истеченія—объемъ жидкости протекающей по трубкѣ въ продолженіи нѣкотораго времени, или время, необходимое для истеченія опредѣленнаго объема жидкости, изъ чего просто вычисляется и скорость. Гагенъ и Пуазейль (1842) дѣлали опыты надъ истеченіемъ жидкостей чрезъ волосныя трубки еще до развитія теоріи этого явленія; результаты, найденные первымъ изъ нихъ, были вполне подтверждены еще болѣе точными изслѣдованіями втораго. Приборъ Пуазейля

состоялъ изъ стекляннаго шарика съ двумя діаметрально противоположными трубками; нижняя, отогнутая на прямой уголъ, соединялась съ волосными трубками различныхъ размѣровъ. Съ открытаго конца верхней трубки  $B$  производилось сжатіемъ воздухомъ давленіе на жидкость, наполнявшую шарикъ, измѣряемое высотой воднаго столба, доходявшей иногда до 41 метра, иногда же меньшей, чѣмъ 1 метръ. Между чертами, сдѣланными на трубкахъ выше и ниже шарика, заключался объемъ жидкости, который при различныхъ давленіяхъ былъ прогоняемъ чрезъ различныя волосныя трубки, при чемъ опредѣлялось всякій разъ время (число секундъ) для этого необходимое. Такъ какъ давленія на жидкость и размѣры трубки измѣрялись миллиметрами, то и количество истекающей жидкости опредѣлялось куб. мм. Пуазейль нашелъ величину коэффициента внутренняго  $T$  для воды при температурѣ  $0^\circ$  равную 0,0001816. Опредѣляя для трубокъ одного и того же поперечнаго сѣченія, но различной длины, время, нужное для истеченія одного и того же количества воды при одной и той же температурѣ. Пуазейль нашелъ, что времена пропорциональны длинамъ трубокъ. Подобнымъ образомъ онъ нашелъ, что времена истеченія пропорциональны четвертой степени діаметровъ или радиусовъ трубки (т. е. ея канала). Вообще, количество вытекающей воды въ нѣкоторое время  $t$  можетъ быть вычислено изъ выраженія слѣдующаго вида, найденнаго Пуазейлемъ

$$v = \frac{kP r^4}{l} t$$

( $v$ —объемъ жидкости,  $k$ —коэффициентъ, зависящій отъ внутренняго  $T$ , жидкости.  $P$ —давленіе, подъ которымъ течетъ вода по горизонтальной трубкѣ, имѣющей длину  $l$  и радиусъ канала  $r$ ,  $t$ —продолжительность истеченія). Величины  $t$ , вычисленныя по этой формулѣ, превосходно согласуются съ величинами, найденными изъ непосредственныхъ наблюденій, но во всѣхъ опытахъ длина трубки была значительно относительно поперечника ея. Такъ, трубка съ поперечникомъ въ 0,252 мм. должна имѣть не менѣе 54 мм., при давленіи столба около 1500 мм., т. е.  $l$  слишкомъ въ 400 разъ болѣе  $r$ . Математическая теорія даетъ выраженіе

$$v = \frac{\pi P r^4}{8gl} t$$

гдѣ  $r$  есть радиусъ трубки, а  $g$ —

коэффициентъ внутренняго  $T$ . Изъ сравненія этой формулы съ тою, которую далъ Пуазейль видно, что коэффициентъ  $k$  въ послѣдней связанъ съ коэффициентомъ внутренняго  $T$  слѣдующимъ образомъ:  $k = \frac{\pi}{128g}$ . Французскій

физикъ Кулонъ (Coulomb) первый занимался изученіемъ внутренняго  $T$  жидкостей. Для его опытовъ служилъ тонкій кружокъ, висящій горизонтально на тонкой проволоцѣ, прикрѣпленной къ его центру. Если нѣскольکو закрутить проволоку, то кружокъ начнетъ вращаться въ сторону крученія, затѣмъ—въ обратную сторону, т. е. будетъ совершать вращательныя колебанія около проволоки. Въ сосудѣ съ водою кружокъ будетъ также совершать

вращательныя колебанія, но Т. поверхностей кружка о воду станетъ замедлять эти колебанія; если кружокъ смачивается водою, то сопротивление колебаніямъ кружка обуславливается коэффициентомъ внутренняго Т. жидкости. Видоизмѣненіе этого способа представляютъ вращательныя колебанія шара, висѣщаго на проволоцѣ въ жидкости (Мейеръ, Кѣнигъ). Еще иной способъ употребляли Гельмгольцъ, Пиотровскій и потомъ другіе, приводя во вращательныя колебанія въ воздухѣ полый шаръ или прямой цилиндръ (Умани), наполненные испытуемою жидкостью, прилипающею ко внутренней поверхности сосуда; при вращательномъ движеніи сосуда она посредствомъ Т. передается и жидкости изъ слоя въ слой по направлению къ оси цилиндра, а жидкость съ своей стороны замедляетъ качанія цилиндра. Теорія всѣхъ этихъ методовъ приводитъ къ формуламъ, гораздо болѣе сложнымъ, чѣмъ способъ истеченія жидкостей чрезъ волосныя трубки. Тѣмъ не менѣе полезно отмѣтить, что опыты и измѣренія, сдѣланныя Мютцелемъ по способу Гельмгольца, дали для коэффициента внутренняго Т. воды при 20° число, очень близкое къ найденному Пуазейлемъ (0,01009), а именно 0,01014. Если прилипаніе жидкости къ твердому тѣлу неполное, какъ напр. при теченіи ртути по стекляннымъ трубкамъ, то, какъ по теоріи, такъ и по опытамъ Пуазейля, простые вышеупомянутые законы истеченія усложняются. Однако, Варбургъ изъ своихъ опытовъ нашелъ, что и ртуть вытекаетъ чрезъ стеклянную трубку, повинувшя тѣмъ же законамъ, что и вода. Внутреннее Т. жидкости обуславливаетъ такъ назыв. вязкость ея (VII, 722). Внутреннее Т. и вязкость сильно уменьшается при повышеніи температуры жидкости; такъ, напр., для воды коэффициентъ  $\eta$  при 0° равенъ 0,081, а при 70° только 0,0042 или если вязкость воды при 0° измѣрять числомъ 100, то при 70° вязкость воды выразится числомъ 23,5. Вязкость ртути при 340° (недалеко отъ кипѣнія ртути) почти вдвое меньше ея вязкости при 0°. Особенно сильно измѣняется вязкость нѣкоторыхъ растительныхъ маселъ: для миндальнаго масла, при нагреваніи его отъ 20° до 80°, вязкость уменьшается въ  $6\frac{1}{2}$  разъ, для оливковаго — тоже отъ 20° до 80°, вязкость уменьшается слѣшкомъ въ 7 разъ. Для практическаго опредѣленія относительно вязкости жидкостей заставляютъ ихъ выливаться изъ сосуда опредѣленной емкости по вертикальной волосной трубкѣ. При этомъ давленіе жидкости уменьшается по мѣрѣ ея истеченія, но законъ измѣненія давленія въ опытахъ съ различными жидкостями остается одинъ и тотъ же, поэтому результаты опытовъ сравнимы между собою. Давленіе жидкостей при этихъ условіяхъ пропорціонально ихъ удѣльнымъ вѣсамъ. Обозначая въ двухъ опытахъ удѣльные вѣса буквами  $p$  и  $p_1$ , продолжительности истеченія  $t$  и  $t_1$ , и коэффициенты внутренняго Т. по прежнему чрезъ  $\eta$  и  $\eta_1$  получимъ  $\eta : \eta_1 = tp : t_1 p_1$ , отсюда и отношеніе между вязкостями. Обыкновенный стѣнный зѣвръ, жидкость весьма подвижная, имѣетъ при 10° вязкость вѣятеро меньшую, чѣмъ вода.

Жирныя масла, напротивъ, имѣютъ очно большую вязкость, а глицеринъ при 2,8° представляетъ въ 2500 разъ большую вязкость, чѣмъ вода при той же температурѣ.

Ө. П.

В) Т. между твердыми тѣлами гораздо больше Т. въ жидкостяхъ, поэтому различныя части машинъ, въ которыхъ движеніе сопровождается Т., смазываютъ различными матеріалами (см. Жирныя масла, XXX, 489). Изъ работъ по этому предмету укажемъ на опредѣленія механической роли различныхъ смазочныхъ жидкостей, употребляемыхъ для смазки механизмовъ и машинъ, сдѣланныя проф. Петровымъ въ 80-хъ гг. Исходя изъ уравненій гидродинамики жидкостей, обладающихъ Т., онъ получилъ слѣдующее выраженіе для коэффициента Т. между шипомъ и подшипникомъ:

$$f = \frac{\mu v}{\left(\epsilon + \frac{\mu}{\lambda} + \frac{\mu}{\lambda_1}\right) p},$$

гдѣ  $\mu$ —коэффициентъ внутренняго Т. смазывающаго масла,  $\lambda$  и  $\lambda_1$ —коэффициенты вѣшняго Т. смазки о шипъ и подшипникъ,  $\epsilon$ —толщина слоя смазки,  $v$ —скорость (линейная) вращенія шипа,  $p$ —нормальное давленіе на квадратъ единицу поверхности. Подробнѣе см. Н. Петровъ, «Т. въ машинахъ» («Инженерный Журналъ», 1883); его же, «Описаніе и результаты опытовъ надъ Т. жидкостей и машинъ» («Извѣстія Сиб. Технологическаго Института», 1886); его же, «Практическіе результаты опытовъ и гидродинамической теоріи съ примѣненіемъ къ желѣзнымъ дорогамъ и бумагопрядильнямъ» («Инженерный Журналъ» за 1887 г.).

Д. Б.

**Треникъ** (баронъ Францъ Trenk, 1711—49)—австрийскій авантюристъ, двоюродный братъ Фридриха Т. 17-ти лѣтъ поступилъ на австр. службу, но, не смотря на храбрость, вскорѣ былъ изгнанъ изъ полка за пьянство и развратъ. Онъ отправился въ Россію и сдѣлался тамъ гусарскимъ капитаномъ; но даже распущенная дисциплина тогдашнихъ гусаръ показала ему слѣшкомъ стѣснительную, — и онъ оскорбилъ дѣйствіемъ своего прямого начальника, за что и былъ приговоренъ къ тяжкимъ работамъ въ кievской крѣпости. Освобожденный, повиданому, въ 1740 г., онъ возвратился въ Австрію, гдѣ снискалъ милость Маріи Терезіи предложеніемъ сформировать на свой счетъ полкъ въ тысячу пандуровъ для содѣйствія австрийскому правительству въ борьбѣ съ Фридрихомъ II. Его полкъ прославился своею храбростію, но вскорѣ тренковскихъ пандуровъ пришлось ловить и вѣшать, какъ разбойниковъ, ибо и начальники, и подчиненные грабили населеніе безъ зазрѣнія совѣсти. Т. довелъ свой отрядъ до 5000 чел. и продолжалъ воевать съ пруссаками и безпокладно грабить австрийцевъ. Валленштейнъ былъ въ его глазахъ идеаломъ героя. Въ 1746 г. Т. былъ, наконецъ, отданъ подъ судъ, но обвиненію въ поджогахъ деревень, грабежѣ, буйствѣ, убійствѣ мирныхъ жителей и т. п. Генералъ, предѣлствовавшій на военномъ судѣ, былъ настроенъ недоброжелательно, — и Т. въ присутствіи суда далъ

ему пощечину. По совокупности преступлений, Т. былъ приговоренъ къ пожизненному тюремному заключенію и отвезенъ въ Шпильбергскую крѣпость, гдѣ и умеръ. Ср. *Wahrmann, «Leben, Thaten, Abenteuer, Gefängniß und Tod des Franzosen Trencke von T.»* (Лпц., 1837).

**Тренкъ** (баронъ Фридрихъ Trenc) — прусскій авантюристъ (1726—94). По происхожденію прусскій дворянинъ, онъ 18 лѣтъ отъ роду получилъ званіе королевскаго адъютанта. Въ него влюбилась сестра Фридриха Вел., Амалия, и король, боясь эксцентричныхъ поступковъ со стороны принцессы, засадилъ Т. въ одиночную камеру крѣпости Глацъ, обвиняя его въ измѣнѣ отечеству. Просидѣвъ тамъ около двухъ лѣтъ, Т. съ изумительной смѣлостью бѣжалъ и пробрался въ Россію, гдѣ былъ вскорѣ произведенъ въ кавалерійскіе офицеры. Надѣлавъ много долговъ и вскруживъ головы многимъ представительницамъ придворной знати, Т. украдкою долженъ былъ удалиться изъ Россіи и переѣхать въ Австрію. Здѣсь, изъ вражды къ Фридриху II, Маріа-Терезія приняла его весьма ласково и дала ему почетное положеніе въ арміи. Но Т. не могъ обойтись безъ рискованныхъ приключеній: онъ отважился тайкомъ съѣздить въ Пруссію, для устроенія тѣхъ-токихъ дѣлъ, которыхъ вовсе не требовали его присутствія. Его узнали и засадили въ темный карцеръ Магдебургской цитадели. Т. пытался бѣжать и отсюда, но его поймали, заковали въ кандалы по рукамъ и по ногамъ, и въ такомъ видѣ онъ просидѣлъ почти девять лѣтъ въ одиночномъ заключеніи (1754—1763 гг.). По окончаніи семилѣтней войны Фридрихъ II изъ любезности къ Австріи отпустилъ Т. на свободу. Онъ занялся торговыми спекуляціями, отнюдь его не обогатившими. Спекуле австр. правительство часто давало ему порученія интимнаго свойства, которыя настоящимъ дипломатамъ принять на себя было неудобно. Эта дѣятельность давала ему хорошій заработокъ, да и наследникъ Фридриха II вернулъ ему конфискованная покойнымъ королемъ имѣнія въ Пруссіи; но Т. опять показалась скучною беззаботная жизнь. При первыхъ слухахъ о французской революціи онъ послѣдилъ въ Парижъ, безъ определенной цѣли, просто, чтобы посмотреть на движеніе. При ненависти революціонеровъ ко всему австрійскому, бывшій агентъ Маріа-Терезіи весьма скоро навлекъ на себя подозрѣнія и былъ посаженъ въ Консьержери. Не смотря на внутреннюю жадность и вѣшнюю неопредѣленность и недоказанность обвиненія, Т. былъ осужденъ на казнь и гильотинированъ (въ одинъ день съ Андрѣ Шенье). Его автобіографія (перезданная въ 1883 г.) читается и теперь еще съ интересомъ; его стихотворенія и повѣсти (Лпц., 1786) никакого значенія не имѣютъ. См. *Wahrmann, «Friedrich Freiherr von Trenc's Leben, Verkegrund Tod.»* (Лпц., 1837); Карновичъ, «Замѣчательныя и загадочныя личности XVIII столѣтія».

*Е. Тарле.*

**Тренто** (Vittorio Trento) — итальянскій композиторъ (1761—1824). Сначала писалъ ба-

леты, которые ставились въ Венеціи, Веронѣ Падувѣ. Первой его оперой была «Teresa vedova», поставленная съ успѣхомъ въ Венеціи, послѣ чего Т. написалъ много оперъ для разныхъ городовъ Италіи. Одно изъ лучшихъ произведеній Т. комическая опера: «Quantі casi in un sol giorno, ossia gli Assassini». Онъ написалъ еще ораторію «Потопъ», исполненную въ Амстердамѣ въ 1808 г.

**Трентовскій** (Фердинандъ-Брониславъ Trentowski), — польскій философъ (1808—69). Образование получилъ въ варшавскомъ университетѣ; былъ преподавателемъ латинскаго языка, исторіи и литературы въ Щучинѣ. Событія 1831 г. принудили его къ эмиграціи. Онъ былъ приватъ-доцентомъ во Фрейбургѣ, потомъ переселился въ Парижъ, гдѣ въ 1845—47 гг. редактировалъ журналъ «Gazette des sciences et des lettres», дѣятельно интересуясь политическими вопросами. Труды Т.: «Grundlage der universellen Philosophie» (Фрейб., 1837); «Chowania czyli system pedagogiki narodowej» (Познань, 1842); «Myślina, czyli calokształt logiki narodowej» (Познань, 1844); «Stosunek filozofii do cybernetyki» (Познань, 1843) и др. Критикуя существующія философіи системы, Т. осуждаетъ ихъ за односторонность и пытается примирить идеализмъ съ реализмомъ. Впослѣдствіи осуществить эту задачу примиренія, по его мнѣнію, призвана славянская раса; ея философія — философія будущаго.

**Трентонъ** (Trenton) — главный городъ сѣверо-американскаго штата Нью-Джерси, на р. Делаваръ. Около 60 тыс. жит. Двѣ публичныя бібліотеки. Гончарные, фарфоровые, фарфоровые, чугунолитейные, шроволочно-канатные заводы.

**Трентолаксъ** — интересная переходная форма между одноклѣтными простѣйшими (Protozoa) и многоклѣтными организмами (Metazoa). Отличается отъ другой такой же переходной формы трихоплаксъ (см.) отсутствіемъ рѣсничекъ на спинной сторонѣ. Т. былъ найденъ въ 1896 г. Монтичелли (Monticelli) въ морскомъ аквариумѣ неаполитанской зоологической станціи. Единственный видъ *Trentolax gertlani* Mont.

*В. Ш.*

**Трентъ** (Trent) — рѣка въ Англіи, орошаетъ графства Стаффордширъ, Дербиширъ, Нотингемширъ и Линкольнширъ. Длина теченія 240 км., изъ которыхъ 188 судосходны. Вмѣстѣ съ р. Оузой образуетъ р. Хэмберъ. Соединяется каналомъ съ р. Мерсей, образуя судосходный путь изъ Ирландскаго моря въ Сѣверное Нѣмецкое море. Главный притокъ его — Дервентъ.

**Тренчинскій комитатъ** — въ Венгріи, на лѣвомъ берегу Дуная, граничитъ на С съ Австрійской Силезіей и Галиціей, на З съ Моравіей, 4619,82 кв. км. (1890); жит. 258769, преимущественно словакскіе (10267 нѣмцевъ) римско-католическаго вѣроисповѣданія, 21841 евангелическаго, 12463 іудейскаго. Мѣстность очень гористая (отроги Карпатскихъ горъ). Главная рѣка Ваагъ или Вагъ, проходитъ по серединѣ комитата въ юго-зап. направленіи и важна для населенія въ отношеніи судосходства, торговли и рыбной ловли. Не смотря на каменность, почва

довольно плодородна и родитъ въ изобиліи картофель, овесъ, плоды (особенно сливы), ленъ, коноплю, а въ равнинѣ (на югѣ) и пшевицу. Обиліе пастбищъ даетъ возможность разводить много рогатого скота (убойнаго и молочнаго) и овецъ. Обиліе лѣсовъ, каменнаго угля и минеральныхъ источниковъ. Населеніе занимается скотоводствомъ и овцеводствомъ, производствомъ сукновъ, шерстяныхъ и льняныхъ тканей, изготовленіемъ сыровъ и водки. Немало словаковъ изъ Т. комитата (тренчане) расходится чуть не по всей Европѣ въ качествѣ дротарей, продавая различные проводочныя и жестыя издѣлія. Гл. гор.—Тренчинъ.

**Тренчинъ** (мадьярск. Trencsén, словенск. Trencin, вѣмц. Trentschin, латинск. Singone) — гл. г. венгерскаго комитата того же имени, на обѣихъ берегахъ Вага и на линіи жел. дор.; жит. (1890) 5100, преимущественно словаки (1698 мадьяръ, 926 вѣмцевъ) римско-католическаго вѣроисповѣданія (482 евангелическаго исповѣданія, 1193 иудейскаго). Старинная городская церковь (XIV ст.) и замокъ.

**Тренчъ** (Ричардъ-Ченевикъ Trench) — англійскій богословъ, ирландецъ по происхожденію (1807—1886). Читалъ богословіе въ лондонской королевской коллегіи; былъ вестминстерскимъ деканомъ, затѣмъ архіепископомъ дублинскимъ. Сочиненія Т.: «Notes on the parables», «St. Augustinus as an interpreter of Scripture» (1841), «The Star of the wise men», «On lesson in proverbs», «Synonyms of the New Testament» (1853), «Notes on the miracles of our Lord» (1856), «Lectures on mediaeval church history» (1878), «Justin martyr», «Poems from Eastern sources», «Elegiac poems», «Essay on the life and genius of Calderon».

**Трепальные машины** — см. Трепаніе.

**Трепанація** — означаетъ операцию пробуриванія кости. Въ болѣе узкомъ смыслѣ подъ Т. понимаютъ вскрытіе черепной полости. Кромѣ бурава, для этой операциіи межезъ прилѣпляется долото, пила или особый инструментъ, носящій названіе остеотома. Операциія эта была еще известна въ глубокой древности и подробно описана у Гиппократа. Она производится при известнѣхъ формахъ перелома черепа, нарывахъ и опухолахъ мозга, въ послѣднее время также при падучей болѣзни.

Т. (въ доисторическія времена и у первобытныхъ народовъ). — Существуютъ несомнѣнныя доказательства того, что въ самыя отдаленныя времена, начиная съ неолитическаго періода, человѣкъ уже былъ знакомъ съ хирургическими приемами вскрытія черепной полости, съ такъ называемою Т. Свидѣтельствомъ этому служатъ многочисленныя черепа, собранныя въ самыхъ различныхъ мѣстахъ и носящія слѣды искусственнаго прободенія. По нѣкоторымъ даннымъ можно думать, что первобытнйи человѣкъ прибѣгалъ къ Т. даже чаще, чѣмъ люди цивилизованныя. Во многихъ дольменахъ находили сразу по нѣскольку трепанированныхъ экземпляровъ. Изъ 210 череповъ, собранныхъ недавно на о-вѣ Teneriffъ и описанныхъ Лушаномъ,

оказалось 10 трепанированныхъ, съ отверстиями на лбу, темени, затылкѣ, по средней линіи или сбоку; кромѣ того, 25 череповъ изъ этой коллекціи носятъ слѣды неполной операциі, — нарѣзки въ области теменнаго родничка, происшедшія, повидимому, отъ скоблѣванія лишнихъ слоевъ кости. — Первый древній трепанированный черепъ былъ описанъ Брока въ 1867 г. На этомъ черепѣ, добытомъ изъ мексиканской гробницы и принадлежавшемъ индивиду древней расы инковъ, имѣлось четырехугольное прободеніе, произведенное четырьмя линейными нарѣзками — приемъ, очень близкій къ способу Т. въ доисторическія времена въ Европѣ. Т. времени неолитическаго періода была впервые констатирована въ 1873—74 гг., когда въ Lionъ д-ръ Прюньеръ и нѣкоторые другіе ученые демонстрировали всѣмъ коллегамъ череповъ изъ долины Жожери и др. мѣстъ съ вырѣзанными въ нихъ круглыми или овальными отверстиями. За открытіемъ Прюньера послѣдовалъ вѣдлый рядъ другихъ во всѣхъ частяхъ свѣта. Известныя до сихъ поръ случаи до-исторической Т. въ Россіи описаны проф. Д. Н. Анучинымъ въ «Трудахъ IX археол. съѣзда въ Вильнѣ». 1893 г. Т. удержалась и въ позднѣйшія эпохи, во Франціи, напр. — до меровингской эпохи включительно. Какъ на переживаніе первобытной Т. въ Европѣ, сохранившейся до нашихъ дней, можно указать на существованіе специалистовъ трепанеровъ въ Черногоріи. Корнялисѣ. Хорошая коллекція трепанированныхъ череповъ въ оригиналахъ и муляжахъ имѣется въ парижскомъ музее антропологическаго института. Существовали и по-смертныя Т., при которой играли роль мотивы религіознаго свойства, напримѣръ желаніе носить черепъ подвѣшеннымъ на поясѣ, въ качествѣ амулета, или желаніе дать душѣ, обитающей въ черепѣ, свободный выходъ послѣ смерти, какъ это до сихъ поръ практикуется среди краснокожихъ Иллиноиса. Что касается до Т. на живыхъ, то одни склонны видѣть въ ней сознательный хирургическій приемъ, другіе приписываютъ ее предположенію первобытнаго человѣка, что болѣзнь происходитъ отъ вселенія злого духа, котораго необходимо изгнать. Въ пользу того, что Т. прилѣплялась какъ чисто хирургическій приемъ, говорятъ найденныя на нѣкоторыхъ трепанированныхъ черепахъ слѣды гнойныхъ скопленій (черепъ изъ дольмена Port-Blauc), или такіе черепа, какъ изъ Mousseaux-les-Bray, которые признаны оперированными послѣ травмы головы.

*Литература.* Р. Broca, «Sur la trépanation du crâne etc.» (Иар., 1877); S. de Baye, «La trépanation préhistorique» (ib., 1876); G. de Mortillet, «Races humaines préhistoriques et chirurgie religieuse de l'époque des dolmens» (ib., 1877); Nadaillac, «Mémoire sur les trépanations préhistoriques» (П., 1886); Horsley, «Trepanning in the Neolithic Period» («Journal of the Anthropol. Inst.» XVII. стр. 100); Munro, «The trepanning of the Human Skull in Prehistoric Times» (Эдинбургъ, 1891); Д. Н. Анучинъ, «Амулетъ изъ кости человѣческаго черепа и Т. череповъ въ древніи вре-

мена въ Россіи» (М., 1895); Нидерле, «Человѣчество въ доисторическія времена» (СПб., 1898); ст. Филиппа Сальмона, «Trépanation» въ «Dictionnaire de Sciences anthropologiques».

**Трепангъ**—см. Голотурги (IX, 108). Въ Россіи промыселъ Т. производится преимущественно вдоль берега Тихаго океана, отъ залива Св. Ольги и Владивостока внизъ до рѣки Тюмень—Уло, на сумму до 100 тыс. руб.

**Трепанъ**—инструментъ для пробуриванія кости, употребляемый какъ въ общей хирургіи, такъ и спеціально въ акушерствѣ, при операціи пробуренія головки плода.

**Трепаніе**—такъ при обработкѣ волоконистыхъ веществъ называется операція, имѣющая цѣлю разъединить крупныя комья и пучки волоконъ на болѣе мелкія части и выдѣлить изъ массы волокна постороннія примѣси. Т. состоитъ въ нанесеніи матеріалу ряда частыхъ и сильныхъ ударовъ, разбивающихъ пучки волоконъ и выбивающихъ изъ нихъ постороннія тѣла. Орудіемъ Т. является быстро вращающійся валъ или барабанъ, снабженный зубьями или поперебными плавками, наносящими ударъ подвижному матеріалу. Устройство трепального орудія и самый способъ и порядокъ Т. сильно разнятся въ зависимости отъ рода матеріала. Коротковолосый матеріалъ: хлопокъ, кардная шерсть съ успѣхомъ подвергается Т. въ машинахъ типа изображеннаго на фиг. 3—7 таблицы, приложенной къ ст. Бумагопряденіе (IV, 922). При этомъ пучки матеріала, отрываемые отъ остальной массы, пролетаютъ подъ дѣйствіемъ трепального орудія нѣкоторый криволинейный путь, на которомъ отъ дѣйствія центробѣжной силы выдѣляются и отлетаютъ въ сторону болѣе тяжелыя примѣси: древесныя частицы, крупныя песчинки и т. п. Для выдѣленія же легкихъ примѣсей: пыли, обрывковъ волоконъ и т. д. применяется тяга воздуха, просасывающая эти примѣси сквозь сѣтчатую поверхность. Операція Т., очищая и взрыхляя матеріалъ, всегда нѣсколько его повреждаетъ. Поэтому, чѣмъ волоно иѣжже, тѣмъ осторожнѣе применяются къ нему операціи Т. Хлопокъ протрещивается 2—3 раза, шерсть — болѣею частью одинъ разъ, выше же сорта не подвергается Т. Вообще длинноволосый матеріалъ трудно переноситъ эту операцію, при которой волоно легко можетъ быть перервано и, сверхъ того, спутано, такъ что дальнѣйшее распрямленіе его вытягиваніемъ (VII, 573) сдѣлается очень затруднительнымъ. Въ виду послѣдняго обстоятельства, Т. льна, пеньки и пр. *любимыя* волоконъ, необходимое для отдѣленія отъ нихъ кострцы, производится особымъ способомъ (см. Ленъ, XVII, 541): рабочій зажимаетъ въ рукѣ пучекъ волоконъ и держитъ его такъ все время, пока наноситъ по немъ удары трепального орудія. Благодаря этому, въ пучкѣ сохраняется параллельное расположеніе волоконъ, важное для дальнѣйшей обработки матеріала. Подробности устройства трепальныхъ машинъ можно найти въ руководствахъ по обработкѣ различныхъ матеріаловъ. См. также ст. Бумагопряденіе (IV, 922), Ленъ (XVII, 541), Хлопокъ, Шерсть.

**Трешель**. — Т. или полировальнымъ сланцемъ называется тонкослоистая или листоватая землстая порода желтоватаго цвѣта, легко растирающаяся между пальцами и марающаяся какъ мѣлъ. Эта порода состоитъ дѣлкомъ или почти дѣлкомъ изъ панцрей діатомовыхъ водорослей, преимущественно родовъ *Gaillonella* и *Basillaria*, а также нѣкоторыхъ другихъ; по рассчету Эренберга, въ куб. дюймѣ Т. содержится до 41000 милліоновъ такихъ панцрей. По химическому составу, Т. представляетъ растворимую въ щелочахъ, опаловую, водную кремниекислоту съ небольшимъ содержаніемъ глинозема, иногда извести и органическаго вещества. Т. залегаютъ слоями въ нѣсколько футъ толщины съ глинами, мергелями, гипсомъ и т. п. осадочными породами. Какъ показываеь самое названіе, изъ полировальнаго сланца готовится полировальный порошокъ. Изъ мѣстороженій Т. можно назвать Виллигъ въ Богеміи, Франценсбадъ, Лаузитцъ въ Гессенѣ, Лаахерское озеро, окрестности Берлина, въ Россіи нѣкоторыя мѣстности Казанской и Симбирской губ. (Варгузинъ, Беклемашевъ), Закавказье и т. д. Т. залегаютъ обыкновенно въ третичныхъ отложеніяхъ. Примѣромъ химическаго состава Т. можетъ служить слѣдующій анализъ полировальнаго сланца изъ Виллига: кремниекислоты 37,58%, глинозема (съ небольшою примѣсью окиси желѣза) 2,04%, извести 1,09%, магнезій 0,30%, воды 3,89%. Въ нѣкоторыхъ Т. слѣды органическаго происхожденія замаскированы метаморфизаціей или даже совершенно отсутствуютъ.

**Трепетникъ** — одна изъ книгъ такъ называемой «отреченной» литературы. Впервые упоминаніе о Т., какъ объ отдѣльной гадательной книгѣ, встрѣчается въ индексѣ такъ наз. молитвенника Кипріана (ум. 1406 г.), сохраненномъ въ церковномъ Уставѣ 1608 г. (извлеченіе изъ него—въ индексѣ митрополита Зосимы, 1490—94). Т. служитъ выраженіемъ особаго вида гаданія, основаннаго на вѣрѣ въ предвѣщательное свойство нѣкоторыхъ физиологическихъ явленій въ тѣлѣ человѣка: зуда, чесанія отдѣльныхъ частей человѣческаго тѣла, звона въ ухѣ, миганья глаза и тому подобныхъ непроизвольныхъ движеній человѣческаго организма. Подобное суевѣріе древне и всеобще: оно встрѣчается на Востокѣ, у классическихъ народовъ, какъ и у насъ на Руси. Весьма рано наблюденія — ирриѣты подверглись обработкѣ со стороны людей, занимавшихся естественными науками. преимущественно же медиковъ, гадателей-врачей, физиологовъ древности. Среди такихъ лицъ появляются первыя записи повѣрій указаннаго рода, приведенныя въ систему соотвѣтственно расположенію частей человѣческаго тѣла, начиная съ головы, при чемъ соблюдается различіе между правой и лѣвой сторонами. М. Сперанскій («Изъ исторіи отреченной литературы. II. Трепетникъ», 1899) называетъ нѣсколькихъ лицъ, которымъ приписываютъ составленіе Т. (какъ отдѣль-



наго сочинения) или участие въ его составленіи: Антифонта, современника Сократа и Платона; Посидонія, о которомъ упоминаетъ византійскій писатель X в. Свиды, Гермеса Трисмегиста, Мелампода, современника Птолемея Филадельфа. Записи двухъ послѣднихъ были родоначальниками нашего Т. Славянорусскій Т. перешелъ къ намъ изъ византійской литературы въ готовомъ видѣ. Первоначально онъ явился въ Болгаріи въ XIV стол., въ эпоху возрожденія богомилства и возникновенія ереси Варлаама и Акиндина. Съ этого же времени идутъ и славянскіе тексты памятника (подробное изслѣдованіе редакцій южно-славянскаго и русскаго Т. см. у М. Спераскаго въ указанномъ сочиненіи). Т. Мелампода отличается болѣею детальною примѣтъ и болѣею разностороннею въ примѣненіи гаданій, чѣмъ Т. Гермеса. Меламподъ насчитываетъ 180 мѣстъ человѣческаго тѣла, зудъ или трепеть которыхъ имѣетъ вѣщее значеніе, Гермесъ только 40. Гермесъ иногда различаетъ гаданіе для «свободнаго» и «раба», Меламподъ-же довольно послѣдовательно при каждомъ гаданіи указываетъ на значеніе гаданія не только для «раба», но и для «свѣтушки» и «свдовы», часто приводитъ гаданія также для «богатаго» и «бѣднаго», «воина» и «морика». Въ арабской литературѣ Т. вошелъ какъ часть (одна изъ одиннадцати) въ обширную книгу по физиономікѣ: «Sekegnâmet». Здѣсь примѣтъ 123. По составу гаданія весьма несложны, хотя дѣльные членовъ тѣла весьма дробные; въ этомъ послѣднемъ отношеніи арабскій Т. подходит къ тексту Мелампода. Ученый гл.мъ познакомился съ Т. только въ 1861 г., когда А. Н. Пыпинъ былъ изданъ текстъ трептунка по новой рукописи, раскопанныяго письма, въ статьѣ «Для исторіи ложныхъ книгъ» («Архивъ историческихъ и практическихъ свѣдѣній, относящихся до Россіи», изд. Н. Калачевымъ, кн. 2, СПб., 1861); всѣхъ гаданій въ немъ 99. Имъ же впервые сдѣлано сопоставленіе этого текста со статьей индекса 1608 г. Независимо отъ А. Н. Пыпина, къ тѣмъ же результатамъ въ сопоставленіи Т. съ статьёй индекса пришелъ и Н. С. Тихоновъ («Ложныя и отреченныя книги древней Россіи»). А. Н. Пыпинъ принадежитъ также первая, вполне удачная, попытка разъясненія исторіи Т. Позже появился въ печати еще текстъ въ соединеніи съ Сонникомъ, въ изданіи Ст. Новаковича по сербской рукописи изъ Стараго Влаха половины XVIII в. (Ст. Новаковичъ, «Примеры књижевности»; примѣтъ, составляющихъ Т., здѣсь тридцать). М. Сперанскій нашелъ одинъ текстъ между рукописями московск. публ. б. Румянц. музею въ коллекціи В. М. Ундольскаго: сборникъ XVIII в., № 1067, гдѣ на л. 51 об. помѣщена статья: «О содержаніи», состоящая всего изъ 10 гаданій, расположенныхъ въ произвольномъ порядкѣ. Литература предмета приведенна въ вышеуказанномъ сочиненіи М. Сперанскаго.

**Трепка** (Евстахій Трепка) — одинъ изъ первыхъ и усерднѣйшихъ распространителей протестантизма въ Польшѣ XVI стол. Его труды: «Postylla Arsacyjusza» (Кѣнигс-

бергъ, 1557), «Catechismus, to jest zupełna nauka chrześcijańska przez Jana Brencyjusza» (тамъ же, 1556); «Książki o tem skąd wzięto początek słowo Boże» (тамъ же, 1557); «Tragedyja Ochina o parpiezu» (тамъ же, 1558). Перевелъ на польскій яз. весь Новый Заветъ.

**Трепловая сѣть**—растянутая на шести сѣтяхъ, употреблявшаяся въ прежнее время для ночной (съ факелами) ловли тетеревей, при вылетѣ ихъ изъ подъ сѣтя, куда они забираются въ морозы для ночлега.

**Тресвиры** (tresviri или III viri—коллегія трехъ)—магистраты въ древнемъ Римѣ: 1) III viri capitales или posturni назначали предвѣдительно заключеніе, производили подготовительное слѣдствіе, наблюдали за тюрьмами, отбываніемъ уголовныхъ наказаній и исполненіемъ казней, имѣли ночной полицейскій надзоръ въ городѣ и подавали помощь въ случаѣ пожара. До времени учрежденія постоянныхъ уголовн. судовъ (quaestiones perpetuae) III viri capitales руководили процессами уголовнаго характера, которые, однако, рѣшались гражданскимъ порядкомъ. Съ 149 г. на ихъ обязанности лежало взысканіе саспента (заоговъ) въ преторскихъ гражданскихъ процессахъ и рѣшеніе споровъ объ отправленіи обязанностей присяжныхъ. Учрежденіе коллегіи относится къ 289 г. до Р. Хр.; 2) III viri monetales или aeri argenti auro flando feriundo (въ сокращеніи AAAFF), съ III-go вѣка до Р. Хр. завѣдывавшіе чеканкой государственныхъ монетъ. Существованіе этой магистратуры можно прослѣдить до III в. до Р. Хр. Эти двѣ коллегіи относились къ категоріи ordinaryхъ магистратуръ, входя въ такъ называемый XXVI viratus, и члены ихъ избирались ежегодно въ comitia tributa. Кромѣ того, были чрезвычайныя комиссіи Т., которымъ поручались спеціальныя обязанности (singae). Сюда относятся: 1) III viri coloniae deducendae, agroque dividundo, завѣдывавшіе основаніемъ колоній. Они избирались въ comitia tributa и получали impetrium по lex curiata на время, определенное закономъ (3, 5 лѣтъ); 2) III viri agris dandis assignandis, завѣдывавшіе раздачею земельныхъ участковъ; 3) III viri mensarii, назначавшіеся государствомъ для раздачи денегъ частнымъ лицамъ во время финансовыхъ кризисовъ (напр. въ 351 и 216 гг. до Р. Хр.); 4) III viri aedibus reficiendis—комиссія, избиравшаяся въ comitia tributa для завѣдыванія ремонтомъ храмовъ (во время II пунической войны); 5) III viri erulones—см. Септемвиры; 6) III viri equitum turmas recognoscendi или legendis equitum decuriis, комиссія, впервые назначенная Августомъ для просмотра всадническихъ списковъ. Первоначально эта обязанность лежала на цензорахъ. 7) III viri Sacris conquirendis donisque persignandis, избиравшіеся во время II пунической войны въ comitia tributa, для наблюденія за тѣмъ, чтобы имущество, посвященное богамъ, было употреблено согласно его назначенію; 8) III viri Senatus legendi—завѣдывавшіе при Августѣ, вмѣстѣ цензоровъ, веденіемъ сенаторскихъ списковъ; 9) III viri reipublicae constituendae, назначавшіеся

для водворения в государство нарушенного порядка. См. Триумвиры. *И. О.*

**Тресвятецкій** (Александр Андреевич, род. в 1856 г.) — духовный писатель, священник. Труды Т.: «Сборник для справок в служебной практикѣ причта: календарь священника» (Самара, 1899); «Общедоступная и домашняя средства врачебной помощи» (Самара, 1899); «Сборникъ, заключающій въ себѣ годичный кругъ поученій, примѣнительныхъ къ быту и пониманію простаго народа» (Самара, 1900); «Праздничный досугъ» (ib., 1899).

**Треска** въ широкомъ смыслѣ слова — родъ *Gadus*, изъ сем. *тресковыхъ* (*Gadidae*), въ тѣсномъ смыслѣ — собственно Т. (*Gadus callarius* s. *morghua*). 1) Родъ Т. (*Gadus*) характеризуется умѣренно вытянутымъ въ длину тѣломъ, покрытымъ мелкими чешуйками, обособленнымъ хвостовымъ плавникомъ, 3 спинными и 2 подхвостовыми (анальными), узкими брюшными плавниками изъ 6 или болѣе лучей, зубами на верхней челюсти въ видѣ узкой полоски и на сошникѣ и отсутствіемъ ихъ на небѣ. Сюда относятся (по Гюнтеру) 18 видовъ, которые водятся исключительно въ моряхъ умѣренного и холоднаго поясовъ сѣвернаго полушарія, преимущественно на умѣренныхъ глубинахъ. Подобно большинству морскихъ рыбъ, представители этого семейства имѣютъ икру пелагическую и молодые рыбки ведутъ некоторое время пелагическій образъ жизни, лишь позднѣе приближаясь къ берегамъ и въ придонные слои. Большинство держится во взросломъ состояніи преимущественно (но не исключительно) въ придонныхъ слояхъ, но нѣкоторые виды являются преимущественно пелагическими или во всякомъ случаѣ не придонными рыбами — таковы, напр., *сайда* (*Gadus virens*), *сайка* или *полярная* Т. (*G. saidas* s. *polaris*). Важнѣйшіе въ промысловомъ отношеніи виды: въ русскихъ водахъ Т. (*G. callarius* s. *morghua*), *тиска* (*G. aeglefinus*), *сайда* (*G. virens*), *навага* (*G. navaга*), менѣе важны *вахня* (*G. wachня*) и *сайка* (*G. saida*). Три первые вида имѣютъ и вообще наибольшее экономическое значеніе. 2) Т. собственно (*G. callarius* s. *morghua*, см. фиг. 1 на табл. III Рыбы) — отличается отъ другихъ видовъ совокупностью слѣдующихъ признаковъ: основаніе первого анального плавника короткое (короче половины разстоянія отъ него до конца морды); верхняя челюсть длиннѣе нижней; длина головы не менѣе четверти всей длины (отъ  $\frac{1}{4}$  почти до  $\frac{1}{2}$ ); боковая линія бѣловатая и изогнутая; хвостовой плавникъ усѣченъ; цвѣтъ сѣрый, зеленоватый или красноватый, болѣе или менѣе испещренный темными пятнами, но безъ особенно рѣзко выступающаго чернаго пятна на бокахъ. Т. можетъ достигать весьма значительныхъ размѣровъ: въ Скандинавіи обычные размѣры ея въ поясѣ шхеръ около 40 стм., на банкахъ въ открытомъ морѣ она достигаетъ здѣсь довольно часто длины 120 стм. (при вѣсѣ 17 кгр.), а иногда до 140 стм. (при вѣсѣ около 25 кгр.); Т. Мурманскаго берега вообще соотвѣствуетъ Т. банокъ открытаго моря и экземпляры отъ 120 до

140 стм. и даже болѣе, не рѣдки. У береговъ Америки Т. достигаетъ еще большихъ размѣровъ (до  $72\frac{1}{2}$  кгр. по Броунъ-Гуду). Значительно мелче Т. замкнутыхъ морей (Балтійскаго, Вѣлаго). Различаютъ три основныхъ цвѣтовыхъ вариаций: «большая Т.» (*Stortorsk*, *Skrej*, въ молодости «мелкая Т.» — *Småtorsk*) съ глинистымъ, сѣрымъ или черноватымъ основнымъ цвѣтомъ, темными сѣровато-бурыми или черноватыми пятнами выше боковой линіи и болѣе свѣтлыми, бурными или желтыми ниже ея; «средняя Т.» (*Gråstorsk*) оливковаго или зеленоватосѣраго цвѣта съ частыми сѣровато-бурыми или буроватыми пятнами; болѣе темные чѣмъ обыкновенные экземпляры этой разновидности, какіе часто встрѣчаются въ Балтійскомъ морѣ, носятъ названіе «черной Т.» (*Svartorsk*); наконецъ, «красная Т.» (*Rödorsk*), называемая также «треской скаль» (*Bergorsk*) и «треской водорослей» (*Tangorsk*), краснаго цвѣта съ частыми мелкими пятнами и красными плавниками или съ сѣровато-бурыми плавниками и спиной и красной радугой. Т. въ громадныхъ количествахъ живетъ въ сѣверномъ Атлантическомъ океанѣ, гдѣ ежегодно вылавливается по крайней мѣрѣ отъ 300 до 400 миллионъ штукъ, доходя на югъ до Бискайскаго залива на востокъ и до мыса Гаттерасъ на западъ; она населяетъ также Балтійское море съ его заливами; далѣе, она населяетъ часть Ледовитаго океана до Шпицбергена и Новой Земли. Кроме того, она въ большихъ количествахъ водится и въ сѣверномъ Тихомъ океанѣ. Въ Атлантическомъ океанѣ Т., повидному, предпочитаетъ температуру приблизительно отъ 2 до 7° Ц., что не можетъ, однако, считаться безусловнымъ правиломъ, такъ какъ у Мурманскаго берега и далѣе на сѣверъ массы Т. встрѣчаются при температурахъ значительно низшихъ, приблизительно до 0°, отдѣльные же индивиды могутъ попадать и около —2°. Въ Ледовитомъ океанѣ обнаружена въ самое послѣднее время русскими изслѣдованіями безспорная связь распредѣленія Т. съ теплымъ теченіемъ, въ области котораго громадные массы Т. могутъ быть встрѣчены въ маѣ, даже въ апрѣлѣ и мартѣ, пока главная масса рыбы не перейдетъ лѣтомъ къ берегамъ. Т. предпочитаетъ вообще значительную глубину и самые крупные экземпляры встрѣчаются вообще на большой глубинѣ (около 100 и болѣе саженой). На малыхъ глубинахъ она встрѣчается главнымъ образомъ въ молодомъ возрастѣ или въ періодъ размноженія. Приближеніе Т. къ берегамъ и переходъ ея на меньшія глубины бывають или при наступленіи періода размноженія въ концѣ зимы и началѣ весны, или весною и лѣтомъ съ цѣлю питанія. На банки, окаймляющія западную Норвегію, Т. является уже въ январѣ и февралѣ (нов. стиля) и періодъ икрометанія обнимаетъ здѣсь конецъ зимы и начало весны, на западномъ берегу Швеціи икрометаніе рѣдко начинается ранѣе мая, у береговъ Америки икрометаніе продолжается съ осени до лѣта, а самый разгаръ его въ февралѣ и мартѣ. Во время икрометанія самки держатся преимущественно у дна,

самцы несколько выше. Период икротетания Т. вообще продолжителен, так как индивиды разного возраста начинают нерест одновременно (старые гораздо раньше) и икра каждой особи созревает постепенно в течение от нескольких недель до 2 месяцев. Число яиц громадно. Самка весом в 21 англ. фн. содержала по Ирью (Earll) больше 2700000 икринок, самка весом в 75 фн.— 9100000. Диаметр икринок варьирует от 2,8 до 3,6 мм. (у старых больше). Икра пеллагическая; она постепенно поднимается к поверхности, где протекают первые стадии ее развития. Желточный пузырь всасывается в течение 10—15 дней, послѣ чего молодь держится преимущественно под колоколами медуз и другими плавающими предметами. Осенью, достигнув, по Сарсу, 10 стм., молодь опускается ко дну на малых глубинах, а затѣм переходит в глубь. Рост идет быстро, но неправильно: полугодовые экземпляры длиной 38—76 мм., 1½ годовые— 254—279, 2½ годовые— 432—457, 3½ годовые около 559 мм. Самцы становятся способными к размножению на 3-м, самки на 4-м году. Затѣм они, повидимому, перестают ежегодно. Т. крайне прожорлива и хищна, пищей ей служат рыбы, ракообразные, моллюски, черви. Временами пища Т. состоит почти исключительно из животных определенного вида, особенно сельди, мойвы (весною в Финмаркенѣ и на Мурманѣ), песчанки (лѣтом на Мурманѣ), креветок (*Pandalus borealis*) на Мурманѣ. Главные мѣста массоваго лова Т.— восточные берега Сѣв. Америки, гдѣ добывается, по Hind, 162½ милл. Т., особенно же Ньюфаундлендѣ, гдѣ собираются цѣлые флоты различных национальностей, в Норвегии наиболѣе значителен зимний Лофотенскій лов (около 25 милл. рыбъ) и весенний Финмаркенскій, у нас— Мурманскій весенний и лѣтний.

Н. Книповичъ.

**Треска** (рыб. техн.). Содержание.

Приготовление Т. в Норвегии, Франци, Сѣв. Америки, Соединенныхъ Штатахъ, Канадѣ и Нью-Фаундлендѣ.— Т. безъ костей.

Т. (*Gadus morhua*), приготовляемая преимущественно в сушеномъ и соленомъ видѣ, известна въ торговлѣ подъ именами *stockfisk*, *gundfisk*, *klipfisk*. Кроме вида *Gadus morhua*, составляющаго главную массу названнаго рыбнаго товара, вмѣстѣ съ нею и одинаковымъ образомъ приготовляются еще др. виды *Gadus* овъ—пикша, *G. aeglefinus*, зеленая Т. *G. virens*, бросмиа—*Brosimius aerehannus*, *G. moiva* и въкоторыя другія близкія породы. Тресковыя ловли сосредоточены главнымъ образомъ близъ сѣверныхъ береговъ Норвегии, особенно у о-вовъ Лофотенскихъ. По причинѣ неисчерпаемости запасовъ этихъ ловель и полной невозможности при настоящихъ условіяхъ приготовить всю массу вылавливаемой рыбы какимъ-либо усовершенствованнымъ, а стало быть и болѣе дорогимъ способомъ, большая часть Т. готовится и поныѣ посредствомъ простого сушения на воздухѣ или безъ соли (*stockfisk*, *gundfisk*), или послѣ предварительнаго посола и послѣдующей сушки на ска-

лахъ (*klipfisk*). Эти два самые дешевые и простые способы приготовления Т. даютъ дешевый и удобосохраняемый товаръ, расходящійся по всему міру. По даннымъ за 1892 г. изъ Норвегии вывезено было: 14400100 кгр. *stockfisk* и *gundfisk*, 45069600 кгр. *klipfisk*. По даннымъ 1896 г., всѣхъ сортовъ сухой Т. 56233000 кгр. на 21106000 кронъ. Побочнымъ, но весьма важнымъ продуктомъ приготовления Т. на сказанные товары—являются тресковый жиръ, добываемый исключительно изъ печени Т., и тресковая икра, идущая на приманку при ловѣ сардинъ французами—ея вывезено въ 1896 г. 6218000 кгр. на сумму 1529000 кронъ. *Stockfisk* готовится такъ: у рыбы отрубается голова и она разрѣзается вдоль всего туло-

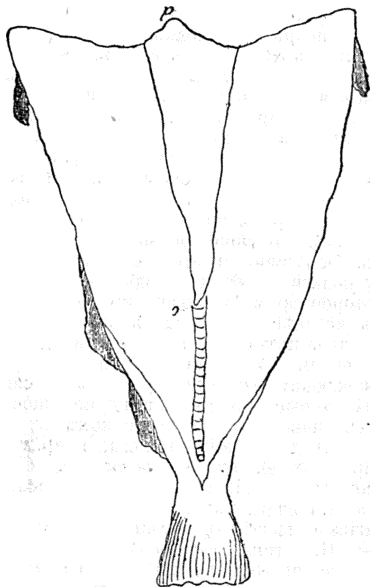

Фиг. 1. Видъ трески, раздѣланной на клипфишъ.

вица на 2 половины, оставляется лишь небольшая перемычка у хвоста, для того, чтобы можно было вѣшать на палки для сушки; позвоночникъ при этомъ вынимается на всей длинѣ. Сполоснувъ отъ крови въ морской водѣ, ее вывѣшиваютъ для сушки подъ открытымъ небомъ на устраиваемыхъ на скоро изъ хворостинъ (*stock*) вѣшалахъ, оставляя впрѣдъ до того, пока рыба совсѣмъ высохнетъ. Высохшая рыба сортируется по величинѣ на 5 сортовъ и поступаетъ въ продажу въ связкахъ въ 50—100 кгр. въ прессованномъ видѣ. Важная при экспортѣ операція прессованія производится особыми прессами; деревянный представляетъ изъ себя четырехугольную изъ дубовыхъ стѣнокъ камеру, соответствующую величинѣ пакуемой рыбы (вышина 2 м., ½ кв. метра внутри), съ двумя откидными стѣнками. Нижнее дно камеры подвижное; когда наложили рыбы полную камеру, боковыя стѣнки закрываютъ и, посредствомъ длин-

ных рычагов, двое рабочих постепенно поднимают дно и прессуют захваченную в камере рыбу. Гораздо более целесообразным представляется винтовой пресс, употребляемый почти всеми экспортерами Бергена, системы Нильсена. Rundfisk — есть не что иное, как высушенная члеником (без головы) выпотрошенная Т. с оставленным позвоночником \*). Stockfisk идет преимущественно в Италию, Голландию; в Испанию же идет исключительно Rundfisk, равно как в Швецию и Финляндию. Клиппфиш (Klipfisk) готовится следующим образом: у рыбы отнимают голову, вскрывают брюхо, вынимают внутренности; если есть икра, ее вынимают, отбрасывают в одну сторону и солят, печень — в другую. В результате расластанная рыба принимает трехугольную форму (см. фиг. 1). Вымытая от крови рыба солится стопками (на берегу или в трюме) сухой солью и лежит в соли до того, как приступают к ее отмочить и сушить лѣтом (ловя же производятся зимою и раннее весной). Отмочка дѣлается в фиордах непосредственно: женщины заходят в воду по колено, отмывают с рыбы грязь и избыток соли и размѣщают для сушки по скаламъ (klippe), обращенным на солнечную сторону и вмѣющимся скалы для стекающей сь вымытой рыбы воды. Кладут сначала мясомъ наружу, когда оно провянет, переворачивают на другую сторону (шкурой вверхъ). При приближеніи дождя вся масса сушеной на скалахъ рыбы должна быть быстро прибрана и прикрыта. Эта же операция регулярно совершается на ночь для предохраненія отъ ночной влаги. Вѣ этихъ случаяхъ рыбу укладываютъ обычно в круглыя стопы, діаметромъ аршина вѣ два и вышиною отъ 1 до 2 арш. Высокія стопы дѣлаются, когда рыба значительно подохла; этимъ достигается прессованіе, благодаря которому поверхность рыбы получается гладкая, безъ складокъ. Сь этой цѣлью поверхъ стопъ рыбы кладутъ еще камни для тяжести. Для накрыванія такихъ стопъ рыбы употребляются круглыя деревянные колашки, обычно выкрашенные снаружи масляной краской или татія же покрывки изъ брезента. При хорошей погодѣ сушка заканчивается вѣ 3 недѣли, при плохой же — отъ 1½ до 2 мѣс. Описанная сушка производится чаще не на мѣстахъ лова, а вѣ самыхъ портахъ, служащихъ для экспорта рыбы, куда она вѣ соленомъ видѣ привозится сь весны, хотя склады имѣются и на Лофотенскихъ островахъ. Центромъ рыбныхъ складовъ и

вообще удобнымъ мѣстомъ для сушенія клиппфиша служитъ г. Христиансундъ, расположенный на трехъ скалистыхъ островахъ. Высушенная на скалахъ Т., хотя на видъ не имѣетъ такой бѣлизны, какъ тотъ же товаръ французскаго происхожденія (см. ниже), но онъ значительно прочнее всѣхъ другихъ сортовъ. Кромѣ бѣлизны, вѣ этомъ товарѣ цѣнятся хорошая просушка, дающая рыбѣму мясу упругость. Если товаръ сь синевой по мясу — рыба была недостаточна вымочена и содержитъ лишнюю соль; желтоватый оттѣнокъ получается отъ сушки вѣ плохую погоду. Вѣ продажу клиппфишъ поступаетъ или вѣ ящикахъ, вѣсомъ по 50 кгр., и тогда цѣнятся 42 марки за 100 кгр., или вѣ тюкахъ такого же вѣса по цѣнѣ 40 марокъ. Лишь вѣ послѣднее время, и то вѣ очень ограниченнѣхъ размѣрахъ, стали обрабатывать этотъ товаръ на Т. безъ кожи и костей — по-американски, при чемъ кожа утилизируется какъ матеріалъ для производства рыбьяго клея, а кости поступаютъ на выдѣлку рыбьяго гуано (см.). Т. залова французскихъ рыбаковъ близъ Нью-Фаундленда доставляется во Францію вѣ соленомъ видѣ и здѣсь, преимущественно на югъ — близъ Марсели и вѣ Бордо, происходитъ ея суше-

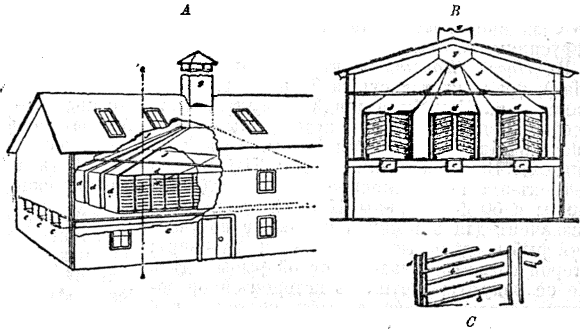

Фиг. 2 Патентованная сушильня для рыбы системы Витмана. А — общій видъ. В — разрѣзъ по линіи *аа* С — деталь расположенія полокъ для рыбы (а) и трубу (б), по которымъ циркулируетъ вода.

нѣ, весьма отличную отъ только-что описаннаго норвежскаго способа. Если погода благоприятна, рыбу здѣсь развѣшиваютъ на вѣшала, гдѣ, смотря по времени года, погодѣ (вѣтеръ, температура и т. п.), оставляютъ на 2—3 дня и затѣмъ переносятъ на столы (tables à plat), стоящіе на открытѣмъ воздухѣ, и кладутъ мясомъ наружу для бѣленія на солнцѣ; вѣ теченіе 2 дней она становится снѣжно-бѣлою. По мѣрѣ сушки, рыба собирается со столовъ, укладывается на ручные вагончики и по рельсамъ направляется вѣ громадные склады, гдѣ укладывается по сортамъ. Сортировка дѣлается тщательная, по величинѣ рыбы и по качеству товара. Доброкачественность товара зависитъ сь одной стороны отъ бѣлизны мяса, отъ отсутствія кровавыхъ пятенъ, сь другой — отъ гладкаго срѣза при раздѣлкѣ рыбы. — Наряду сь естественной сушкой во Франціи (Бордо) практикуется и паровая — вѣ особѣхъ сушильняхъ. Заведенія для посола и сушки Т. вѣ Швецо-

\* Слѣдуетъ отмѣтить, что классификація сортовъ Т., смотря по мѣстности, равнообразится: по давшимъ г. Беша о Лофотенскихъ, промыслахъ rundfisk и stockfisk одно и то же, а Т. сушеная изъ 2 подовнокъ, по приведенной имъ классификаціи, есть rødkjøge (рошкерка).

*Американскихъ Соединенныхъ Штатахъ* обычно расположены по берегамъ обширной гавани, по преимуществу на свайныхъ настройкахъ, отчасти же на землѣ (Глочестеръ). Большинство ихъ для снабженія водою имѣютъ водоподъемныя мельницы и связанныя съ ними баки, наполняемые водою во время вѣтра; изъ баковъ вода по водопроводнымъ трубамъ распределяется по всему заведенію. Сушеніе производится тутъ же на плоту, на особыхъ станкахъ изъ легкихъ рѣшетчатъ. Рыба складывается на нихъ, на ночь и во время

щися въ каждую отдѣльную камеру; *f* — отводящіе каналы изъ камеръ въ общую вытяжную трубу (*g*) надъ зданіемъ сушильни. Наивысшая температура, которую даютъ камерамъ циркуляція названныхъ трубъ съ горячею водою или паромъ, равняется 35° Ц. Такой температурѣ подвергаютъ сушимую рыбу на нѣсколько часовъ, пока рыба какъ слѣдуетъ нагрѣется; вслѣдъ затѣмъ въ камеры выпускаютъ сильной струей свѣжій, сухой, холодный воздухъ. Такъ дѣлаютъ попеременно каждые 2—3 часа. Продукты испаренія уносятся вверхъ. Въ этой свѣжѣй нагрѣванія и вентиляціи холоднымъ воздухомъ чрезвычайно ускоряется сушеніе, заканчиваемое, вмѣсто трехъ недѣль суши на открытомъ воздухѣ, въ двое сутокъ. Преимущества этого способа заключаются еще въ томъ, что при его употребленіи можно довольно точно регулировать % содержанія воды въ приготовляемомъ товарѣ, что весьма важно съ коммерческой точки зрѣнія, такъ какъ одна страна требуетъ товаръ съ 30%, другая съ 40%, третья съ 50%. Анализъ различныхъ сортовъ сушеной

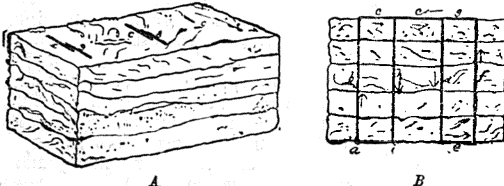

Фиг. 3. Пачки трески безъ костей, шиваемыя по системѣ Андрю. А — наружный видъ пачки (tablet). В — разрѣзъ съ указаніемъ направленія вѣтковъ при шиваніи.

дождя закрывается въ стопкахъ сбитыми изъ досокъ крышками. Лѣтомъ, во время сильнаго солнцепека, надъ станками натягивается парусный тентъ.

Въ *Новой Шотландіи*, въ Галифаксѣ (Halifax), практикуется сушка Т. паромъ. Здѣсь, равно и на Нью-Фаундлендѣ съ его туманами, особенно необходимы искусственныя приспособленія для сушенія рыбы. Сушильня системы Витмана (Whitmans Pat. Fish Drier.) — трехъ-этажное каменное зданіе, 120 фт. длины и 50 фт. ширины. Первый этажъ предназначенъ для приемки и промывки получаемой рыбы, здѣсь же помѣщается паровикъ; второй служить складомъ сухой рыбы, здѣсь же ее пакуютъ; третій, въ которомъ производится собственно сушка рыбы, состоитъ изъ ряда камеръ съ кубическимъ содержаніемъ 90×30×7 фт.; всѣ камеры снабжены системою трубъ, по которымъ лагоняется горячая вода. Трубы имѣютъ 1 и 2 дюйма въ диаметрѣ; протяженіе первыхъ равняется 32000 фт., вторыхъ—3000 фт. Кромѣ этихъ трубъ, служащихъ для нагрѣванія камеръ, всѣ камеры связаны общей канализаціей для совершеннѣйшей вентиляціи: приводимый по трубамъ въ 9 дм. диаметромъ воздухъ проходитъ по камерамъ и уносится вверхъ вмѣстѣ съ парами и влагой отъ подвергаемой сушенію рыбы. Вместимость сушиленъ—500 квинталовъ (1500 пд.) въ одинъ разъ, работоспособность—отъ 1200 до 1500 квинталовъ сухой рыбы въ недѣлю. На фиг. 2 А представленъ видъ такой сушильни сбоку, отчасти въ разрѣзѣ, на фиг. 2 В поперечное сѣченіе ея и на фиг. 2 С детальный чертежъ продольнаго разрѣза. *a*—означаетъ рѣшетки изъ проволочной сѣтки; на нихъ складывается сушимаа рыба; *b*—циркуляціонныя трубы съ горячей водою, расположенныя рядомъ между рѣшетками съ рыбой; *d*—камеры, въ которыхъ устроены описанныя рѣшетки и трубы; *e*—вентиляціонные каналы, открываю-

Т., произведенный норвежскимъ рыболовнымъ обществомъ, далъ слѣдующіе результаты:

Приготовленія:	% воды.	% соли.	% питательныхъ веществъ.
Норвежскаго . . . . .	36,82	15,50	47,68
Исландскаго . . . . .	42,23	19,90	37,87
Американскаго (безкостная) . . . . .	51,30	19,90	28,80
Нью-Фаундлендскаго . . . . .	47,40	15,00	37,60
Французскаго . . . . .	49,78	18,42	31,80

Характерной чертой *американской* рыбопромышленности является приготовленіе въ обширныхъ размѣрахъ для розничной продажи готовой къ употребленію Т. безъ костей (boneless cod). Въ настоящее время болѣе  $\frac{2}{3}$  всего количества проходящей черезъ американскій рынокъ Т., прежде шедшей исключительно цѣльными рыбами въ солено-сушеномъ видѣ съ кожей и костями, — перерабатывается на особыхъ заводахъ въ безкостную Т. и продается въ пакетахъ небольшихъ размѣровъ (въ 1—2 фн.). Громадное преимущество для розничной продажи, чистота и доброкачественность товара, отсутствіе ненужныхъ частей (эта безкостная Т. употребляется всего болѣе на изготовленіе котлетъ—fish balls), — обеспечиваетъ колоссальное потребленіе этого новаго продукта. Глочестеръ, шт. Массачусетъ, представляетъ одинъ изъ наиболее крупныхъ пунктовъ \*) этого производства, здѣсь возникшаго и развивающагося въ техническомъ отношеніи съ каждымъ годомъ. Соленая и нѣсколько провяленная рыба, обыкновенно распластанная, поступаетъ въ отдѣленіе, гдѣ у нея сначала обрѣзаютъ плавники; въ мѣстахъ обрѣза кожа задирается при помощи ножа и затѣмъ сдирается при помощи пальцевъ; позвоночный хребетъ переламываютъ у хвоста и вынимаютъ кости; тѣ, которыя остаются у

\*) Кромѣ того можно назвать еще Бостонъ, Провиденсъ и Портландъ.

плавниковъ, выдѣрживаютъ особыми крючками съ ручкой. Послѣ того рыба поступаетъ въ другое отдѣленіе, гдѣ ее рѣжутъ на куски. Этотъ процессъ, какъ по формѣ, такъ и по характеру своему, весьма различается, смотря по тому, какой видъ предполагается придать этому товару. Здѣсь различаютъ 3 сорта: 1) безкостная Т. пакуется прямо большими кусками въ ящики; куски соразмѣряются съ размѣрами ящиковъ, которые дѣлаютъ чаще на 40 и 80 фн.; 2) безкостная Т. въ пачкахъ (tablets) составляетъ специальный патентъ лишь одной фабрики Benj. Law въ Глочестерѣ (Andrew's patent) и характеризуется сшиваніемъ нитками спрессованной въ особомъ приборѣ рыбы. Патентованъ какъ самый приборъ, такъ и способъ сшиванія внутри пресса. Принципы этого способа таковы: представьте себѣ вафельницу, поставленную вертикально чугунной формой изъ 2-хъ половинокъ вверхъ ручками внизъ. Для удобства работы сжиманіе и разжиманіе ея половинокъ производится посредствомъ короткаго рычага, отъ котораго движеніе передается длинному колыну. Подлежащая спрессованію и сшиванію рыба предварительно укладывается въ чугунную форму такихъ же размѣровъ, какъ и форма пресса, но высотой раза въ  $1\frac{1}{2}$  болѣе емкости 2 половинокъ пресса. Набитая рыбой формы подаютъ къ столамъ съ описанными прессами для изготовленія стоекъ, 2 половинки пресса раздвигаются и между ними помѣщается форма съ рыбой, нажимомъ рычага половинки пресса сдвигаются вмѣстѣ и забираютъ содержимое формы въ себя, сжимая его на  $\frac{1}{2}$  часть высоты. Послѣ того черезъ отверстія въ прессовальныхъ доскахъ стойку спрессованной рыбы сшиваютъ нитками и лишь когда это сдѣлано—обѣ половинки раздвигаются, форма освобождается и получается готовая пачка; форма ея видна на фиг. 3 А; на разрѣзѣ (фиг. 3 В) видно, какъ проходятъ въ нитѣ нити, скрывающія куски рыбы въ одно цѣлое. Всѣмъ эти плитки дѣлаются въ 2 фунта. Обычно для обертыванія употребляется одинъ большой кусокъ, внутрь же кладутъ мелкихъ кусковъ и обрѣзковъ. Наконецъ, безкостная Т. въ формѣ кирпичиковъ (bricks), которые прессуются изъ рыбы при помощи ножныхъ прессовъ, между которыми самое широкое распространение имѣетъ прессъ Шюта и Мерчанта (въ Сѣверо-Амер. Соед. Штатахъ). Сшитыя плитки рыбы вываливаются, какъ въ муку, въ порошокъ, состоящемъ изъ 25% борной кислоты и 75% мелко смолотой соли. Порошокъ употребляется въ слѣдующемъ количествѣ: 1 фн. на 80 фн. рыбы лѣтомъ и 1 фн. на 100 фн. зимой при отправкѣ рыбы въ теплые страны. На опытѣ убѣдились, что этотъ составъ предохраняетъ отъ появленія на соленой рыбѣ въ жаркое время ржи. Вываленные въ презервативномъ порошокѣ куски обертываются въ промасленную бумагу (oil paper) и пакуются въ ящики. Продажная цѣна безкостной Т. 1-го сорта 9,50 въ второго 8 долл. за 100 фн. Годовое производство заводомъ въ Глочестерѣ равняется у Benj. Law—1500000 фн., рабочихъ 25—30, у Merchant'a—3600000 фн., рабочихъ 50 чел.

Отбросы этого производства—кожа и кости продаются первая отъ 20—40 долл. за тонну и идетъ на фабрику, изготовляющую жидкій рыбій клей, вторья—по 10 долл. за тонну, идутъ на фабрику гуано, печень идетъ на производство трескового жира. При такомъ приемѣ у Т. буквально каждая часть ея употребляется въ дѣло и такой способъ является наиболѣе выгоднымъ использованіемъ дѣваемыхъ рыбою продуктовъ. Н. Б.—нв.

**Тресковинъ** (Василій Ивановичъ, † 1883)—писатель, воспитывался въ московской практической академіи, сотрудничалъ въ «Развлеченіи» и «Русскомъ»; съ конца 1869 г. до начала 1882 г. составлялъ «внутреннюю хроникю» для «Современ. Извѣстій», съ 1870 г. велъ тамъ отдѣлъ подъ рубрикою: «периодическая печать», писалъ фельетоны и напечаталъ «Литературныя воспоминанія» («Совр. Извѣстія», 1882). Другіе его труды: «Справочная коммерческая книга, практическое и теоретическое руководство для занимающихся торговыми дѣлами» (М., 1867) и «Экономическій Указатель» («Востокъ», 1881—82).

**Тресковидныя** (Gadoidei)—подотрядъ *млякоперыхъ* (Acanthini), характеризующійся, въ противоположность подотряду *камбаловидныхъ* (Pleuronectoidei), симметрическимъ строеніемъ головы и тѣла. Сюда относятся ликовидныя (Lycodidae), тресковыя (Gadidae), Orphidiidae (куда относится, между прочимъ, песчанка—Ammodytes) и макрурыя (Macruridae).

**Тресковый жиръ**—см. Рыбій жиръ.

**Тресковыя** (Gadidae)—семейство рыбъ изъ отряда *млякоперыхъ* (Acanthini). Тѣло ихъ болѣе или менѣе вытянутое съ мелкими гладкими чешуйками. Спинныхъ плавниковъ 1, 2 или 3, они занимаютъ почти всю спину, лучи заднихъ спинныхъ плавниковъ хорошо развиты; подхвостовыхъ плавниковъ 1 или 2; хвостовой плавникъ обособленъ по большей части отъ спинного и подхвостоваго, въ противномъ случаѣ спинной плавникъ имѣетъ обособленный передній отдѣлъ. Брюшные плавники расположены впереди, на горлѣ и состоятъ по большей части изъ нѣсколькихъ лучей; иногда они превращены въ нить и въ этомъ случаѣ спинной плавникъ распадается на двѣ части. Жаберныя щели широкиа, жаберныя перепонки обыкновенно не прирѣплены къ горлу. Придаточныхъ жабръ нѣтъ или онѣ рудиментарны, железисты. Обыкновенно есть плавательный пузырь и кишечные придатки при выходѣ изъ желудка. Не особенно многочисленное по числу видовъ семейство это имѣетъ важное значеніе какъ биологическое, такъ и промысловое, вслѣдствіе чрезвычайной многочисленности видовъ нѣкоторыхъ родовъ. Принадлежащіе сюда рыбы по большей части живутъ на умеренныхъ или малыхъ глубинахъ, но нѣкоторые представляютъ типическія глубоководныя формы. Первая водится почти исключительно въ умеренномъ и холодномъ поясахъ, достигая иногда крайне высокой широты (такова сайка или полярная треска—*Gadus saida s. polaris*); глубоководныя формы имѣютъ, напротивъ, обыкновенно, болѣе широкое распространеніе и въ

низкихъ широтахъ. Почти всѣ живутъ исключительно въ моряхъ, прѣсноводныя формы крайне малочисленны (напр. налиль — *Lota vulgaris*). Ископаемыхъ остатковъ извѣстно мало. Въ экономическомъ отношеніи Т. вмѣстѣ съ лососевыми (*Salmonidae*) и сельдевыми (*Clupeidae*) представляютъ наиболѣе важныя группы, служа объектомъ громаднхъ промысловъ и обширной мировой торговли. Наиболѣе важенъ изъ этого семейства родъ треска (*Gadus*), гораздо меньше роды *Lota* (налиль—*Lota vulgaris*), *Brosmius* (морской налиль или лнекъ—*Brosmius brosme*), *Molva* или *Molva* (морская щука, молва — *Molva molva* и *M. dipterygia*) и др. H. Кн.

**Трескунокъ** (*Anas cisica*)—одинъ изъ видовъ чирковъ (мелкихъ уток); см. Чирокъ.

**Трессанъ** (Луи-Элизабетъ де ла Вернь графъ de Tressan) — французскій писатель (1705—1783). Служилъ при дворѣ Станислава Понятовскаго, затѣмъ возвратился въ Парижъ и сталъ завсегдатаемъ салона г-жи Тансенъ. Извѣстность создалъ ему переводъ «Неистоваго Орландо» и особенно обширный «Corps d'extraits de romans de chevalerie» (1782), гдѣ онъ умѣло переработалъ эти старинныя литературныя памятники. Его «Oeuvres complètes» изданы въ 1822 г., «Oeuvres choisies» — въ 1787 г. Смыслъ его, аббатъ де Т. (1749 — 1809), эмигрировалъ во время революціи въ Англію; написалъ интересный трудъ: «La mythologie comparée avec l'histoire» (1776; много изд.) и «Chevalier Robert» (1801), рыцарскій романъ, который онъ издалъ какъ по-смертное произведение своего отца.

**Трессъ** (Карлъ Михайловичъ, 1849—86) — писатель, родомъ латышъ, образование получивъ на историко-филолог. фак. дерптскаго, а потомъ спб. университета; былъ экстраординарнымъ профессоромъ по кафедрѣ римской словесности въ варшавскомъ унив. Напечаталъ: «О книгѣ: «Handbuch des Stils für die Schüler oberer Gymnasialklassen, von Gr. R. Benterwek.» («Ж. М. Н. Пр.», 1881, ч. СХХІ, отд. III), «Объ условныхъ предложеніяхъ у Теренція» (Варшава, 1880, диссертация), «Объ употребленіи паратаксиса въ Теренціевыхъ комедіяхъ» («Ж. М. Н. Пр.», 1881, ч. СХСІІ и СХСІІІ, отд. V).

**Трестъ** — иначе солома льна (см.).

**Тресты** — см. Сидниаты и Тресты.

**Tres faciunt collegium.** («три лица образуютъ collegiū») — латинское изреченіе, заимствованное изъ «Дигестъ», опредѣляющее минимальное число лицъ, необходимое для образованія коллегіальнаго учрежденія или для законности его засѣданій, или, какъ у насъ говорятъ, присутствія.

**Третани** (санскритск. Tretāgni = tretā «тройца» + agni «огонь» = три огня) — въ ведійской обрядности три священнхъ жертвенныхъ огня, составляющихъ противоположность обыденнымъ или ежедневнымъ огнямъ (такъ назыв. «Laukika»). По ведійскому преданію, первоначально былъ только одинъ священный огонь, но Пуруравасъ сдѣлалъ его тройнымъ. Каждый изъ этихъ трехъ огней имѣетъ свое особое названіе и назначеніе: 1) Гарханатъ — постоянный домашній огонь,

2) Дакшина — огонь для жертвоприношеній, 3) Агаваніа — огонь для вознній. С. Б.—ч.

**Трета-юга** (санскр. Tretā yuga) — въ индійской баснословной хронологіи вторая міровая эпоха (*yuga*), длившаяся 1296000 лѣтъ, индійскій серебряный вѣкъ. Въ эту эпоху началось уклоненіе человѣчества со стези справедливости и благочестиваго образа жизни, хотя и въ незначительной степени. Вмѣстѣ съ этимъ убавилась и продолжительность человѣческой жизни (въ первую міровую эпоху — 4000 лѣтъ, во вторую — 3000). Въ теченіе этой эпохи жились кшатрии (въ предыдущую существовали одни брахманы). См. Юга. С. Б.—ч.

**Третейскій судъ** въ гражданскомъ процессѣ. — Какъ видно изъ самаго названія, Т. судъ есть судъ третьяго лица, судъ посредника или посредниковъ (въ противоположность самосуду сторонъ), и притомъ лица частнаго (въ противоположность суду государственному). Т. судъ — институтъ весьма древній; онъ предшествуетъ суду государственному, требующему для своего появленія болѣе высокаго уровня культурнаго развитія. Въ Россіи первая положительная указанія на Т. судъ имѣются въ памятникахъ XIV стол. (древнѣйшее извѣстіе — въ договорной грамотѣ великаго князя Дмитрія Донскаго съ княземъ серпуховскимъ Владиміромъ Храбрымъ отъ 1362 г.). Въ отличіе отъ современнаго порядка, допускающаго Т. судъ по отношенію лишь къ тѣмъ гражданскимъ правамъ, которыя подлежатъ свободному распоряженію сторонъ (ср. 1368 ст. уст. гр. суд., 1003 art. Code de proc. civ., § 1025 Civilprozessordn.) еще въ XVI стол. встрѣчаются примѣры, что «о боялѣхъ и грабешахъ» и съ суда зарядили себя /третьихъ». Въ Соборномъ Уложеніи 1649 г. Т. суду посвященъ п. 5 гл. XV, въ силу котораго каждому предоставляется вѣдаться предъ третьими по обоюдному согласію съ противникомъ. Съ этого времени вѣдомство Т. суда посредниковъ постепенно расширяется. Указами Петра I посредническій судъ по нѣкоторымъ дѣламъ сдѣланъ былъ обязательнымъ: если стороны не изберутъ «посредственниковъ» за какимъ-либо несогласіемъ, то они назначаются отъ суда. Всѣ отдѣльныя узаконенія, которыхъ успѣло накопиться множество, были отмінены Высоч. утвержденнымъ 15 апрѣля 1831 г. Положеніемъ о Т. судѣ, оставшимся, въ существѣ, неизмѣненнымъ до судебной реформы 1864 г. Положеніе это выработано было подъ явнымъ влияніемъ французскаго законодательства, въ основѣ котораго лежалъ декретъ 16 (24) авг. 1790 г., объявлявшій Т. судъ (arbitrage) наиболѣе разумнымъ средствомъ разрѣшенія споровъ между гражданами, вслѣдствіе чего «не слѣдуетъ издвать никакихъ постановленій, которыя клонились-бы къ уменьшенію значенія третейскаго суда и дѣйствительности его рѣшеній». По своду 1857 г. (т. X, ч. 2), Т. судъ установленъ въ видѣ суда *добровольнаго*, учреждаемаго по взаимному согласію дѣеспособныхъ тяжущихся, и суда *указаннаго*, т. е. обязательнаго, учреждаемаго для опредѣленнаго круга дѣлъ (споры меж-

ду членами товарищества и всё вообще споры по дѣламъ компаній на акціяхъ, какъ между самими акціонерами, такъ и между компаніей и лицами посторонними), независимо отъ согласія сторонъ; въ случаѣ уклоненія сторонъ отъ выбора посредниковъ, обязанность ихъ назначенія возлагалась на судебныя мѣста (ст. 1194), которые назначали также и суперъ-арбитра въ случаѣ несогласія посредниковъ (ст. 1203). Если посредники не рѣшатъ дѣла ни въ первый, ни во второй дополнительный срокъ, то судебное мѣсто принимало по отношенію къ нимъ тѣ же мѣры понужденія и взысканія, какія на этотъ случай предписываются закономъ по отношенію къ общимъ судебнымъ мѣстамъ (ст. 1210). Въ зависимости отъ воли сторонъ и тотъ, и другой судъ могли рѣшать дѣло либо по совѣсти, либо по закону. Если по этому поводу между сторонами не состоялось согласія, то судъ обязанъ былъ судить по закону. Въ послѣднемъ случаѣ, рѣшеніе подлежало апелляціи; напротивъ, въ случаѣ рѣшенія по совѣсти апелляція не допускалась. На практикѣ къ добровольному Т. суду тяжущіеся почти никогда не обращались; что же касается суда узаконеннаго, то, по свидѣтельству современниковъ (см. напр. яркую характеристику этого суда у П. А. Потѣхина, «Отрывки изъ воспоминаній адвоката», «Право», 1900, №№ 47 и 48), онъ выродился въ средство безконечной, тяжелой волокиты. Судебная реформа 1864 г. отмѣнила окончательно узаконенный судъ и въ уставѣ гражданскаго судопроизводства (ст. 1367—1400, измѣненные въ 1887 г.) сохраненъ только добровольный судъ посредниковъ. Суду этому подлежатъ по волѣ сторонъ всё споры, подлежащія разсмотрѣнію судебныхъ мѣстъ, за исключеніемъ: 1) дѣлъ о личныхъ правахъ состоящихъ; 2) дѣлъ, сопряженныхъ съ пользами малолѣтнихъ и другихъ лицъ, находящихся подъ опекою; 3) дѣлъ, сопряженныхъ съ интересомъ казенныхъ управленій или же земскихъ, городскихъ и сельскихъ обществъ; 4) дѣлъ, соединенныхъ въ чемъ-либо съ преступленіемъ и проступкомъ, кромѣ тѣхъ, которыя на основаніи уголовныхъ законовъ могутъ быть прекращаемы примиреніемъ, а также дѣлъ о вознагражденіи за причиненные преступленіемъ или проступкомъ вредъ или убытки, взымаемыхъ гражданскимъ порядкомъ послѣ уголовного производства; 5) дѣлъ о недвижимыхъ имуществахъ, когда въ числѣ участвующихъ есть лица, ограниченные по закону въ правахъ пріобрѣтенія этихъ имущества или въ правахъ владѣнія и пользованія ими (этотъ послѣдній пунктъ введенъ законодательной новеллой 1887 г.). Согласіе сторонъ на разборъ ихъ дѣла Т. судомъ должно быть выражено въ Т. записи, подписанной сторонами и Т. судьями и завѣренной нотариусомъ или мировымъ судьей. До истеченія срока, назначеннаго для рѣшенія дѣла, спорны не имѣютъ права просить о производствѣ дѣла въ судебныхъ установленіяхъ; если оно уже ранѣе тамъ началось, производство его приостанавливается, но принятая судомъ мѣры обезпеченія иска остаются въ

своей силѣ до рѣшенія Т. судомъ дѣла, если въ записи не постановлено иначе. Т. судъ постановляетъ рѣшеніе по совѣсти; апелляція на него не допускается, можно только просить о признаніи ихъ ничтожности и не дѣйствительности, когда рѣшеніе послѣдовало по истеченіи опредѣленнаго срока, когда было нарушено какое-либо условіе третейской записи и когда вся третейская записи не имѣетъ силы, такъ какъ не подписана однимъ изъ участвовавшихъ въ ея составленіи лицъ. И въ такомъ видѣ третейское разбирательство, какъ свидѣтельствуется объ этомъ отчетъ госуд. совѣта за 1887 г. (с. 646, сл.), не получило сколько-нибудь значительнаго развитія: случаевъ обращенія къ суду по совѣсти за разрѣшеніемъ дѣйствительно возникающихъ между сторонами споровъ по имуществу встрѣчались крайне рѣдко; за исключеніемъ дѣлъ о недвижимыхъ имуществахъ, число прочихъ дѣлъ, разбиравшихся Т. судомъ, не превышало 300 въ годъ. По даннымъ систематической ревизіи суд. установленій, произведенной въ теченіе 1895 г., оказалось, что къ Т. судамъ предочтительно пріобрѣтаютъ мнимо-тяжущіяся стороны, между которыми въ дѣйствительности никакого спора не существуетъ и которыя, подъ прикрытіемъ Т. разбирательства, желаютъ лишь достигнуть, въ обходъ закона, переукрѣпленія правъ на недвижимое имущество. Бываетъ это главнымъ образомъ въ тѣхъ случаяхъ, когда продавецъ такого имущества не имѣетъ документовъ, необходимыхъ для совершенія купчей крѣпости у нотариуса. Затѣмъ къ Т. суду обращаются иногда наслѣдники недвижимаго имущества и, подъ видомъ рѣшенія возникшаго между ними спора, избѣгаютъ довольно сложной и дорого стояющей процедуры раздѣла имущества. Ревизионными отчетами отмѣнено нѣсколько случаевъ обращенія мнимо-тяжущихся къ Т. суду съ цѣлью достигнуть переукрѣпленія недвижимаго имущества во вредъ третьимъ лицамъ, при чемъ имѣлась въ виду возможная при этой формѣ суда быстрота рѣшенія дѣла. Въ общей массѣ гражданскихъ дѣлъ, число споровъ, передаваемыхъ сторонами на рѣшеніе Т. суда, представляется незначительнымъ. При ревизіи особое вниманіе было обращено на рѣшаемые Т. судомъ дѣла о недвижимой собственности. Самое большое число случаевъ Т. разбирательства дѣлъ этого рода, а именно 292 за послѣднія предъ ревизіею 5 лѣтъ, отмѣчено по одному изъ окружающихъ судовъ Сѣверо-западнаго края; въ нѣкоторыхъ судахъ случаевъ рѣшенія Т. судомъ споровъ о недвижимости за отчетный періодъ времени вовсе не было («Журн. Мин. Юст.», 1901, № 6, стр. 112, 113). Въ виду приведенныхъ данныхъ, коммиссія по пересмотру законоположеній по судебной части пришла къ заключенію о необходимости совершеннаго измѣненія дѣлъ о недвижимыхъ имуществахъ изъ вѣдѣнія Т. суда, сообразно съ чѣмъ и составлена 1066 ст. проекта новой редакціи уст. гр. суд. Въ остальномъ правила Устава граждан. судопроизводства подверглись въ проектѣ лишь незначительнымъ измѣненіямъ. Судебными



уставами 20 ноября 1864 г. установленъ былъ еще одинъ видъ третейскаго суда, а именно судъ мирового судья — участковаго или почетнаго. Ст. 30 Уст. гр. суд. гласила, что «мировой судья можетъ принять къ своему разсмотрѣнію всякій споръ и искъ гражданскій, если обѣ тяжущіяся стороны будутъ просить его о рѣшеніи ихъ дѣла по совѣсти. Состоявшіяся вслѣдствіе такихъ просьбъ рѣшенія миров. судей считаются окончательными и апелляціи не подлежатъ. Правильно это было отмѣчено въ 1887 г. на томъ основаніи, что оно могло быть понимаемо въ смыслѣ признанія мир. судей, по самому характеру ихъ дѣятельности, органами, наиболѣе пригодными для исполненія важныхъ обязанностей Т. судья, а потому и заслуживающими особой рекомендаціи въ качествѣ посредниковъ. Подобное отношеніе къ мир. судьямъ дѣлаетъ правительство отвѣстными, до извѣстной степени, за правильное разрѣшеніе разсматриваемыхъ ими, въ порядкѣ примирительнаго разбирательства, спорныхъ дѣлъ. Опытъ показалъ, однако, что мировые судьи не всегда относятся съ должной тщательностью и надлежащей осмотрительностью къ принимаемымъ ими на себя обязанностямъ посредниковъ. Кромя того, нерѣдко они бывають вынуждены, вслѣдствіе ухипреній тяжущихся и невозможности обнаружитъ преступную дѣлу, ради которой послѣдніе обратились къ суду по совѣсти, осяцать своимъ судейскимъ авторитетомъ дѣйствія, направленные къ обходу закона и нарушенію интересовъ третьихъ лицъ (отчетъ по гос. сов. 1887 г., с. 643). Наша литература удѣляетъ весьма мало вниманія Т. суду. Кромя газетныхъ статей, посвященныхъ главнымъ образомъ выясненію злоупотребленій Т. суда по дѣламъ о недв. имуществахъ, имѣется единственное специальное изслѣдованіе А. Вицнына: «Т. судъ по русскому праву» (1856), относящееся къ дореформенному суду. Это изслѣдованіе легло въ основу соображеній, приведенныхъ составителями судебныхъ уставовъ 20 ноября 1864 г. См. Суд. уставы въ изданіи госуд. канцеляріи (ч. 1, стр. 648, сл.). Подробный анализъ дѣйствующихъ правилъ о Т. судѣ см. у Анненкова, «Опытъ комментарія» (т. VI, стр. 244 сл.).

#### І. Гессенъ.

Аналогичнымъ образомъ поставленъ институтъ Т. суда и въ западно-европейскихъ законодательствахъ. Такъ, по германскому уставу гражданскаго судопроизводства, каждая сторона назначаетъ по одному Т. судѣ, если въ Т. записи не имѣется иныхъ по этому предмету постановленій. Законъ указываетъ также, какія лица не могутъ быть избираемы Т. судьями (женщины, малолѣтніе, нѣмые, лишенные гражданскихъ правъ) и въ какихъ случаяхъ Т. судья, назначенный одною стороною, можетъ быть отвлеченъ другою. распространя на эти случаи общія начала, установленныя по отношенію къ короннымъ судьямъ. Т. судъ можетъ допрашивать свидѣтелей, экспертовъ, поскольку послѣдніе изыскиваютъ добровольно готовность къ дачѣ показаній; въ противномъ случаѣ допросъ долженъ быть

произведенъ подлежащимъ правительственнымъ судомъ и послѣдній не въ правѣ уклоняться отъ этихъ или иныхъ дѣйствій, которыми Т. судъ признаетъ нужными, но на непосредственное производство коихъ онъ не имѣетъ полномочій. Рѣшеніе Т. суда постановляется по абсолютному большинству голосовъ, если въ Т. записи не имѣется особыхъ по этому предмету постановленій; при равенствѣ голосовъ, Т. запись теряетъ силу, если этотъ случай не предусмотрѣнъ въ договорѣ. Т. рѣшеніе, постановленное съ соблюденіемъ требованій закона, имѣетъ силу судебного рѣшенія, но для приведенія его въ исполненіе требуется постановленіе правительственнаго суда. Недостатки и нарушенія въ производствѣ Т. суда служатъ основаніемъ для предьявленія въ подлежащемъ судѣ иска объ уничтоженіи Т. рѣшенія. Аналогичныя постановленія о Т. судѣ содержитъ и болѣе новый Уставъ граждан. судопроизводства—австрийскій (1895). Главнѣйшія отступленія его отъ германскаго Устава сводятся къ слѣдующему. Если составъ Т. суда договоромъ не предусмотрѣнъ, то каждая сторона избираетъ по одному Т. судѣ, а эти послѣдніе сами избираютъ суперъ-арбитра; если для выбора суперъ-арбитра соглашеніе не могло состояться, то онъ назначается правительственнымъ судомъ. Лица, занимающія судейскія должности, не могутъ быть избираемы Т. судьями. Право отвода по отношенію къ женщинамъ, малолѣтнимъ, нѣмымъ и т. п. лицамъ закономъ не установлено. Для приведенія Т. рѣшенія въ исполненіе не требуется судебного исполнительнаго приказа; достаточно, если вступленіе рѣшенія въ законную силу и исполненіе его удостовѣрена Т. судьями. Искъ объ уничтоженіи Т. рѣшенія допускается въ случаяхъ, когда Т. судъ превысилъ свои полномочія, или если Т. рѣшеніе нарушаетъ обязательныя нормы закона. Ср. В. Mayer, «Die Vereinbarung schiedsrichterlicher Rechtsschlichteitscheidung nach frühem und jetzigem gemeinem Recht» (Эрланг., 1888); Lindheim, «Das Schiedsgericht im modernem Zivilprocess» (3 изд., В. 1894).

**Третейскій судъ у древнихъ грековъ и римлянъ.**—Самыя раннія свѣдѣнія о существованіи Т. суда въ древней Греціи восходятъ къ вѣнохъ Гомера, когда переходъ отъ личной расправы къ договорному началу и признанію правовыхъ нормъ уже успѣлъ совершиться. Самоустройство замѣнилось споромъ о правѣ: стороны вносили Т. судѣ залогъ, который вручался выигравшему. Позднѣе Т. судья сталъ государственнымъ судьей и залогъ доставался ему въ качествѣ вознагражденія. Т. судья у Гомера называется іотеръ (свѣдущее лицо, свидѣтель); онъ выступаетъ въ качествѣ посредника какъ въ простомъ пари, такъ и въ спорѣ, которымъ должны быть установлены права сторонъ. Примѣромъ перваго положенія можетъ служить описаніе пари Идоменея съ Аянтомъ (Иліада XXIII, 485 слѣд.), которые, завидѣвъ бѣгущихъ вдали на расталцихъ коней, поспорили о томъ, кому могли принадлежать эти кони. Въ судьи былъ предложенъ Идоменею

Агамемнонь. Второе положение иллюстрируется мѣстомъ изъ 18-й пѣсни Илиады (ст. 497 и слѣд.), гдѣ описывается споръ двухъ лицъ о пенѣ, которая должна служить вирой за убійство. Чтобы рѣшить споръ, стороны приглашаютъ добровольно судей изъ городскихъ старцевъ, которые, сидя на тесаныхъ камняхъ среди священнаго круга, берутъ въ руки скипетры и провозносятъ приговоръ; лежавшіе въ кругѣ два таланта золота, представленные тяжущимися въ качествѣ залога, предназначаются тому, «кто среди нихъ неуреложно выяснитъ правду». Въ Атикѣ Т. судья назывались діететами (δαιηταί). Существовало двѣ формы Т. суда — частный и государственный. Существованіе государственныхъ Т. судей обусловливалось трудностью для аѳонскихъ магистратовъ рѣшать лично всѣ дѣла: вслѣдствіе этого часть судебныхъ дѣлъ гражданскаго порядка передавалась на рѣшеніе діететовъ, соответствовавшихъ римскимъ arbitri или iudices. По Шеманну («Griechische Altertümer», I т., 4 изд., В., 1897, стр. 513 и сл.), учрежденіе института діететовъ относится къ срединѣ V в.: ихъ вѣдѣнію подлежалъ разбор частныхъ процессовъ, въ которыхъ дѣло шло объ имуществѣ, цѣнностью начиная отъ 10 драхмъ, при чемъ судъ у діететовъ былъ первой необходимой инстанціей (по крайней мѣрѣ съ IV в.). Государственные діететы избирались ежегодно по жребію (ἀναρχοῦ δαιηταί), въ противоположность частнымъ Т. судьямъ, избравшимся сторонами (ἀρετοῦ δαιηταί). Изъ исполненія обязанностей діетета привлекались лица, которымъ шель 60-й годъ. Число діететовъ точно неизвѣстно: по однимъ, ихъ было 440, считая по 44 на филу; судья по дошедшей до насъ отъ 324 г. до Р. Хр. надписи, діететовъ было 109, по другой надписи, на четыре филы приходилось 80 діететовъ. Отъ обязанности діететовъ нельзя было отказаться подъ страхомъ атиміи; исключеніе допускалось лишь для лицъ, занимавшихъ какую-либо должность или жившихъ внѣ предѣловъ страны. Всѣ діететы одного года образовывали раздѣленную на 10 секцій, по числу филъ, коллегію, которая иногда дѣйствовала корпоративно. Судъ діететовъ отличался отъ суда присяжныхъ тѣмъ, что разбирательство дѣла было соединено съ меньшими издержками и формальностями и подвигалось скорѣе. Для каждаго процесса избирался компетентный магистратомъ одинъ діететъ, независимо отъ принадлежности его къ той или другой филѣ: онъ велъ слѣдствіе и рѣшалъ дѣло единолично. Предварительно онъ долженъ былъ предложить сторонамъ помириться; въ случаѣ отказа онъ приступалъ въ производству суда, при чемъ передъ произнесеніемъ приговора приносилъ надъ клятвеннымъ камнемъ присягу. По окончаніи суда, онъ передавалъ приговоръ на утвержденіе магистрата, отъ котораго получалъ полномочія вести дѣло, и если не было апелляцій со стороны тяжущихся, то рѣшеніе вступало въ законную силу. Въ случаѣ апелляцій, бывшіе въ распоряженіи діетета документы укладывались въ два сосуда (мѣшка), особые для той и другой стороны, запечатывались и пе-

редавались подлежащему магистрату. Если судья былъ заподозрѣнъ въ недобросовѣстномъ отношеніи къ своимъ обязанностямъ, то къ нему предъявлялось обвиненіе (εἰσαγγελία) передъ коллегіей діететовъ. Въ случаѣ признанія виновнымъ діетета постигала атимія, но осужденный могъ апеллировать къ суду гегаіетовъ. Частные діететы были избираемы изъ честнѣйшихъ и умнѣйшихъ гражданъ (а также изъ метойковъ и иноземцевъ), обыкновенно въ числѣ 3 человекъ, по добровольному соглашенію тяжущихся. Они рѣшали дѣло по совѣсти и стороны должны были безапелляционно подчиняться ихъ приговору. Цѣль ихъ была по возможности примирить тяжущихся и окончить дѣло полюбовно, безъ приговора. Ср. Hudtwalcker, «Ueber die öffentlichen und Privatschiedsrichter (Diaeeten) in Athen» (Leza, 1812); Meier, «Die Privatschiedsrichter und die öffentlichen diaeteten Athens» (Galle, 1846); Hubert, «De arbitris atticis et privatis et publicis» (Л., 1885); М. Н. Е. Meier und G. Schoemann, «Der Attische Process, neu bearbeitet von J. Lipsius» (В., 1832—87); Callemier, «Etudes sur les antiquités juridiques d'Athènes» (П., 1865); его же, статья Diaetetae въ «Dictionnaire des antiquités grecques et romaines»; Daremberg et Saglio; Pitschinger, «De arbitris Athenensium publicis» (Prog., Мюнхенъ, 1893).

У римлянъ Т. судья назывался arbiter (отъ ad и baetere = подходить, являться въ качествѣ свидетеля), sculna (seculna — говорашее лицо), sequester (тоже, что sculna), medius, iudex. Онъ судитъ ex aequo et bono (по совѣсти и внутреннему убѣжденію) и totius rei habet arbitrium et facultatem (имѣетъ безусловный просторъ и возможность дѣйствія). Форма Т. судопроизводства существовала въ Римѣ еще въ доисторическую эпоху. Съ учрежденіемъ государственнаго суда (въ лицѣ преторовъ, децемвировъ, центумвировъ и пр.) процессуальныя особенности Т. судопроизводства удержались на практикѣ и сохранились самый институтъ Т. суда. Допреторскій Т. судъ основывается на двухъ договорахъ: на договорѣ сторонъ (compromissum), въ силу котораго они обязываются подчиниться приговору Т. судьи, и договорѣ сторонъ съ Т. судьей (rescriptum). Прототипомъ допреторскаго Т. суда былъ, вѣроятно, тотъ же частный судъ съ закладомъ, о которомъ сказано выше при описаніи гомеровскаго Т. суда. При системѣ преторскаго суда, арбитръ назначался преторомъ для каждаго дѣла, и тѣмъ самымъ становился государственнымъ судьей. Въ отличіе отъ обыкновеннаго судьи (iudex), который былъ подчиненъ претору и судилъ на основаніи ius strictum, арбитръ былъ свободенъ отъ отвѣтственности, хотя не имѣлъ права уклониться отъ веденія дѣла или поставить за себя другое лицо. Т. судьями не могли назначаться сироты, сумасшедшіе, бѣглые, глухіе, рабы, женщины и лица, по хр. стигшія 20-лѣтняго возраста. Разсмотрѣнію и рѣшенію арбитровъ подлежали гражданскіе процессы, въ которыхъ приходилось восстанавливать спорное право не столько на почвѣ закона, сколько по внутреннему убѣжденію.

Уже во время изданія законовъ XII таблицъ, арбитрамъ поручалось веденіе дѣлъ о раздѣлѣ между сонаследниками общаго наслѣдства (*actio familiae erciscundae*), о возстановленіи нарушенныхъ межей (*actio finium regundorum*), о направленіи дождевыхъ стоковъ (*actio aquae pluviae arceudae*) и друг. Арбитръ не имѣлъ права выходить за предѣлы разбираемаго дѣла; онъ долженъ былъ постановить приговоръ по существу иска, не уклоняясь въ сторону; объявленный приговоръ не могъ подлежать измѣненію и вступалъ въ законную силу. Арбитръ могъ приглашать экспертовъ или юристовъ по специальности. Были-ли назначаемы арбитры изъ списка судей (*album iudicum*), неизвѣстно. Въ концѣ республики различіе въ понятіяхъ *iudex* и *arbitrator* сглаживается; вмѣсто перваго названія нѣрѣдко употребляется второе, хотя арбитражные процессы различались отъ другихъ еще римскими юристами императорскаго времени. О гражданскомъ Т. судѣ см.: Aebegg, «*De arbitris compromissariis*» (Бреславль, 1866); Weizsäcker, «*Das römische Schiedsrichteramt unter Vergleichung mit dem officium iudicis*» (Тюбингенъ, 1879); Matthias, «*Die Entwicklung des römischen Schiedsgerichts*» (1888).

Изъ области гражданского права ученіе о третейск. судѣ было перенесено въ международное право, въ которомъ практика Т. разбирательства можетъ быть прослѣжена до древнѣйшей поры государственной жизни народовъ. Въ Греціи обязанности международныхъ Т. судей исполнялись религиозными властями, а именно оракулами (особенно дельфійскимъ) и амфиктіоніями (дельфійско-ермопольской, делосской и др.), какъ главными носителями идеи панэллинизма; кромѣ того, разрѣшеніе споровъ Т. вмѣшательствомъ предоставлялось нейтральному государству и даже частнымъ лицамъ, пользовавшимся особымъ уваженіемъ (напр. мудрецамъ, олимпіоникамъ и проч.). Спорящія стороны заранѣе обѣщали подчиниться приговору суда, при чемъ иногда въ видѣ гарантіи представляли залогъ, который терла сторона, не подчинявшаяся рѣшенію. Если стороны оставались довольны рѣшеніемъ, то высказывалась официально благодарность государству, взявшему на себя роль Т. судьи, а лица, участвовавшія въ комиссіи судей (сочѣткою), награждались разными привилегіями. До нашего времени дошло значительное количество эпиграфическихъ документовъ, относящихся къ международному Т. суду въ Греціи. Ср. M. Sonpe, «*De arbitris externis quos Graeci adhibuerunt ad lites et intestinas et peregrinas componendas*» (Геттингенъ, 1888); Bérard, «*De arbitrio inter liberos Graecorum civitates*» (П., 1894); Камаровскій, «*О международномъ судѣ*» (стр. 103 и слѣд. М., 1881). Международный Т. судъ у римлянъ былъ организованъ менѣе удовлетворительно, чѣмъ у грековъ, такъ какъ стремленіе римлянъ къ всемірному владычеству и осуществленіе этого стремленія путемъ военной силы и искусной дипломатіи не благопріятствовали учрежденію и развитію международного Т. суда. Иногда сосѣди обращались къ Риму съ просьбою о посредничествѣ;

въ этихъ случаяхъ роль Т. судьи принадлежала сенату. Къ категоріи международныхъ судей относились также такъ назыв. ресуператоровъ, вѣдавшіе тяжбы между гражданами и иностранцами (перегринами). Число ресуператоровъ, участвовавшихъ въ судѣ, было нечетное: или 3, или 5, или 11, при чемъ, быть можетъ, каждая сторона выбирала по 1, 2 или 3, къ которымъ присоединялся третій, пятый или одиннадцатый членъ, по назначенію претора. Чаще всего разбирательство дѣла велось тремя ресуператорами. Нормы, которыми руководились ресуператоры, были смѣшанныя, заимствованныя отчасти изъ римскихъ, отчасти изъ подлежащихъ перегринскихъ законовъ; впрочемъ, ресуператорамъ предоставлялась большая свобода судить по внутреннему убѣжденію (*ex aequo et bono*) и по индивидуальнымъ условіямъ cadaго отдѣльнаго процесса. Съ расширеніемъ римской территоріи ресуператорскіе суды отходили за предѣлы Италиі въ провинціи, а къ III в. по Р. Хр. исчезаютъ совершенно, вслѣдствіе уравнианія провинціаловъ въ гражданскихъ правахъ съ италійцами, а также сосредоточенія судебной власти въ рукахъ чиновниковъ и повсемѣстнаго введенія *cognitioes extraordinariae*. Ср. Colmann, «*De Rom. iudicio recuperatio*» (Б., 1835); Sell, «*Die Recuperatio der Römer*» (Браунш., 1837); Kuehnast, «*De recuperatoribus ad Livii locum XXVI, 48*» (Торнъ, 1845); Saverot, «*Les récupérateurs*» (Дижонъ, 1885).

**Третьейскій международный судья.** — Большинство писателей международного права (Кальво, Паскаль, Фиоре, гр. Камаровскій, Бульмеранкъ и др.) опредѣляютъ международный Т. судъ какъ юридическое средство для разрѣшенія несогласій между государствами. Средствомъ юридическимъ Т. международный судъ является потому, что въ своей дѣятельности третейскій судья долженъ руководиться только соображеніями юридическими, т. е. въ основаніе его рѣшенія должно быть положено право и, главнымъ образомъ, право международное. Этимъ Т. международный судъ рѣзко отличается отъ другихъ такъ называемыхъ мирныхъ средствъ разрѣшенія международныхъ несогласій: дипломатическихъ переговоровъ, добрыхъ услугъ и посредничества. Посредникъ является примирителемъ спорящихъ сторонъ. На немъ лежитъ обязанность отыскать въ каждомъ отдѣльномъ случаѣ почву, на которой возможно полюбовное окончаніе спора, хотя бы такое соглашеніе не соответствовало праву на той, на другой стороны; при этомъ посредникъ стремится умирить взаимныя притязанія спорящихъ государствъ, склоняя ихъ къ уступкамъ. Такимъ образомъ, Т. разбирательство и посредничество разнятся какъ по принципамъ, положеннымъ въ ихъ основаніе, такъ и по цѣлямъ, которыя они преслѣдуютъ. Т. судья руководствуется объективными нормами права, посредникъ—соображеніями практическими; цѣль перваго опредѣлить, на чьей сторонѣ право, цѣль втораго—на какихъ условіяхъ возможенъ миръ. Изъ указанного различія между этими двумя институтами вытекаетъ обязательная сила Т. рѣше-

ния для спорящих государств. Государства считают себя обязанными подчиняться нормам общего международного права, поэтому и решение Т. международного судьи, которое есть не что иное, как применение этих норм къ отдѣльнымъ конкретнымъ случаямъ, обязательно для сторонъ, по отношенію къ которымъ оно постановлено, между тѣмъ какъ предложеііе посредника принимается сторонами только съ ихъ согласія. Съ другой стороны, какъ только Т. судья, не будучи въ состояніи разрѣшить предложеннаго ему спора на основаніи правовыхъ положеній, начинаетъ дѣлать сторонамъ предложеііа съ цѣлью полюбовнаго окончанія спора, онъ тотчасъ же превращается въ посредника, хотя бы и былъ избранъ по договору (компромиссу) въ качествѣ Т. судьи, и стороны тотчасъ же освобождаются отъ своей обязанности подчиняться Т. рѣшенію. На этомъ основаніи и было отвергнуто Т. рѣшеніе короля Нидерландовъ, постановленное 10 января 1831 г. по поводу спора о границахъ между Соед. Штатами и Великобританіей. Въ виду этого Т. международный судъ можно опредѣлить какъ «юридическое средство для разрѣшенія несогласій между государствами, на началахъ международного права, посредствомъ судей, избранныхъ съ общаго согласія спорящихъ сторонъ».

*Исторія Т. международного суда. Древнія времена.* Попытки къ разрѣшенію международныхъ споровъ при помощи рѣшеній, постановленныхъ третьими лицами, физическими или юридическими, встрѣчаются еще въ древности. Въ 486 г. до Р. Хр., по свидѣтельству Юстина, Артабанъ былъ избранъ Т. судьей въ спорѣ о престолонаслѣдіи между сыновьями Дарія Гистаспа, Ксерксомъ и Ариамномъ; индійскіе князья — въ спорѣ между Кыриломъ и царемъ Ассарійскимъ. О Т. судѣ въ Греціи и Римѣ см. выше. *Въ средніе вѣка Т. международными судьями были папы, императоры, короли, парламенты, юридическіе факультеты и частныя лица. Т. разбирательство папъ.* Въ 1213 г. Иннокентій III вмѣшался въ споръ Іоанна Безземельнаго съ его баронами и постановилъ рѣшеніе въ пользу короля. Бонифацій VIII — между Филиппомъ Валуа и Эдуардомъ III. Григорій XI — между Карломъ V и Эдуардомъ III. Приведенные случаи не вполнѣ подходятъ подъ понятіе третейскаго разбирательства, которое предполагаетъ добровольное избраніе судей и рѣшеніе, постановленное на основаніи нормъ международного права. Оба эти признака не всегда можно найти въ рѣшеніяхъ папъ. Въ этомъ отношеніи замѣчательно рѣшеніе папы Бонифація VIII въ спорѣ между англійскимъ королемъ Эдуардомъ I и французскимъ — Филиппомъ Красивымъ. Случай этотъ Пюттерге («*Beitrag zur Völkerrechtsgeschichte*») считаетъ поворотнымъ пунктомъ отъ рѣшеній папъ, какъ всемірныхъ судей, къ простому Т. разбирательству. Бонифацій VIII пригласилъ въ 1296 г. обоихъ королей къ своему судилищу, но получилъ отъ Филиппа Краснаго рѣшительный отказъ. Его принудительныя мѣры не достигли цѣли, и только, когда папа отбѣивалъ ихъ, король согла-

сился избрать его Т. судьей, но не какъ папу, а какъ частное лицо, Бонифація Гаетани. *Т. разбирательство императоровъ.* Императоры брали на себя также иногда обязанность судей между королями. Считая всѣхъ королей христіанскаго міра своими вассалами, они брали на себя эту роль часто безъ согласія сторонъ, въ виду чего ихъ судейская дѣятельность также не можетъ быть названа Т. разбирательствомъ въ современномъ смыслѣ слова. Впрочемъ, императоры иногда судили и по приглашенію спорящихъ государствъ. Въ 1376 г. императоръ Карлъ IV былъ Т. судьей между королемъ французскимъ Карломъ V и королемъ англійскимъ. *Т. разбирательство королей.* Въ 1263 г. Людовикъ Святой былъ избранъ Т. судьей между Генрихомъ III и его вассалами, во главѣ которыхъ стоялъ гр. Симонъ Монфоръ, а въ 1268 г. тотъ-же король разрѣшилъ споръ между графами Люксембургскимъ и Барскимъ. *Т. разбирательства парламентовъ.* Въ нѣкоторыхъ случаяхъ споры между королями рѣшались парламентами: такъ, парижскій парламентъ разрѣшилъ споръ между Фридрихомъ II и Иннокентіемъ IV въ 1244 г., въ 1613 и 1614 гг. — между эрцгерцогомъ Австрійскимъ и герцогомъ Вюртембергскимъ по поводу графства Монбельяръ. *Т. судъ ученыхъ юристовъ.* На разрѣшеніе ученыхъ Шеруэджъ, Болоньи и Падуи былъ представленъ въ 1499 г. споръ по поводу португальскаго трона, а въ 1533 г. относительно графства Монферратъ. Наибольшее число случаевъ Т. разбирательства приходится на періодъ отъ XIII до XVI стол. Въ XVI стол., въ началѣ релігіозной борьбы, число случаевъ Т. разбирательства замѣтно уменьшается; въ XVII же стол., во время самаго разгара этой борьбы, они совершенно выходятъ изъ употребленія. Еще менѣе благоприятно для Т. международного суда XVIII стол., вѣкъ крайняго развитія королевскаго абсолютизма. Во всякомъ случаѣ, даже во время наиболѣе частаго обращенія къ Т. суду, трудно придавать ему какое-нибудь юридическое значеніе. Феодалы среднихъ вѣковъ обращались къ Т. разбирательству, утомленные непрерывными войнами, и, какъ добрые христіане, желали избѣжать кровопролитія въ случаяхъ, когда самый споръ былъ настолько незначителенъ, что не стоилъ такихъ жертвъ; вопросы права для нихъ не имѣли значенія. *Т. международный судъ въ новѣйшее время.* Т. международный судъ, какъ мы его теперь понимаемъ, ведетъ свое начало съ того времени, когда необходимость правотѣрности отношеній между государствами, по крайней мѣрѣ теоретически, была признана цивилизованнымъ міромъ, т. е. послѣ французскаго революціи и освобожденія Сѣв. Амер. Соед. Штатовъ. Поэтому отнюдь не случайностью является то обстоятельство, что Т. разбирательство ранѣе всего стало примѣняться въ Америкѣ: Новый Свѣтъ, по справедливости, можетъ быть названъ родиной Т. международного суда. Изъ 73 случаевъ Т. разбирательства, имѣвшихъ мѣсто съ конца прошлаго столѣтія по настоящее время, назовемъ лишь важнѣйшіе. Первые Т. международныя суды

установлены были по трактату 1794 г., между Соедин. Штатами и Великобританіей; были учреждены три смѣшанных комиссіи изъ представителей обоихъ государствъ для разрѣшенія споровъ о границахъ и объ убыткахъ, понесенныхъ гражданами Соед. Штатовъ. Кромѣ такихъ смѣшанныхъ комиссій, въ роли Т. судей часто выступали монархи и главы дружественныхъ державъ. Такъ напр. русскіе императоры часто отправляли эту почетную обязанность: Екатерина II разрѣшила въ 1796 г. пограничный споръ между Австріей и Пруссіей по поводу раздѣла Польши, въ 1822 г. имп. Александръ I былъ Т. судей между Соед. Штатами и Великобританіей по спору о вознагражденіи за освобожденныхъ англичанами рабовъ; въ 1845 г. имп. Николай I разрѣшилъ споръ Австріи съ Сардиніей о правѣ провоза соли черезъ Сардинію въ Тессинскій кантонъ; имп. Александръ II постановилъ въ 1875 г. рѣшеніе по поводу освобожденія японскими властями купцевъ, находившихся на перуанскомъ судѣхъ «Марія Луццъ»; имп. Александръ III избранъ былъ въ 1888 г. Т. судей между Франціей и Нидерландами для разрѣшенія ихъ спора о границахъ между французской Гвіаной и Суринамомъ. Обязанности Т. судьи исполняли иногда и юридическія лица. Гамбургскій сенатъ разрѣшилъ въ 1858 г. споръ между Великобританіей и Португаліей по дѣлу Крофтъ, а въ 1864 г. онъ же избранъ Т. судей между Великобританіей и респ. Перу по дѣлу о задержаніи англійскаго капитана Уайта; французскій кассационный судъ разрѣшилъ въ 1879 г. споръ между Франціей и респ. Никарагуа по поводу конфискаціи властями Никарагуа груза французскаго судна «Le Phare». Въ роли Т. судей выступали также дипломатическіе агенты, министры, ученые юристы; напр. проф. слоб. унив. Маргенсъ былъ въ 1896 г. Т. судей между Великобританіей и Нидерландами по дѣлу объ арестѣ голландскими властями англійскаго капитана Карпентера. Для важнѣйшихъ международныхъ споровъ учреждались Т. трибуналы. Таковъ былъ жевевскій трибуналь, учрежденный согласно вѣннгогскому трактату 8 мая 1871 г. для разрѣшенія спора между Великобританіей и Соединенными Штатами по поводу убытковъ, причиненныхъ во время сѣверо-американской междоусобной войны каперами южныхъ штатовъ «Алабама», «Флорида» и друг., снаряженными на англійской территоріи (см. I, 346). Парижскій трибуналь, разрѣшилъ въ 1893 г. споръ между Англійей и Соединенными Штатами по поводу боя котиковъ въ Беринговомъ морѣ. Наконецъ, огромное по своей важности дѣло о границахъ между Англійской Гвіаной и Венецуелой было разрѣшено по спору между Англійей и Соединенными Штатами трибуналомъ, засѣдавшимъ: въ 1899 г. въ Парижѣ подъ председательствомъ проф. Маргенса. Большинство Т. разбирательствъ происходили между американскими республиками и Великобританіей; Россія и Турція ни разу не были стороной въ Т. разбирательствѣхъ. *Теорія.* Право разрѣшать свои споры Т. международ-

нымъ судомъ принадлежитъ только субъектамъ международнаго права — самостоятельнымъ государствамъ. Поэтому всѣ жалобы частныхъ лицъ на дѣйствія иностранныхъ правительствъ могутъ быть предметомъ Т. международного разбирательства, только когда онѣ предъявлены отъ имени государствъ, подданными котораго потерпѣвшие состоятъ. Для того, чтобы международный споръ былъ повергнутъ на разрѣшеніе Т. суда, необходимо специальное соглашеніе на это спорящихъ государствъ, которое выражается въ заключеніи между ними договора такъ назыв. «компромисса» (Compromittere est simul promittere stare sententiae arbitri). Компромиссъ заключается специально для разрѣшенія даннаго спора, или же вообще, на случай будущихъ споровъ, о чемъ часто включаются спеціальныя статьи (clause compromissaire, pactum de compromittendo) въ торговые и другіе договоры. Кромѣ предмета спора, обязательно обозначаются въ компромиссѣ имена судей или способъ образованія суда; обыкновенно опредѣляется порядокъ судопроизводства Т. суда, и только въ нѣкоторыхъ компромиссахъ указаны нормы международного права, которыми должны руководствоваться Т. судьи. *Составъ Т. международного суда* бываетъ тройкій: Т. суды состоятъ изъ представителей отъ государствъ, заключившихъ компромиссъ, или же, въ немъ участвующихъ представителей отъ сторонъ вмѣстѣ съ избранными съ ихъ согласія третьими лицами и, наконецъ, Т. судъ состоитъ исключительно изъ независимыхъ отъ сторонъ лицъ, ими избранныхъ, или назначенныхъ непрямою къ спору державою. Самою употребительною является первая форма Т. суда, когда каждая изъ сторонъ назначаетъ по одному или по два представителя, образующихъ такъ назыв. «смѣшанную Т. комиссію» (Commission mixte, Board of commissioners). При разномъ числѣ во мнѣніяхъ между членами комиссіи, они избираютъ третье лицо, «суперарбитра» (superarbitre, surarbitre, umpire, Obmann). Смѣшанныя комиссіи, состоящая изъ представителей тѣхъ-же государствъ, стоятъ на рубежѣ между органами дипломатіи и судебными постановленіями, такъ какъ въ нихъ значительно даетъ себя чувствовать политической элементъ, вносимый въ ущербъ юридическому членами, назначенными отъ сторонъ. Вторую форму составляютъ Т. трибуналы, въ числѣ членовъ которыхъ находится вѣскольکو нейтральныхъ лицъ. Такіе Т. суды были организованы для разбора важнѣйшихъ споровъ, бывшихъ предметомъ Т. разбирательства, какъ напр. жевевскій трибуналь 1872 г. по дѣлу Алабамы и парижскій трибуналь по дѣлу о боѣ котиковъ въ Беринговомъ морѣ. Третья форма проявилась лишь въ видѣ единоличнаго Т. разбирательства монарховъ и др. лицъ. *Судопроизводство Т. международного суда.* Т. судъ обязанъ держаться правилъ судопроизводства, установленныхъ въ компромиссѣ. Стороны представляютъ въ извѣстный срокъ и одновременно мемуары дѣла (mémoire, case, statement), вручая ихъ каждому Т. судѣ и представителямъ противоположной стороны; тѣмъ-же порядкомъ и одновре-

менно-же стороны обмѣниваются отвѣтными мемуарами (contre-mемуарами, contre-mémoire, second and definitive statement). Недостатокъ одновременнаго представленія мемуаровъ заключается въ томъ, что при немъ невозможенъ правльный обмѣвъ объясненій сторонъ, такъ какъ каждая изъ нихъ должна предвидѣть возраженія другой, и сторона, можетъ быть застигнута врасплохъ. Въ этомъ отношеніи значительнымъ шагомъ впередъ является «Уставъ судопроизводства франко-чилийскаго Т. суда» 17 октября 1895 г., который введень послѣдовательный обмѣвъ составительныхъ бумагъ между сторонами. Судъ можетъ пользоваться всѣми способами доказыванія, какіе признаетъ нужнымъ, подъ тѣмъ только условіемъ, чтобы всѣ свѣдѣнія поступали въ судъ не иначе, какъ черезъ правительство спорящихъ государствъ. Доказательствомъ служатъ: документы, присяжные показанія свидѣтелей и словесное объясненіе представителей сторонъ. Для облегченія дѣятельности Т. суда инстигутъ международного права въ женевской сессіи 1874 г. составилъ проектъ образцоваго устава судопроизводства Т. международного суда, который легъ въ основаніе правилъ судопроизводства Т. международного суда, установленныхъ конвенціей отъ 29 іюля 1899 г., заключенной на мирной конференціи въ Гагѣ. *Рѣшеніе* Т. международного суда постановляется на основаніи нормъ международного права, общаго или договорнаго, и, ближайшимъ образомъ, — статей компромисса. Рѣзкое нарушеніе въ рѣшеніи указанныхъ нормъ лишаетъ его юридической силы. Точное опредѣленіе предмета спора чрезвычайно важно, потому что этимъ опредѣляется компетентность Т. международного суда. Извѣстно, что споръ о компетентности третейскаго суда по дѣлу Алабама чуть не привелъ къ крушенію всего Т. разбирательства, если-бы судъ самъ политично не разрѣшилъ этого вопроса. Дѣйствительно, вопросъ о кругѣ вѣдомства Т. суда разрѣшается самимъ судомъ. Рѣшеніе Т. суда по вопросу ему неподсудному юридически ничтожно. Рѣшеніе третейскаго международного суда, кромѣ того, ничтожно въ случаяхъ грубаго нарушенія основныхъ правилъ судопроизводства. Имѣется только два случая, когда Т. рѣшенія, признанныя ничтожными, не были приведены въ исполненіе по взаимному соглашенію сторонъ: это рѣшеніе короля Нидерландовъ 1831 г., не приведенное въ исполненіе Англіею и Соед. Штатами, вслѣдствіе превъшенія Т. судей своихъ полномочій, и рѣшеніе Вильяма Стронга, по дѣлу Целеть, отвергнутое не только республикою Гаити, но и Соед. Штатами, въ пользу которыхъ оно было постановлено, вслѣдствіе очевидной несправедливости судьи. Примѣръ недобросовѣстности въ дѣйствіяхъ Т. судьи встрѣчается только въ средніе вѣка, это именно Т. разбирательство палы Льва X по спору между имп. Максимилианомъ и дожемъ Венеціи. Современная практика Т. международного суда не даетъ намъ такихъ примѣровъ. Что касается безчестныхъ дѣйствій лишь, заинтересованныхъ въ исходѣ спора, то такимъ

образомъ былъ обмануть сэръ Эдуардъ Торнтонъ, избранный въ 1872 г. Т. судьей между Соед. Штатами и Мексикой. Юридическое уничтоженіе порочнаго рѣшенія Т. международного суда производится на правльнѣ фактическимъ путемъ: государства просто не приводятъ въ исполненіе такихъ рѣшеній по взаимному соглашенію. Чтобы достигъ возможности уничтоженія порочныхъ рѣшеній юридическимъ путемъ, предлагались проекты, впрочемъ, чисто теоретическіе, апелляціонныхъ инстанцій для Т. международного суда (Камаровскій, Гольдшмидтъ, Мериньякъ); первая практическая попытка въ этомъ направленіи сдѣлана была маркизомъ Салисбери во время переговоровъ съ Соед. Штатами, въ 1896 г., о заключеніи трактата о постоянномъ Т. судѣ. Наконецъ, ст. 55 упомянутой выше гагской конвенціи отъ 29 іюля 1899 г. установлень порядокъ пересмотра Т. рѣшенія по вновь открывшимся обстоятельствамъ, который производится лишь послѣ спеціального опредѣленія о томъ Т. суда, постановившаго первоначальное рѣшеніе. Рѣшеніе Т. международного суда приводится въ исполненіе государствомъ, противъ котораго оно постановлено, добровольно, безъ всякаго принужденія, тѣмъ же порядкомъ, какимъ исполняются всѣ международныя обязательства. Тѣмъ не менѣе, случаи односторонняго неисполненія рѣшеній Т. международного суда неизвѣстны. *Уставъ идеи Т. международного суда.* Идея международного суда уже много столѣтій имѣетъ своихъ горячихъ приверженцевъ. Еще въ началѣ XVII ст. Генрихъ IV и аббатъ Сень-Шьеръ въ своихъ проектахъ «вѣчнаго мира» отводили международному суду видное мѣсто, видя въ немъ одно изъ средствъ умиротворенія человечества. Такое же значеніе придавали ему Лейбницъ, Кантъ и Сень-Симонъ. Необычайная популярность идеи Т. международного суда вызвала къ жизни спеціальныя общества мира, которыя затѣмъ распространились по всѣмъ цивилизованнымъ государствамъ. Одно изъ первыхъ обществъ въ этомъ родѣ, англійск. общество мира, которое еще въ 1816 г. возбудило предъ своимъ правительствомъ вопросъ о примѣненіи Т. международного суда при спорахъ между государствами. Наконецъ, въ послѣднее время образовалось общество изъ представителей разныхъ національностей подъ названіемъ «Association générale de l'Arbitrage et de la Paix». Общественное движеніе въ пользу Т. международного суда оразилось и на парламентахъ, въ засѣданіяхъ которыхъ неоднократно дѣлались предложенія о разрѣшеніи споровъ между государствами при помощи Т. международного суда. Таковы, напр., предложеніе, сдѣланное въ 1873 г. Семнеромъ въ сенатѣ Соед. Штатовъ, Ричардомъ Кобленомъ, въ 1849 г., и Генри Ричардомъ въ 1873 г.— въ англійскомъ парламентѣ. Съ цѣлью объединенія дѣятельности законодательныхъ собраній различныхъ государствъ, въ этомъ направленіи, въ 1888 г. образовался такъ наз. «международнаго парламентскій союзъ» (Union interparlementaire), состоящій изъ членовъ парламентовъ всѣхъ странъ. Но случайное

примѣненіе Т. международного суда не удвоило его сторонниковъ, въ виду чего въ новѣйшихъ проектахъ Дудея Филда, Камаровскаго и Мериньяка Т. международный судъ, служащій краеугольнымъ камнемъ проектируемаго ими международнаго федеративнаго строя, является уже въ видѣ постояннаго института. Эта мысль вызвала вскорѣ попытки къ практическому ея осуществленію: въ 1896 г. между правительствами Великобританіи и Соед. Штатовъ завязались переговоры, къ сожалѣнію, оставшіеся безрезультатными, объ учрежденіи постояннаго Т. суда для разрѣшенія споровъ между этими государствами. Наконецъ, на гагской конференціи 1899 г., созванной по почину Императора Николая II, были предложены проекты постояннаго Т. международного суда правительствами русскимъ, английскимъ и Соединеннымъ Штатамъ. Въ основаніе гагской конвенціи отъ 29 іюля 1899 г., явившейся результатомъ конференціи, приняты англійскій проектъ, согласно которому въ Гагѣ учрежденъ постоянный Т. международный судъ для случаевъ, когда государства не придутъ къ соглашенію относительно избранія Т. судей. Каждое изъ государствъ, подписавшее гагскую конвенцію, назначаетъ четырехъ лицъ, известныхъ своею ученостію и нравственными качествами, и всѣ назначенные такимъ образомъ лица заносятся въ списокъ членовъ суда, изъ числа которыхъ по избраніи сторонъ образуется составъ присутствія для даннаго дѣла. Кроме того, учреждено въ Гагѣ постоянное бюро Т. международного суда, служащее посредникомъ для государствъ по вопросу объ образованіи суда и исполняющее обязанности канцеляріи послѣдняго. Не смотря на всю важность этихъ постановленій, тѣмъ не менѣе необходимо признать, что постояннымъ по гагской конвенціи 1899 г. является не Т. судъ, а его бюро, въ виду чего конвенція эта должна разсматриваться какъ первый шагъ по пути къ образованію постояннаго Т. международного суда. *Значеніе Т. международного суда съ развитіемъ международныхъ сношеній и международного права все болѣе возрастаетъ какъ по количеству, такъ и по важности разрѣшаемыхъ споровъ.* Умноженіе случаевъ Т. разбирательства за послѣднее время (изъ 73 случаевъ Т. суда, известныхъ отъ конца XVIII в., на послѣднее тридцатилѣтіе падаютъ 40) и въ особенности успѣшное разрѣшеніе Т. судомъ дѣла Алабамы и венецуэльскаго вопроса въ 1899 г., которые чуть не вызвали войну между Англійей и Соед. Штатами, привела сторонниковъ Т. международного суда къ убѣжденію, что этотъ институтъ является тѣмъ средствомъ, которому суждено осуществить побѣду права надъ силой и вывести войну на степень воспоминанія о варварскихъ временахъ. Несомнѣнно, что нравственный и практическій успѣхъ Т. международного суда необычайный и что этому международному институту принадлежатъ блестящее будущее. Но задаваясь мыслью о будущемъ значеніи Т. международного суда, необходимо помнить, что международная жизнь не есть лишь одно примѣненіе существую-

щаго права, что она есть процессъ, изъ котораго рождаются новые правовые принципы и образуются новые субъекты правъ, которые заявляютъ свои права на существованіе. Поэтому международная борьба, какъ и всякая социальная борьба, не есть лишь споръ о томъ или другомъ примѣненіи существующаго права, но она часто бываетъ тѣмъ средствомъ, при помощи котораго на мѣсто старыхъ и обветшалыхъ правовыхъ принциповъ устанавливаются новые и отвоевываются или охраняются независимость и насущные интересы народовъ. Несомнѣнно, что Т. международный судъ, который, какъ и всякій судъ, постановляетъ свои рѣшенія на основаніи признанныхъ правовыхъ нормъ, не можетъ разрѣшить такихъ вопросовъ, какъ Восточный, Эльзась-Лотаринскій, Китайскій и др., которые въ большинствѣ случаевъ на основаніи существующаго права разрѣшаются въ смыслѣ *status quo*. Никакой народъ въ этихъ случаяхъ не подчинился-бы рѣшенію положительнаго права, и если бы нормы этого права стали на пути къ его благоденствію, то онъ скорѣе согласился-бы измѣнить ихъ, чѣмъ пожертвовать своею будущностію. Однако, измѣненіе существующихъ нормъ въ виду различія интересовъ не происходитъ безъ борьбы и часто кровавой. Въ виду этого во всякое время существуетъ въ сферѣ международныхъ отношеній извѣстный циклъ вопросовъ, затрагивающихъ жизненные интересы народовъ, такъ наз. вопросы «политическіе», которые не могутъ быть разрѣшены судомъ. Но зато вся остальная область международныхъ споровъ меньшей важности, но несравненно болѣею по своему количеству, успѣшно можетъ быть разрѣшена на основаніи существующихъ правовыхъ нормъ, это такъ наз. «юридическіе споры». Поэтому не удивительно, что сфера примѣненія Т. междунар. суда все болѣе расширяется и охватываетъ такіе споры (какъ напр. оскорбленіе національной чести), которые только вслѣдствіе въиковыхъ предрасудковъ считались спорами «политическими». Русскій проектъ, представленный на гагской мирной конференціи 1899 г., предлагалъ даже обязательное примѣненіе Т. суда при спорахъ о денежныхъ вознагражденіяхъ и о толкованіи конвенцій почтовыхъ, телеграфныхъ, о литературной собственности, конвенцій наследственныхъ и демаркационныхъ. Къ сожалѣнію, предлагаемый русскимъ проектомъ обязательный для этихъ случаевъ Т. судъ не былъ принятъ конференціею, благодаря упорной оппозиціи Германіи. Тѣмъ не менѣе распространеніе Т. разбирательства на всѣ международные споры юридическаго характера представляется лишь вопросомъ времени. Однако, успѣхъ Т. международного суда тѣснѣйшимъ образомъ связанъ съ культурнымъ развитіемъ оцѣдльныхъ народовъ и улучшеніемъ ихъ внутренняго правового строя: подвѣргнуть свои притязанія на усмотрѣніе Т. суда согласится лишь такое правительство, которое привыкло уважать законъ въ своей внутренней государственной дѣятельности. Большинство случаевъ Т. международного разбирательства происходило ме-

жду американскими республиками и Англией, гдѣ принципы свободы и права сдѣлали наибольшіе успѣхи. Лучшимъ залогомъ успѣшнаго развитія Т. международнаго судья является усовершенствованіе внутреннихъ государственныхъ порядковъ.

**Литература.** Графъ Л. Камаровскій, «О международномъ судѣ» (М., 1881); Храбро-Василевскій, «О международномъ Т. судѣ» («Журн. Гражд. и Уголов. Права», 1881, т. II); В. М. Гессенъ, «О значеніи Гагской конференціи» («Журн. Минист. Юстиц.», 1900, кн. III); Мух. Немировскій, «О Т. международномъ судѣ» («Журн. Юрид. Общ.», 1898, апр. и май); Dreyfus, «L'arbitrage international» (П., 1892); Revon, «L'arbitrage international, son passé, son présent, son avenir» (П., 1892); Rouard de Card, «L'arbitrage international dans le passé, le présent et l'avenir» (П., 1877); еро же, «Les destinées de l'arbitrage international» (П., 1892); E. de Laveleye, «Des causes actuelles de guerre en Europe et de l'arbitrage» (Брюсс., 1873); Ch. Lucas, «De la substitution de l'arbitrage à la voie des armes pour le règlement des conflits internationaux» (П., 1873); «Séance et travaux d. l'acad. d. sc. moral. et polit.»); Rolin-Jacquemyns, «Quelques mots sur la phase nouvelle du différend anglo-américain» («Rev. de dr. intern.», IV); еро же, «L'emploi de l'arbitrage comme moyen d'accommoder les différends entre nations» (Брюсс., 1883); W. B. Lawrens, «Note pour servir à l'histoire des arbitrages internationaux» («Rev. d. dr. int.», VI); Rivier, «L' Affaire de l'Alabama et le tribunal arbitral de Genève» («Bibl. univ. et rev. Suisse», Лозанна, 1872); La Fontaine, «Histoire documentaire des arbitrages internationaux» («La conférence interparlementaire», 1897); A. Merignac, «Traité théorique et pratique de l'arbitrage international», П., 1895); еро же, «La conférence internationale de la paix» (П., 1900); Bulmerincq, «Schiedspruch» в Holzendorffs «Rechtslexicon» (III); Gefcken, «Die Alabamafrage» (Штутт., 1872); J. Seebohm, «On international reform» (Л., 1871); Pierantoni, «Gli arbitrati internazionali» (Неаполь, 1872). Общіе курсы и трактаты по международному праву. *Мух. Немировскій.*

**Третеръ** (Тома Treter, 1550 — 1610) — польскій писатель и художникъ; былъ каноникомъ и завѣдывалъ польскимъ госпиталемъ въ Римѣ; позже состоялъ тамъ-же польскимъ легатомъ. Писалъ главнымъ образомъ по-латыни, стихами и прозой. Изъ его работъ выдаются: «In Quinti Horatii Flacci poemata omnia rerum ac verborum locupletissimus index» (Анторфъ, 1575), который часто прилагался къ изданіямъ сочиненій этого поэта; «Pontificum Romanorum effigies» (Римъ, 1850<sup>е</sup> II изд., 1590) въ стихахъ; «Romanorum Imperatorum effigies» (1590 г.; портреты, съ краткими біографіями въ прозѣ); «Theatrum virtutum cardinalis Hosii» (тамъ же, 1588 — 100 гравюръ на мѣди самого Т., представляющихъ случаи пѣз жизни кардинала Гозія; къ этимъ гравюрамъ онъ же написалъ 100 одъ, которыя были изданы тождо въ 1685 г., въ Краковѣ); «Regum Poloniae icones» (Римъ, 1591); «Vitae episcoporum Posnaniensium» (1604, съ

гравюрами); «Hierosolymitana peregrinatio ill. P. Nicolai Christophori Radzivilli ducis in Olyka, epistolis comprehensa» (тамъ же, 1601, 3 изд. 1753); «De episcopatu et episcopis ecclesiae Varmiensis» (сочиненіе посмертное, изд. въ Краковѣ въ 1685 г.).

**Третичная** (кайнозойская) система — располагается надъ мѣловой и предшествуетъ современному періоду. Органическій міръ ея характеризуется исчезновеніемъ многихъ выдающихся мезозойскихъ типовъ. Флора отличается развитіемъ цвѣтковыхъ растений. Среди безпозвоночныхъ исчезаютъ столь характерныя для мезозойской аммониты, белемниты, неринеи, рудисты и друг. Нѣкоторыя группы дѣлаются рѣдкими (фоадоми и др.). Въ нижнетретичныхъ образованіяхъ большого развитія достигаютъ *изумкуиты*, образующіе громадные пласты известняка, среди которыхъ важную роль начинаютъ играть *гликожастры* и *спатангиды*, среди моллюсковъ двусторчатая съ сифонами и гастероподы съ сифональными устьемъ. Вымершихъ родовъ встрѣчается мало (слѣдуетъ, впрочемъ, отмѣтить, что какъ разъ въ новѣйшихъ Т. образованіяхъ прѣсноводныхъ востока Европы, въ томъ числѣ и Россіи, имѣются нѣкоторыя интересныя вымершія формы моллюсковъ — Valenciennesia, Prosodaca etc. Среди позвоночныхъ надо отмѣтить исчезновеніе многихъ отрядовъ мезозойскихъ рептилій, какъ то морскихъ рептилій (ихтиозавровъ, плезиозавровъ, мозазавровъ), летающихъ рептилій (птерозаврій) и колоссовъ міра пресмыкающихся — динозавровъ, между птицами надо отмѣтить находженіе громадныхъ вымершихъ формъ (Dinornis, Gastornis Phoragacos). Особо важное значеніе для Т. отложеній представляютъ млекопитающія. Въ мезозой имѣются лишь несомнѣнная сумчатая и близкія къ нимъ формы (Allotheria). Въ Т. пластахъ появляются и представляютъ пынное развитіе плацентныя млекопитающія, ихъ тутъ много видовъ и цѣлый рядъ вымершихъ формъ. Имѣется нѣсколько вымершихъ отрядовъ и подотрядовъ (отрядъ Treodontia, примитивная группа хищныхъ, промежуточная между сумчатыми и современными хищными), отрядъ Tillodontia, подотрядъ Gravigrada и Logisata среди непозвоубыхъ, а среди копытныхъ подотряды Turotheria, Toxodontia, Litopterna, Amblypoda, Ancylopod Condylarthra). Подотрядъ Condylarthra служилъ исходной точкой для многочисленныхъ формъ парно и непарнокопытныхъ (Perisso- и Artiodactyle) и послужилъ матеріаломъ для палеонтологическихъ работъ В. Ковалевскаго, Копа, Марша, Осборна, Рюгмейера, М. Павловой, которыя дали одно изъ самыхъ блестящихъ подтвержденій эволюціонной теоріи. Между копытными формами нѣкоторыя характерны для новѣйшихъ отложеній Т. отложеній (какъ напр. Turotheria, Toxodontia, Litopterna для Т. отложеній Южной Америки, Coryphodon, Paleotherium, Hipparion, Anthracotherium, Anoplotherium etc. для различныхъ горизонтовъ Европы и Сѣв. Америки), другія же своими крупными размѣрами (Uintatherium, Tinoceras, Titanotherium,



Dinotherium, Mastodon, Sivatherium etc.). Т. образования занимают большія поверхности въ Европѣ (Англія, Франція, сѣв. Германія, на Ю Россіи и въ средиземноморскихъ странахъ), затѣмъ въ Малой Азіи, Гималаѣ, Индокитаѣ, Зондскихъ о-вахъ, а также въ сѣверной Африкѣ. Другой областью развитія Т. отложенийъ будетъ Сѣверная Америка, гдѣ, кромѣ морскихъ осадковъ по Атлантическому побережью, имѣются громадныя континенталь-

ныя отложенія съ остатками млекопитающихъ и, наконецъ, Патагонія и Аргентина. Сравненіе между собою Т. отложенийъ не только Старо и Новаго Свѣта, но и напр. различныхъ странъ Европы представляеть громадныя затрудненія, почему и до сихъ трудно дать общее раздѣленіе Т. системы на отдѣлы. Т. (главнымъ образомъ) морскія отложенія Европы и Старога Свѣта, вообще, можно подраздѣлить слѣдующимъ образомъ:

### П а л е о г е н ь .

Э о ц е н ь	{	Палеоцень Эоцень собст.	{	Яр. Монтійскій . . . . .	E <sub>1</sub>		
			{	Яр. Танетскій . . . . .	E <sub>2</sub>		
			{	Яр. Суассонскій (Лондонскій) . . . . .	E <sub>3</sub>		
			{	Яр. Лютетскій (Парижскій) . . . . .	E <sub>4</sub>		
			{	Яр. Бартонскій . . . . .	E <sub>5</sub>		
Олигоценъ	{		{	Яр. Лигурскій (приабонскій) . . . . .	O <sub>1</sub>		
			{	Яр. Тогрійскій (саннуаскій и стампійскій) . . . . .	O <sub>2</sub>		
			{	Яр. Аквитанскій (Хаттійскій) . . . . .	O <sub>3</sub>		
Н е о г е н ь .							
Миоценъ	{		{	Яр. Бурдигальскій (Лангійскій) . . . . .	M <sub>1</sub>		
				{	(Гельветскій) . . . . .	M <sub>2</sub>	
			{	Яр. Виндобонскій	{	(Тортоносскій) . . . . .	M <sub>2</sub>
					{	Сарматскій . . . . .	M <sub>3</sub>
Плиоценъ	{			{	Яр. Пиачентинскій . . . . .	P <sub>1</sub>	
				{	Яр. Астіскій . . . . .	P <sub>2</sub>	

*Палеогенъ* представляеть двѣ области развитія въ Европѣ: сѣверную и южную или средиземноморскую. Одной изъ типичныхъ областей развитія, служившую мѣстомъ классическихъ изслѣдованій Кювье, Броньяра, Дегэ и др., является англо-французскій палеогеновый бассейнъ, различныя отложенія котораго и послужили для установленія многихъ изъ названныхъ ярусовъ. Наиболье типичныя отложенія парижскаго бассейна: E<sub>2</sub>—пески Брава, E<sub>3</sub>—пески съ нуммулитами Суассона и Кюиса, E<sub>4</sub>—грубый парижскій известнякъ, извѣстный своимъ богатствомъ окаменѣлостей (*Cardita planicosta*, *Serithium giganteum*), E<sub>5</sub>—пески Бошана, O<sub>1</sub>— гипсы Монмартра, съ остатками млекопитающихъ (*Palaetherium* etc.), O<sub>2</sub>—пески Фонтенбло, O<sub>3</sub>— прѣсноводный песокъ Боса. Палеогеновыя отложенія парижскаго бассейна отличаются постоянной борьбою морскихъ и прѣсныхъ водъ. Иногда беретъ верхъ море (E<sub>2</sub>, O<sub>1</sub>), иногда море совсѣмъ отступаетъ (E<sub>1</sub>—представленъ во Франціи изолированными морскими отложениями, въ родѣ известняка пизидотоваго Медона O<sub>1</sub>, O<sub>2</sub>), или же замѣщаются прослойки съ соленатоводными или прѣсноводными окаменѣлостями (E<sub>3</sub>, E<sub>5</sub>). Въ Англіи палеогеновыя отложенія представляють болѣе глинистый характеръ. Наиболье типичными отложениями являются: E<sub>2</sub>—танетскіе пески, E<sub>3</sub>—лондонская глина, E<sub>4</sub>—пласты Бреглешема, E<sub>5</sub>—бартонская глина, O<sub>1</sub>—пласты Гидона, O<sub>2</sub>—пласты Гемпштеда. Здѣсь также въ нижней (E<sub>2</sub>) и верху (O<sub>2</sub>) замѣчается вліяніе прѣсныхъ водъ. Въ Бельгіи различныя отдѣлы получили особыя ва-

званія, которыхъ соотвѣтствіе съ общепризнанными можетъ быть выражено такимъ образомъ: E<sub>1</sub>—монтійскій (известнякъ Монса послужилъ типомъ яр.), E<sub>2</sub>—ланденьскій и геерскій, E<sub>3</sub>—ипрескій, E<sub>4</sub>—панизельскій, бруссельскій, лекенскій, E<sub>5</sub>—земмельскій, O<sub>1</sub>—нижній и O<sub>2</sub>—верхній тонгрійскій и рипельскій яр. Верхній олигоценъ отсутствуетъ. Сѣвернопогерм. палеогенъ относится главнымъ образомъ къ олигоцену и представляеть обширное распространіе отъ береговъ Сѣверной и Балтійскаго моря до Франкфурта и Лейпцига, Кассела. Олигоценовыя пласты проникають также въ долину Рейна (Майнцск. басс.). Впрочемъ, въ Даніи извѣстны и древнетретичныя отложнія (палеоцень Коенгагена). Типичныя отложенія нѣмецкаго олигоцена: O<sub>1</sub>—глины Эгельна-Латдорфа, O<sub>2</sub>—септаріева глина и морской песокъ Вейнгейма (Майнцскій басс.), O<sub>3</sub>—пески Кассела, птерибургская порода; первыя пласты Майнцск. басс. Въ связи съ олигоценомъ Сѣв. Германіи стоятъ обширныя буроугольныя отложенія. Въ Майнцскомъ же бассейнѣ къ концу олигоцена замѣчается совершенное опрѣсненіе басс. Изъ др. палеогеновыхъ отложенийъ Средней Европы надо отмѣтить принадлежащая олиг. сидеролитовыя отложенія, болѣею частью выполненіе трещинъ и углубленій, состоящая изъ бураго желѣзняка и т. п., образовавшіяся на сушѣ и содержащая обильные остатки млекопитающихъ. Наиболье извѣстное мѣстонахождение это—Керса (фосфориты), а также другіе пункты центральной Плато, Юры и т. д. Далѣе, слѣдуетъ отмѣтить янтареносный нижній олиг. Замланда у Кенигсберга (янтаръ

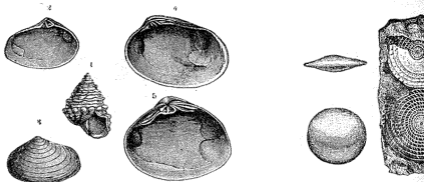

1. Руководящие формы моллюсков из самаркандских отложений. 1—*Trochus podolicus*, 2—3—*Ervilia podolica*, 4—*Tapes gregaria*, 5—*Mactra podolica*.

2. Нуммулиты

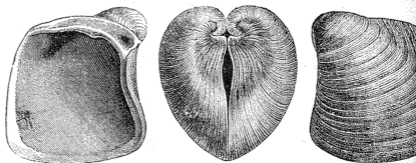

2. Дрейссениды (пластинчатожабрные моллюски) из понтийских отложений.

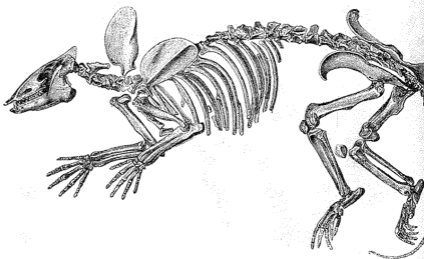

7. Скелетъ фемилодонта изъ южной Сиа Америки.



... дильные экземпляры и разрывы.

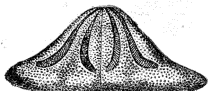

5. Морской ежъ (Clypeaster) изъ палеогена

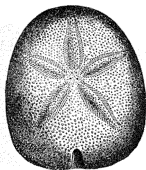

4. Морской ежъ (Echinantus) изъ эоцена.

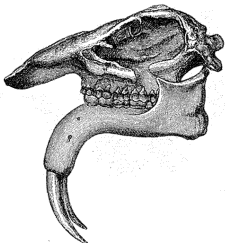

6. Черепъ диадотриды (палеоцены).

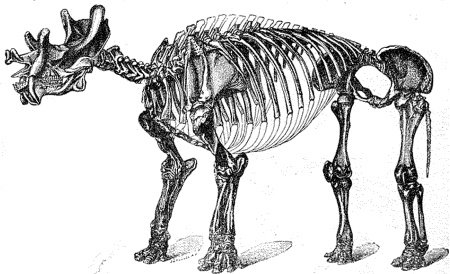

5. Скелетъ тинопорты изъ олигоцена Сѣв. Америки.

составляет отвердѣвшую смолу *Pinus succinifera*), нижние молдасы Швейцаріи, внизу съ прѣсноводными окам., растениями (пальмами). Заканчиваются молдасы нѣрѣдко известняками съ *Helix Ramondi*. У Геринга въ Тироли и въ Трансильваніи извѣстны олигоценовые отложения, богаты растительными остатками. Къ сѣверному же типу развитія примыкаетъ и палеогенъ Россіи (за исключеніемъ Крыма и Кавказа), покрывающій громадные пространства отъ Польши до Волги (Волынская, Полтавская, Киевская, Екатеринославская губ., Земли Войска Донскаго, Поволожье) и далѣе до Аральскаго моря. Палеогенъ Поволжья раздѣляется (Павловъ, Нечаевъ) на сызранскій, саратовскій и камышинскій горизонты, изъ которыхъ первый соотвѣтствуетъ монтискому ( $E_1$ ), а два другіе — танетскому яру. Камышинскій горизонтъ представленъ песчаниками съ отпечатками листьевъ, а два остальные горизонта содержатъ много окаменѣлостей (такъ наз. «караванъ» Саратова — большія конкреции съ раковинами внутри). Палеоценовые отложения не встрѣчаются ни въ Донецкой, ни въ Киевской области. Здѣшніе палеоценовые пласты раздѣлены Соколовымъ на слѣдующіе ярусы:  $E_3$  — глауконитовый песокъ Каиева, соотв., по Радкевичу, суассонскому ярусу, Бучакскій ярусъ — песчаники Бучака, Трактмирова и т. д., соотвѣтствующій  $E_4$  и отчасти  $E_5$ . Киевскій ярусъ — голубыя глины Киева, бѣлые мергели Калиновки, принадлежащіе къ бартонскому яру. ( $E_6$ ). Харьковскій ярусъ (песчаная порода съ иглами губокъ, пласты Екатеринослава и Мандриковки, съ фауной пластовъ Латдорфа) соотвѣтств. нижнему олигоцену. Въ пескахъ съ марганцевой рудой по р. Соленой (Екатеринославская губ.) найдены остатки среднеолигоценовыхъ селакій. Палеогенъ юга Россіи заканчивается *полтавскимъ* ярусомъ (бѣлые кварцевые пески съ бурнымъ углемъ, прѣсновод. проиох.), вѣроятно, соотвѣтствующимъ верхнему оліг. Южный или средиземноморскій палеогенъ отличается сильнымъ развитіемъ нуммулитовыхъ известняковъ. Фауна его отличается обиліемъ крупныхъ моллюсковъ, присутствіемъ рифовыхъ коралловъ и множествомъ морскихъ ежей. Нуммулитовая формація распадается на отдѣлы, которые характеризуются извѣстною послѣдовательностью нуммулитовъ, но которые трудно вплоть точно сопоставить съ ярусами англофранцузскаго б. Нуммулитовые известняки представляютъ громадное развитіе въ высокихъ горныхъ краяхъ Европы, въ Пиренейск. (и у Виацца), въ Альпахъ (Крессенбергъ — классическое мѣстоисхожденіе), въ сѣверной Африкѣ (Алжиръ и Египетъ), гдѣ пласты нижняго эоцена были выдѣлены Пителемъ въ особый *люйскій* ярусъ, въ Сиріи и Палестинѣ, на Балканскомъ полуостровѣ, въ Гималаѣ, гдѣ эоценъ поднимается, вслѣдствіе дислокаціонныхъ процессовъ, на громадную высоту нѣск. десятковъ тысячъ фт., на Явѣ, Суматрѣ, Борнео и другихъ о-вахъ Зондскаго архипелага. Кромѣ нуммулитовыхъ известняковъ, средиземноморскій палеогенъ

представляетъ и другія фаціи. Въ области Виценцы и Вероны развиты богатая серія известняковъ и базальтовыхъ туфовъ, представляющихъ рядъ горизонтовъ, также вошедшихъ въ общую номенклатуру палеогена (пласты Спилеко —  $E_2$ , Монте Постае —  $E_4$ , Ронка —  $E_5$ , Крозара —  $O_1$  или Приабона, Кастель Гомберто —  $B_2$ ). Сюда же принадлежатъ знаменитые своими отпечатками рыбъ сланцы Монте Болька. Громаднаго развитія достигаетъ въ южной области такъ наз. *флишъ*, серія лишеннхъ окаменѣлостей песчаниковъ, нѣрѣдко съ различными отпечатками (героглифами), происхожденіе которыхъ теперь болѣею частью приписывается слѣдамъ червей и др. морскихъ животныхъ, частью же механическимъ причинамъ и водорослямъ, а также сланцевыхъ глинъ. Происхожденіе флиша до сихъ поръ не вполне выяснено. Флишъ сопровождаетъ большія горныя системы, какъ то Альпы (флишъ, вѣнскій песчаникъ), Карпаты (карпатскій песч., стоящій въ связи съ такъ наз. менилитовыми сланцами, богатыми остатками рыбъ), Апеннины (мачнью), Балканы и т. д. Въ предѣлахъ Россіи нуммулитовые известняки развиты на сѣв. склонахъ Крымскихъ горъ, въ Закавказьѣ, на Мангышлакѣ, у Аральскаго моря. На сѣверномъ склонѣ Кавказа громадное развитіе представляютъ флишеподобныя породы, за которыми въ Кубанской области слѣдуютъ бѣлые мергели бартонскаго возраста ( $E_5$ ), а надъ ними громадная толща темныхъ сланцевыхъ глинъ, въ которыхъ у Баталпашинска найдены среднеолигоценовыя окаменѣлости. Эти глины распространены отъ Каспійскаго моря до Крыма, гдѣ въ нихъ, на р. Альмѣ, также найдены среднеолиг. окаменѣлости. Въ Крыму между ними и нуммулитовымъ известнякомъ расположены бѣлые мергели, тоже бартонскіе. Такимъ образомъ въ Крыму и на Сѣверномъ Кавказѣ палеогеновыя отложения южнаго типа покрываются отложениями германскаго типа (черныя сланц. глины съ *Meletia*). У Керчи и на сѣверномъ Кавказѣ олигоценовыя сланцевыя глины непосредственно переходятъ въ миоценъ. Что касается *неогена*, то нижній его отдѣлъ представляется весьма слабымъ развитіемъ на сѣверѣ Европы. Сюда относятся, многія буроугольныя отложения Сѣверной Германіи, а также Польши. Въ морскомъ развитіи миоценъ въ Германіи извѣстенъ только въ Шлезвигъ-Гольштейнѣ и Мекленбургѣ ( $M_6$ ) — такъ наз. голштейнскій песчаникъ. Въ майнцкомъ бассейнѣ, гдѣ уже и верхи олигоцена были развиты соленатоводными пластами (перитовые пласты и известнякъ Гохгейма съ *Helix*), миоценъ представляетъ также соленатоводными *корбукулезными* пластами и пластами съ *Littorinella* и *Songeria Vardi*. Значительное развитіе миоценъ представляетъ на западѣ и югѣ Франціи, въ Испаніи, Алжирѣ, Италиі, въ Швецарско-баварской низменности, въ вѣнскомъ и паннонскомъ бассейнѣ, въ Черноморско-каспійской области, въ Малой Азійи и Персіи. На западѣ Франціи имѣются два миоценовые залива: въ Турени и у Бордо. Здѣсь развиты преимущественно прибрежныя отложения, осо-

бенно так называемые *фалены* (рыхлые ракушники, богатые окаменелостями). Въ Турени имѣются такъ наз. фалены Понлевуа и Мантелана ( $M_2a$ ), у Бордо цѣлый рядъ горизонтовъ, отчасти служащихъ типами ярусовъ (фалены Леоньяна и Сока— $M_1$ , фалены Салля и Мартинья— $M_2$ ). На сѣверѣ Франціи нижній міоценъ представленъ рѣчными и вообще прѣсноводными пластами (пески Орлеана и Солова). Въ такъ наз. Арманьякѣ и на центральному плато Франціи міоцену соответствуютъ прѣсноводныя отложения съ остатками растений и млекопитающихъ (*Mastodon angustidens*, *Rhinoceros sansaniensis*, *Protoripitecus* etc.). Особенно известны, по богатству окаменѣлостями, известняки Санса и Симорра. Прекрасно изслѣдованы міоценовыя отложения Ронскаго бассейна (Фонтанъ, Денерэ). Денерэ различаетъ пять различныхъ горизонтовъ, изъ которыхъ нижній соответствуетъ еще такъ наз. аквитанскому ярусу (молласы Карри съ *Pyruia lainei* и известняки *Helix Ramondi*), бурдигальскому ярусу принадлежатъ два слѣдующіе горизонта (представлятели—пески съ *Scutella paulensis*, молласы съ *Pecten graescabriusculus* и горизонтъ съ *Ostrea crassissima*), тогда какъ виндобонскому ярусу принадлежатъ пласты Визана. Серия пластовъ Ронскаго бассейна заканчивается прѣсноводными пластами (съ *Helix Christoli* etc.) и красными глинами (Кюжоронъ) съ богатой фауной млекопитающихъ. Эти отложения, вѣроятно, относятся къ преллюцену ( $M_2a$  и б). Въ швейцарскобаварской изменности за олигоценовыми прѣсноводными молласами слѣдуютъ раковинный морской песчаникъ ( $M_1$ ), молласы Рандена Баваріи ( $M_2a$ ), въ связи съ которыми стоятъ мощные конгломераты (вагелфлю Риги, напр.), пласты съ растениями (Лозавъ) и которые заканчиваются верхними прѣсноводными молласами ( $M_2b$ , отчасти  $M_2a$ ). Наибольше известно мѣстонахождение Энингенъ, изъ котораго Гееромъ описаны богатая флора и остатки многочисленныхъ насѣкомыхъ. Отсюда же происходятъ остатки гигантской саламандры (*Andrias Scheuchzeri*), описанной Шейндеромъ какъ остатки допотопнаго человѣка. Весьма разнообразны міоценовыя отложения вѣнскаго и паннонскаго бассейна. Здѣсь различаютъ три отдѣла міоцена: вѣрвый средиземный ярусъ ( $M_1$ )—пески Мольта, соответствующіе аквитанскимъ пластамъ Роны и Бордоскаго бассейна (по новѣйшимъ изслѣдованіямъ, эти аквитанскія отложения, въ собственномъ смыслѣ слова, новѣе тѣхъ, которые до сихъ поръ принято было называть аквитанскими. Последніе принадлежатъ в. олиг. Фускъ предлагаетъ называть ихъ хаттійскимъ яр.), далѣе слѣдуютъ пласты Лойберсдорга и Гаудендорфа, соответствующіе фаленамъ Сока и песчаники Эгтенбурга (= пластамъ съ *Pecten graescabriusculus* Роны). Верхнимъ отдѣломъ ( $M_1$ ) является въ Австріи такъ наз. *штуръ*: глубоководныя песчаноглинистыя отложения съ итероподами. Штуръ, впрочемъ, уходитъ въ Баварію, гдѣ надъ нимъ располагаются *Кирхбергскіе* пласты, интересные въ томъ отношеніи, что въ нихъ впервые проявляется

каспійскій типъ фауны, столь развитый позже въ Россіи (соленатоводная фауна съ *Sargium*, *Songeria*, *Melanopsis* etc.). Второй средиземноморскій ярусъ ( $M_2$ ) представляетъ внизу пластами Грунда (которому и соотв. Кирхбергскіе пласты), а сверху лейтовскимъ известнякомъ (мелководныя отложения), баденскимъ тегелемъ (глубоководныя плеротомныя глины) и другими фаціями. Выше слѣдуетъ *сарматскій* ярусъ ( $M_2a$ —перитовые пласты; см. ниже о русскихъ неогеновыхъ отложенияхъ). Тѣже отложения широко развиты въ Венгріи. Итальянскій міоценъ весьма разнообразенъ. Нижній міоценовыя отложения известны подъ именемъ *ламійскихъ* (синонимъ бурдигальскаго яр.). Типомъ ихъ могутъ служить итероподные мергели Акви, Серравале, Анконы, типа шпиря; однако, лишь верхняя часть ихъ соответствуетъ шпирю Австріи. *Гельветскимъ* яр. называются песчаники Серравале и сепентинные пески Турина и т. д. Наконецъ, голубые плеротомные мергели Тортоны послужили типомъ *тортонскаго* яр., который кругіе авторы считаютъ, однако, только за глубоков. фаціи гельветскихъ пластовъ. Въ связи съ верхнимъ міоценомъ стоятъ изобилующіе остатками рыбы, диатомовыми и радиоларіями трепелы Тосканы, Сициліи и др. мѣстностей. Кромѣ этого, надо упомянуть еще слѣдующія міоценовыя отложения: глобигериновые известняки о-ва Мальты (аквитанскій горизонтъ), известняки съ клипеастрами Алжира (каатенскій яр.  $M_1$ ) и т. д. Въ Черноморской обл. нижній міоценъ ( $M_1$ ) известенъ только у подошвы Карпатъ—сюда принадлежатъ соленосныя отложения Велдичи и др. пунктовъ, заключающія фауну шпиря ( $M_1b$ ). Можетъ быть, однако, сюда же относится часть темныхъ сландевыхъ глинъ Керчи и сѣв. Кавказа (см. выше). Къ югу отъ Чернаго моря большое развитие имѣетъ міоценъ бурдигальскаго возраста, доходящій до озера Урмія и проникающій въ Персію, гдѣ къ міоцену относятся также обширныя соленосныя отложения. Виндобонскія міоценовыя отложения Россіи представляютъ двѣ области развитія: сѣверозападную и крымскокавказскую. Сѣверозападная область обнимаетъ двѣ бухты: галицкую, гдѣ міоценъ развитъ совершенно по типу второго средиземноморскаго яруса Вѣны, и борисеевскую. Известныя мѣстонахождения галицкаго міоцена представляютъ Корытница (въ Польшѣ), Жуковцы на Волыни и т. д. Особенностями галицкой бухты, занимающей нѣкоторые участки Польши, Австрійской Галиціи, Волынской, Подольской и Бессарабской губ., является присутствіе остатковъ длиннаго барьернаго рифа (цѣль известняковыхъ холмовъ, известныхъ подъ именемъ Медоборовъ или толтровъ). Заканчиваются эти отложения отчасти гипсами и своеобразными соленатоводными отложениями, фауна которыхъ представляетъ отчасти переходъ къ сарматскому ярусу (Вугловскіе пласты). Въ Борисеевской бухтѣ мы имѣемъ, кромѣ типичнаго морскаго міоцена (Томаковка), также болѣе новыя пласты (пласты р. Кюнки съ *Venus konkensis*), приблизительно соответствующіе Вугловскимъ. Крымскокавказ-

ский миоцен видобонского возраста развит совсем иначе. Нижний его горизонт (*чокракский горизонт*—тип: чокракский известняк Керчи) представляет своеобразную фауну, указывающую на некоторое опрессение и изолированность от еврейского миоценового моря. Он встрѣчается у Варны в Болгарии, Севастополя, на Керченском полу-овѣ, на всем сѣв. Кавказѣ и на берегу Карабугаза. Верхний горизонт — *станодонтовый*, съ очень бѣдной фауной (мелкіе виды рода *Striodon* etc.) занимаетъ больше пространства и проникаетъ даже въ Борисенскій заливъ, на Устурт, въ степи Крыма и въ Закавказье. Особенно характеренъ для русскаго миоцена такъ наз. *сарматскій ярусъ*. Онъ покрываетъ громадную пространства отъ Австро-Венгрии и Нижнедунайской низменности на западъ до Аральскаго моря и пустыни Каракумъ на востокъ и отъ Галиціи на сѣверѣ до Трои у Дарданеллъ на югъ. Отложения сарматскаго яруса содержатъ довольно однообразную фауну, указывающую на соленоватую воду (*Ervgilia podolica*, *Mastira Vitaliana*, *Cardium Fittoni*, *Trochus podolicus* etc.). Любопытно, что большинство видовъ сарматской фауны вымерло. На западъ Европы и въ области Средиземнаго моря морскія миоценовыя отложения отдѣляются отъ морскихъ плиоценовыхъ отложений либо крупнымъ пробломъ, съ слѣдами значительной эпохи размыванія, либо рядомъ не морскихъ осадковъ. Морскіе эквиваленты этой промежуточной эпохи до сихъ поръ съ точностью неизвѣстны. Быть можетъ, что сюда относится такъ наз. черный крагъ Бельгіи ( $M_2b?$ ), изъ котораго образуютъ *анверский ярусъ*, отличающійся холодной фауной и отсутствіемъ китовыхъ (*Heterocetus*). Сюда приравниваются также отложения Болдербера (*болдербскій яр.*). Въ Аджирѣ встрѣчаются также морскія отложения, которыя приравниваются нѣкоторыми сюда же, какъ то *оранскій яр.* (мергели и известняки съ морскими окаменѣlostями, трепель —  $M_2a?$ ) и *дарскій яр.* (мергели и пески съ морской фауной —  $M_2b?$ ). Общаго названія для отложений этого періода до сихъ поръ коршаго нѣтъ. Называютъ ихъ *мессинскимъ, понтическимъ яр.* Но эти названія вызываютъ недоразумѣнія, поэтому мы принимаемъ термина *преплиоцень* (Ренеувъ). Преплиоцень въ Ронской долинѣ образованъ уже выше перечисленными пластами. Въ Италиі его мѣсто занимаетъ такъ наз. *сѣрногипсовая формация*: мергели съ крупными пластами гипса (Тоскана и др. мѣстности Италиі), съ которыми въ Сициліи связаны знаменитыя сицилійскія сѣрныя залежи. Въ нихъ встрѣчаются остатки только наземныхъ организмовъ и растений. Сѣрногипсовая формация заканчивается такъ наз. конгериевыми пластами съ фауной каспійскаго типа (понтический яр. итальянцевъ). Такіе же конгеріевые пласты имѣются въ долинѣ Роны (Болденъ), въ Каталоніи (у Барцелоны), въ Ройати, въ Греціи. Надъ ними начинается морской плиоцень, который въ Средиземноморской области раздѣляется на два яруса: нижній — *палеотитанскій* (голубые субапеннинскіе мергели и др.) и верхній — *астійскій*

(пески Асти и др.). Фауна ихъ очень близка къ современной средиземноморской (развитіе средиземноморскихъ элементовъ начинается, однако, уже въ миоценѣ). Нѣкоторые прибавляютъ еще *сицилійскій яр.*, другими причисляемый къ послѣдтретичнымъ. Кромѣ морскихъ отложений, къ плиоцену Средиземноморской области относятся еще нѣкоторые прѣсноводные пласты и особенно рѣчные пески съ млекопитающими (*Mastodon arvensis*, *Elephas meridionalis*) въ долинѣ Арно и др. На сѣверѣ Европы плиоцень развитъ только у Сѣвернаго моря, въ Англии и Бельгіи. Къ нижнему плиоцену тутъ принадлежитъ *кораллиновый крагъ* (гедрравскій ярусъ) въ Англии и *дистскій ярусъ* Бельгіи, къ верхнему *красный и поришскій* краги (ньюбурнскій и др. яруса) Англии и *скалдиискій ярусъ* Бельгіи. Эти сѣв. отложения отличаются тѣмъ, что съ приближеніемъ къ современному періоду въ нихъ увеличивается число бореальныхъ формъ. Къ сицилійскому ярусу въ Англии причисляютъ такъ назыв. *лѣсной слой* Кромера. Въ Австріи и въ понтокаспійской области развитіе пластовъ выше видобонскаго яруса идетъ совершенно инымъ образомъ. Сербія начинается, какъ мы видѣли, сарматскимъ ярусомъ, который мы ставимъ въ нижній преплиоцень (другіе приравниваютъ къ верхамъ торгонскаго) и сопоставляемъ съ сѣрногипсовой формацией Италиі и геликсовыми пластами Роны. Типъ сарматскихъ пластовъ сохраняется въ такъ назыв. *мэотическомъ ярусѣ* Румыніи и юга Россіи (замѣняемомъ въ Каспійской области ачкагыльскимъ горизонтомъ). Въ Австріи ему соответствуютъ нижнеконгеріевые пласты (нижній понтический ярусъ). Типъ конгеріевыхъ пластовъ (понтический) распространяется въ эпоху верхняго плиоцена отъ Австріи и до Каспія. Въ Австріи верхнеконгеріевые пласты (второй и совств. понтический ярусъ) представлены, главнымъ образомъ, глинами съ *Spongelia gomboides*, которымъ въ Россіи соответствуетъ одесскій изв. (типъ понтического яруса) фалены Камышбуруна (и соотв. имъ отл. Румыніи), валенціенезиельныя глины. Въ плиоценовую эпоху въ Австро-Венгрии на мѣстѣ понтическихъ бассейновъ съ каспійской фауной появляются громадные озера съ прѣсноводной фауной американскаго и китайскаго типа (*левантинскій ярусъ* — палиудиновые пласты). Такія же озера образуются одновременно или нѣсколько позже въ Румыніи и странахъ Архипелага (Косъ, Родосъ и др.). Въ странахъ же, окружающихъ Черное и особенно Каспійское море, продолжается до нынѣшняго времени отложение пластовъ понтического (каспійскаго) характера. При этомъ нижнему морскому плиоцену можно сопоставить псидонтовые пласты Румыніи, рудные пласты Керчи, апшеронскій ярусъ Каспія, а верхнему пласты Чауды и Галиполи, Кузьяника близъ Одессы и баканскій ярусъ Каспія. Къ преплиоцену относятся также нѣкоторыя замѣчательныя фауны млекопитающихъ, извѣстныя вообще подъ именемъ Пикермійской фауны. Остатки этой фауны представляютъ обширное распространеніе отъ Ма-

раги въ Персїи до Кюкюрона и Конкуда на З. Наибольше знаменитое находженіе Пикерми (древній Мараонъ). У насъ въ Россіи остатки этой фауны найдены у Гроссузова. Кромѣ того, у насъ имѣются песчаныя отложенія, повидимому, соответствующія всему преилюстреву и большей части плиоцена—такъ назыв. *балтскій* ярусъ съ остатками млекопитающихъ (Бессарабія, Подолія и др.), какъ-то диногериевъ, мастодонтовъ и т. д. Знаменитое мѣсто-находженіе плиоценовыхъ млекопитающихъ представляютъ также пласты Сивалика у подошвы Гималаевъ. Значительное различіе отъ третичныхъ отложений Стараго Свѣта представляютъ Т. отложенія Америки. Въ Сѣв. Америкѣ мы имѣемъ двѣ области развитія Т. отложений. Одна область сопровождается берега Атлантики и представляетъ рядъ морскихъ отложений, которыя только приблизительно можно сопоставить съ европейскими. Различаютъ ярусы: *золимитовый*, сопровождаемый глинами Берстона, *лаборнскій*—приблизительно соответствующій парижскому грубому изв. (E<sub>4</sub>), даѣе *джексонскій* (съ остатками китовыхъ—Zeuglodon, O.), орбитондные пласты Флориды, содержащія также остатки нуммулитовъ, распространяющіяся также и на Авильскіе о-ва (O.), даѣе *мэрилендскій* ярусъ (M<sub>2</sub>), *виржинскій* ярусъ (M<sub>2</sub>), *каролинскій* ярусъ (можетъ быть, преилюстревъ). Къ плиоцену вѣроятно принадлежатъ пласты *Лафайета* и *флоридскій* ярусъ съ тепловодной фауной и съ остатками глиптодонтвъ. Морскія Т. отложенія представляютъ большую мощность также на Тихоокеанскомъ берегу, въ Калифорніи, гдѣ особенно замѣчательна группа пластовъ Техона, считавшаяся долгое время вмѣстѣ съ подстилающими пластами Чнко за группу переходную къ мѣловой системѣ. Теперь группу Техона ставятъ высоко въ эоценъ. На самомъ континентѣ Америки существуютъ отложенія обширныхъ прѣсноводныхъ бассейновъ Т. періода, въ которыхъ собрано огромное количество остатковъ млекопитающихъ, послужившихъ матеріаломъ для работъ Лейди, Марша, Копа, Осборна и др. Эти прѣсноводныя отложенія дѣлятся на рядъ горизонтовъ, изъ которыхъ главнѣйшіе: пласты *Пуэрто*, содержащія самую древнюю эоценовую фауну млекопитающихъ, затѣмъ пласты *Торрегона*, соответствующіе фаунѣ Рейска (Серны), пласты *Уасака* съ *Согурдон*, соответствующіе лигнитамъ Суассона съ тѣми же формами (E<sub>2</sub>), пласты *Уинд Ривера* (E<sub>1</sub>), нижніе *бриджерскіе* пласты и пласты *Уинта* (E<sub>2</sub>, O<sub>1</sub>) съ *Bohippus*, *Ogohippus*, *Uintatherium*; остальному олигоцену соответствуютъ пласты *Уайт Ривера* съ *Titanotherium*, отчасти пласты *Джонъ Дая*, верхняя часть которыхъ вмѣстѣ съ отложениями *Лунъ Форка* принадлежитъ уже миоцену (*Miohippus*, *Mastodon* etc.). Чрезвычайно богаты остатками Т. млекопитающихъ отложенія пампасовъ въ Аргентинѣ и Патагоніи. Прежде эти отложенія считались очень юными, даже послѣтритичными; однако, позднѣйшія изслѣдованія и находженіе морскихъ слоевъ среди прѣсноводныхъ отложений *пампасской* формации указываетъ, что она обнимаетъ собою весь Т. періодъ. Въ подраздѣленіяхъ и па-

раллелизаціи ихъ авторы мало согласны. Амегино, обрабатывающей фауну этихъ пластовъ, дѣлитъ пампасскіе пласты на 5 формаліи: гварантскую (отчасти мѣль?, отчасти палеоценъ), сантакруцскую (эоцентъ по Амегино, миоцентъ по Шлоссеру), патагонскую (олигоценъ Амегино, плиоценъ Шлоссера), арауканскую и пампеанскую (неогенъ Амегино, постплиоценъ другихъ авторовъ). Пампасскія отложенія содержатъ, какъ указано выше, рядъ своеобразныхъ млекопитающихъ, отчасти чуждыхъ другимъ странамъ. Что касается физико-географическихъ измѣненій въ теченіе Т. періода, то они были весьма крупны. Особую интенсивностью отличались горообразовательные процессы и вулканическая дѣятельность. Начало Т. періода характеризуется сильнымъ отступаніемъ моря, почти вся Европа обратилась въ сушу, только въ немногихъ пунктахъ Бельгіи и Франціи и можетъ быть въ нижнемъ Поволжьи мы видимъ отложенія, принадлежащія самому древнему морю Т. періода, — въ другихъ мѣстахъ наблюдаемъ слѣды размыванія или прѣсноводныхъ отложенія (лабурнскій ярусъ Истрии и др.). Затѣмъ начинается надвиганіе моря. Въ эпоху средняго эоцена (диогетскій ярусъ) трансгрессія достигаетъ своего максимума, развивается снова крупное Средиземное море, въ которомъ на югѣ отлагаются нуммулитовые пласты, а среднѣ него подымаются острова: Балканская суша, Крымъ, Кавказъ и др. Англо-французскій бассейнъ въ значительной степени уединенъ отъ этого моря, но стоитъ съ нимъ все же въ соединеніи, на что указываетъ замѣчаемая временами иммиграція нуммулитовъ. Это Средиземное море простирается на В до Тихаго океана. Длинный рукавъ отходитъ вдоль вост. склона Урала къ области нынѣшняго Ледовитаго океана. Конецъ эоцена знаменуется отступаніемъ моря (глисы Монмартра, лигниты сѣв. Германіи и др.), но въ среднемъ олигоценѣ замѣчается громадная трансгрессія, идущая уже съ С и покрывающая весь С Германіи, наводняющая уже осунувшійся было Парижскій бассейнъ и протягивающаяся черезъ всю Россію отъ Польши до Аральскаго моря. Приуральское палеоэоценовое море достигаетъ максимума своей ширины. Послѣ того снова наступаетъ одно изъ сильнѣйшихъ регрессій моря. Въ *хаттійскую* (аквитанскую) эпоху Франція покрывается лагунами, Майнцскій бассейнъ, залитый въ эпоху средняго олигоцена моремъ, превращается въ опрѣсненную лагуну, всюду въ другихъ пунктахъ Европы появляются подобныя же бассейны (прѣсноводные молласы Швейцаріи, пиреновые пласты Венгріи). Южная Россія обращается въ континентъ, въ рѣкахъ и озерахъ котораго отлагается подтавскій ярусъ; можетъ быть, только у подошвы Кавказа имѣется еще узенькій морской бассейнъ. Море видимъ мы также и на С Германіи (Шлезвигъ), да въ нѣкоторыхъ пунктахъ Средиземноморской области. Новая миоценовая трансгрессія начинается съ Ю; образуются большіе частью узкіе, каналоподобныя бассейны, возобновляется Средиземное море, но оно уже простирается не такъ далеко на В, начи-

нает замыкаться съ этой стороны. Впрочемъ, и со стороны Атлантическаго океана образуются (въ Турени и у Бордо) заливы. Новый регрессъ моря (преплюицъ) обращаетъ, однако, Средиземноморскій бассейнъ въ почти совершенно изолированную область. Море можетъ быть сохраняется только въ нѣкоторыхъ частяхъ самой зап. части Средиземнаго моря (и въ Вельгии?), остальная часть Европы обращается въ сушу, на которой начинается разселеніе африканской наземной фауны. Среди этой суши находятся обширные внутренне соленоватоводные бассейны. Первоначально мы видимъ на востокъ громадное Сарматское море, если и стоявшее съ океаномъ въ соединеніи, то — въ самомъ ограниченномъ. Это море въ позднѣйшія времена неогена подвергается ряду измѣненій. Оно понемому опрѣсняется и распадается на части. Скорѣе всего этотъ процессъ происходитъ въ паннонскомъ бассейнѣ, гдѣ сейчасъ же за сарматской эпохой слѣдуетъ эпоха конгеревыхъ пластовъ, съ фауной, содержащей зачатки современной каспійской. Позже эта фауна переселяется въ пантокаспійскую область въ то время, какъ паннонскій бассейнъ обращается въ прѣсноводныя озера и въ этой области происходитъ выработка современной каспійской фауны. На мѣстѣ Чернаго и Каспійскаго морей до послѣтритичной эпохи существуютъ каспѣподобные бассейны, подробности измѣненій которыхъ трудно изложить вкратцѣ. Въ то время, какъ этотъ сѣверный бассейнъ остается въ теченіе всего пліоцена изолированнымъ отъ океана, на зап. и сѣв. начинается новая трансгрессія. На сѣверѣ образуется въ восточной Англии и Вельгии заливъ, снабжаемый морскими моллюсками съ сѣвера, при чемъ постепенное охлажденіе моря вызываетъ увеличеніе бо-реальныхъ формъ. На югѣ возобновляется снова Средиземное море, замѣняющее существовавшее здѣсь соленые лагуны преплюицена, въ которомъ отличался гипсъ, и появившіеся затѣмъ лиманы съ фауной каспійскаго типа (конгеревые пласты). Сначала море это не доходитъ далеко на востокъ. Малая Азія и Балканская суша соединены мостомъ (Эгеда), покрытымъ озерами (пальдиновые пласты) и служившимъ для иммиграціи фауны Пакерии въ Европу. На С отъ него лежатъ Эвксинское озеро. Исторія пліоценоваго Средиземнаго моря въ остальную часть пліоцена состоитъ въ постепенномъ распадѣнн Эгеиды и постепенномъ надвиганн его къ сѣверу, къ области Понта Эвксинскаго, съ которымъ Средиземье соединится только въ послѣтритичный періодъ. Такимъ образомъ поздняя часть третичнаго періода характеризуется въ особенности тѣмъ, что существовавшее первоначально поперекъ Стараго Свѣта Средиземное море сначала понемому замыкается съ востока, а потомъ снова нѣсколько расширяется. Другимъ выдающимся событіемъ третичнаго періода является образование Атлантическаго океана. Факты распространенія третичныхъ и современныхъ млекопитающихъ и другихъ органическихъ формъ заставляютъ допустить въ началѣ

третичнаго періода сушу на мѣстѣ сѣверной части Атлантики, по которой шель объѣмъ животными Европы и Америки въ эоценовую эпоху (позже соединеніе съ Африкой обусловило введеніе новыхъ элементовъ, а въ концѣ третичнаго періода установилось снова сообщеніе съ Америкой, на этотъ разъ, по видимому, уже черезъ мостъ, существовавшій на мѣстѣ Берингова пролива). Другая суша должна была существовать на мѣстѣ южной части Атлантики (между обоими лежало зап. продолженіе центральнаго Средиземнаго моря), какъ на то указываетъ нѣкоторое родство Африки, Мадагаскара и Южной Америки. Это соединеніе, какъ и сѣверное, должно было понемому уничтожиться къ неогеновой эпохѣ. Въ тоже время между сѣв. и южной Америкой устанавливалась связь, облегчавшая обменъ элементовъ той и другой (упомянутое появленіе глитонодовъ въ флоридскомъ ярусѣ и др. факты). Кромѣ этихъ очерченныхъ въ самыхъ общихъ чертахъ передвиженій суши и моря въ предѣлахъ третичнаго періода, этотъ періодъ отличается возникновеніемъ самыхъ значительныхъ въ настоящее время горныхъ краевъ земнаго шара. Намѣченныя, конечно, еще раньше, Пиринеи, Альпы, Карпаты, Кавказскій край, Гималаи и т. д. заканчиваютъ свое развитіе въ третичный періодъ, при этомъ, конечно, различныя участки — въ различное время; такъ Пиринеи заканчиваютъ свое главное поднятіе въ домиоценовую эпоху; Альпы и значительная часть Карпатовъ въ досарматскую; Кавказъ на значительномъ протяженн въ эоценовое время, тогда какъ на восточномъ его концѣ и въ части молдавскихъ Карпатъ орогеническія движенія имѣли мѣсто и поздно въ пліоцѣнѣ. Недостатокъ мѣста не позволяетъ перечислять другія дислокаціонныя явленія земнаго шара, относящіяся къ Т. періоду. Во всякомъ случаѣ, эти дислокаціонныя явленія сопровождаются усиленной вулканической дѣятельностью. Во многихъ мѣстностяхъ Европы мы видимъ относящіяся къ различнымъ временамъ Т. періода слѣды вулкановъ и вулканическихъ процессовъ. Таковы напр. потухшіе вулканы Центральнаго плато Франціи (М—Р), различныя проявленія вулканической дѣятельности въ Шотландіи, Ирландіи и сѣв. Англн (о-въ Скай, Антримъ и др.), Исландія, Эйфельскіе маары и другіе пункты Германіи (Зибенгебирге—М—Р). Въ Ботемн, Венгріи, Италн вулканическія пороги часто соединены съ третичными отложеніями. Въ Деккаѣ коллоасальные покровы древнихъ лавъ переслаиваются съ нижнеэоценовыми пластами, а въ Идаго (Сѣв. Америка) громадный покровъ базальта прикрываетъ Т. отложенія. Что касается климата Т. періода, то изученіе органическаго міра, особенно же наземной растительности, указываетъ на болѣе теплый климатъ въ началѣ Т. періода, постепенно охлаждавшійся къ концу Т. періода. Однако, это охлажденіе не шло равномерн, такъ какъ нѣкоторыя данныя указываютъ на существованіе холодныхъ теченій въ морѣ даже въ нижнетретичную эпоху (танетскій ярусъ и др.).



*Литература* по Т. отложениямъ. Неймайръ. «Исторія земли» (русскій переводъ, т. II); Н. Соколовъ, «Нижнетретичныя отложения Россіи» («Груды Геологич. Ком.», т. IX) и другія работы автора. Павловъ, статья въ гѣдѣ для 8-го международнаго конгресса. Спичцовъ, «Geologische und palaeontologische Untersuchungen in Südrussland»; Андрусовъ, «Ископаемыя и живущія Dreissensidae»; «Die südrussischen Neogenablagerungen». Изъ болѣе старыхъ работъ по третичнымъ отложениямъ Россіи — Дюбуа, Эйхвальда, Вернейля, Абиха, Барбота и др. Deperet, «La classification et parallelisme du systeme miocene» (1893); Munier-Chalmas et Lapparent, «Sur la nomenclature des terrains sedimentaires» («Bull. de la Soc. geol. de France»); Haug, «Les geosynclinaux et les aires continentales» (ib., 1890); De Stefani, «Les terrains tertiaires superieures de la Mediterranée»; Osborn, «Correlation between tertiary Mammals Horizons of Europe and America» («Annals of New York Acad. of Sciences», т. XIII); Koenen, «Zeitschrift d. deutsch. geol. Ges.» (1867); Lepsius, «Mainzer Becken» (1883); Fuchs, «Uebersicht über die Schichtenfolge des Wiener beckens» (1873); Moulton, «Geologie de la Belgique» (1880); Harmer, «Pliocene deposits of England» («Quarterly J. of Geology», LIV и LVI) и многія другія.

**Третичные амины** — см. Амины, Триметиламинъ, Трифениламинъ.

**Третичные спирты** — см. Спирты.

**Третичный человекъ**. — Существованіе дилювіальнаго или четвертичнаго (см.) человекъ считается въ настоящее время безспорнымъ, вполнѣ научно установленнымъ фактомъ, но вопросъ о томъ, существовали ли человекъ въ періодъ, предшествующій дилювіальному, періодъ Т., до сихъ поръ еще не вышелъ изъ области споровъ. А priori всё согласны, что человекъ могъ существовать въ эту отдаленную эпоху, такъ какъ условия для этого были вполнѣ благоприятны. Климатъ Европы былъ чрезвычайно теплый, явнотрачные растения и млекопитающія животныя уже достигли полнаго своего развитія, окружающія условия, слѣдовательно, ничѣмъ существеннымъ не отличались отъ современныхъ, и борьба за существованіе была вполнѣ возможна. Мало того. Эволюціонная теорія требуетъ существованія Т. человекъ или, по крайней мѣрѣ, его ближайшаго предшественника, такъ какъ, судя по всему, четвертичный человекъ ни въ духовномъ отношеніи, ни въ физическомъ, ни въ чемъ существенно не отличался отъ современнаго нецивилизованнаго человекъ, слѣдовательно, за дилювіальнымъ періодомъ долженъ лежать громадный періодъ, въ теченіе котораго человекъ медленно эволюціонировалъ, пока не достигъ того физическаго и духовнаго склада, въ которомъ его застала четвертичный періодъ. Къ сожалѣнію, фактовъ для доказательства этой вполнѣ научной гипотезы собрано еще очень мало, да и тѣ сильно оспариваются такими авторитетными лицами, какъ Вирховъ, фонъ-Диттель, Радке, Бойдъ-Доукинсъ и др. Находки, которыя до сихъ поръ приводились въ доказатель-

ство существованія Т. человекъ, тройкаго рода: 1) кости расколотаы или съ надрѣзками, нарубками, бороздками, принимающимися за слѣды человѣческой дѣятельности; 2) осколки кремня и другихъ камней со слѣдами искусственной обработки и 3) остатки костяковъ человекъ. Первымъ, кто выступилъ съ находками костей съ надрѣзками и вмѣстѣ съ тѣмъ первый поднялъ вопросъ о Т. человекѣ, былъ Делоне, который въ песчаныхъ рвахъ Сенъ-Пре, близъ Шартра, нашелъ кости Т. животныхъ съ надрѣзками, произведенными, по его мнѣнію, человѣческой рукой, затѣмъ послѣдовали находки въ этомъ же родѣ Делоне — на костяхъ *Halitherium*'а изъ миоцена Пуансе (Франція), Дюкера на костяхъ гиппарионовъ, антилопъ и друг. миоценовыхъ, изъ Писерми (Греція) и цѣлый рядъ другихъ подобныхъ находокъ во всѣхъ частяхъ Европы, но всѣ эти находки оказались совершенно недоказательными, такъ какъ надрѣзы, полосы, углубленія и др. слѣды мнимой человѣческой дѣятельности были найдены происшедшими либо отъ чисто механическихъ причинъ, либо отъ дѣйствія зубовъ различныхъ животныхъ (аккулообразныхъ, грызуновъ). Большіе споры вызвала только находка Капеллини (1875) въ плиоценовыхъ пластахъ Поджорона (Тоскана), представлявшая ребра и лопатку китообразнаго изъ рода *Balaenotus*, покрытые глубокими полудлунными надрѣзками и нарубками. Слѣды эти настолько поразили рѣзкими признаками искусственнаго произведенія ихъ человекѣмъ, что цѣлый рядъ антропологовъ, какъ Брока, Катрфажъ, Шаффгаузенъ и друг., на основаніи этой находки, признали доказаннымъ существованіе человекъ въ плиоценовый періодъ. Но другіе, въ особенности Г. де Мортилье, горячо оспаривали это мнѣніе, доказывая, что надрѣзы произведены зубами животныхъ. Это мнѣніе теперь раздѣляется почти всѣми, и даже Шаффгаузенъ, единственный изъ вѣмецкихъ антропологовъ, признавшій доказаннымъ существованіе Т. человекъ и одинъ изъ первыхъ признавшій открытіе Капеллини, впоследствии выразилъ сомнѣніе въ томъ, чтобы посредствомъ палеолитическихъ орудій возможно было производить такіе глубоки полудлунные надрѣзки, какъ на костяхъ *Balaenotus*'а. Гораздо болѣе сочувствія вызвали находки изъ камня со слѣдами человѣческой обработки, но и изъ нихъ большая часть была отвергнута самымъ рѣшительнымъ образомъ: одинъ по недоказанности находимыхъ объектовъ въ Т. образованіяхъ, другія, какъ произведенныя чисто естественными причинами. Серьезное значеніе имѣютъ слѣдующія кремневныя находки: 1) аббата Буржуа (1867) въ олигоценовыхъ образованіяхъ Генѣ (провинція Веаусе, Франція), 2) Карла Рибейро въ миоценовыхъ и миоценовыхъ образованіяхъ долины Тахо (въ Испаніи) и въ особенности близъ мѣстечка Отту недалеко отъ Лиссабона (1871) и 3) геолога Рамес'а въ Канталъ и Орильякъ (1877). Среди этихъ находокъ, особенно изъ первыхъ двухъ мѣстъ, находятся не только настоящие типическіе осколки съ характерными отбѣвными раковинами (*conchoide de percussion*) на обихъ

поверхностяхъ, но и явственные слѣды ретуша и даже экземпляры настоящихъ орудій (остроконечники и скребки; Г. де Мортилье). Специальная ученая коммиссія, собиравшаяся для обсуждения доказательности этихъ находокъ (въ Брюсселѣ въ 1872 г. по поводу тенейскихъ, и въ Лиссабонѣ въ 1880 г., по поводу оттскихъ) дали большинствѣ въ пользу находокъ, хотя среди представителей меньшинства были такія лица, какъ Вурховъ, который и теперь продолжаетъ утверждать, на основаніи долготѣнаго изученія кремневыхъ осколковъ въ Германіи, что экземпляры, подобные тенейскимъ и оттскимъ, могутъ являться результатомъ естественной пиры природы (различныхъ механическихъ и термическихъ вліяній), безъ всякаго вмѣшательства со стороны человека. Вѣрной своимъ взглядомъ осталась только школа Г. де Мортилье, который, вмѣстѣ со своимъ сыномъ, послѣ самаго тщательнаго и глубокаго изученія этихъ находокъ, горячо настаиваетъ на искусственной обработкѣ экземпляровъ всѣхъ трехъ мѣсто-нахожденій. Слѣды Т. человека пскали и въ другихъ частяхъ свѣта. Въ Азіи найдены Челдингомъ кремневые издѣлія, очень напоминающія европейскія палеолитическія, въ нижнемъ пліоценѣ близъ Бурмы (Индіи), но находки эти, какъ и европейскія, возбудили споры и не вызвали единомыслія ученыхъ. Въ Сѣв. Америкѣ найдены кремни, напоминающіе тенейскіе, и нарѣзки, полоски и просверленные отверстия на костяхъ вымершихъ хоботомышекъ и др. животныхъ. Подобныя же находки изъ Южной Америки особенно оспариваются, какъ относящіяся не къ миоцену, какъ предполагали при открытіи, а къ послѣдниковымъ образованіямъ. Недавно (1898) въ Австраліи было сдѣлано сенсационное открытіе. Въ каменоломнѣ близъ Wagambool (Викторія) директоръ музея Архидьякъ открылъ на пластахъ есчанника отпечатки ногъ человека, перемѣшанные со слѣдами ему и другихъ животныхъ. По сосѣдству найдены каменные топоры совершенно своеобразной формы. Къ сожалѣнію, ископаемая фауна мѣстонахожденія еще детально не изучена, и потому точно не установленъ его геологическій возрастъ: одни геологи относятъ мѣстонахожденіе къ постпліоцену, другіе къ пліоцену. Что касается до найденныхъ костей человека, то имъ въ настоящее время никто не придаетъ значенія. Европейскія находки (изъ Savona и Castendolo) признаны не Т. происхожденія. Точно также многочисленныя находки скелетовъ въ золотомыскихъ пластахъ Сѣв. Америки, изъ которыхъ особенной извѣстностью пользуется черепъ изъ Calaveras, равно какъ и отпечатки слѣдовъ человека на песчанникѣ, пока вызвали споры, ни къ чему не приведшіе. Единственная находка, огромная важность которой признана всѣми, это находка костей такъ наз. Pithecanthropus erectus, близъ Триниля (см.) на Явѣ, но и объ этой находкѣ споръ далеко еще не законченъ. Такимъ образомъ, вопросъ о Т. человекѣ остается пока открытымъ. Въ Германіи антропологи и палеонтологи (за исключеніемъ одного только Шаффгаузена), съ Вар-

ховымъ и Циттелемъ во главѣ, не придаютъ никакого научнаго значенія найденнымъ до сихъ поръ объектамъ. «Ргоаитгоро», связующее звено между человекомъ и обезьяной, котораго требуетъ ученіе о развитіи, не найдено»,—говоритъ Циттель. Такого же рѣшительнаго мнѣнія и англійскій геологъ Бойдъ-Доукинсъ. Школа Мортилье, признавая искусственность обработки тенейскихъ и оттскихъ орудій, вслѣдъ за своимъ учителемъ утверждаетъ, что творцомъ этихъ орудій былъ не человекъ, а какой-то предшественникъ человека, названный Мортилье первоначально Anthroporithacus, а впоследствии Homosimius, при чемъ 3-хъ отдѣльныхъ видовъ: Homosimius Bourgeoisii (творецъ тенейскихъ орудій, жившій на 4 яруса ниже Отты и Руу-Сурну), Homosimius Ribesioi (творецъ оттскихъ) и H. Ramesii (творецъ орудій Руу-Сурну). Эта гипотеза въ Франціи не встрѣтила почти сочувствія. До послѣдняго времени нѣтъ единомыслія также на счетъ того, гдѣ искать первоначальную родину человека. Одни, какъ Фальконеръ, съ большимъ основаніемъ указываютъ на Азію, другіе, наоборотъ, на Сѣв. Европу, гдѣ климатическія условія должны были быть особенно благоприятны, а въ самое послѣднее время—на Австралію, гдѣ до сихъ поръ продолжаетъ еще существовать весьма примитивная фауна млекопитающихъ.

*Литература.* G. de Mortillet, «Le Préhistorique» (Пар., 1900); A. de Mortillet, «Silix tertiaires» въ «Comptes rendu Congres internationale d'anthropologie etc.» (П., 1891, стр. 534); Ранке, «Человекъ» (т. II, стр. 566—570); Нидерле, «Человѣчество въ доисторическія времена» (СПб., 1898, стр. 6—11); Dr. L. Laloy, «Der Tertiärmensch» («Centralblatt für Anthropologie etc.», 1899, вып. 2). См. также ст. Триниль.

### Л. III.

**Третій Римъ.**—Представленіе о Москвѣ, какъ о Т. Римѣ, сложилось среди русскихъ людей XVI в. на почвѣ политическихъ и религіозныхъ воззрѣній, въ связи съ явленіями общеевропейской исторіи. Основная его мысль—преемство наслѣдованія московскими государями христіанско-православной имперіи отъ византийскихъ императоровъ, въ свою очередь наслѣдовавшихъ ее отъ римскихъ. Ходъ развитія этой идеи можно представить въ слѣдующемъ видѣ. Величіе древняго Рима, мощный ростъ и обширные размѣры его территории, вмѣстившей почти всѣ извѣстныя тогдашнему міру страны и народы, высокая степень культуры и успѣхи романизация породили въ современникахъ убѣжденіе въ совершенствѣ и незыблемости созданнаго порядка (Римъ—вѣчный городъ, urbs aeterna). Христіанство, воспринявъ отъ языческаго Рима идею единой вѣчной имперіи, дало ей дальнѣйшее развитіе: кромѣ задачъ политическихъ, новая христіанская имперія, какъ отраженіе царства небеснаго на землѣ, поставила себѣ задачи религіозныя; вмѣсто одного государя явились два—свѣтскій и духовный. Тотъ и другой связаны органически неразрывными узами; они не исключаютъ, но взаимно дополняютъ одинъ другого, будучи оба двумя половинами одного недѣлимаго цѣ-

лаго. Такъ, въ обновленной формѣ *свѣщенной* римской имперіи возродились въ средніе вѣка идея древняго міра; языческій *orbis terrarum* превратился въ *tota christianitas*. По вопросу о томъ, кому принадлежатъ право быть почитаемъ свѣтской и духовной власти, возникло разногласіе: въ Зап. Европѣ признавали такими римскаго (нѣмецкаго) императора и папу; на греческомъ Востоку—византийскаго императора и патріарха (точнѣе: соборъ духовныхъ лицъ). Названія *западной и восточной имперіи*—лишь обозначеніе реальныхъ фактовъ, но не идейныхъ, ибо и та, и другая имперія считала только себя единою, всемірною, исключая возможность существованія другой. Отсюда расколъ политическій и церковный, противопоставленіе православнаго Востока латинскому Западу. Императоры византийскіе видѣли въ Карлѣ Вел. бунтовщика, дерзкаго узурпатора; ни за Оттонами, ни за Гогенштауфенами они не признавали правъ на императорскую корону; германороманскій міръ платилъ имъ тою же монетою; параллельно этому, представители церквей слали проклятія одинъ другому. Обѣ стороны были искренно убѣждены въ собственной справедливости и въ этомъ смыслѣ воспитывали людей своего круга. Такимъ образомъ католическіе народы восприняли мысль, что «Священная Римская Имперія Нѣмецкой націи», съ папой и императоромъ во главѣ, есть настоящая законная представительница истиннаго царства на землѣ; народы православные, наоборотъ, видѣли въ византийскомъ императорѣ своего верховнаго главу, а въ патріархѣ константинопольскомъ, совместно съ другими—истиннаго представителя вселенской церкви. Подъ угломъ зрѣнія послѣднихъ воззрѣній воспитывалась и Россія. До XV в. она считала себя покорною дщерью константинопольскаго патріарха, а въ византийскомъ императорѣ видѣла верховнаго блюстителя общественной правды. Константинополь сталъ въ глазахъ русскихъ какъ бы *вторымъ Римомъ*. Со второй половины XV вѣка во взглядахъ русскаго общества произошла значительная перемѣна. Флорентійская унія (1439) пошатнула въ самомъ корнѣ авторитетъ греческой церкви; обаяніе Византии, какъ хранительницы завѣтовъ православія, исчезло, а съ нимъ и право на главенство политическое. Послѣдующее паденіе Константинополя (1453), понятое какъ Божья кара за отпаденіе отъ вѣры, еще болѣе укрѣпило новый взглядъ. Но если «Второй Римъ» погибъ, подобно первому, то съ нимъ еще не погибло православное царство, потому что оно никогда не можетъ погибнуть. Изъ того, что сосудъ разбитъ, еще не слѣдуетъ, чтобы изсякло и его содержаніе: истина, хранящая въ сосудѣ, бессмертна. Богъ могъ попустить невѣрныхъ покорить грековъ, но Онъ никогда не допуститъ стереть съ лица земли истинную вѣру и дать надъ ней торжествовать латинянамъ или измалытянамъ. Правая вѣра—вѣчная, неумирающая; изсякнетъ она—тогда и міру конецъ. Но міръ пока еще существуетъ, и потому разбитый сосудъ долженъ быть замѣненъ новымъ, чтобы

воплотить вѣчную истину и снова дать ей вѣщныя формы существованія. Такимъ новымъ сосудомъ, новымъ *Т. Римомъ* и является Москва.—Освобожденіе отъ татарскаго ига, объединеніе разрозненныхъ мелкихъ удѣловъ въ большое Московское государство; бракъ вел. кн. Іоанна III на Софію Палеологъ, племянницѣ (и какъ-бы наследницѣ) послѣдняго византийскаго императора; успѣхи на Востокѣ (завоеваніе царствъ Казанскаго и Астраханскаго)—все это оправдывало въ глазахъ современниковъ представленіе о правѣ Москвы на такую роль. На этой почвѣ сложился обычай коронованія московскихъ государей, принятіе царскаго титула и византийскаго герба, учрежденіе патріаршества, возникновеніе трехъ легендъ: а) о бармахъ и царскомъ вѣнци, полученныхъ Владиміромъ Мономахомъ отъ византийскаго императора Константина Мономаха (оффич. ссылка—въ 1547 г.); б) о происхожденіи Рюрика отъ Прусса, брата римскаго кесаря Августа, п в) о бѣломъ клобуцкѣ: клобуцъ этотъ, какъ символъ церковной независимости, императоръ Константинъ Вел. вручилъ римскому папѣ Сильвестру, а премирники послѣдняго, въ сознаніи своего недостатка, передали его константинопольскому патріарху; отъ него онъ перешелъ къ новгородскимъ владыкамъ, а потомъ къ московскимъ митрополитамъ. Первые два Рима погибли, третій не погибнетъ, а четвертому не бывать. Литературное выраженіе мысли эта мысль у старца инокского Елеазарова монастыря Филоея, въ посланіяхъ къ вел. князю Василю III, дяку Мисюрю Мунехину и Іоанну Грозному. Новое положеніе вызвало новыя обязательства. Самодержавно-царская, автокефально-православная Русь должна хранить правую вѣру и бороться съ ея врагами. Въ этомъ направленіи одно время ее поддерживалъ и самъ латинскій Западъ: римскіе папы старались поднять московскихъ государей противъ турокъ, пропагандируя мысль, что русскіе царя—законные наследники Византии; въ томъ же духѣ дѣйствовала и Венеція. Теорія Т. Рима до конца XVII ст., а именно до войны съ Турціей, не выходила изъ сферы отвлеченныхъ вопросовъ: но и позже она никогда не получала характера опредѣленной политической программы, хотя нѣкоторое отраженіе ея и слышится: болѣе слабое—въ правительственныхъ заявленіяхъ во время освободительныхъ войнъ Россіи съ Турціей на Балканскомъ полу-вѣ, болѣе сильное—въ воззрѣніяхъ славянофиловъ.

*Литература.* «Полю. Собр. Русск. Лѣт.»; Яковлевъ, «Сказанія о Царѣградѣ» (СПб., 1868); Терновскій, «Изученіе византийскаго исторіи и ея тенденціозное приложеніе къ древней Руси» (Кіевъ, 1874—76); Прозоровскій, «Органиахъ, приписываемыхъ Владиміру Мономаху» («Труды III археолог. съѣзда», т. II; сравн. его-же въ «Запискахъ отд. рус. и слав. археологій рус. арх. общ.», т. III); Жыакницъ, «Одинъ изъ литерат. памятниковъ XVI в.» («Журн. Мин. Нар. Пр.», 1882, № 6); Иконниковъ, «Опытъ изслѣдованія о культурн. значеніи Византии въ русск. исторіи»

(Кіевъ, 1869); Успенскій, «Какъ возникъ и развился въ Россіи восточный вопросъ» (СПб., 1887); Калтеревъ, «Характеръ отношеній Россіи къ правосл. востоку въ XVI и XVII ст.» (М., 1885); Дьяконовъ, «Власть московскихъ государей» (СПб., 1889); Pierling, «La Russie et l'Orient» (П., 1891; рус. пер., СПб., 1892); Ждановъ, «Русскій былевой эпосъ» (СПб., 1895); Шахматовъ, «Шутешествіе М. Г. Мисюря Мунехина на Востокъ» («Извѣстія отд. рус. языка и сл. Академіи Наукъ», 1899, т. IV, кн. 1); Голубинскій, «Исторія русской церкви» (М., 1900, т. II, первая половина, стр. 458—468); Малининъ, «Старелъ Елеазарова монастыря Филоеѣ и его посланія» (Кіевъ, 1891; новѣйшее и самое полное изслѣдованіе вопроса; ср. его же статью о Филоеѣ въ «Трудахъ Кіевск. Дух. Акад.», 1888, № 5). Посланія Филоеѣ см. въ «Правосл. Собѣдникѣ», 1861, т. II; 1863, т. III, въ упомян. статьѣ Жмакина и въ книгѣ Малинина.

**Третникъ** — треть сохи. По правиламъ сошнаго письма, Т. въ дробной кладѣ выражался 3 алтынами, откуда пол-пол-пол Т. равнялись 6 деньгамъ. Былъ еще сосудъ, называвшійся Т., по вмѣстимости его не опредѣлена.

**Третникъ** — см. Папаніе.

**Третья лица** — т. е. лица постороннія, не участвовавшія непосредственно въ установленіи юридическаго отношенія между данными членами гражданскаго общества — могутъ быть часто заинтересованы въ существованіи или несуществованіи этого отношенія, если на основаніи его они сами заключили съ обоими или однимъ изъ нихъ тѣ или другія сдѣлки, или если установленіе этого отношенія такъ или иначе затрагиваетъ ихъ прежнія права. Такъ напр., опираясь на приобретеное А. вслѣдствіе сдѣлки его съ В. имущество, Т. лицо В. оказываетъ кредитъ приобретателю, но затѣмъ обнаруживается, что сдѣлка была мнимая, притворная, заключенная только для виду, и В. терпитъ убытки. В. уступаетъ В. свои права по сдѣлкѣ, заключенной съ А., но затѣмъ оказывается, что сдѣлка не действительна вслѣдствіе ошибки, обмана или принужденія, подвляніемъ которыхъ она заключена. Ничтожныя и оспоримыя сдѣлки не создаютъ никакихъ юридическихъ отношеній между сторонами, а слѣд. и основанныя на нихъ права Т. лицъ ничтожны. Этотъ выводъ, однако, во многихъ случаяхъ противорѣчитъ современнымъ началамъ гражданскаго оборота, гдѣ взаимныя связи отдѣльныхъ его участниковъ тѣсно переплетаются и основою отношеній является добрая вѣра (bona fides) въ юридическую правильность дѣйствій другого, а обманъ, насилье и ошибка считаются явленіями исключительными. Отсюда возникъ въ новомъ правѣ вопросъ о признаніи ничтожныхъ сдѣлокъ действительными по отношенію къ Т. лицамъ, въ объемѣ, опредѣляемомъ интересомъ этихъ лицъ, и о возложеніи ответственности за вредъ и убытки на контрагента, видоизнаго въ заключеніи ничтожной сдѣлки, — вопросъ, не извѣстный старому римскому праву, считавшемуся лишь съ правами и обязан-

ностями непосредственныхъ участниковъ юридическаго отношенія. Утвердительный отвѣтъ на этотъ вопросъ въ принципѣ признанъ и въ литературѣ гражданскаго права, и въ новыхъ кодексахъ, особенно общегерманскомъ уложеніи, но о разбѣрахъ приложенія принципа мнѣнія очень неустойчивы. Первый проектъ германскаго улож. очень сдержанно отнесся къ интересамъ Т. лица. Коммиссія второго чтенія приняла Т. лицъ подъ свою защиту, однако, при обсужденіи вопроса о правахъ Т. на вознагражденіе изъ притворной сдѣлки она отказалась выставить общее правило о защитѣ правъ Т. лицъ и ограничилась признаніемъ или отрицаніемъ ея въ отдѣльныхъ случаяхъ. Отвергнута, напр., отвѣтственность по отношенію къ третьимъ лицамъ при притворныхъ сдѣлкахъ, но установлена при сдѣлкахъ, заключенныхъ безъ серьезнаго намѣренія, съ принужденіемъ, обманомъ или ошибкой (ст. 122). При передачѣ денежнаго обязательства вмѣстѣ съ документомъ, удостоверяющимъ долгъ, исключена возможность возраженія со стороны должника по отношенію къ новому кредитору относительно фиктивности или притворности долга (ст. 405). Ничтожный бракъ по отношенію къ третьимъ лицамъ признанъ, по послѣдствіямъ, соответствующимъ действительному, если ничтожность его была неизвѣстна Т. лицу и ко времени заключенія сдѣлки Т. лица съ супругами или однимъ изъ нихъ онъ не былъ признанъ ничтожнымъ судомъ (1344). Покровительство добросовѣстному приобретателю правъ на имущество заставило составителей уложенія признать особую права Т. лица на переданную въ собственность другого контрагента вещи уничтоженными, если передача совершена со стороны приобретателя добросовѣстно и вещь не находилась въ обладаніи заинтересованнаго Т. лица (ст. 936). По отношенію къ недвижимостямъ охраняются лишь права Т. лицъ, занесенныя въ вѣщныя книги или права нанIMATEЛЕЙ и арендаторовъ изъ ихъ контрактовъ съ старымъ собственникомъ. Остальные случаи охраны интересовъ Т. лицъ составителями гражданскаго уложенія отвергнуты на томъ основаніи, что «наукѣ предостой еще дальнѣйшая работа въ этомъ направленіи» и «выставленіе соответствующихъ нормъ теперь же противорѣчало бы современному правосознанію» (протоколы второй комм. I, 97). Въ русскомъ правѣ нѣтъ постановленій о правахъ третьихъ лицъ въ области гражданскаго права. Вопросъ не выясненъ и въ судебной практикѣ. Въ одномъ изъ главныхъ случаевъ — по отношенію къ ничтожному браку — вопросъ о правахъ Т. лицъ у насъ не имѣетъ мѣста, такъ какъ бракъ не создаетъ особыхъ юридическихъ отношеній по имуществу между супругами. См. еще Договоры въ пользу Т. лицъ и Удовлетвореніе по обязательству.

**Третье лицо** въ гражданскомъ процессѣ — см. Вступленіе третьего лица.

**Третье сословіе** (tertius status, tiers état) — обозначало во Франціи, съ конца среднихъ вѣковъ до 1789 г., всю націю, за исключеніемъ привилегированныхъ, такъ какъ официально населеніе Франціи дѣлилось въ

1789 г. на три сословія: духовенство, дворянство и Т. сословіе. Но нельзя считать Т. сословіе какою-то однородною массой; таково оно было лишь по отношенію къ двумъ привилегированнымъ сословіямъ. Уже въ средние вѣка было раздѣленіе: горожане и крестьяне и права буржуазіи было своего рода привилегіей. До XI в. особеннаго различія между горожанамъ и поселяниномъ не было, оба они находились подъ властью сеньора. Съ XI в. начинается освобожденіе городскихъ общинъ. Коммунальное движеніе, взростившее буржуазію, было первымъ ударомъ, который былъ нанесенъ политической сторонѣ феодализма. Сущность этого движенія, послужившаго сигналомъ и для деревень, заключалась въ освобожденіи городовъ изъ подъ феодальнаго гнета, появленіи городскихъ республикъ и возникновеніи въ городахъ общественнаго класса—горожанъ, которые выступали, какъ Т. сословіе, наряду съ духовными и свѣтскими сеньорами. Хотя съ VI по X в. жители городовъ уже и начинаютъ группироваться, но въ обществѣ они еще не играли роли: политическихъ правъ у нихъ не существовало, а социальное положеніе ихъ было тяжелое. Съ конца X в. по XIII в. всю Западную Европу охватила *коммунальная революція*—процессъ освобожденія городовъ отъ эксплуатаціи феодаловъ. Жители городовъ организуются въ открытыя или тайныя общества, во главѣ которыхъ стоятъ купцы. Города средиземнаго побережья были поставлены въ особую благопріятныя условия. Ихъ торговля съ Востокомъ никогда не прекращалась, населеніе южныхъ городскихъ общинъ раньше другихъ разбогатѣло и привыкло къ самостоятельной практической дѣятельности. За итальянскими городами поднялись города Рейна. Позднѣе выступаютъ южные французскіе города, когда итальянскіе уже достигли городской автономіи, и дажѣ—города сѣверной и средней Франціи, Германіи и Англии. Наибольшей силы движеніе достигаетъ въ XII в. и первой половинѣ XIII в. Освободительному движенію противодействовали духовенство и феодалы. Короли вначалѣ тоже противодействовали стремленіямъ городовъ къ независимости, а потомъ поддерживали города. Людовикъ VI, хотя и утвердилъ нѣсколько грамотъ, но дѣлалъ это не изъ принципа, а вслѣдствіе случайныхъ соображеній: уничтожая ланскую коммуну, онъ поддерживалъ амьенскую. Людовикъ VII полагалъ силу коммунъ и содѣйствовалъ ихъ развитію. Филиппъ-Августъ открыто поддерживалъ множество коммунъ, но заставляя ихъ платить себѣ за поддержку. Изъ коммунальныхъ возстаній особенно замѣчательны возстанія Лана, Санса, Камбрэ, но большинство городовъ пріобрѣло себѣ привилегіи безъ кровавой борьбы. Движеніе охватило и деревню, которая въ XII и XIII в. нѣрѣдко пользовалась правами коммуны. Города, добившіеся свободы—въ большей или меньшей степени — дѣлятся на два класса: коммуны и города буржуазіи. Первые—добились и политической независимости, вторые—только гражданскихъ правъ, но не пріобрѣли права самоуправленія. Договоръ, заключенный

между сеньоромъ и коммуной, носилъ названіе коммунальной хартіи или грамоты. Грамота опредѣляла отношенія коммуны къ сеньору въ вопросахъ юрисдикціи и налога. Въ подлинникѣ дошли лишь очень немногія грамоты. Справедливо называютъ коммуну «коллективной сеньеріей», уподобляя городъ феоуду, такъ какъ между коммуною и ея сюзереномъ были въ значительной степени тѣже отношенія, что между сюзеренами и вассалами (см. Феодализмъ—феодалная помощь въ четырехъ случаяхъ). Неся феодальныя обязательства по отношенію къ своимъ господамъ, коммуны обладали и правами сеньора, могли отдавать помѣстья въ ленъ, обладали правомъ войны и мира, наконецъ, заключали между собою крупныя союзы. Коммуна издавала законы, судила, управляла администраціей и финансами, но въ большинствѣ случаевъ пользованіе политическими правами принадлежало меньшинству—привилегированному сословію. Видимыми знаками коммуны были: ратуша, каланча, колоколь, печать, позорный столбъ и висѣлица. Развивая общественный духъ, коммуна воспитала въ средневѣковомъ горожанинѣ гражданина и возвысила буржуазію. Но коммунальное движеніе не сблизило горожанъ и поселянъ. Буржуа, освободившись, относятся къ деревнѣ свысока, обижаются, если ихъ приравниваютъ къ крестьянамъ. Такъ выростало различіе между городскимъ населеніемъ и крестьянами. Скоро освободившаяся горожане пріобрѣтаютъ себѣ политическую силу,—въ XII в. они уже принимаютъ участіе въ совѣтахъ королевскихъ, а потомъ и въ общихъ собраніяхъ государств. чиновъ (см.). Здѣсь, рядомъ съ феодальными владѣльцами и прелатами, появился и *tertius status*. Т. сословіе, участвовавшее въ генеральныхъ штатахъ, состояло только изъ однихъ горожанъ, такъ какъ генеральные штаты мало интересовались участіемъ крестьянъ и впервые крестьяне получили право представительства лишь въ 1484 г., во время генеральныхъ штатовъ въ Турѣ. Но и теперь буржуа остались представителями сельскаго населенія. Черезъ всю исторію Франціи въ средние вѣка яркою нитью проходитъ упорная борьба между феодальнымъ дворянствомъ и Т. сословіемъ, въ союзѣ съ королевскою властью. Благодаря глубокой пропасти, образовавшейся между городомъ и сеньоріей, происходили тѣ постоянныя столкновенія между Т. сословіемъ и привилегированными, которыя наполняютъ собою генеральные штаты (1302—1615 гг.; см. Государственныя чины, IX, стр. 401—405). Въ концѣ XV в., подъ именемъ Т. сословія, имѣлись въ виду не только жители городовъ, но и сельскіе; ихъ называли *le commun*—простонародье, престолярное сословіе, люди Т. и престолярнаго сословія (*gens du tiers et commun état*). До середины XIV в. Т. сословіе не играетъ видной роли въ штатахъ. Съ большою силой сказалось вліяніе Т. сословія въ штатахъ 1355 и 1356 гг., когда вспыхнула революція въ Парижѣ (см. Этьенъ Марсель). Т. сословіе было возмущено финансовыми мѣропріятіями короля («порча» монеты, которая неблагопріятно отражалась на торговыхъ оборо-

тах горожанъ). Депутаты городскихъ оощинъ, участвуя въ генеральныхъ штатахъ въ качествѣ Т. сословія, составили половину всего числа прибывшихъ депутатовъ (400 на 800), на ихъ сторонѣ оказалось и нравственное преобладаніе въ собраніи. Дуюю намѣченныхъ преобразованій оказались депутаты парижской общины съ Этьеномъ Марселемъ во главѣ. Вожди Т. сословія сначала одержали верхъ, но исходъ революціи показалъ какъ велика была рознь сословій: въ проведеніи реформъ заинтересовано было только Т. сословіе, не встрѣтившее поддержки въ дворянствѣ и свернувшее съ легальнаго пути на революціонный для осуществленія идеи національной свободы. Во время жакеріи Т. сословіе было на сторонѣ крестьянъ. Во всѣхъ движеніяхъ Т. сословія большую роль игралъ богатый Парижъ, центръ крупиной торговли и умственной жизни. Когда французское правительство переживало въ XV в. кризисъ вслѣдствіе неурядицъ въ сферѣ государственнаго управленія, Т. сословіе, въ лицѣ своихъ просвѣщенныхъ представителей, принимало участіе въ разработкѣ программы нововведеній. Зажиточные горожане, руководимые адвокатомъ Жувенелемъ, перешли на сторону короля во время возстанія Кабоша. Солидарность между Т. сословіемъ и королевской властью постепенно дала городскому классу огромную силу. Уже въ концѣ XV в. и въ началѣ XVI Т. сословіе не только представляло изъ себя могучій, дружный (хотя и не всегда) промышленный классъ, но оно занимаетъ почти всѣ должности до канцлерахранителя печати включительно. Отсюда же брались всякаго рода чиновники въ финансовой администраціи. Только губернаторство, коменданство, чины въ военной и морской службѣ, придворныя должности — исключительно давались привилегированнымъ. Церковныя и судейскія должности давали преимущественно буржуа одинаковыя привилегіи съ дворянствомъ, а въ XVI ст. образовывается много семействъ, возведенныхъ въ дворянство, благодаря тому, что богатые буржуа покупали не только дворянскія помѣстья, но и общественныя должности, а съ ними и право получить дворянское званіе. Ростъ городского сословія былъ противоположенъ во Франціи росту города, такъ какъ города постепенно лишались здѣсь своего самоуправленія, переставъ быть суверенными коммунами и подпадъ подъ административную опеку. Развитие капиталистическаго производства, характеризующее новое время, даетъ мощь капиталистической буржуазіи, которая во всемъ опережаетъ землевладѣльческое дворянство, и все болѣе и болѣе дѣлается необходимой для государства, нуждавшагося въ деньгахъ. Вотъ почему Т. сословіе выходитъ изъ среднихъ вѣсковъ сильными и увѣренными въ своемъ значеніи. Влезающую роль играло Т. сословіе на штатахъ 1560 г., представивъ широкій наказъ. Такой-же наказъ былъ представленъ имъ и въ 1576 г., гдѣ, среди разныхъ другихъ вопросовъ, дѣлается попытка ограничить вторженіе администраціи въ муниципальную жизнь. И въ знаменитомъ мѣтежѣ 1588 г., Т. со-

словіе играло первую роль, выступивъ въ генеральныхъ штатахъ противъ королевской власти и гугенотовъ. Ко времени царствованія Генриха III вліяніе и значеніе Т. сословія еще болѣе выдѣляется и еще ярче виденъ антагонизмъ между привилегированными и Т. сословіемъ, вызванный оскорбительнымъ для третьяго сословія приниженымъ состояніемъ его представителей. Въ своихъ требованіяхъ на генеральныхъ штатахъ 1614 — 15 гг. Т. сословіе обрисовало картину бѣдственнаго состоянія народа. Первая два сословія находились въ собраніи съ покрытыми головами, а Т. сословіе представлялось королю безъ шляпъ, на колѣняхъ. Дворяне сами заявили, что разниа между ними и Т. сословіемъ та же, что между господами и лакеями. На этомъ собраніи Т. сословіе выразило требованіе созыва генеральныхъ штатовъ черезъ каждые 10 лѣтъ. Штаты, какъ извѣстно, не собирались до 1789 г., но 1615 г. въ исторіи Т. сословія занимаетъ важное мѣсто, такъ какъ показываетъ, съ одной стороны, политическое ничтожество Т. сословія въ XVII в., а съ другой — вскрываетъ громадное вліяніе Т. сословія какъ моральное, такъ и социальное. Въ XVIII в. отношенія между феодальной аристократіей и горожанами сдѣлались вполне определенными. Законы противъ роскоши въ модѣ уже исчезли, и буржуа въ темномъ платьѣ стариннаго покроя былъ такимъ же баринномъ, какъ и дворянинъ. И правительство, и высшіе классы — теперь въ рукахъ Т. сословія. Оно распоряжается богатствомъ, вытѣснивъ дворянство въ центральной и мѣстной администраціи; оно, по выраженію Тэна, «всеобщій кредиторъ». Вѣдность и гордость сдѣлались удѣломъ большинства дворянъ. Т. сословіе было «всѣмъ»: парламентско совѣтниками, адвокатами, денежная аристократія, судейское сословіе, литераторы и ученые — составляло главную его силу. Но въ политическомъ отношеніи Т. сословіе было «ничто». XVIII в., выдвинувшій такихъ «буржуа», какъ Вольтеръ, Руссо, Дидро и др., есть вѣкъ торжества буржуазіи, которая стала передовымъ классомъ націи, интеллигентней и требовала, какъ гражданскаго равенства, такъ и политической свободы. Въ началѣ XVII в. Франція получала съ привилегированныхъ 23%, а съ Т. сословія 77%, передъ революціей духовенство платило государству въ видѣ налоговъ не болѣе 1/4 своихъ доходовъ, дворянство — около 1/6, а Т. сословіе — 2/3 своихъ доходовъ. Вся масса налоговъ и повинностей дожила на Т. сословіе, на долю котораго приходилось около 1/6 всей земельной собственности, при населеніи въ 25 милл. людей, изъ которыхъ привилегированныхъ считалось 250 тыс. Но и среди Т. сословія наблюдается неравномѣрность въ распредѣленіи повинностей. Нѣкоторыя должности создавали привилегію для буржуа чисто личнаго характера, были и привилегіи мѣстныя, а богатые буржуа разными путями избавлялись отъ налоговъ. Имѣя главную силу въ капиталѣ, буржуазія была привилегированной въ сравненіи съ народной массой. Многие города пользовались большими льготами — жители Гавра, напр., были

освобождены отъ таинъ и соляного налога. Городъ не платилъ подати, сдѣлавъ эту повинность на деревню, благодаря чему изъ деревень уходили въ городъ. Привилегированное положеніе горожанъ вызывало въ XVIII в. частыя жалобы крестьянъ на гордость жителей городовъ, порождая недовѣріе къ нимъ со стороны сельскаго населенія. Это недовѣріе продолжалось до конца XVIII в., такъ какъ буржуазія пріобрѣтала себѣ сеньоральныя права, и особенно любопытно, что оно сильно проявилось во время выборовъ 1789 г., когда крестьяне относились недовѣрчиво къ своимъ собственнымъ депутатамъ на балъфныхъ собраніяхъ. Выступивъ, однако, въ качествѣ бойца за «народныя» права, буржуазія сыграла очень крупную роль во время великой французской революціи. Франція ей обязана разрушеніемъ феодальнаго строя общества. Выказавшись за поголовное голосованіе въ генеральныхъ штатахъ 1789 г., Т. сословіе рѣшительно потребовало уничтоженія феодальныхъ правъ и аристократическихъ привилегій. 17 июня 1789 г. исчезло старое сословное дѣленіе Франціи на три чина и официально названіе Т. сословіе то же исчезло. Но теперь уже ясно стало распаденіе французскаго общества на два крупныхъ класса: буржуазію и народъ. Соціальныя антагонизмы исчезъ, такъ какъ въ политическомъ и юридическомъ смыслѣ французская революція уравнила оба класса, но за то возникъ антагонизмъ на почвѣ экономической, приведшій въ XIX в. къ классовой борьбѣ. Результаты революціи особенно выгодными оказались для буржуазіи и наиболее обезпеченнаго крестьянства. Относясь враждебно къ якобинизму, буржуазія, послѣ его паденія, выступила на путь реакціи изъ страха передъ пролетаріатомъ («четвертымъ» сословіемъ). Ее мало интересуетъ форма правленія, она подчиняется, изъ желанія сохранить свою роль, термидорианцамъ и Наполеону, который обезпечивалъ какъ ея соціальное положеніе, такъ и невозможность возстановленія «старого порядка». Въ эпоху реставраціи, когда наступила католико-феодалная реакція, буржуазія подыалась на защиту либеральныхъ началъ; либерализмъ двадцатыхъ годовъ XIX в. принялъ чисто буржуазный характеръ. Въслѣдствіе высокаго избирательнаго ценза (см. Конституція 1814 г.) буржуазія образовала особый общественный классъ и приняла ту окраску, которая сохранилась за нею во второй половинѣ XIX в., когда подъ буржуазіей понимаютъ уже не горожанина или плебей только, а всякаго гражданина, стремящагося къ политическому господству на основаніи обладаемаго имъ капитала. Благородство происхожденія въ XIX в. замѣняется обладаніемъ собственности. Усиленію буржуазіи очень способствовала июльская революція, доставившая господство промышленной буржуазіи. Во времена июльской монархіи, этого «парства буржуазіи», весьма рѣзко обострились отношенія между буржуазіей и пролетаріатомъ, выдвинувшимъ въ качествѣ политической силы социализмъ. Буржуазія враждебно встрѣтила опасное ученіе, примкнувъ къ «манчестер-

ской» школѣ политической экономіи. Но и въ буржуазіи время июльской монархіи зародилась оппозиція противъ большинства—финансовой аристократіи, которую оппозиціонная партія мечтала дѣлать ея привилегированнаго положенія. Республканская партія предлагала замѣнить монархію республикой и нашла себѣ большую поддержку въ средѣ мелкой буржуазіи, торговцевъ, ремесленниковъ и фабричныхъ рабочихъ. Страхъ передъ соціальной революціей дѣлалъ изъ буржуазіи надежную опору трона Людовика-Филиппа. Начавшееся движеніе среди буржуазіи въ пользу расширенія избирательнаго права было первыми симптомами февральской революціи, произведенной совместно рабочими и буржуазіей. Но побѣда надъ июльской монархіей только ярче обнажила страшную противоположность между буржуазіей и рабочими (фабричными и ремесленниками), которые теперь организовались противъ буржуазіи. Результатомъ недовольства пролетаріата были июнскіе дни. Съ этого времени и возникла во Франціи принципиальная рознь между Т. и четвертымъ сословіями. Классическое сочиненіе по исторіи Т. сословія—Огюстена Тьерри, «Essai sur la formation et les progrès du Tiers Etat» (1850, переведено по-русски, М., 1899); Смирновъ, «Коммуна средневѣковой Франціи» (Казань, 1873); А. Lucheire, «Les Communes françaises à l'époque des Capétiens directs» (П., 1890); J. Flach, «Les origines Communales». Цѣлый рядъ монографій по исторіи отдѣльныхъ городовъ и областей. Е. Bonvalot, «Le Tiers Etat, d'après la charte de Beaumont et ses filiales» (П., 1884); Désmolins, «Mouvement communal et municipal au moyen âge»; Bardoux, «La bourgeoisie française»; Perrens, «La démocratie en France au moyen âge»; Giraud-Teulon, «La royauté et la bourgeoisie»; A. Babeau, «La ville sous l'ancien régime». П. К.—ш.

**Третьяковъ** (Иванъ Андреевичъ, ум. 1779) — писатель, проф. московскаго унив.; воспитывался въ гласновскомъ унив., гдѣ получилъ степень доктора за диссертацию. «De in jus vocando». Изъ соч. его напечатаны: «Слово о проишествіи и учрежденіи университетовъ въ Европѣ на государственныхъ иждивеніяхъ» (1768), «Слово о римскомъ правленіи и о разныхъ перемѣнахъ» (1769), «Разсужденіе о причинѣ изобилія и медлительнаго обогащенія государства какъ у древнихъ, такъ и у новѣйшихъ народовъ» (1772).

**Третьяковъ** (Іаковъ Ивановичъ, ум. въ 1887 г.) — писатель, протоперей, ректоръ самарской дух. семинаріи, магистръ казанской дух. академіи; написалъ «О чинахъ патриаршей константинопольской церкви въ средніе вѣка» («Правосл. Собесѣдникъ», 1868, II и III, магист. диссерт.).

**Третьяковъ** (Леонидъ Аполлоновичъ)—ординарный профессоръ казанскаго ветеринарнаго института, въ которомъ кончилъ курсъ, род. въ 1856 г. Въ 1888 г. защитилъ диссертацию подъ заглавіемъ: «Матеріалъ къ вопросу объ иннерваціи наружной и средней области уха нѣкоторыхъ домашнихъ млекопитающихъ животныхъ», за которую удостоенъ степеніи магистра ветеринарной медицины. Другіе

труды: «Къ лѣченію сапа» («Ученія Записки Казанскаго Ветеринарнаго Института», 1886, т. III), «Ослобжденная фиброма въ области среднего уха» (ib., т. VII, 1890), «Для чего chorda laryngis проходитъ чрезъ барабанную полость?» (ib., т. VII, 1890), «Къ вопросу о ростѣ трубчатыхъ костей» (съ рисун., ib., т. VIII, 1891), «Случай смѣщенія ободочной кишки» (ib., т. VIII, 1891), «Экстерьеръ. Опредѣленіе возраста домашнихъ животныхъ» (ib., т. XI, 1894).

**Третьяковъ** (Николай Николаевичъ) — писатель (1816—1842). Воспитывался въ Царскосельскомъ лицѣѣ, гдѣ въ то время еще свѣжо было воспоминаніе о Пушкинѣ. Писалъ много стиховъ, въ свое время обращавшихъ на себя вниманіе; печаталъ ихъ въ «Литературной Газ.», «Библиот. для Чтенія», «Пантеонѣ» 1841 г. и др. изданіяхъ. Пробовалъ свои силы, какъ драматургъ и новеллистъ (подъ псевдон. Тимона Бумицкаго), но менѣе успѣшно. Написалъ нѣсколько статей по статистикѣ Россіи.

**Третьяковъ** (Павелъ Михайловичъ, 1832—98) — извѣстный московскій собиратель картинъ. вмѣстѣ съ своимъ братомъ Сергѣемъ Михайловичемъ онъ въ теченіе болѣе четверти вѣка пріобрѣталъ картины русскихъ художниковъ и такимъ образомъ составилъ самую обширную и замѣчательную частную картинную галерею въ Россіи. Въ 1892 г. картинная галерея, вмѣстѣ съ зданіемъ, въ которомъ оно помѣщено была принесена имъ въ даръ городу Москвѣ (см. XIX, 939).

**Третья партія** (tiers parti) — такъ называлась въ эпоху іюльской монархіи одна изъ трехъ партій парламентарскаго большинства, занимавшая среднее положеніе между правымъ и лѣвымъ центрами, руководимыми Гизо и Тьеромъ. Главнымъ дѣятелемъ партіи былъ Дюпенъ. При борьбѣ обѣихъ центровъ ей лишь одинъ разъ удалось образовать свое министерство, именно въ ноябрѣ 1834 г., да и то лишь на три дня. Своихъ собственныхъ принциповъ Т. партія не имѣла, и все дѣло сводилось къ разногласіямъ и стремленіямъ чисто личнаго характера; притомъ и численный ея составъ былъ незначительный. Подъ тѣмъ же названіемъ Т. партіи была извѣстна одна изъ партій законодательнаго корпуса при Наполеонѣ III. Эко въ началѣ шестидесятихъ годовъ выдѣлилась изъ общей массы империалистовъ маленькая либеральная группа, составившая ядро будущей Т. партіи. Въ 1866 г. вмѣстѣ съ монархической и республиканской оппозиціей она внесла въ отвѣтъ на тронную рѣчь поправку, требовавшую расширенія политическихъ правъ. Въ палацѣ 1869 г. она составляла правый центръ.

**Треугольникъ**. — Предположимъ, что на какой-нибудь поверхности даны три точки *A*, *B* и *C*, не лежація на одной и той же кратчайшей (геодезической) линіи. Соединивъ эти точки кратчайшими линіями, получимъ фигуру, называемую *треугольникомъ*. Точки *A*, *B* и *C* наз. *вершинами*, а кратчайшія линіи *AB*, *BC* и *AC* *сторонами* Т. Если данная поверхность есть плоскость; то получается *прямолинейный* Т.; стороны его — прямыя линіи. Т. на

поверхности шара наз. *сферическимъ*; стороны его — дуги большихъ круговъ, получаемыя при пересѣченіи поверхности шара плоскостями, проходящими черезъ центръ шара и черезъ вершины Т. Изученіе свойствъ Т. относится къ геометріи. Та часть этой науки, которая специально разсматриваетъ соотношенія между сторонами и углами Т., наз. *тригонометріей* (см.). Отсылая читателя къ любому учебнику геометріи и тригонометріи, мы въ этой статьѣ укажемъ только на нѣкоторыя свойства прямолинейныхъ Т. О другихъ свойствахъ и о Т. сферическихъ будетъ сказано въ статьѣ Тригонометрія. Если въ Т. двѣ стороны равны, то противолежащіе имъ углы тоже равны. Если двѣ стороны Т. неравны, то противъ большей стороны лежитъ и болѣйшій уголъ. По свойству сторонъ, различаются Т.: *разносторонние*, *равнобедренные* и *равносторонние*. Въ разностороннемъ Т. всѣ стороны различны между собой; въ равнобедренномъ — двѣ стороны равны, а третья отличается отъ нихъ; въ равностороннемъ — всѣ стороны равны между собой. Всякую сторону Т. можно принять за *основаніе*; перпендикуляръ, опущенный на эту сторону изъ противолежащей вершины, наз. *высотой* Т. Если основаніе Т. содержитъ *b* метровъ, а высота *h* метровъ, то площадь Т. содержитъ  $\frac{1}{2} bh$  кв. метровъ. Если въ равнобедренномъ Т. принять за основаніе сторону, отличающуюся отъ двухъ равныхъ сторонъ, то высота дѣлитъ основаніе и уголъ при вершинѣ пополамъ. По свойству угловъ, различаются Т. *прямоугольные*, *остроугольные* и *тупоугольные*. Въ прямоугольномъ Т. одинъ изъ угловъ прямой, а два другіе угла острые; стороны прямого угла наз. *катетами*, сторона же Т., противолежащая вершинѣ прямого угла — *гипотенузой*. Въ остроугольномъ Т. всѣ углы острые. Въ тупоугольномъ Т. одинъ уголъ тупой и два другіе угла острые. Если два угла Т. равны, то противолежащая имъ стороны тоже равны. Если два угла Т. неравны, то противъ большаго угла лежитъ и болѣйшая сторона. Т. вполне опредѣлены, если даны: 1) три стороны; 2) сторона и два прилежащихъ угла; 3) двѣ стороны и уголъ, лежащій между ними, и 4) двѣ стороны и уголъ, лежащій противъ болѣйшей стороны. Тригонометрія (см.) учитъ, какъ во всѣхъ этихъ случаяхъ по даннымъ частямъ Т. вычислить остальные его части.

Д. С.

**Треугольникъ** или *трианглъ* — металлическій ударный инструментъ восточнаго происхожденія съ неопредѣленной звучностью. Состоитъ изъ стального прута, согнутаго въ формѣ треугольника. По Т., висящему на тесьмѣ, ударяютъ стальной палочкой. Иногда на Т. надѣваютъ небольшія металлическія кольца. Характеръ звука Т. свѣтлый, блестящій, кристаллическій, но менѣе красивый, чѣмъ звукъ колокольчиковъ. Т. примѣняется для ритмическихъ фигуръ, какъ въ военномъ, такъ и въ симфоническомъ оркестрѣ. Тремоло производится чередующимися ударами палочки по двумъ соседнимъ краямъ инструмента. Звукъ Т. нотуруется на одной линейкѣ, рѣже — по пятилинейной системѣ въ ключѣ *солъ*



нотую до между третьей и четвертой линейками. Для Т. пишется одна партия. Примѣненіе Т. въ пьесѣ не должно быть продолжительным.

Н. С.

**Треголевъ** (Леонидъ Николаевичъ)—поэтъ и публицистъ. Род. въ 1843 г. въ Любимѣ, Ярославской губ., кончилъ курсъ въ ярославской гимназіи и ярославскомъ юридическомъ лицей. Служилъ нѣкоторое время въ ярославскомъ губернскомъ правленіи, съ 1872 г. редактируетъ «Вѣстникъ Ярославскаго Земства», гдѣ помѣстилъ массу свѣдѣній о мѣстной жизни вообще и земской въ частности. Писалъ много корреспонденцій и разныхъ сообщений въ мѣстные и столичные изданія; помѣстилъ рядъ статей, касающихся старины и современнаго состоянія края въ «Яросл. Губ. Вѣд.», «Русск. Архивѣ», «Истор. Вѣстникѣ» и др. Какъ поэтъ, выступилъ въ 1864 г.; стихи его появились въ «Дѣлѣ», «Отеч. Запискахъ», «Вѣст. Европы», «Наблюдателѣ», «Русск. Обзорѣ», «Русской Мысли» и др. Стихъ у Т. очень бойкій; по характеру своей поэзіи ближе всего примыкаетъ къ Некрасову. Изъ юмористическихъ стихотвореній Т. большою извѣстностью пользуются его «Пѣсня о камаринскомъ мужикѣ» («Какъ на улицѣ Варваринской спитъ Касьянъ мужикъ камаринскій») — на мотивъ извѣстной народной пѣсни. Т. очень много переводилъ изъ славянскихъ и польскихъ поэтовъ (больше всего изъ Сырокомли). Въ 1894 г. издалъ свои стихотворенія отдѣльной книжкой. Кроме того отдѣльнымъ изданіемъ вышли: «Замѣтка о первомъ провинціальномъ журналѣ «Уединенный Пономевецъ» (Ярославль, 1882); «Славянскіе отголоски», стихотворенія (Ярославль, 1877); «Странички. Эпизодъ изъ исторіи раскола и Увеселенія города Молога» (Ярославль, 1866); «Очеркъ дѣятельности ярославскаго губернскаго земства. Народное образованіе» (вып. I, Ярославль, 1896).

**Трефоръ** (Августъ Trefort — венгорскій государственный дѣятель (1817 — 88); его отецъ былъ французскаго происхожденія, въ 1836—37 г. Т. совершилъ путешествіе по Германіи, Италіи, Франціи, Англии, Швеціи и Россіи и въ 1838—39 г. выпустилъ рядъ путевыхъ очерковъ, въ которыхъ<sup>1</sup> сказались его наблюдательность и практической смыслъ. На государственной службѣ онъ оставался недолго и посвятилъ себя литературной и политической дѣятельности. Былъ однимъ изъ основателей журнала «Budapesti Szemle», гдѣ помѣстилъ рядъ очерковъ по экономическимъ вопросамъ, исторіи и венгерскому гражданскому праву. Когда въ Венгріи въ 40-хъ годахъ началось сильное національное движеніе, Т. принялъ въ немъ горячее участіе и сдѣлался сорудникомъ журнала Кошута: «Pesti Hirlap». Избранный въ 1844 г. членомъ палаты представителей, Т. не игралъ тамъ особенно видной роли. Въ мартѣ 1848 г. онъ былъ назначенъ товарищемъ министра земледѣлія и промышленности, но, не сочувствуя революціонному движенію, уѣхалъ изъ Венгріи и вернулся лишь въ 1850 г. Въ 1861 г. былъ избранъ въ члены сейма и оставался депутатомъ до конца жизни. Въ годы

установленія и выработки соглашенія между Австріей и Венгріей (1861—67 гг.) Т. шель рука объ руку съ Деакомъ, хотя и не во всемъ былъ согласенъ съ его политикой. Съ 1872 г. онъ былъ министромъ народнаго просвѣщенія и исповѣданій и въ теченіе 16 лѣтъ много сдѣлалъ для промышленнаго, художественнаго и женскаго образованія, построилъ массу великолѣпныхъ зданій при будапест. унив., учредилъ нѣсколько клиникъ и музеевъ, политехникумъ, музыкальную академію и т. п. Число народныхъ школъ увеличено имъ очень значительно; въ 1883 г. произведена реформа гимназій и реальныхъ училищъ; увеличеніемъ казедръ, послышкой молодыхъ людей за границу и т. п. мѣрами поднято преподаваніе въ университетѣ; основана образцовая школа живописи, установлены премии за лучшія художественныя произведенія. Уступая давленію общественнаго мнѣнія мадьяръ, Т. строго требовалъ отъ учащихся знанія мадьярскаго языка, часто въ ущербъ родному языку не-мадьярскихъ народностей, что вызывало негодованіе славянъ, румынъ, итальянцевъ и другихъ народностей Венгріи. Мягкій по природѣ, онъ жестко проводилъ это требованіе вслѣдствіе оппортунизма, которымъ сталъ отличаться подъ старость. Пьесы, рѣчи и статьи Т. изданы въ трехъ томахъ, изъ которыхъ два переведены на нѣмецкій языкъ: «Reden und Studien» (Лип., 1883) и «Essays und Denkreten» (тамъ же, 1887). Ср. Schwicker, «Zehn Jahre Unterrichtsminister» (въ «Ungarische Revue», Будапешт, 1883).

**Треголосное сочетаніе** — музыка, написанная для трехъ партій. Въ ней примѣняются преимущественно трезвучія, аккорды же четырехъ- и пятизвучные не полностью съ пропускомъ менѣ существенныхъ нотъ. Треголосно пишутся хоры женскіе-мужскіе. Пьеса, написанная для трехъ сольныхъ голосовъ, называется трио. Въ инструментальномъ трио для трехъ струнныхъ или трехъ струнныхъ съ фортепиано Т. сочетаніе часто нарушается благодаря фортепиано и двойнымъ, тройнымъ и четвернымъ струнамъ въ струнныхъ смычковыхъ. Т. сочетаніе называется тоже трифоническимъ.

**Трехгранники**.—Т., или пирамидальные камни, представляютъ какъ бы трехгранную пирамиду, грани которой неодинаковы: двѣ изъ нихъ болѣе или менѣ гладкія, какъ бы полированные, сходящіяся въ остромъ ребрѣ, третья сохраняетъ закругленность, свойственную обыкновеннымъ эратическимъ валунамъ; основаніе закругленно-плоское или неправильное. Эти камни встрѣчаются въ верхнемъ валуномомъ пескѣ Сѣв. Германіи и во многихъ другихъ мѣстностяхъ. Первоначально думали, что своей формой Т. обязаны дѣятельности проточныхъ водъ или ледниковъ; въ настоящее время установлено, что своеобразная ихъ форма обусловлена совмѣстной дѣятельностью вѣтра и несомато имъ песка, который своимъ треніемъ о камень производилъ обтачиваніе и полировку. Острое ребро на Т., залегающихъ еще въ мѣстѣ своего образованія, всегда обращено въ сторону го-

подстывающаго вѣтра. Т. образуются въ сухихъ песчаныхъ мѣстностяхъ, напр. въ песчаныхъ пустыняхъ, на дюнахъ и т. п.; въ ледниковые пустыни они попали уже въ послѣдствіи. Образование Т. можно наблюдать въ указанныхъ мѣстностяхъ и въ настоящее время; съ другой стороны указываютъ на существованіе Т. и въ очень древнихъ геологическихъ отложенияхъ, свидѣтельствующихъ о томъ, что и въ отдаленные геологическіе періоды существовали условия, необходимыя для оттачивающей и полирующей дѣятельности песка, несомато вѣтромъ. Материаломъ, изъ котораго образуются Т., являюся твердыя породы, какковы кварциты, кремнистые сланцы, кварцъ, гранитъ, діоритъ и т. п.

**Трехлиномърная система** — см. Триклиническая система.

**Трехкрантныи** (Dreikanter) — своеобразные валуны (большою частью твердыхъ горныхъ породъ, главнымъ образомъ кварцита, песчаника, кристаллическихъ породъ, рѣже известняка) пирамидальной формы, большою частью трехгранныя, встрѣчающіеся въ пустыняхъ и въ ледниковыхъ отложенияхъ нѣкоторыхъ странъ (Германія, Голландія, Венгрія, Франція, Россія, Новой Зеландія, Египта и друг.), всегда на поверхности или на бывшей нѣкогда открытой поверхности развѣваемыхъ отложений. Величина отъ 1 сантиметра до 50 см. въ діаметрѣ. Свойства поверхности обнаруживаютъ слѣды оттачиванія пескомъ при помощи вѣтра (золотая обработка). Ребра и грани бываютъ всегда на наружной (выдающейся изъ песка) сторонѣ валуна, погруженная же часть имѣетъ неправильную форму. Рѣдко встрѣчаются двойные Т., происшедшіе при опрокидываніи валуна въслѣдствіе выдуванія изъ-подъ него вѣтромъ песка. По наблюденіямъ Вальтера, Ферворна и друг., образуются въ настоящее время въ пустыняхъ. Ледниковые Т. являюся однимъ изъ доказательствъ существованія «поиса развѣванія» (настоящихъ пустынь) вдоль края отступающаго ледниковаго покрова. См. П. Тутковскій, «Извѣстія Геолог. Комит.» (1900, т. XIX, стр. 363—405, табл. VI); «Землеуѣдніе» (1899, кн. I—II, стр. 213—311).

**Трехперстникъ** — такъ зовется ячея или очко сѣти, въ которое можно всунуть три пальца руки (перста), — что служитъ мѣркой для вязанія сѣтей и для ихъ торговой классификаціи. Соотвѣственно известны «одноперстникъ», «двухперстникъ», «четыреперстникъ» и т. д. Въ переносномъ смыслѣ, также зовется и самая сѣтная дѣля съ соотвѣтствующей ячейей.

**Трехпольное хозяйство** — своеобразная форма земледѣлія, стоящая совершенно особнякомъ. Всѣ другія формы земледѣлія болѣе или менѣе измѣнчивы; инылъ изъ нихъ совершаютъ свое теченіе почти незамѣтно, не вызывая никакихъ мѣръ въ видахъ упроченія или улучшенія, но Т. форма земледѣлія сравнительно является вѣковѣчною, такъ какъ существуетъ цѣлыя тысячелѣтія, и притомъ ея держался всюду и вездѣ, по крайней мѣрѣ—въ Европѣ. Какъ она переходила изъ страны въ страну, отъ однихъ

народовъ къ другимъ, объ этомъ нѣтъ никакихъ историческихъ указаній, хотя несомнѣнно, что въ эту форму земледѣлія нѣрѣдко вмѣшивалась и правительственная власть. Такъ, напр., римляне сами держались плодосмѣны, но въ завоеванныхъ областяхъ старались насаждать Т. хозяйство. Затѣмъ сохранилось свидѣтельство о Карлѣ Великомъ, который въ своемъ капитулярѣ («De villis et curtis impregatoris») предписываетъ своимъ чиновникамъ наблюдать именно за сохраненіемъ Т. системы земледѣлія (см. Землеуѣдніе). Изъ древнихъ русскихъ актовъ XVI стол. и болѣе позднихъ можно заключить, что законодательство хотя не вмѣшивалось прямо въ частное земельное хозяйство, но тѣмъ не менѣе какъ въ узаконивало именно Т. систему земледѣлія. Древнерусскіе надѣлы землею на крестьянскую выть опредѣлялись трехпольемъ, къ которому еще прибавлялось извѣстное количество луговой и пустошной земли. Такимъ образомъ, слѣдуетъ признать, что способъ пользованія землею въ видѣ трехполья принадлежитъ къ числу системъ и древнихъ, и распространенныхъ. Съ этою системою прожили большою частью народы цѣлыя вѣка, и съ нею до того свыкся земледѣлецъ, что и по сію пору она стоитъ не на послѣднемъ планѣ въ нѣкоторыхъ государствахъ Европы, а въ Россіи и сихъ поръ считается господствующею. Существовать такъ долго и въ самыхъ разныхъ мѣстностяхъ при различныхъ климатическихъ условияхъ, Т. система не могла быть всюду одинаковою. Первоначальная форма этой системы, какъ это принимаютъ Гаспарель, Шверць и др., имѣла видъ двухпольнаго хозяйства, а такой формѣ земледѣлія предшествовала система переделочная. Но двухпольное паровое хозяйство не могло удержаться навсегда, какъ не удержалось съ увеличеніемъ народонаселенія и система переделочная. Послѣднему нужно было больше хлѣба, чѣмъ могло производить хозяйство двухпольное, а потому ничего болѣе не оставалось какъ ограничить до послѣдней возможности парь, т. е. съ половныи уменьшить его до  $\frac{1}{2}$ . И вотъ является Т. хозяйство. Двухпольное пространство, занимаемое парами, относится къ пространству занимаемому хлѣбными растеніями какъ 1:2 (2:4, 3:6 и т. д.); при трехпольѣ, напротивъ, это отношеніе становится какъ 1:3 (2:6, 3:9 и т. д.); очевидно, что въ послѣднемъ случаѣ болѣе земли можно засѣвать хлѣбными растеніями, чѣмъ въ первомъ. Хотя исторически такого постепеннаго перехода доказать нельзя, но наше предположеніе вполнѣ подтверждаютъ наблюденія надъ крестьянскимъ хозяйствомъ на югѣ Россіи, гдѣ и по настоящее время совершается переходъ отъ переделочной къ паровой двухпольной, а отъ этой послѣдней къ Т. хозяйству. Въ борьбѣ съ трехпольемъ не было недостатка въ усиліяхъ со стороны нѣкоторыхъ просвѣщенныхъ дѣятелей, какъ въ Зап. Европѣ, такъ и у насъ въ Россіи. Такъ, въ Германіи боролись съ трехпольемъ Тееръ, Шверць, Шубартъ фонъ-Клефельдъ, Коппе и др.; во Франціи—Оливье де-Серръ, аббатъ Розье, но особенно Домбалъ; въ Ита-

лип—Торелло, въ Швейцаріи—Пикте и Фелденбергъ, но особеннымъ замѣчательнымъ борцомъ слѣдуетъ назвать Артура Юнга въ Англіи, который послѣ длиннаго ряда путешествій по Англіи, Франціи, Испаніи и Бельгіи, съ цѣлю изученія хозяйства этихъ странъ, придумалъ, въ противовѣсъ трехполью, четырехпольную форму земледѣлія, долго и повсемѣстно служившую образцомъ для всего европейскаго хозяйства, извѣстную и до сихъ поръ подъ именемъ норфолькскаго или юнгскаго сѣвооборота; чтобы достигнуть возможно большаго распространенія этой своей идеи, Юнгъ вмѣстѣ съ землевладѣльцемъ Норфолька Коккомъ, въспѣдствіемъ лордомъ и парамъ, устраивали сельскіе праздники, на которые собирались агрономы всей Англіи и потомъ разносили вѣсть объ успѣхахъ Юнгсовской системы по всей графствамъ. У насъ попытки въ борьбѣ съ трехпольемъ восходятъ къ концу XVIII в., съ каковою цѣлю была устроена въ 1798 г. практическая школа земледѣлія въблизи Петербурга (дер. Тарлево). Школа эта по уставу должна была «доказать на самомъ опытѣ пользу раздѣленія пашни на 7 полей и возможность такого же заведенія во многихъ мѣстахъ Россіи, и какимъ образомъ чрезъ посѣвные обороты можно избѣгнуть повсюду въ Россіи еще общающаго, но весьма вреднаго *оставленія подъ паръ третьей части земли*, лишашей государство ежегодно третьей части своего облія. Введеніе въ обыкновеніе новаго сего раздѣленія полей будетъ наипаче полезно въ малоземельныхъ губерніяхъ: ибо посредствомъ онаго истребится надобность въ общихъ выгонахъ, а земля, подъ ними состоявшая, обратится въ плодородную пашню, тѣмъ самымъ облегчится удобреніе бесплодныхъ земель, ибо перемѣнные посѣвы весьма замѣняютъ другіе роды тукоевъ». Что же касается до 7-польнаго сѣвооборота, заведеннаго въ хозяйствѣ при школѣ, то онъ былъ слѣдующій: 1) кореня и овощи, 2) конопля, 3) бобовое, 4) яровой хлѣбъ съ подсевомъ клевера, 5 и 6) клеверъ, 7) озимь\*). По мнѣнію основателей этой школы, она должна была принять и активное участіе въ дѣлѣ реорганизациіи крестьянскаго хозяйства. Поводомъ къ этому послужило желаніе имп. Павла I завести во всѣхъ удѣльныхъ селеніяхъ такое же травопольное хозяйство, какъ и въ школѣ. Независимо отъ этого, предполагалось учреждать въ крестьянскихъ удѣльныхъ селеніяхъ *образцовыя* крестьянскія хозяйства, въ которыхъ предполагали селить крестьянъ, окончившихъ школу. Затѣмъ предполагено было для наблюденія за крестьянскимъ хозяйствомъ, сообразно съ сказанными предначертаніями, назначать агрономовъ, подъ именемъ «наставниковъ». Но всѣ эти блага начинанія скоро рушились. Въ 1803 г. была закрыта и самая школа, а затѣмъ мало по малу стали исчезать и образцовыя хозяйства. Той же участи подверглись попытки нѣкоторыхъ частныхъ лицъ, напр. С. Д. Строгановой, основавшей школу земледѣлія въ «Риж-

ской» губ. Тѣмъ не менѣ нѣкоторые слѣды отъ такихъ попытокъ остались; особенно удѣльное вѣдомство не покидало мысли объ улучшеніи крестьянскихъ хозяйствъ путемъ школъ, образованныхъ хозяйствамъ и усадѣбъ. Затѣмъ нѣкоторые частныя лица также продолжали ратовать противъ трехполья, замѣняя его плодосмѣномъ даже у крестьянъ. Таковъ, ярославскій помѣщикъ Самаринъ: въ с. Кошищевѣ и до сихъ поръ сохранился на земляхъ его прежнихъ крестьянъ введенный имъ сѣвооборотъ. Но особенно энергично выступилъ противъ трехполья бывшій президентъ военнаго экон. общ. адмиралъ гр. Мордвиновъ. Въ 1833 г. надъ Россіей разразилось страшное бѣдствіе. Въ самой плодородной ея полосѣ 20 губерній были поражены полнымъ неурожаемъ, въ результатѣ котораго явился голодъ со всѣми его послѣдствіями. Это бѣдствіе дало поводъ гр. Мордвинову предѣлать Николаю I записку, въ которой онъ, между прочимъ, писалъ слѣдующее: «крестьяне пахутъ, сѣютъ, жнутъ какъ пахали, сѣяли, жали за сто лѣтъ тому назадъ. *Парення* вездѣ существуетъ; треть пахотной земли ежегодно остается безплодною. Не выведи изъ бѣдности земледѣльца, будетъ неминуемо бѣденъ городской житель, и сія бѣдность распространится на всѣ сословія народа». Эта записка въ свое время произвела сильное впечатлѣніе, и результатомъ ея было учрежденіе (въ 1833 г.) извѣстнаго комитета объ усовершенствованіи земледѣлія въ Россіи, съ открытіемъ котораго началась новая эра для русскаго хозяйства. Съ этой поры начали возникать у насъ мало по малу разныя сельскохозяйственныя учебныя заведенія, учебныя фермы съ опытными полями, гдѣ рабочими являлись сами крестьяне, образованыя хозяйства и т. п. Всѣ подобныя мѣры не могли, однако, поколебать вѣры русскаго крестьянина въ эту систему. Лишь къ концу минувшаго столѣтія начали проявляться очень серьезныя попытки къ отміѣнѣ паровой Т. системы. Какъ извѣстно, въ половинѣ послѣдняго десятилѣтія прошлаго столѣтія въ губ. Московской, Смоленской, Тверской, Петербургской цѣлыя волости оставляютъ 3-полье и переходятъ къ 4- и 8-полью, другими словами, къ травопольному хозяйству. Тѣмъ не менѣ эти мѣры не могли, однако, окончательно поколебать вѣры русскаго земледѣльца въ эту систему.

Трехпольное хозяйство, какъ мы знаемъ его въ настоящее время въ Россіи, состоитъ въ томъ, что каждое поле послѣ сятія съ него двухъ хлѣбныхъ растеній, въ одинъ годъ—озимаго, а въ другой—яроваго, въ третій затѣмъ годъ какъ-бы отдыхаетъ, т. е. не засѣвается съ самой весны, а только обрабатывается и унаживается, поступая подъ посѣвъ озимаго хлѣба, который снимается уже въ слѣдующій годъ. Слѣдовательно, всякій полевой участокъ при этой системѣ раздѣляется на три кліна, изъ которыхъ одинъ бываетъ подъ озимымъ, другой подъ яровымъ, третій въ пару (см. Паръ, XXII, 906). Въ озимомъ кліну сѣется, смотря по климату и почвѣ, пшеница и рожь, а изъ другихъ семействъ только озимый рапсъ. Пшеница, какъ наиболѣе

\* К. Вернеръ, «Къ исторіи крестьянскаго Т. хозяйства».

требовательное растеніе и чувствительное къ переменѣмъ климата, у насъ воздѣлывается въ черноземной полосѣ и Привислянскомъ краѣ, въ сѣверныхъ же губерніяхъ сѣтся исключительно рожь и притомъ по удобреніи навозомъ. Яровой клинъ занимается болѣе всего овсомъ, затѣмъ въ довольно ограниченномъ количествѣ ячменемъ, льномъ, картофелемъ, гречихой и горохомъ. Если же появляется въ культурѣ какое-нибудь новое растеніе, то оно помѣщается въ рамку трехполья не безъ труда, такъ какъ Т. система по своему складу имѣетъ особенное свойство тормозить всякую новую культуру, что составляетъ одинъ изъ главныхъ ея недостатковъ. Тогда приходится для новаго растенія отводить особые участки, какъ это у насъ и было съ сахарною свеклою, когда она только-что появилась у насъ въ культурѣ, подсолнечникомъ и друг. Особенно же Т. система оказалась неудачной, когда начали вводить полевое травосѣяніе. Большая часть кормовыхъ травъ принадлежитъ къ числу многолѣтнихъ; такъ, напр., клеверомъ, тимофеевкой и другими травами пользуются 2—3—4 года подрядъ; слѣдовательно, травосѣяніе и Т. система исключаютъ другъ друга. Совмѣстятъ Т. хозяйство и травосѣяніе возможно только при воздѣлываніи травъ однолѣтнихъ, но такихъ очень немного (вика—сераделла—горчица и вѣр. др.). У насъ первоначально такъ и было, когда начали вводить травосѣяніе. Но понятно, что такого рода форма земледѣлія не могла существовать долго, такъ какъ высѣваемые травы должны были очень скоро возвращаться на то же мѣсто, что никакія почвы не выносятъ, за исключениемъ растений хлѣбныхъ, но и ихъ непрерывная культура поддерживается только навознымъ удобреніемъ и паровой обработкой. Поэтому, Т. хозяйство можетъ успешно существовать только тамъ, гдѣ имѣются въ достаточномъ количествѣ Луга, чтобы они обезпечивали содержаніе скота и полученіе отъ него навоза.

Г. К.

**Трехсвятительская - Свѣтловская женская община** — учреждена въ 1898 г. въ с. Ивановкѣ (Свѣтловщина тожъ) Павлоградскаго у., Екатеринославской губ.

**Трехсвятительскій серебро-свинцовый рудникъ** — Забайкальскій обл., Нерчинскаго окр., на рч. Сорентуикѣ; принадлежитъ Кутомарскому Кабинетскому заводу. Открытъ въ 1810 г.

**Трехсуствачатыя** (Trimega) — названіе группы семействъ жуковъ (Coleoptera), употреблявшееся прежде и основанное на числѣ члениковъ лапокъ, которое будто-бы равняется у этихъ жуковъ 3; названіе это было введено Латрейлемъ (Latreille); на самомъ дѣлѣ оказалось, что у семействъ, входящихъ въ эту группу, напр. у сем. Coccinellidae, Endomuschidae, лапки состоятъ изъ 4 члениковъ, но 3-ій членикъ очень малъ. Поэтому было предложено назвать эту группу жуковъ Суртотелгаема. Однако, вообще дѣленіе жуковъ на основаніи числа члениковъ лапокъ совершенно искусственно и произвольно, почему оно въ послѣднее время оставлено. Существуютъ семейства жуковъ, у ко-

торыхъ число члениковъ лапки дѣйствительно 3 (напр. Pselaphidae, Trichopterygidae, Latridiidae), однако, эти семейства не входили въ прежнюю группу Т. М. Римскій-Корсаковъ.

**Трехстенировъ** — см. Грактемировъ.

**Трехустыяя** (Tristomeae) — семейство плоскихъ червей изъ класса сосальщиковъ (Trematodes), принадлежащее къ подклассу Monogenea (см. Глисты). Тѣло Т. почти круглое или продолговатое; на переднемъ концѣ тѣла около рта 2 маленькія присоски, которыя иногда отсутствуютъ; на брюшной сторонѣ одна большая присоска, снабженная хитиновыми вооруженіями. Въ прежне время присоски были принимаемы, какъ вообще у всѣхъ сосальщиковъ, за ротовыя отверстия, откуда и произошло названіе Т. Половая клоака, куда открываются протоки мужскихъ и женскихъ половыхъ органовъ, находится съ дѣвой стороны тѣла или по срединной линіи на брюшной сторонѣ. Мужское половое отверстие безъ хитиновыхъ вооруженій. Яйца Т. снабжены на одномъ концѣ длинной нитью, посредствомъ которой они прикрѣпляются къ тѣлу хозяина. Какъ всѣ Monogenea, Т. имѣютъ прямое развитіе, безъ перемѣны хозяевъ, и изъ яйца выходитъ молодое животное, имѣющее всѣ характерныя черты строенія взрослого. Сюда относятся 7 родовъ съ многочисленными видами, паразитирующими на кожѣ и жабрахъ различныхъ морскихъ рыбъ, преимущественно скатовъ и акулъ. Центральн. родъ Tristomum имѣетъ кишечникъ, состоящій изъ 2 вѣтвей, которыя соединяются между собой на заднемъ концѣ тѣла и снабжены боковыми развѣтвленіями. Т. rarpillosum имѣетъ продолговатое, сади вѣсколько расширенное тѣло, которое покрыто многочисленными сосочками, длиной 15 мм., шириной 10 мм., паразитируетъ на жабрахъ меча-рыбы (Xiphias gladius), водящейся въ Атлантическомъ океанѣ и Средиземномъ морѣ. Одинъ изъ видовъ рода Udonella, U. caligotum, интересенъ въ томъ отношеніи, что является паразитомъ рачковъ Caligus изъ отряда веслоногихъ (Copepoda), которые въ свою очередь паразитируютъ на жабрахъ различныхъ морскихъ рыбъ, преимущественно камбалъ и семейства тресковыхъ.

М. Римскій-Корсаковъ.

**Трехъ-Лощинскій-Папстелеймонскій мужской снѣтъ** архіерейскаго дома — Тамбовской губ. и уѣзда, въ 30 вер. отъ Тамбова, при хуторѣ Т.-Лощинъ; учрежденъ въ 1889 г.

**Трещины** — итальянскій пѣвецъ-теноръ; особенно громадн. успѣхъ онъ имѣлъ въ Испаніи. Въ 1855 г. оставилъ сцену.

**Трешковы** — плоскія суда, длиной до 40 фт., шириною 30, глубиною 6, для перевозки небольшихъ тяжестей и пассажировъ по Ладожскому каналу и Маринской водной системѣ; часто ходятъ бечевою.

**Трешовъ** (Нильсъ Treschow) — датскій философъ и богословъ (1751—1833); былъ профессоромъ въ Коллегатенѣ и Христианіи. Главныя его труды: «Forelæsninger over den Kaptiske Philosphie» (Копенг., 1798); «Elementer til Historiens Philosophie» (Копенг., 1811),

«Moral for Folk og Stat» (Копенг., 1811), «Om den menneskelige Natur i Almindelighed, især den sandelige side» (1812), «Den philosophiske Saedolaeres foerste Grunde» (Христ., 1825), «Christendommens Aand eller den Evangeliske Laere» (1828), «Om gud, Idee og Sandseverdenen. Et filosofisk Testament» (Христианія, 1831—32).

**Трещалки** (*Lema* s. *Crioceris*) — род жуковъ изъ семейства листоблоховъ (*Chrysomelidae*; см.). Усики у трещалокъ нитевидные, длиною съ половину тѣла, прикрѣпленные впереди глазъ, надкрылья обыкновенно довольно длинныя, ноги короткыя. Т. могутъ издавать особый звукъ (скрипянье) посредствомъ тренія послѣдняго сегмента брюшка о надкрылья (откуда и произошло названіе). Личинки ихъ живутъ на различныхъ растенныхъ и объѣдаютъ листья, при чемъ многія покрываютъ себя своими испражнениями. Окукленіе происходитъ въ землѣ, обыкновенно въ коконѣ. Родъ Т. заключаетъ болѣе 300 видовъ, водящихся во всѣхъ частяхъ свѣта (въ особенности въ Америкѣ); въ Европѣ живутъ около 20 видовъ, изъ которыхъ наиболее извѣстны слѣдующіе: *L. cyanella*, синяго или синеваато-зеленаго цвѣта, съ черными усиками и ногами и расширенными впереди груднымъ щиткомъ, длиной 3,5—4 мм.; другой близкій видъ *L. melanopa*, отличающийся отъ предыдущаго черной головой, желто-красными бедрами и голеньями и надкрыльями, имѣющими продольные ряды крупныхъ точекъ, длиной 3—3½ мм. Личинки обоихъ видовъ, покрытыя слизью и напоминающія маленькаго слизняка, извѣстны подъ названіемъ пьяницы или слюзки (см.); онѣ объѣдаютъ листья злаковъ (напр. пшеницы, ржи) и тѣмъ приносятъ нѣкоторый вредъ; водятся въ средней и южной Европѣ и западной Сибири. *L. duodecimpunctata*, имѣющая желтовато-красную голову, грудной щитокъ и ноги и красножелтыя надкрылья съ 12 черными точками, длиной 5—6 мм., вредитъ спаржи, такъ какъ личинки ея (первое поколѣніе) объѣдаютъ листья и (второе поколѣніе) вѣдаются въ ягоди спаржи; водится въ средн. и южн. Европѣ. *М. Рыжскій-Корсаковъ.*

**Трещетка**—см. Сверленіе.

**Трещетка**—инструментъ для производства загонщиками шума на облавахъ (ХХІ, 508). Наиболее простая Т. дѣлается изъ трехъ связанныхъ дощечекъ, стучащихся одна объ другую. Лучшія Т. имѣютъ видъ продолговатаго ящика безъ крышки, вращающагося вокругъ зубчатой оси, поднимающей неприкрѣпленный съ одной стороны край дна ящика. Всѣ вообще Т. дѣлаются изъ прочнаго сухого дерева; онѣ производятъ рѣзкій звукъ, хорошо слышимый въ лѣсу и достаточный для гона всякаго звѣря.

**Трещетка** — см. Ленъ.

**Трещины**. — Всѣ горныя породы, слагающія земную кору, какъ осадочныя, такъ и изверженныя, разбиты болѣе или менѣе значительными, правильными и многочисленными трещинами. Эти Т. обязаны своимъ происхожденіемъ или сокращенію объема горной породы вслѣдствіе охлажденія у изверженныхъ,

вслѣдствіе высыхания у осадочныхъ породъ или внѣшнимъ механическимъ причинамъ: давленію, растяженію, крученію и т. п. явленіямъ, сопровождающимъ сокращеніе земной коры и образованію на ней неровностей. Т. можно группировать съ разныхъ точекъ зрѣнія: по размѣрамъ, по большей или меньшей правильности, по происхожденію. Для примѣра остановимся на классификаціяхъ Добре, Гроддека и Лазо. Всѣ Т. Добре называетъ литоклазами и дѣлитъ на лептоклазы, диаклазы и параклазы. Лептоклазы имѣютъ незначительное протяженіе, часто не выходя за предѣлы одного слоя или небольшой массы изверженной породы; если онѣ обязаны своимъ происхожденіемъ внутреннимъ причинамъ (высыханію или охлажденію), то называются синклазами (это такъ наз. отдѣльность, см. Горныя породы); если же онѣ вызваны внѣшними причинами, каковы напр. давленіе, то называются пезоклазами. Диаклазы имѣютъ значительное протяженіе, на 100 метровъ и болѣе, и вызваны образованіемъ складокъ и связанными съ этимъ растяженіемъ или давленіемъ. Еще болѣе значительныя по протяженію Т., проходящія въ данномъ направленіи черезъ нѣкую систему слоевъ или черезъ нѣсколько различныхъ горныхъ породъ и связанная съ образованіемъ сбросовъ, Добре называетъ параклазами. По Гроддеку, всѣ Т. дѣлятся на Т. сокращенія и Т. дислокаціонныя. Первыя распадаются на Т. охлажденія и Т. высыхания; вторыя на Т. обваловъ и поднятій, Т. складокъ и Т. давленія. Эта классификація была нѣсколько развита Лазо, который различаетъ: 1) энтокинетическія Т. и 2) экзокинетическія Т. Первыя дѣлятся на Т. расширенія и Т. сокращенія, обнимающія Т. охлажденія и Т. высыхания. Вторыя распадаются на: Т. обваловъ, Т. поднятій, Т. изгиба и Т. давленія, при чемъ Т. изгибовъ дѣлается еще на Т. складокъ (Т. излома, Т. толчка и Т. наслоенія) и Т. скручиванія. Т. представляютъ такая плоскости, по которымъ идетъ физическая дезагрегація горныхъ породъ, по которымъ онѣ распадаются на болѣе или менѣе значительное число отдѣльныхъ кусковъ и по которымъ легче всего происходитъ выѣтриваніе. Въ случаѣ заполненія Т. позднѣйшими отложеніями, происходятъ жильныя минеральныя отложенія, рудныя жилы, вообще, жильныя породы. *Ф. Лев-Лес.*

**Триэссенцій** (Андрей Триэссенцій)—польскій писатель, ум. въ 1583 г. Написалъ много одъ, эпиграммъ и другихъ стихотвореній на латинскомъ языкѣ. Былъ ревностнымъ защитникомъ протестантизма. Написанная имъ біографія Рея напечатана въ концѣ сочиненія Рея: «Zwierciadło albo ksztalt» (1567).

**Триазины**—химическія соединенія, характеризующіяся тѣмъ, что въ своемъ составѣ содержатъ шестиатомное кольцо, состоящее изъ 3 атомовъ азота и 3 ат. углерода. Теоретически возможно представить въ этомъ случаѣ три различныхъ группировки атомовъ кольца и, слѣдовательно, теорія предсказываетъ существованіе трехъ метамерныхъ рядовъ Т.; представители всѣхъ ихъ извѣстны

въ дѣйствительности и характеризуются слѣдующими кольцами:

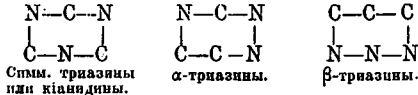

Т. принадлежатъ, очевидно, къ классу полиазиновъ и общую ихъ характеристику см. Полиазины. Простейшіе представители *кианидиновъ* обыкновенно рассматриваются при циануровой кислотѣ, такъ какъ долгое время ихъ строеніе не было выяснено, а въ силу того, что они являются продуктами полимеризации циановой кислоты HOCN или ея производныхъ, то и считалось до послѣдняго времени, что кианидины имѣютъ незамкнутую группировку атомовъ. Теперь же можно съ известною степенью вѣроятности сказать, что циануровая кислота  $\text{C}_2\text{N}_2(\text{OH})_2$  (см.) есть триоксиквиандинъ, а изоциануровая  $\text{C}_2\text{O}_2\text{N}_2\text{H}_2$  — трикетогексагидроквиандинъ:

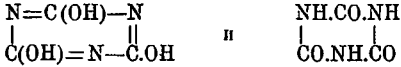

При обработкѣ циануровой кислоты пятихлористымъ фосфоромъ гидроксилы ея замѣщаются хлоромъ и получается хлористый трицианъ  $\text{C}_2\text{N}_2\text{Cl}_2$ , который, очевидно, есть не что иное, какъ трихлоркиандинъ. Далѣе, замѣщая въ циануровой кислотѣ гидроксилы амидо-группами  $\text{NH}_2$  или въ изоциануровой — кислороды карбонильныя CO имидо-группами NH, можно послѣдовательно получить моно-, ди- и триамиды циануровой кислоты и моно-, ди- и триимиды изоциануровой кислоты, которые уже давно были известны подъ названіями *аммелида, аммелина и меламина, изоциаммелина и изоциаммелина*. Изоциануромимидъ до сихъ поръ не полученъ, такъ же какъ не полученъ и простѣйшій кианидинъ  $\text{H}_2\text{C}_2\text{N}_2$ , отвѣчающій гипотетической трицианистой кислотѣ (HCN)<sub>3</sub>, отъ которой многіе химики производятъ желвао и желѣзистосинеродистоводородныя кислоты  $\text{Fe} < \text{C}_2\text{N}_2\text{H}_2$  и  $\text{Fe}(\text{C}_2\text{N}_2\text{H}_2)_2$ . Алкильныя и фенильныя производныя симметрическихъ Т. или кианидины получаютъ при дѣйствіи хлористаго алюминія на смѣсь бензонитрила и хлорангидрида какой-нибудь органической кислоты. Иногда эта реакція идетъ лучше въ присутствіи хлористаго аммонія. Ходъ реакціи въ этомъ случаѣ не ясенъ и требуетъ дальнѣйшей разработки. Обыкновенно реакція эта изобразается уравненіемъ:  $2\text{C}_6\text{H}_5\text{CN} + \text{C}_6\text{H}_5\text{COCl} + \text{NH}_3 = (\text{C}_6\text{H}_5)_2\text{C}_2\text{N}_2 + \text{H}_2\text{O} + \text{HCl}$ , но здѣсь совершенно не выясняется откуда берется частица амміака, участвующая въ реакціи и, можетъ быть, правильнѣе было-бы предположить, что образование симм. Т. совершается въ этомъ случаѣ слѣдующимъ образомъ:

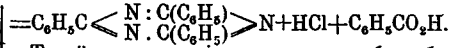
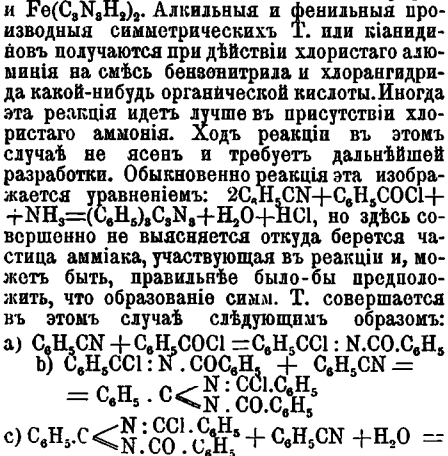

Такой ходъ реакціи легко можно было-бы проверить и опытнымъ путемъ, такъ какъ, очевидно, что здѣсь хлорангидридъ кислоты не входитъ въ составъ окончательнаго продукта и служитъ только, такъ сказать, конденсирующимъ средствомъ, а потому, беря въ реакцію бензонитрилъ и различные хлорангидриды, мы должны получать всегда одинъ и тотъ же трифенилкиандинъ. Легче, чѣмъ помощью предыдущей реакціи, симм. Т. получаютъ при дѣйствіи ангидридовъ жирныхъ кислотъ на ароматическія амидины:  $2\text{C}_6\text{H}_5\text{C} < \begin{array}{c} \text{NH} \\ \text{NH}_2 \end{array} + (\text{CH}_3\text{CO})_2\text{O} = (\text{C}_6\text{H}_5)_2(\text{CH}_3)_2\text{C}_2\text{N}_2 + \text{CH}_3\text{CO}_2\text{H} + \text{NH}_3 + \text{H}_2\text{O}$ . Кианидины по своему химическому характеру представляютъ слабыя однокислотныя основанія, сравнительно легко распадающіяся на амміакъ и карбоновыя кислоты. Представителемъ этого класса соединенийъ можетъ служить *трифенилкиандинъ*  $(\text{C}_6\text{H}_5)_2\text{C}_2\text{N}_2$ , получающійся вышеуказаннымъ методомъ или же просто конденсаціей бензонитрила  $\text{C}_6\text{H}_5\text{CN}$  въ присутствіи металлическаго натрія. Трифенилкиандинъ твердъ и при дѣйствіи водорода въ моментъ выдѣленія легко терлетъ одинъ атомъ азота въ видѣ амміака, переходя при этомъ въ трифенилглиоксалинъ или лопанъ  $(\text{C}_6\text{H}_5)_2\text{C}_2\text{N}_2\text{H}$ . Диамидокиандины получаютъ при нагрѣваніи солей жирныхъ кислотъ и гуанидина или бигуанида съ жирными кислотами и носятъ названіе гуанамидновъ.

*α-Триазины*. Вещество, содержащихъ простое α-триазинное кольцо, получено до сихъ поръ очень немного и изъ нихъ проще другихъ образуется дифенил-окси-α-Т. конденсаціей бензена съ семикарбонатомъ:  $\text{C}_6\text{H}_5\text{CO} + \text{H}_2\text{N} \cdot \text{CO} \cdot \text{C}_6\text{H}_5 \cdot \text{C} : \text{N} \cdot \text{CO} \cdot \text{OH} = \text{C}_6\text{H}_5\text{CO} + \text{H}_2\text{N} \cdot \text{NH} \cdot \text{C}_6\text{H}_5 \cdot \text{C} : \text{N} \cdot \text{N} + 2\text{H}_2\text{O}$ . Вещество это представляетъ твердое тѣло, плавящееся при 218°. Гораздо многочисленнѣе вещества, принадлежащія къ классу бензо- или фен-α-триазинновъ, т. е. такія, въ которыхъ два сосѣднихъ углеродныхъ атома α-триазиннаго кольца входятъ въ составъ примыкающаго къ нему бензольнаго кольца. Получаются эти соединенія: 1) восстановленіемъ симметрическихъ о-нитрофенилацилдигидразинновъ:  $\text{C}_6\text{H}_3(\text{NO}_2)_2\text{NH} \cdot \text{NH} \cdot \text{CO} \cdot \text{H} + 2\text{H}_2 = \text{C}_6\text{H}_4 < \begin{array}{c} \text{N} = \text{CH} \\ \text{N} = \text{N} \end{array} + 3\text{H}_2\text{O}$  и 2) конденсаціей формазильныхъ соединеній при кипяченіи ихъ съ кислотами  $\text{C}_6\text{H}_5\text{N} = \text{N} > \text{C} \cdot \text{CO} \cdot \text{CH}_3 = \text{C}_6\text{H}_5\text{N} = \text{N} > \text{C} \cdot \text{O} \cdot \text{CH}_3 + \text{C}_6\text{H}_5\text{NH}_2$ . Бензо-α-Т. представляютъ твердыя съ очень слабыми щелочными свойствами тѣла, окрашенныя въ желтый цвѣтъ. Послѣднее обстоятельство весьма характерно и до нѣкоторой степени указываетъ на расположеніе двойныхъ связей въ триазинномъ кольцѣ. Въ самомъ дѣлѣ, имѣя въ виду, что α-Т. безцвѣтны, приходится признать, что окрашенность бензо-α-Т. зависитъ



руживая въ водномъ растворѣ рѣзкую щелочную реакцію. Его хлористоводородная соль  $C^9H^{17}NO.HCl$  кристаллизуется изъ спирта въ формѣ тонкихъ призмъ. Строение Т. лучше всего удовлетворяется формулой

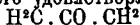

$(CH^3)^2C.NH.C(CH^3)^2$ , приводящей его въ группу производныхъ пиридина (см.) и пиперидина (см.). Какъ вторичное основание, Т. образуетъ при дѣйствіи азотистой кислоты

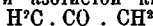

нитрозопроизводное

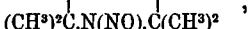

которое при дѣйствіи щелочей, теряя  $N^2$  и  $H^2O$  переходитъ въ форонъ  $(CH^3)^2C.CH.CO.CH^2$ :  $:C(CH^3)^2$  (см.); при окисленіи даетъ съ различными колца при  $CO$  двуосновную имидокислоту строения  $CO^2H.C(CH^3)^2.NH.C(CH^3)^2.CH^2.CO^2H$ ; при восстановленіи превращается въ *триацетонаминъ*



*тонамаминъ*  $(CH^3)^2C-NH-C(CH^3)^2$  (темн. плавл. 128,5°), который, отпеляя частицу воды, переходитъ въ безкислородное основаніе *триацетонинъ*



*триацетонинъ*



(масло съ запахомъ конина, ядовитое и кипящее при 146°—147°). Последнія два соединенія представляютъ по своимъ отношеніямъ полную аналогію съ производными пиридина, подтверждающую этимъ приведенную выше формулу Т. *Диацетонаминъ* представляетъ безцвѣтную жидкость съ аммиачнымъ запахомъ и сильно щелочной реакціей, болѣе легкую, чѣмъ вода, и въ ней растворимую, но не во всѣхъ пропорціяхъ; не перегоняется безъ разложенія даже въпустую; какъ однокислотное основание, съ  $HCl$  образуетъ соль  $C^9H^{15}NO.HCl$  (безцвѣтныя призмы—изъ спирта). Строение диацетонамина выражается формулой  $(CH^3)^2C(NH^2).CH^2.CO.CH^2$ . Какъ первичный аминъ, при дѣйствіи азотистой кислоты онъ даетъ алкогалъ  $(CH^3)^2C(OH).CH^2.CO.CH^2$ , третичность котораго проявляется въ легкости отщепленія частицы воды, при чемъ образуется окисль мезитила  $(CH^3)^2C.CH.CO.CH^2$ . Какъ кетонъ (см.), онъ при восстановленіи переходитъ въ соответственный вторичный спирт строения  $(CH^3)^2C(NH^2).CH^2.CH(OH).CH^2$ , а при окисленіи, расщепляясь по мѣсту связи карбонильной группы съ тѣмъ или другимъ изъ соседнихъ углеродныхъ атомовъ, образуетъ двѣ амидокислоты —  $\alpha$ -амидоизомасляную  $(CH^3)^2C(NH^2).CO^2H$  и  $\beta$ -амидоизомасляную  $(CH^3)^2C(NH^2).CH^2.CO^2H$ .

II. П. Р. А.

**Триацетонинъ**—см. Триацетонаминъ.

**Трибаллы** (Трифаллы)—могущественный народъ во Фракіи (въ Нижней Мезіи, нынѣ Сербія и часть Болгаріи), единственный еракійскій народъ, который былъ въ состояніи отстоять свою независимость противъ Одривовъ. Въ 376—375 г. 30000 Т. опустошили еракійскіе берега и пытались взять Абдеру, но эта попытка не удалась, благодаря поддержкѣ аенискаго полководца Хабрія. Въ 345 г. македонскій царь Филиппъ II покорилъ Т. По смерти Филиппа Т. начали бы-

ло помышлять о сверженіи македонскаго ига, но Александръ Великій, не медля, предпринялъ противъ нихъ походъ и разбилъ ихъ на голову, послѣ чего они изъявили покорность и даже прислали вспомогательный отрядъ для войны противъ Персіи. Позже они были почти уничтожены иллирійскими автаратами и владели съ тѣхъ поръ довольно жалкое существованіе.

**Трибосцы** (Tribossi)—германское племя, поселившееся въ бельгійской Галліи, между Вогезскими горами и Рейномъ, въ области теперешняго Страсбурга. Принимали участіе въ походѣ Ариовиста въ Галлію.

**Трибокъ**—осадное орудіе среднихъ вѣковъ: таранъ о 3 колесахъ; изобрѣтенъ въ 1212 г. въ Нюрнбергѣ.

**Трибомъ** (Filip Trybom)—шведскій ихтиологъ и энтомологъ, род. въ 1850 г., съ 1870 г. изучалъ естественныя науки въ uppsalskomъ университетѣ, въ 1875 г. получилъ степень кандидата философіи, а въ 1882 г. — лиценціата философіи. Съ 1878 г. состоитъ помощникомъ главнаго инспектора шведскаго рыболовства и рыболовства. Въ 1876 г. по порученію проф. Норденшельда изслѣдовалъ энтомологическую фауну р. Енисей, въ 1877 г. изслѣдовалъ фауну Кольскаго полува и Мурмана. Въ 1886 г. отправился въ Соед. Штаты Сѣв. Америки и въ Канаду съ цѣлью изучить рыболовство въ этихъ областяхъ, и въ то же время занимался изученіемъ пузыреногихъ (Physanoptera). Ученыя работы Т. касаются преимущественно ихтиологіи, рыболовства, энтомологіи (въ особенности пузыреногихъ и стрекозъ) и фаунистики шведскихъ озеръ. Онъ написалъ между прочимъ: «Einige Bemerkungen über die Flügel der Physapoden» («Festschrift W. Lilljeborg», Upsala, 1896); «Silundersökningar vid Sveriges westkust 1888» (Стокгольмъ, 1889). Затѣмъ Т. опубликовалъ 6 описаній шведскихъ озеръ и ихъ фауны (Стокгольмъ и Нерчепингъ, 1893—1901). Большинство-же работъ Т. по энтомологіи, ихтиологіи и рыболовству напечатаны въ «Entomologisk Tidskrift» и «Ofversigt af K. Vetenskapsakademien Förhandlingar» (Стокгольмъ, 1885—1900), а также въ различныхъ германскихъ, американскихъ и скандинавскихъ журналахъ рыболовства (1879—1901).

Н. Н. А.

**Трибонианъ**—римскій юристъ, главный сотрудникъ императора Юстиніана по созданію законодательныхъ трудовъ, носящихъ теперь названіе Corpus juris civilis (см.). Свѣдѣнія о его происхожденіи и жизни очень скудны. Императорскія конституціи Haec et Summa называютъ его «magisteria dignitate inter agentes decorum», что означаетъ, вѣроятно, должность magistri officiorum, которую Т. занималъ въ 533—34 г. Былъ также квесторомъ sacri palatii. Выдвинувшись во время работъ по составленію перваго изданія кодекса, онъ въ послѣдующихъ работахъ по составленію Дигестъ, второго изд. кодекса и новеллъ занималъ руководящее положеніе. По всей вѣроятности, имъ выработанъ планъ составленія Дигестъ; онъ былъ председателемъ комиссіи, составленной по его непо-



средственному выбору изъ начальника императорской канцелярии, 4-хъ профессоровъ и 11 адвокатовъ суда восточнаго префекта, и являлся душою всего предпріятія, крайне труднаго въ особенности въ той части, которая посвящена была обработкѣ старыхъ сочиненій римскихъ юристовъ, т. е. Дигестъ. Работа совершена была, благодаря энергіи Т., успѣшно, но зато и за всѣ недостатки работы въ послѣдующей литературѣ отвѣтственными сдѣланы Т., имя котораго стало нарицательнымъ для обозначенія компиляторовъ, не стѣсняющихся въ передѣлкѣ и искаженіи чужихъ трудовъ. Обращеніе Т. и его сотрудниковъ съ трудами старыхъ юристовъ, истинныхъ творцевъ римскаго права, было, дѣйствительно, безцеремонное. Поставивъ себѣ чисто практическую задачу — приспособить труды римскихъ юристовъ для современной практики, — они вычеркивали изъ текстовъ названія старыхъ, отжившихъ институтовъ и, поскольку нормы были принятыми къ новымъ, вставляли на мѣсто старыхъ новыя названія; стремились уничтожить дуализмъ въ правѣ, они изъ старыхъ и новыхъ институтовъ составляли единыя постановленія, обращая *transcriptio* въ *traditio*, *fiducia* въ *rignus*, *cretio* въ *aditio*, *vadimonium* въ *contio* *judicio* *sistis* и т. д. Въ видахъ согласованія текстовъ отдѣльныхъ юристовъ, они видоизмѣняли ихъ рѣчь, слогъ, содержаніе, вычеркивали ссылки на старыхъ юристовъ или замѣняли въ этихъ ссылкахъ подлинныя мысли тѣми, которые имъ были нужны, сокращали изложеніе, сглаживали противорѣчія, дѣлали добавленія отъ себя, чтобы измѣнить дѣйствующее право безъ помощи новыхъ конституцій, соединяли въ одно цѣлое отрывки изъ разныхъ сочиненій одного и того же юриста или изъ разныхъ юристовъ и т. д. Современные юристы, занявшіеся изученіемъ этихъ «интерполяцій» съ цѣлюю восстановленія подлиннаго текста или смысла классическаго римскаго права (особ. Граевицы), называютъ эти искаженія *Emblemata Triboniani*. Въ нѣкоторыхъ отношеніяхъ открытіе этихъ «интерполяцій» со служило службу наукъ, разъяснивъ отдѣльные институты, но въ большей части случаи въ польски за интерполяціями обращаются въ безплодныя перетолковыванія отдѣльныхъ словъ и предожденій Дигестъ, создавая еще болѣе «контроверзы», чѣмъ самыя Дигесты. Ср. Krüger, «Gesch. der Quellen und Litteratur des R. R.» (Лпц., 1839). В. Н.

**Трибуль** (лат. *Tribulum*) — первобытное земледѣльное орудіе, употребившееся для мотыбъ. Напоминая по формѣ нашу борону, оно состояло изъ деревяннаго четырехугольнаго, въ нижней части сплошь усаженнаго каменными или желѣзными зубцами. Въ нѣкоторыхъ мѣстностяхъ зубцы замѣнялись болѣе или менѣе правильными кубиками. По описанію Варрона, орудіе это приводилось въ движеніе лошадыи, при чемъ человѣкъ по-мѣщался поверхъ Т., для приданія ему большей силы. Оно употребляется еще въ настоящее время въ Испаніи, Португаліи, Тунисѣ, Сиріи, Малой Азіи, на Мадерѣ, Teneriff.

Л. III.

**Трибуна** — полукруглая ниша въ древнеримскихъ базиликахъ, а также въ перво-христіанскихъ храмахъ, тоже, что и абсида (см. Базилика, т. II, стр. 697). Въ готическихъ постройкахъ Т. называется проходъ, устроенный въ толщѣ стѣнъ, открывающійся во внутренность зданія и загороженный съ ея стороны сиконными перилами.

**Трибуналь главный литовскій.** — Съ учрежденіемъ въ Польшѣ въ 1578 г. короннаго Т. Литвѣ предоставлено было право самой выработать себѣ высшую апелляціонную инстанцію. Уставъ литовскаго Т. былъ утвержденъ на сеймѣ 1581 г. Главный литовскій Т., какъ и коронный, состоялъ изъ депутатовъ шляхты, избравшихся на воеводскихъ сеймикахъ, и засѣдалъ по очереди въ Вильнѣ и Гроднѣ. Уставъ литовскаго Т. былъ составленъ по образцу устава польскаго короннаго Т.; онъ напечатанъ въ 25 т. «Временника Москов. Общ. Ист. и Древн. Россійскихъ». Ср. М. Н. Аяснскій, «Главный литовскій Трибуналь» (Кіевъ, 1901).

**Трибуналь коронный** (*judicium ordinarium generale Tribunalis Regni sive Tribunalis generale*) — высшій или главный судъ въ Польшѣ, учрежденный въ 1578 г. До учрежденія короннаго Т. высшій судъ въ Польшѣ принадлежалъ королю, къ которому поступали дѣла или по апелліаціи отъ низшихъ судебныхъ инстанцій, или непосредственно. Дѣла эти король разсматривалъ или во время сейма (сеймовые суды), или внѣ сейма, на такъ наз. ассессорскихъ или заворонныхъ судахъ. Дѣлъ, поступавшихъ къ королю, было такъ много, что отсрочка рѣшенія съ одной сессіи на другую (амитация) сдѣлалась явленіемъ обычнымъ: отсюда возникла мысль о реформѣ королевскихъ судовъ. Первый проектъ ея обсуждался въ 1543 г., но окончательно она была принята на варшавскомъ сеймѣ 1578 г. Для дѣлъ уголовныхъ, гдѣ затрогивалась честь или жизнь шляхтича, былъ оставленъ сеймовый судъ, предсѣдателемъ котораго былъ король; для финансовыхъ и городскихъ дѣлъ послѣдней инстанціей служили суды ассессорскіе, подъ предсѣдательствомъ канцлеровъ короннаго и литовскаго; для разрѣшенія же апелліацій на суды гродскіе и земскіе въ дѣлахъ шляхты и духовенства былъ учрежденъ особый высшій судъ — *коронный Т.* Онъ былъ одинъ для всей Польши, но ежегодно имѣлъ двѣ сессіи: одну для Великой Польши въ Петроковѣ, другую — для Малой Польши въ Люблинѣ. Во главѣ Т. стоялъ маршалокъ (XVIII, 710); судьи, числомъ 27, назыв. депутатами и избирались на воеводскихъ сеймикахъ изъ мѣстной шляхты на 1 годъ, по одному отъ воеводства, а отъ нѣкоторыхъ воеводствъ и по два. Если Т. приходилось разсматривать дѣла лицъ духовныхъ, то изъ среды духовенства на этотъ случай каедральными капитулами выбиралось 6 депутатовъ, которые и разбирали дѣла совместно съ 6 свѣтскими депутатами, а не со всѣмъ Т. Рѣшенія Т. постановлялись большинствомъ голосовъ и имѣли такую же силу, какъ и рѣшенія сеймовыхъ судовъ. Изъ вѣдѣнія короннаго Т., при его учрежденіи, были изъяты

воеводства кievское, волынское и брацлавское, имѣвшія свой особый Т. въ Лудкѣ (см. Т. лудцій), воеводства прусскія, гдѣ дѣла, подвѣдомственныя Т., по прежнему, разбирались самъ король, и Литва, для которой въ 1581 г. былъ учрежденъ особый главный литовскій трибуналь (см.), судившій поочереды въ Вильнѣ и Гроднѣ. Въ 1589 г. лудцій Т. былъ уничтоженъ и дѣла, подвѣдомственныя ему, перенесены въ коронный Т., которымъ разбирались въ люблинскую его сессию. Послѣ присоединенія Чернигово-Сѣверской земли къ Польшѣ по поляновскому миру (XXIV, 461) и образованія въ 1635 г. воеводства черниговскаго, послѣднее въ судебномъ отношеніи также было подчинено люблинскому Т. Въ такомъ видѣ Т. коронный существовалъ до 1764 г., когда вмѣсто него было учреждено два Т.—одинъ для Великой, другой для Малой Польши. Ср. Os. Balzer, «Geneza trybunału Koronnego» (Варш., 1886); «*Volume legum Juwentarz*» (т. I—II, подъ титуломъ Trybunały).

**Трибунальъ лудцій.**—При учрежденіи въ Польшѣ Т. короннаго (см.) на варшавскомъ сеймѣ 1578 года для воеводствъ кievскаго, волынскаго и брацлавскаго былъ учрежденъ особый главный судъ, или Т. въ Лудкѣ, по образцу Т. короннаго. Онъ состоялъ изъ тринадцати депутатовъ или судей, избираемыхъ ежегодно на сеймикахъ; волынское воеводство посылало 5, кievское и брацлавское — по 4 депутата. Дѣла въ лудцкомъ Т. рѣшались на основаніи литовскаго статута. Относительно избранія судей, ихъ обязанностей, правъ, порядка засѣданій лудцій Т. руководствовался уставомъ короннаго Т. На 1589 г. лудцій Т., по просьбѣ шляхетства, былъ закрытъ, и воеводства кievское, волынское и брацлавское были подчинены, въ судебномъ отношеніи, Т. коронному, люблинскому его сессіи. Ср. М. Н. Ясинскій, «Лудцій Т., какъ высшая судебная инстанція» («Чтенія въ Общ. Лѣт. Нестора», кн. XIV); «Матеріалы для исторіи лудцкаго Т.» (тамъ же, кн. XIII).

**Трибунальъ люблинскій** — см. Т. коронный.

**Трибунальъ малороссійскій.**—До соединенія Малороссіи съ Россіей (1654) высшей апелляціонной инстанціей для Малороссіи служилъ люблинскій Т. (см. Т. коронный). Послѣ присоединенія Малороссіи къ Россіи старые шляхетскіе суды были уничтожены, явились новые казацкіе суды; высшимъ изъ нихъ былъ судъ генеральный (см. Суды въ Малороссіи). Мысль о восстановленіи шляхетскихъ судовъ и объ учрежденіи особой апелляціонной инстанціи въ видѣ Т. малороссійскаго явилась первоначально во времена гетмана Выговскаго. Въ гадяцкихъ статьяхъ (VII, 784), которыя онъ, измѣнивъ Москвѣ, заключилъ съ польскимъ правительствомъ, говорилось о правѣ малороссійскаго шляхетства учредить свой Т. Ни тогда, ни въ послѣдующее время эта мысль не была выполнена. Еще разъ она явилась, и также безрезультатно, при гетманѣ Разумовскомъ. На съѣздѣ старшины въ Глуховѣ въ 1763 г. былъ поднятъ вопросъ объ учрежденіи шля-

хетскихъ судовъ—городскихъ, земскихъ и подкоморскихъ—и особаго малороссійскаго Т., какъ высшей апелляціонной инстанціи. Обѣ учрежденія Т. малороссійскаго гетманъ Разумовскій вмѣстѣ со старшиной ходатайствовалъ въ 1764 г. предъ Екатериной II, но, должно быть, событія, послужившія поводомъ къ уничтоженію гетманства (XXVIII, 507), помѣшали и учрежденію Т. малороссійскаго.

**Трибунальъ петровскій** — см. Трибунальъ коронный.

**Трибунальъ революціонный**—см. Терроръ.

**Трибунальъ** (Tribunatus), **народные трибуны** (Tribuni plebis, plebei или plebi)—одно изъ важнѣйшихъ и своеобразнѣйшихъ римскихъ учрежденій. Словомъ трибунъ римляне называли первоначально главу трибы (см.), а также военныхъ начальниковъ (tribuni militum, tribuni celerum). Съ тѣхъ поръ какъ плебеи были обязаны военной службой, они получили право быть и офицерами, трибунами. Отсюда названіе было перенесено и на выборныхъ старшинъ плебейской общины, которые, въ отличіе отъ военныхъ и другихъ, и стали называться плебейскими или народными. По преданію, Т. былъ учрежденъ послѣ первой сецессіи, т. е. послѣ удаденія плебеевъ на Священную гору, которое относилось къ 494 г. до Р. Хр.: плебсу было позволено выбирать своихъ магистратовъ, пользовавшихся неприкосновенностью и правомъ оказывать притѣвляемымъ плебеямъ поддержку противъ властей. Вѣроятноже, что Т. образовался не сразу, и плебейскіе старшины или трибуны лишь постепенно усиливали свое значеніе, часто дѣйствуя посредствомъ захватовъ и опираясь на силу плебеевъ, т. е. революціоннымъ путемъ. Неприкосновенность личности и правъ трибуновъ была признана также не сразу; плебсу удалось добиться ея лишь при помощи тѣхъ же революціонныхъ средствъ. Плебеи обязались за себя и за своихъ потомковъ наказывать смертью всякаго, кто оскорбитъ ихъ избранныхъ или будетъ препятствовать ихъ дѣйствіямъ, направленнымъ въ защиту плебса, и скрѣпили это рѣшеніе общей клятвой, откуда и власть трибуновъ называлась «*Sacrosancta potestas*», т. е. власть, основанная не на законѣ (legitima), а на религиозномъ освященіи. Убіеніе виновныхъ въ посягательствахъ противъ трибуновъ не считалось преступнымъ, а, напротивъ, обязательнымъ, истекающимъ изъ указанной клятвы. Т. просуществовалъ въ теченіе всего республиканскаго и императорскаго періода, за исключеніемъ лишь короткаго промежутка, когда дѣйствовалъ децемвиратъ (см. X, 503—510); при учрежденіи послѣдняго триумвиратъ былъ уничтоженъ, но послѣ отпѣны децемвирата вновь восстановленъ. Будучи сначала вожаками лишь плебса, организованнаго въ особую общину, съ особыми собраніями, трибуны не были еще магистратами римскаго народа; но по мѣрѣ того, какъ росли права плебса, расширилось и значеніе Т. Первоначально главной задачей трибуновъ было оказывать, путемъ интерцессіи (см. XIII, 277), поддержку угнетаемымъ плебеямъ противъ

патрицианских магистратовъ. Чтобы интересія была дѣйствительною, трибуну надо было лично явиться передъ магистратомъ, дѣйствіе котораго онъ хотѣлъ остановить; вмѣстательство черезъ посредниковъ или письменное было не дѣйствительно. Необходимо было, чтобы трибуны являлись доступными для всѣхъ, искавшихъ ихъ защиты; они обязаны были, поэтому, постоянно находиться въ городѣ, не имѣли права удаляться изъ дома на цѣлый день, а двери ихъ были открыты всегда, даже и ночью. Такъ какъ трибунская защита была тѣмъ доступнѣе, чѣмъ больше было трибуновъ, то число ихъ, первоначально равнявшееся двумъ, затѣмъ пяти, скоро (по Ливію—въ 457 г. до Р. Хр.) было увеличено до десяти. Первоначально недостающее число трибуновъ пополнялось кооптаціей (т. XVI, 159); затѣмъ законъ сталъ требовать, чтобы трибуны данного года одновременно позаботились о выборѣ своихъ преемниковъ непременно въ полномъ числѣ. Для этого созывались трибутъ-коміиціи, подъ предсѣдательствомъ одного изъ трибуновъ. Если на одномъ собраніи не были избраны всѣ 10 трибуновъ, назначались дополнительные выборы. За неисполненіе этого требованія, необходимаго для непрерывности дѣйствія Т., трибунамъ грозила казнь посредствомъ сожженія. Избирались трибуны исключительно изъ плебеевъ, что сохранялось и послѣ уравнианія сословій: патрицій могъ стать трибуномъ лишь послѣ формальнаго *transitio ad plebem* (перехода въ плебей). По римской традиціи, выборы трибуновъ производились сначала въ куріатныхъ комиціяхъ (что едва-ли вѣрно), а затѣмъ (съ 471 г.) въ трибутныхъ. Избирались они на одинъ годъ и вступали въ должность 10 декабря. Не будучи первоначально должностными лицами всего римскаго народа, трибуны не пользовались и правами, принадлежавшими магистратамъ: у нихъ не было магистратскихъ инвигній, ни кресла, ни пурпуровой каймы на тогѣ, ни ликторовъ. Вмѣсто послѣднихъ при нихъ состояли служители (*viatores, praesones*), но безъ фасцій и топоровъ. Трибуны не имѣли ни правъ аусципій (*auspicia populi Romani*), ни *imperium*'а (см. XIII, 14—15); власть ихъ первоначально была чисто отрицательная. Она принадлежала во всей полнотѣ каждому отдѣльному трибуну; каждый изъ нихъ могъ своимъ «вето» остановить дѣйствіе магистрата даже въ томъ случаѣ, если всѣ остальные трибуны были-бы противъ него; ревельсь былъ всегда на сторонѣ задерживающей, отрицающей власти. Древнѣйшія права трибуновъ — право помощи (*ius auxilii*) и право сноситься съ плебсомъ (*ius elegendi cum plebe*) — зародышъ и источникъ всѣхъ дальнѣйшихъ. Трибуны пользовались правомъ интерессіи по отношенію къ дѣйствіямъ магистратовъ, которымъ они могли даже воспрепятствовать дальнѣйшее отправление ихъ должности, а также по отношенію къ частнымъ лицамъ, но лишь примѣнительно къ тѣмъ ихъ поступкамъ, которые носили общественный характеръ. Трибунъ не могъ, напр., запретить частному лицу привлечь къ суду другое частное лицо по обвиненію въ преступленіи, не затро-

гивавшемъ интересы общины. Гораздо важнѣе было изъ право интерессіи противъ рогацій, вносимыхъ въ народныя собранія, противъ состоявшихся уже постановленій этихъ соборій и противъ рѣшеній сената. Чтобы обезпечить за своими избранными указанныя права и заставить патрицианскія власти склоняться передъ трибуноскою интерессіей, плебеямъ приходилось первоначально прибѣгать къ насильственнымъ дѣйствіямъ, къ самосуду. Акты мести противъ тѣхъ, кто не подчинялся трибунской власти, плебей совершали обыкновенно по предложенію и приглашенію трибуновъ. Отсюда, вѣроятно, развилось право трибуновъ подвергать своей властью штрафамъ, аресту, въ исключительныхъ случаяхъ даже казни, или привлекать къ суду народа всѣхъ, нарушающихъ интересы послѣдняго или священныхъ права трибуновъ. Дѣйствію этого «обузданія» (*coercitio*) со стороны трибуновъ подлежали даже высшіе магистраты (консулы и цензоры), но только не диктаторы *summo iure*. Благодаря этому праву Т. занялъ положеніе высшей власти, контролю которой были подчинены всѣ другія. Права Т. могли стать очень опасными, еслибы они не встрѣчали ограниченія въ интерессіи другихъ трибуновъ и въ правѣ присужденнаго къ наказанію обратиться къ народу въ центуріатныя или (судя по свойству наложеннаго взысканія) въ трибутныя комиціи (право провокаціи; см. XXV, 338). Въ дальнѣйшемъ развитіи Т. многочисленными и очень важными послѣдствіями сопровождалось право трибуновъ сноситься съ народомъ. Оно давало имъ возможность созывать собранія плебса, руководить ими, вносить свои предложенія и наблюдать за исполненіемъ принятыхъ плебсомъ рѣшеній. Это право оказалось особенно важнымъ потому, что въ дальнѣйшемъ развитіи римскаго устройства трибутныя комиціи постепенно достигли въ законодательныхъ вопросахъ уравнианія съ центуріатными; ихъ рѣшенія (*plebiscita*) стали законами (*leges*), обязательными для всѣхъ гражданъ. Вмѣстѣ съ этимъ въ руки трибуновъ перешла законодательная инициатива, на которой и покоится въ дальнѣйшемъ почти все значеніе Т. Благодаря возвышенію трибутныхъ комицій до значенія общенароднаго собранія, измѣнилось и общее положеніе трибуновъ: они стали *магистратами римскаго народа*, и притомъ высшими. Измѣнилось и ихъ отношеніе къ сенату. Первоначально трибуны не имѣли прямого отношенія къ сенату и не пользовались правомъ засѣдать въ немъ. Когда имъ необходимо было освѣдомиться о томъ, что дѣлается въ сенатѣ, они садились на скамьи, поставленной за дверями залы засѣданія сената, и только слушали. Теперь они получали доступъ въ сенатъ и право говорить въ немъ, даже созывать его. При новомъ значеніи Т. самъ сенатъ былъ заинтересованъ въ томъ, чтобы заранѣе узнать отношеніе трибуновъ къ той или другой мѣрѣ. Изъ защитниковъ отдѣльныхъ лицъ и одного сословія трибуны обратились въ избранниковъ народа, блюстителей его интересовъ, охранителей его правъ и достоинства; они стали главнымъ ор-

ганомъ прогрессивнаго демократическаго законодательства. Законодательство сосредоточивается съ тѣхъ поръ главнымъ образомъ въ рукахъ трибуновъ; важнѣйшіе законы были большей частью *leges tribuniciae*. Это объясняется прежде всего самой постановкой Т.: трибуны не были, подобно другимъ магистратамъ, завалены массой дѣлъ по управленію и поэтому могли сосредоточивать свое вниманіе на вопросахъ законодательства и на надзорѣ за дѣятельностью другихъ властей. Рogaціи и политическіе процессы, въ которыхъ трибуны являются представителями интересовъ народа, поглощаютъ съ тѣхъ поръ большую часть ихъ силъ и времени. И тогда, однако, отрицательная власть не потеряла смысла: она была гарантіей противъ злоупотребленій магистратовъ — злоупотребленій, особенно возможныхъ и опасныхъ вслѣдствіе того, что по римскимъ законамъ во время отпавшенія своей должности магистратъ не могъ быть привлеченъ къ отвѣту частнымъ лицомъ, страдавшимъ отъ произвольныхъ и противозаконныхъ дѣйствій магистрата. Особенно оживленную дѣятельность развиваетъ Т. въ послѣдніе полтора вѣка до Р. Хр. Трибунами были тогда такіе замѣчательные дѣятели демократической партіи, какъ братья Гракхи, Апулей Сатурнинъ, Сулпицій Руфъ. Въ силу отрицательнаго характера Т. онъ обращался иногда въ орудіе другихъ партій (напр. Ливій Друзъ; см. XI, 192—193). Видя въ Т. главную опору демократіи, Сулла, получивъ диктатуру, рѣшился сломить его значеніе. Этой цѣли долженъ былъ служить Корнеліевъ законъ 82 г. до Р. Хр. Онъ закрывалъ лицамъ, занимавшимъ должность трибуна, путь къ другимъ магистратурамъ, снималъ у трибуновъ право самостоятельной законодательной инициативы, обуславливая ее предварительнымъ разрѣшеніемъ сената, и право созывать и вести народныя собранія, постановляющія рѣшенія (созывать простыя сходки, *coitiones*, они могли); у нихъ отнято было также, вѣроятно, право обвиненія передъ народомъ въ уголовныхъ процессахъ и право наложенія наказаній. Въ 70 г., въ первое консульство Краасса и Помпея, эти ограниченія были уничтожены, и Т. вновь занялъ прежнее положеніе. Нарождавшійся принципатъ нашелъ въ Т. удобное орудіе для проведенія своихъ цѣлей, тѣмъ болѣе, что и принципатъ выросъ на той же демократической почвѣ, на которой выросъ и Т. Юлій Цезарь, напр., нашелъ себѣ цѣнныхъ союзниковъ въ народныхъ трибунахъ М. Антоніи и Куріонѣ. «Трибунская власть» вошла, какъ одинъ изъ важнѣйшихъ элементовъ, въ составъ принципата. Принципы дорожили ею, благодаря ея священному характеру (*sacrosanctitas*) и праву вето. Наряду съ «трибунской властью» принципса продолжалъ существовать въ императорскій періодъ и Т., въ прежней формѣ, но безъ всякаго значенія, такъ какъ роль представителей народныхъ интересовъ и правъ взяли на себя императоры, а главное поприще, на которомъ дѣйствовалъ Т.—комиціи — вскорѣ исчезли. Т. впадалъ съ тѣхъ поръ жалкое существованіе, какъ одинъ изъ пере-

житовъ старины, лишь въ силу привычки; онъ сталъ, по выраженію Плинія, «пустой тѣнью и названіемъ безъ почета» (*inapud umbram et sine honore nomen*). Трибуны упоминаются еще въ IV и даже въ началѣ V в. послѣ Р. Хр. Литературу см. въ сочиненіяхъ по римскимъ государственнымъ древностямъ (Моммсена, Ланге, Мадвига, Герцога и др.).

Д. К.

**Трибуналь** (*Le Tribunal*)—по французской конституціи 22-го фримера VIII г. республики (1799 г.) былъ созданъ для обсужденія и критики законопроектвовъ. Онъ состоялъ изъ ста членовъ, въ возрастѣ не менѣе 25 лѣтъ, назначаемыхъ сенатомъ изъ числа лицъ, внесенныхъ въ національный списокъ (см. XVI, 85). Составъ Т. долженъ былъ возобновляться по частямъ: каждый годъ выходила  $\frac{1}{3}$  часть общаго числа его членовъ и замѣщалась новыми, при чемъ допускалось переизбраніе выходящихъ неопредѣленное число разъ, пока они числятся въ національномъ списокѣ. Первое возобновленіе Т. должно было произойти лишь въ X году республики. Члены Т. получали жалованье въ 15 тысячъ франковъ. Т. обсуждалъ проекты законовъ, предложенные ему правительствомъ, затѣмъ вотиворовалъ принатіе или отклоненіе ихъ, но лишь цѣликомъ, безъ поправокъ. Постановленіе Т. не имѣло для судьбы проекта рѣшающаго значенія: законодательный корпусъ могъ принять проектъ, забракованный Т., и онъ становился закономъ. Т. посылалъ въ законодательный корпусъ трехъ лицъ изъ своей среды, для изложенія передъ нимъ мотивовъ мнѣнія, высказаннаго трибуналомъ. Т. имѣлъ право доводить до свѣдѣнія сената о противоконституціонныхъ актахъ законодательнаго корпуса или правительства, а о противоконституціонныхъ и противозаконныхъ дѣйствіяхъ министровъ сообщать законодательному корпусу, отъ котораго зависѣло преданіе ихъ суду. Наконецъ, Т. могъ выражать свои пожеланія относительно изданія новыхъ законовъ или отмены существующихъ, относительно устраненія разнаго рода злоупотребленій и введенія улучшеній въ разныя отрасли управленія; но эти пожеланія ни къ чему не обязывали другія власти. Т. принадлежало право предлагать по одному кандидату на каждое сенаторское мѣсто (два другихъ кандидата предлагались первымъ консуломъ и законодательнымъ корпусомъ). На время перерыва засѣданій Т. могъ назначать комиссію изъ 10—15 членовъ его, которая должна была созывать Т., когда находила это нужнымъ. Засѣданія Т. были публичны. Т. открылъ свои засѣданія 1 января 1800 г. Съ самаго начала правительственные проекты встрѣчались въ немъ живую оппозицію. Такъ, противъ административной реформы Наполеона высказалось въ Т. 25 голосовъ, а противъ закона о свободномъ распоряженіи при жизни и по завѣщанію опредѣленной частью имущества—даже 35 голосовъ. Особенно рѣзкой оппозиціи правительство могло ожидать при обсужденіи проекта конкордата. Въ виду этого Наполеонъ постепенно ограничивалъ значеніе и самостоятельность Т. Сенатусъ-

консульть 22 вантоза X года (13 марта 1802 г.) рѣшеніе вопроса о томъ, кто изъ членовъ Т. долженъ былъ выйти изъ него въ данномъ году, предоставилъ сенату, который и воспользовался этимъ правомъ, чтобы исключить изъ Т. главныхъ членовъ оппозиціи. Органической сенатусъ-консульть 16 термидора X года (3 августа 1802 г.) уменьшилъ число членовъ Т. до пятидесяти (уменьшеніе это должно было производиться постепенно, до XIII года), ввелъ раздѣленіе Т. на секціи и далъ сенату право распускать Т., что вело къ полному возобновленію его состава. Органической сенатусъ-консульть 28 флореала XII года установилъ для членовъ Т. десятилѣтній срокъ полномочій, возобновленіе Т. по-половинно черезъ каждыя 5 лѣтъ, назначеніе председателя Т. императоромъ изъ списка 3 кандидатовъ, представленныя Т., раздѣленіе Т. на 3 секціи (законодательства, внутреннихъ дѣлъ, финансовъ) и запретилъ обсужденіе законопроектовъ въ общихъ собраніяхъ Т. Сенатусъ-консультомъ 19 августа 1807 г. Т. былъ совсѣмъ уничтоженъ, а его функціи перешли къ тремъ коммиссіямъ законодательнаго корпуса, по семи членовъ въ каждой, избиравшихся самимъ законодательнымъ корпусомъ изъ его среды, посредствомъ закрытаго голосования.

Д. К.

**Трибуты** (tributum). — Подъ именемъ Т. въ древне-римскомъ государственномъ (финансовомъ) правѣ разумѣлось обложеніе, которому подлежали имущество римскихъ гражданъ и провинціальныя земли, составлявшія аger publicus. Имущественная подать опредѣлялась цензорами (tributum ex censu), причѣмъ каждый pater familias изъ числа гражданъ, въ силу установленій Сервія Туллія, долженъ былъ вносить 0,1% съ доходовъ отъ имущества на военныя нужды; этотъ же Т. взимался съ вдовъ и сиротъ, а также съ эрариевъ (см.). Уничтоженній сенатомъ въ началѣ республики, Т. былъ восстановленъ въ концѣ V в. для уплаты жалованья солдатамъ (stipendium) и для собиранія фуражныхъ денегъ (aes hordearium), причитавшихся всадникамъ equo publico. Когда десятины съ аger publicus уплачивались не сполна, Т. налагался чаще и въ большемъ количествѣ (такъ въ 215 г. до Р. Хр. Т. наложень въ размѣрѣ 0,2%, а въ 184 г. — въ размѣрѣ 0,3%). Оттого уже рано раздаются жалобы плебеевъ на то, что они, не владѣя общественною землею, обременяются непосильными поборами по винѣ несправныхъ землевладѣльцевъ. Случаюсь, впрочемъ, что послѣ удачной войны этотъ налогъ не взимался, а суммы, уже взысканныя, возвращались совсѣмъ или отчасти. Взиманіе Т. было возлагаемо на особыхъ tribuni aegrarū; отдача этого государственнаго дохода на откупъ не допускалась. Срокъ взаимнаго и размѣръ налога опредѣлялись сенатомъ, позднѣе цензорами, при чемъ обязательство уплаты было всеобщимъ. Въ III вѣкѣ эта подать вносилась прямо въ казну. По окончаніи третьей македонской войны (168 г. до Р. Хр.) взиманіе Т. прекратилось де факто, хотя возможность обложенія имъ осталась: такъ, въ 43 г., въ критическую минуту, госу-

дарство было принуждено прибѣгнуть къ Т. (по Виллемсу, это былъ экстраординарный налогъ, не имѣвшій ничего общаго съ древнимъ tributum ex censu). Такъ какъ римскіе императоры старались не раздражать народъ податями, то вѣроятно взиманіе Т. въ императорскую эпоху не имѣло мѣста. Какъ земельный налогъ, взимавшійся съ арендаторовъ общественной земли (ager publicus), Т. составлялъ важную статью государственныхъ доходовъ. Въ провинціяхъ существовали слѣдующіе его виды: 1) decumae — десятины съ произведеній земли, продававшихся наместникомъ откупщикамъ (лица, вносящія decumae, назывались vestigiales); въ зависимости отъ урожая колебались и размѣры этого налога; 2) stipendium — налогъ, взимавшійся въ опредѣленномъ размѣрѣ съ земли (tributum soli), натурою или деньгами; этимъ именемъ обозначался также подушный налогъ (tributum capitis); 3) annona militaris (иногда annona civica) — налогъ, изъ котораго покрывались издержки по довольствію наместника, его свиты и войска. Ср. Marquardt, «Das Finanzwesen und das Militärwesen der Römer» (5-й томъ «Handbuch der römischen Altertümer», Mommsen и Марквардта, В., 1884); В. Matthias, «Die römische Grundsteuer und das Vestigalrecht» (Эрлангенъ, 1882).

**Трибухувана** (санскр. Tribhuvana = три міра) — то же, что Трilocа (см.).

**Тривы** (tribus, отъ corona tri, tres — «третъ») — части, на которыя дѣлилась римская территория, а также граждане. Древнѣйшими Т. у римлянъ были 3 патриціанскія родовыя Т. — рамновы, тицевъ и люцеровъ (Ramnes, Tities, Luceres). Не смотря на родовую характеръ, эти Т. были въ то же время территориальными дѣленіями. Подробносіе объ ихъ устройствѣ и функціяхъ достовѣрно неизвѣстны. Царю Сервію Туллію преданіе приписывало созданіе новыхъ Т., которыя сохранились въ теченіе всего республиканскаго періода и перешли даже въ императорскій. Новыхъ Т. было первоначально четыре; созданы онѣ были для административно-военныхъ цѣлей, прежде всего для облегченія набора войска. Онѣ носили территориальный характеръ, обнимая собою городъ и сельскіе округа (regiones). Эти древнѣйшія Т. носили имена Палагинской, Субурнскій, Коллинской и Эсквилинской. Т. были дѣленіями не только земли, но и людей, но вопросъ о томъ, кто именно первоначально вносился въ списки Т. и кто былъ внѣ ихъ, остается до сихъ поръ неяснымъ. Моммсенъ, напр., думаетъ, что въ списки Т. долго вносились лишь владѣльцы недвижимой собственности, Лапге — что изъ Т. исключались лишь аегаріи, Солтау — что въ первоначальныхъ Т. состояли лишь лица, обязанныя военной службой. Несомнѣнно, что уже древнѣйшія 4 Т. («Сергіевы») заключали въ себѣ не однихъ плебеевъ, а также и патрициевъ. Различіе во взглядахъ существуетъ и относительно первоначальнаго числа Т.: былъ высказанъ, напр., взглядъ, что съ самаго начала ихъ было 30, и что число это опустылось до 20 лишь вслѣдствіе уступки трети римской земли Порсеннѣ

что вовсе не находить подтверждения в первоисточниках. Относительно позднейших Т. существует, в общем, согласие. Кто записан в данной Т., тот сам и его потомство числятся в ней, даже если они мѣняютъ мѣсто жительства и приобретаютъ недвижимость в другихъ Т. Слѣдовательно, Т. указываетъ на происхождение (origo); римскіе граждане присоединяли къ своему имени название своей Т. такъ же, какъ аеиняне — название дѣма (напр., Serv. Sulpicius Q. f. Lemonia Rufus). Позднѣйшія римскія Т. заключаютъ въ себѣ всѣхъ полноправныхъ римскихъ гражданъ, не исключая пролетаріевъ и либертиновъ (вольноотпущенныхъ), но только полноправныхъ, вслѣдствіе чего запись въ Т. была равносильна дарованію гражданства съ правомъ голоса (civitas cum suffragio). Во главѣ Т. стояли cingatores tribuum («почетители Т.»), по нѣскольку въ каждой. Имъ были подчинены magistri pagorum (сельскія Т. дѣлились на pagi, городскія Т. — на vici). По Т. составлялись цензорскіе списки гражданъ и производился цензъ; по Т. совершался наборъ солдатъ въ легионы, по Т. затѣмъ стало происходить голосованіе въ комиціяхъ. По показанію Тита Ливія, число Т. было увеличено до 21-й около 494 г. до Р. Хр., причѣмъ названія старыхъ четырехъ Т. остались за четырьмя городскими Т., сельскіе же округа образовали tribus rusticae, большая часть которыхъ носила названія, заимствованныя отъ патриціанскихъ родовъ, вѣроятно потому, что въ той или другой Т. лежали имѣнія соответствующаго рода. Были, напр., Т. Эмилиева, Клавдіева, Корнелиева, Менениева, Паприева, Лемоніева и др. Съ начала IV в. до Р. Хр. число Т. стало увеличиваться благодаря завоеваніямъ и дарованію завоеваннымъ полнымъ правъ гражданства. Новыя Т. носили болѣею частью названія, заимствованныя отъ имевъ важнѣйшіе мѣстъ, лежавшихъ въ ихъ предѣлахъ. «Изъ новыхъ гражданъ» (по выраженію Т. Ливія) сразу были созданы въ 387 г. четыре Т. Къ 241 г. до Р. Хр. число Т. дошло до 35. Последними были образованы Т. Velina и Quirina. Затѣмъ римляне не увеличивали уже числа Т., а распредѣляли новыхъ гражданъ между 35 прежними. Объясняется это тѣмъ, что Т. рано (уже около времени первой сепоссіи) стали обращаться въ политическія дѣленія, по которымъ подавался голоса въ народныхъ собраніяхъ, сначала въ сословно-плебейскихъ concilia plebis, затѣмъ въ общенародныхъ трибутныхъ комиціяхъ, наконецъ (вѣроятно, около середины III в.) по Т. стали подаваться голоса и въ центуріатныхъ комиціяхъ, что и заставляло оставить число Т. неизмѣннымъ, чтобы избѣгать частыхъ измѣненій въ организаціи важнѣйшаго народнаго собранія (см. Комиціи, XV, 851 — 852). Въ виду значенія Т., какъ единицъ, по которымъ производилось голосованіе, большое значеніе получило вопросъ о распредѣленіи гражданъ по Т. Когда число Т. стало значительнымъ, городскія Т., которыхъ было всего четыре и въ которыхъ было много простого, бѣднаго рабочаго народа, мелкихъ ремесленниковъ и

торговцевъ, стали считаться низшими сравнительно съ сельскими, къ которымъ были приписаны крестьяне и крупныя земледѣльцы (хотя многие изъ нихъ и жили въ Римѣ). Въ городскія Т., между прочимъ, записывали всѣхъ вольноотпущенныхъ. Усвоивъ себѣ этотъ взглядъ на сравнительное значеніе Т. городскихъ и сельскихъ, цензоры стали переводить гражданъ изъ сельскихъ Т. въ городскія въ видѣ наказанія. Чтобы усилить значеніе городского населенія, цензоръ Анній Клавдій Слѣпой (312 г.) далъ ему доступъ во всѣ Т., но это вызвало сильное раздраженіе въ ревнителяхъ старины, и цензоръ Квинтъ Фабіій опять сосредоточилъ этихъ гражданъ въ четырехъ городскія Т. (304 г.), за что будто-бы и получилъ прозваніе «Махизмъ». Особенно продолжительной была борьба по вопросу о правахъ вольноотпущенныхъ, число которыхъ постоянно увеличивалось. Разные цензоры различно рѣшали вопросъ о томъ, допускать-ли либертиновъ лишь въ четыре городскія Т., или же и въ сельскія. Эта борьба протянулась до конца республики. Послѣ союзической войны (см. XXXI, 91—92) тотъ же вопросъ возникъ относительно союзниковъ, принятыхъ въ число полноправныхъ гражданъ. Вожди демократической партіи (Суллицій Руфъ, Цинна) настаивали на правѣ новыхъ гражданъ записываться въ любую Т.; ихъ противники хотѣли сосредоточить всю массу новыхъ гражданъ въ нѣсколькихъ Т., чтобы этимъ ослабить значеніе ихъ голосовъ въ комиціяхъ. Послѣ упорной борьбы вопросъ былъ рѣшенъ въ пользу новыхъ гражданъ. На сторону такого рѣшенія склонился даже Сулла. Паденіе республики и исчезновеніе комицій совершенно подорвали значеніе Т. Онѣ продолжали существовать и въ императорскую эпоху, но вся роль ихъ стала сводиться къ тому, что по Т. производился въ Римѣ раздача хлѣба.

*Литература.* Grotefend, «Die römischen Tribus in historischer und geographischer Beziehung» (въ «Zeitschr. f. d. Alterthumswiss.», 1836, № 114—118); еро же, «Imperium Romanum tributum descriptum» (Ганноверъ, 1863); Mommsen, «Die römischen Tribus in administrativer Beziehung» (Альтона, 1844); еро же статьи о собраніяхъ по Т. въ «Römische Forschungen» (I, B., 1864); Soltan, «Ueber Entstehung und Zusammensetzung der altrömischen Volksversammlungen» (Б., 1880; значительная часть книги посвящена вопросу о Т.); Kubitschek, «Imperium Romanum tributum descriptum» (Вѣна, 1839). Д. К.

**Травандружъ** — см. Траванкортъ.

**Тривени** (санскр. Triveni — три косы) — въ Индіи священное мѣсто соединенія двухъ реальныхъ рѣкъ Гауга и Джамны, съ третьей, воображаемой — Сарасвати (см.), которая, будто-бы, скрывшись подъ землей, течетъ также къ этому мѣсту, чтобы слиться съ величайшей и наиболѣе чтимой рѣкой Индіи — Гангомъ. Другое названіе этого мѣста — Праяга (санскр. Prayāga — мѣсто жертвоприношенія). Мѣсто это принадлежитъ къ числу наиболѣе чтимыхъ *тирхас* (см.), хотя и потеряло часть своей святости съ тѣхъ поръ, какъ импера-

торь Акбаръ осквернилъ его, воздвигнувъ крѣпость Аллабадъ у самаго соединенія Ганга и Джамны. Такъ какъ названныя три рѣки часто представляются въ образѣ женъ-подругъ мужской троицы (Тримурти: см.) Шивы, Вишну и Брахмы, или ихъ трехъ *шакти* (см.), то слиянiе ихъ является какъ-бы естественнымъ символомъ женской троицы трехъ великихъ богинь. По общему вѣрью, люди, умирающіе вблизи этой святыни, получаютъ сейчасъ-же вѣчное блаженство. Отсюда древній обычай лишать себя жизни въ данной мѣстности, особенно путемъ самоубиенія въ водахъ Ганга. Сюда же, поэтому, стремились въ старину вдовы для совершенія обряда самосожженія. О религиозныхъ самоубиствахъ въ данной мѣстности сохранился рядъ историческихъ свѣдѣтельствъ. Здѣсь утонуло, напр., нѣкій царь Джанга, какъ гласитъ древняя надпись, начатаянная въ «*Journal of the Asiat. Soc. of Bengal*» (т. VIII, 174) и «*Asiatic Researches*» (т. XIII, 361). О томъ же свѣдѣтельству въ своемъ описаніи Т.-праги китайскій путешественникъ VII в. Хьюенъ-Цзангъ (см. S. Julien, «*Voyages des Pèlerins Bouddhistes*», т. II, 276), а также магометанскіе писатели Альбируни и Массуди (Reinaud, «*Memoire sur l'Inde*», стр. 230, и «*Fragments Arabes et Persans*», стр. 103). Въ мартѣ мѣсяцѣ въ Т. и теперь происходитъ ежегодное собраніе вѣрующихъ (такъ назыв. *mela*), съ цѣлью омовенія себя въ священнѣмъ струяхъ. С. Б.—ч.

**Тришквара** (санскр. Trivikrama—совершающій три шага)—въ индійской мифологіи одинъ изъ эпитетовъ бога Вишну, встрѣчаемый уже въ Ригведѣ и служащій иногда аменемъ Вишну. Онъ указываетъ на три шага, которые Вишну, будто-бы, дѣлаетъ въ мировомъ пространствѣ и подъ которыми комментаторы обыкновенно разумѣютъ три главные момента солнечнаго пути: восходъ, зенитъ, заходъ. С. Б.—ч.

**Тришнзій** — св. мученикъ, пострадалъ при Деціи, въ 251 г., въ памфилійскомъ городѣ Пергін; за распространеніе христіанской вѣры и нежеланіе отречься отъ Христа былъ обезглавленъ. Память 1 марта.

**Тривііи** (Trivium)—эпитетъ Меркурія, какъ покровителя дорогъ и путешествующихъ, которому на перепутьяхъ ставились термы, иногда о трехъ головахъ (по числу трехъ пересѣкающихся дорогъ—*tres viae*).

**Тривіушь** — три луча тѣла яглокожихъ, достроенныхъ по кажущейся лучистой симметріи, отличаемыхъ отъ бивіума или двухъ лучей ихъ тѣла. Т. лучше всего выражены у неуравновѣнныхъ морскихъ ежей и голотурій. Подробности см. Яглокожія (т. XII, стр. 778—781), а также Голотурія (т. IX, стр. 109—110) и Морскіе ежи (т. XIX, стр. 883—885).

**Тривіа** (Trivia)—одинъ изъ эпитетовъ Дианы. Когда къ чисто италійскимъ чертамъ богини Дианы присоединились черты греческой Артемиды, римская Диана стала почитаться какъ помощница при родахъ, какъ представительница горной и дѣвонной жизни и, между прочимъ, охоты, какъ божество ночи, съ ея таинственными явленіями. Въ этомъ

последнемъ значеніи она была отождествлена также съ греческой Гекатой, богиней ночи, подземнаго міра и волшебства. Будучи богиней чаръ и таинственныхъ ужасовъ ночи, Диана считалась покровительницей распутий (откуда и эпитетъ—Trivia), и изображалась съ тремя головами, глядящими на три дороги. Какъ покровительницу дорогъ и путешествующихъ, путники призывали ее подъ именемъ *dea Semitalis*. Вблизи Арній находилось посвященное Т. озеро съ рошей, гдѣ Т. была известна подъ именемъ *nemogensis*. Въ честь Т. и Аполлона Августомъ былъ выстроенъ мраморный храмъ на Палатинѣ. Н. О.

**Тригартга** (санскр. Trigarta или Trigartta)—«страна съ тремя крѣпостями», упоминаемая въ Магабхаратѣ. Въ настоящее время ее отождествляютъ съ сѣвернымъ горнымъ владѣніемъ Коччъ, жители котораго до сихъ поръ называютъ свою страну «страной Трайгартга» (Trigarti-ka-mulk). Известный археологъ-географъ Индіи, Кеннингемъ, отождествляетъ, однако, Т. съ Джалангаръ Доабомъ и Кангрою. С. Б.—ч.

**Тригунія** (Trigunia), собственно трехженскія растенія—третій порядокъ системы Линнея, содержащій растенія, у которыхъ три пестика.

**Тригла**—см. Морская ласточка.

**Триглавъ** (словенск. Triglav, чешск. Triblav, нѣм. Terglau, Mont-Terglou)—высочайшая гора въ Трентской группѣ Юльскихъ Альповъ, возвышается въ видѣ крутой скалистой массы на границѣ двухъ австрійскихъ коронныхъ земель Карайны и Горныц и образуетъ водораздѣлъ рр. Савы и Сочи (Isonez). На Ю Т. ограничивается глубокою долиною Вохейна, на С горнымъ проходомъ Лукни (Lukniapass) и долиною р. Бистрицы (Bistriz); на З его отроги простираются до верховьевъ р. Сочи, на В—до Турвенской Савы. Гора состоитъ изъ черепичной извести, очень ущелиста, бѣдна водою и имѣетъ нѣсколько глетчеровъ, изъ которыхъ самый большой—Треглавскій глетчеръ (1/2 кв. км.)—находится на сѣверо-вост. сторонѣ. Самая средняя и вмѣстѣ съ тѣмъ высочайшая вершина *Большой Т.* представляетъ обнаженный, крутой обелискъ въ 2864 метра высотой, соединенный съ восточнымъ, *Малымъ Т.* (2740 м.), острымъ горнымъ гребнемъ. Съ вершины ея открывается великолѣпный видъ на ближнія и дальнія окрестности. Подъемъ сюда (первымъ поднялся на вершину Т. врачъ Биллоньеръ въ 1778 г.), облегченнѣе въ настоящее время различными удаченіями, происходитъ со стороны Вохейна на В через охранный домъ Маріи-Терезіи (Maria-Teresia Schutzhaus) на высотѣ 2404 м., на С со стороны Ленгенфельда и на З со стороны долины р. Тренты. Съ юго-зап. стороны у подножья Т. лежатъ террасообразно одно надъ другимъ 7 небольшихъ Триглавскихъ озеръ.

**Три главы**.—Одно изъ главныхъ заботъ византийскаго имперъ Юстиніана I было возсоединить съ первкою многочисленныхъ монофизитовъ (см. Монофизитство, XIX, 786), жившихъ въ Византийской имперіи, и на единствѣ религіозномъ основать единство гражд-

данское и государственное. Въ числѣ приближенныхъ къ императору лицъ находился Теодоръ Аскида, архіепископъ Кесарія Каппадокійской, оригенистъ. Когда на соборѣ въ Константинополѣ (541 г.) состоялось осужденіе оригенизма, Аскида, чтобы отвлечь вниманіе императора отъ оригенистовъ, присовѣтовалъ ему заняться обращеніемъ монофизитовъ. Онъ доказывалъ, что стоить только произнести анаематствоваіе на Теодора, Теодорита и Иву, до тѣхъ поръ не осужденныхъ, не смотря на ихъ несторіанство, — и миръ церковный водворится; монофизиты охотно перейдутъ къ церкви, императоръ покроеетъ себя вѣчною славою. Императоръ согласился на предложенный ему планъ и въ 544 г. издалъ первый эдиктъ о Т. главахъ. Въ немъ осуждался Теодоръ Мопсуетскій, какъ отецъ несторіанской ереси, сочиненія Теодорита Кирскаго противъ св. Кирилла и письмо Ивы Едесскаго къ Марію Персу. Название эдикта обусловливалось не тѣмъ, что Теодоръ, Теодоритъ и Ива были главами несторіанской ереси, а тѣмъ, что каждому изъ нихъ посвящена была отдѣльная глава. Въ началѣ споръ происходилъ собственно о Т. главахъ эдикта Юстиніанова, но скорѣ первоначальный смыслъ этихъ словъ былъ забытъ и главами стали называть самихъ Теодора, Теодорита и Ивы. Въ западныхъ церквахъ эдиктъ встрѣтилъ сильную оппозицію. Кареагенскій епископъ Понтіанъ рѣшительно отказался подписать его; ученый діакопъ кареагенской церкви Фульгенцій Феррандъ написалъ въ опроверженіе эдикта трактатъ, съ которымъ согласились всѣ на Западѣ. Вигилій, папа римскій, также былъ противъ эдикта (см. Вигилій, VI, 228, и поправку въ концѣ VI-го тома). Западные епископы видѣли въ осужденіи Т. главъ униженіе халкидонскаго собора, хотя для такого взгляда не было достаточныхъ оснований. Противодѣйствіе западныхъ епископовъ смутило Юстиніана. Въ 547 г. онъ вызвалъ въ Константинополь Вигилія и многихъ другихъ западныхъ епископовъ, которые, однако, продолжали не соглашаться съ эдиктомъ. Вигилій только тогда согласился содѣйствовать достиженію цѣли императора, когда Теодора напомнилъ ему о его подпискѣ при вступленіи на римскую кафедру. Онъ составилъ іудіциальн на Т. главы, хитростью склонилъ подписаться подъ нимъ западныхъ епископовъ, бывшихъ въ Константинополь, и представилъ его царю. Узнавъ о хитрости, западные епископы возстали противъ Вигилія. Во главѣ противной ему партіи стоялъ африканскій епископъ Факулдъ Германскій, написавшій 12 книгъ въ защиту Теодора, Теодорита и Ивы. Въ западныхъ церквахъ распространялись самые невыгодные слухи на счетъ папы. Вигилій попросилъ у императора обратно свой *judicatum* и предлагалъ созвать вселенскій соборъ, опредѣляющій котораго всѣ необходимо должны подчиниться. Юстиніанъ на созваніе вселенскаго собора согласился, но *judicatum* не возвратилъ. Въ 551 г. императоръ еще разъ сдѣлалъ попытку склонять западныхъ епископовъ на свою сторону, для чего пригласилъ ихъ на соборъ въ Констан-

тинополь. Прибыли только немногіе и всѣтаки не соглашались съ императорскимъ эдиктомъ. Юстиніанъ изложилъ и заточилъ ихъ, а на мѣсто ихъ поставилъ такихъ, которые съ нимъ были согласны. Въ томъ же 551 г. онъ издалъ новый эдиктъ, въ которомъ особенно развивалась мысль, что осужденіе Теодора, Теодорита и Ивы не противорѣчитъ халкидонскому собору. Въ 553 г. созванъ былъ въ Константинополь пятый вселенскій соборъ для окончательнаго рѣшенія спорнаго вопроса. Отцы собора пришли къ заключенію, что Теодоръ Мопсуетскій — дѣйствительно еретикъ-несторіанинъ и долженъ быть осужденъ; достойны осужденія и сочиненія Теодорита, но онъ самъ, какъ отказавшійся отъ Несторія и потому оправданный халкидонскимъ соборомъ, не подлежитъ осужденію. Письмо Ивы Едесскаго соборъ также осудилъ, не касаясь самаго папа Ивы. На Востокѣ, гдѣ съ самаго начала церковь соглашалась съ эдиктомъ 544 г., утверженіеятаго вселенскаго собора не встрѣтило противодѣйствія. Иначе дѣло стояло на Западѣ; прошло цѣлое подстолятіе, прежде чѣмъ защитники Теодора, Теодорита и Ивы согласились здѣсь на признаніеятаго вселенскаго собора. Папа Вигилій, во время соборныхъ засѣданій приславшій императору свой отзывъ противъ осужденія вышепоименованныхъ лицъ, по окончаніи собора всѣтаки подписалъ соборныя опредѣленія, и былъ отпущенъ въ Римъ, послѣ почти семилѣтняго пребыванія въ Константинополѣ. Преемникъ его, Пелагій (555 г.), принималъ пятый вселенскій соборъ, и поэтому долженъ былъ выдержать борьбу противъ многихъ западныхъ церквей, не принявшихъ собора. Папа Григорій Вел. (въ концѣ VI вѣка) боролся съ послѣдними защитниками Теодора, Теодорита и Ивы—епископами ирландскими. Послѣ Григорія авторитетъятаго вселенскаго собора непрерываемо утверждается во всей церкви наравнѣ съ первыми четырьмя вселенскими соборами. Ср. А. Лебедевъ, «Споръ о трехъ главахъ и пятый вселенскій соборъ» («Душеполезное Чтеніе», 1875, №№ 10, 11 и 12); Ф. Терновскій, «Грековосточная церковь въ періодъ вселенскихъ соборовъ» (Кіевъ, 1883); А. Доброклонскій, «Сочиненіе Факулда, епископа Германскаго, въ защиту трехъ главъ» (М., 1880); Е. Смирновъ, «Исторія христіанской церкви» (СПб., 1901).

**Триглавыя** (Triglitidae) — синонимъ бычковыхъ (Cottidae), иваче панцирнощекихъ (см.; Catarrhactae), сем. рыбъ изъ подотряда колючекрыхъ (Acanthopterygii). Впрочемъ, различными систематиками эти наименованія понимаются неодинаково.

**Триглавъ** — въ дорическомъ архитектурномъ стилѣ часть антаблемента колоннъ, чередующаяся съ его нижнею поастъ (фризъ) съ метопами такимъ образомъ, что одна изъ такихъ частей находится надъ колонною, а другая надъ срединною междуколоннаго пространства; представляетъ собою какъ-бы конецъ потолочной бабки, нѣсколько выступающій впередъ въ видѣ продолговатаго въ вертикальномъ направленіи четырехугольника, на которомъ имѣются двѣ цѣльныя ко-



роткия каннелюры въ среднѣ и двѣ полу-каннелюры по крайнѣ (см. Древнегреческое искусство, т. XI, 128).

**Триглицериды** — см. Жиры, Эфирные сложные.

**Тригональная система**—одна изъ кристаллографическихъ системъ, характерный признакъ всѣхъ классовъ которой—присутствие одной тройной оси симметрии (или шестерной оси сложной симметрии), т. е. способность кристалловъ принимать прежнее положение въ пространствѣ при поворотѣ на  $120^\circ$  вокругъ этой оси. Нѣкоторые классы этой системы стоятъ въ очень близкой связи съ гексагональной системой, съ которой она и соединялась прежде и только недавно стала разсматриваться какъ самостоятельная система. Въ зависимости отъ того, какіе элементы симметрии будутъ еще присоединяться къ тройной оси симметрии, мы получимъ семь различныхъ классовъ этой системы (см. далѣе). Всѣ формы Т. системы могутъ обозначаться или по системѣ Браве или по системѣ Миллера. Первый принялъ систему четырехъ осей, изъ которыхъ три равныя оси (оси  $a$ ) лежатъ въ горизонтальной плоскости (см. фиг. 1,  $a$  и  $b$ , первый—видъ

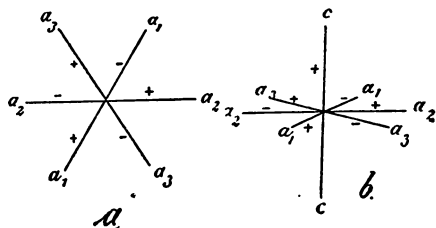

Фиг. 1.

сверху, второй—въ перспективѣ), пересѣкаясь подъ равными углами въ  $60^\circ$ , четвертая къ нимъ перпендикулярна (ось  $c$ ) слѣдовательно, вертикальна, при чемъ величина ея у каждаго минерала различна, больше или меньше  $a$ , напр. для кварца отношеніе  $a : c = 1 : 1,099$ , для турмалина  $a : c = 1 : 0,45181$ . Каждая грань каждой формы обозначается символомъ изъ четырехъ цифръ, при чемъ отрезки осей  $a$  обозначаются попеременно  $+$  и  $-$  (какъ это видно на фигурѣ), такъ что, напр., грань основной пирамиды перваго рода обозначается  $(10\bar{1}1)$ , при чемъ порядокъ, въ какомъ берутся отрезки осей, можно видѣть изъ слѣду-

$a_1 a_2 a_3 c$

ющей схемы  $(10\bar{1}1)$ . Сумма трехъ первыхъ индексовъ всегда равна  $=0$ . Въ послѣднее время обозначеніе это почти уже не употребляется, такъ какъ оно совершенно не отвѣчаетъ молекулярному строенію кристалловъ, и для обозначенія формъ Т. системы пользуются системой Миллера. Послѣдній принялъ систему трехъ осей, пересѣкающихся подъ равными углами одна съ другой, при чемъ направлениями этихъ осей служатъ ребра основной Т. пирамиды (или ромбоэдра, см.

фиг. 2), поэтому для каждаго минерала уголъ между осями  $-a$  будетъ иной, величины же всѣхъ трехъ осей всегда равны. Напр. для турмалинами  $\alpha = 113^\circ 51,5'$ . При такомъ обозначеніи основная положительная Т. пирамида (или ромбоэдръ) получаетъ символъ  $\{100\}$ , базисъ  $\{111\}$ , призма  $\{2\bar{1}1\}$  и т. д. Всѣ верхніе отрезки осей имѣютъ знакъ  $+$ , всѣ три нижніе — (см. черт.). Это обозначеніе является вполнѣ рациональнымъ для всѣхъ классовъ Т. системы. Слѣдуетъ различать слѣдующіе семь классовъ этой системы. 1) Тригонально-пирамидальный классъ (гемиморфнотетартгоэдрический или одгоэдрический) — присутствуетъ только тройная ось симметрии. Характерной формой этого класса является Т. пирамида. Представителемъ этого класса служатъ иодонокислый натрій. 2) Ромбоэдрический классъ (ромбоэдрически тетартгоэдрический классъ) имѣетъ тройную ось симметрии, являющуюся въ то же время шестерной осью

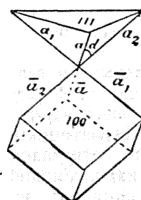

Фиг. 2.

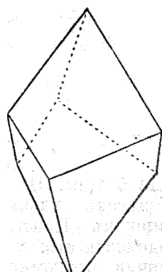

Фиг. 3.

сложной симметрии. Характерной формой служатъ ромбоэдръ (см. фиг. 2). Сюда принадлежатъ минералы: доптазъ, фенакитъ и т. д. 3) Тригонально-трапецоэдрический классъ (трапецоэдрически тетартгоэдрический классъ) —помимо одной тройной оси симметрии имѣетъ еще три двойныхъ оси, расположенныхъ въ плоскости перпендикулярной къ тройной оси. Характерной формой служатъ Т. трапецоэдръ (см. фиг. 3). Сюда принадлежатъ минералы: киноварь, кварцъ и т. д., а также камфора, виноградный сахаръ, бензилъ и т. д.

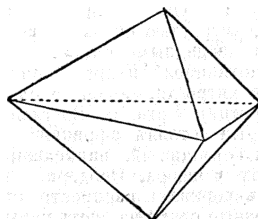

Фиг. 4.

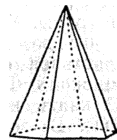

Фиг. 5

4) Тригонально-бипирамидальный классъ (тригонально-тетартгоэдрический классъ), помимо тройной оси, также плоскость симметрии, перпендикулярная къ ней. Типичной формой является Т. бипирамида (см. фиг. 4). Представителемъ этого класса еще не найдено. 5) Дитригонально-пирамидальный классъ (гемиморфнотетартгоэдрический классъ)

морфно-гемэдрический)—помимо тройной оси симметрии, еще три параллельная ей плоскости симметрии. Характерная форма—дигригональная пирамида (см. фиг. 5). Сюда принадлежат минералы: турмалин, параргирит и т. д. 6) Дигригонально - скаленоэдрический класс (ромбоэдрически-гемэдрический)—помимо тройной оси симметрии еще три параллельная ей плоскости симметрии и три двойных оси симметрии, делящая пополам углы между плоскостями симметрии. Типичной формой является дигригональный скаленоэдр (см. фиг. 6). Къ этому классу принадлежат очень многие важные минералы: известковый шпат (кальцит), корунд (сапфир, рубин), желтый блеск, седитра, желтый шпат и т. д. 7) Дигригонально - бипирамидальный класс (тригонотипно-гемэдрический) — помимо тройной оси симметрии—еще три параллельных ей плоскости симметрии и одна плоскость симметрии, перпендикулярная ей. Характерной формой является дигригональная бипирамида (см. ф. 7). Пред-

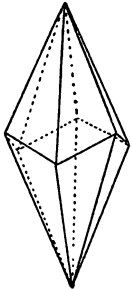

Фиг. 6.

ставителей этого класса еще не найдено. Помято, что в каждом из этих классов помимо указанной характерной формы наблюдаются еще формы, представляющія частные случаи этой основной формы, напр. в 6-мъ классѣ помимо дигригонального скаленоэдра наблюдаются еще: базисъ, гексагональные призмы первого и второго рода, ромбоэдр, дигексагональные призмы и гексагональные бипирамиды. Фиг. 8 изображаетъ напр. кри-

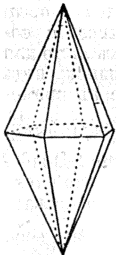

Фиг. 7.

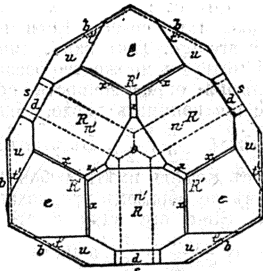

Фиг. 8.

сталл турмалина (пятый класс), на которомъ наблюдаются: Т. призма ( $s'$ ), положительная Т. пирамида ( $R$  и  $R'$ ) и отрицательная Т. пирамида ( $n$ ). Въ оптическомъ отношеніи всѣ кристаллы Т. системы одноосны. Кристаллы первого и третьего вращаютъ плоскость поляризаціи (см. Поляризація свѣта). Кристаллы обладаютъ дихроизмомъ (см.). Кристаллы первого, третьего и пятого классовъ показываютъ полярное распределение пироэлектричества (см. Пироэлектричество), находящееся въ строгой зависимости съ степенью симметрии того класса, къ какому принадлежитъ данный минералъ. Подробности см.

Groth, «Физическая кристаллографія» (1897, 456—498); Е. Федоровъ, «Курсъ кристаллографіи» (1897, 153—157). В. В.

**Триго́ния** (Trigonia)—родъ пластинчатожаберныхъ моллюсковъ (Lamellibranchiata) отряда нитежаберныхъ (Filibranchiata), принадлежащій къ сем. Trigoniidae, въ которомъ лишь въ родѣ Т. есть нѣсколько нѣтъ живущихъ видовъ. Раковина равностворчатая, толстая съ сильнымъ развитіемъ перламутрового слоя, болѣе или менѣе треугольная, овальная или трапецевидная, неравнобочная, съ сильно развитыми расходящимися поперечноисчерченными зубами (главными зубовъ 2 на правой и 3 на лѣвой створкѣ). Два мускула, собирающихъ створки, лопасти мантии свободны безъ сифоновъ съ глазами по краю. Нога съ расширенной зазубренной по краямъ подошвою; 5 видовъ въ моряхъ около Австраліи.

Н. Кн.

**Тригонометрическія таблицы**—содержатъ логаріемы (см.) тригонометрическихъ функций: синуса, косинуса, тангенса и котангенса (см. Тригонометрія). Наиболее распространены у насъ таблицы подъ заглавіемъ «Логаріемически - тригонометрическое руководство» барона Георга Веги, обработанное Бремеромъ.

**Тригонометрія**.—Соотношенія между сторонами и углами треугольниковъ (см.) выражаются при помощи особаго рода функций, назыв. *тригонометрическими*. Этимъ функциямъ даны особая названія: *синусъ*, *косинусъ*, *тангенсъ*, *котангенсъ*, *секансъ* и *косекансъ*. Предпожимъ, что, принявъ точку  $O$  за центръ, радиусомъ  $OA$  опишемъ дугу  $AB$ . Точка  $A$  наз. *началомъ* дуги  $AB$ , а точка  $B$  — *концомъ* дуги  $AB$ . Представимъ себѣ уголъ  $AOB$ , вершина котораго находится въ точкѣ

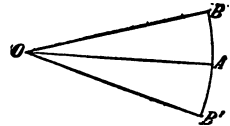

Фиг. 1.

$O$ , а стороны проходятъ черезъ точки  $A$  и  $B$ . При измѣненіи радиуса  $OA$  дуга  $AB$ , ограниченная сторонами даннаго угла, мѣняется, но отношеніе  $OA$  остается неизмѣннымъ. Это отношеніе служитъ *мѣрою* даннаго угла. Такъ какъ равные углы можно отложить по разнымъ сторонамъ прямой  $OA$ , то, для того, чтобы отличить одинъ уголь отъ другого, согласимся одинъ изъ угловъ выражать числомъ положительнымъ, а другой числомъ отрицательнымъ. Если дуги  $AB$  и  $A'B'$  описанныя радиусомъ  $OA$  равны, то и уголь  $AOB$  равенъ углу  $A'O'B'$ . Если напр.  $\frac{AB}{OA} = \frac{1}{3}$ , то согласимся говорить, что уголь  $AOB$  равенъ  $\frac{1}{3}$  и что уголь

$A'O'B'$  равенъ  $(-\frac{1}{3})$ . Такимъ образомъ всякому отвлеченному числу (положительному или отрицательному) соответствуетъ вполне определенный уголь. Если мы изъ конца дуги  $B$  опустимъ перпендикуляры  $BP$  и  $BQ$  на

прямую  $OA$  и на прямую  $OC$  перпендикулярную къ  $OA$ , то получимъ отръзки  $OP$  и  $OQ$  (черт. 2), которые назыв. *проекциями*  $OB$  на  $OA$  и на  $OC$ . Предположимъ, что уголъ  $\Delta OVB$  не мѣняется, а измѣняется радиусъ  $OA$ ;

въ такомъ случаѣ отношенія  $\frac{OP}{OA}$  и  $\frac{OQ}{OA}$  оста-

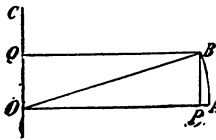

Черт. 2.

таются неизмѣнными. Здѣсь возможны слѣдующіе частные случаи. Проекція  $OB$  на  $OA$  можетъ быть направлена въ ту же сторону, какъ и отръзокъ  $OA$  или же въ сторону противоположную (черт. 3). Точно также проекція  $OB$  на  $OC$  можетъ имѣть

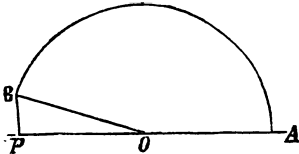

Черт. 3

направление  $OC$  или направление противоположное (черт. 4). Направление  $OC$  выбрано такъ, чтобы прямой уголъ  $\Delta OCB$  былъ положительный. Если уголъ  $\Delta OVB$  равенъ  $\alpha$ , то *синусомъ*  $\alpha$  ( $\text{Sin} \alpha$ ) назыв. отношеніе  $\frac{OQ}{OA}$  въ случаѣ, если  $OQ$  имѣетъ одинаковое на-

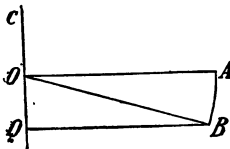

Черт. 4.

правление съ  $OC$ . Если же  $OQ$  направлено противоположно  $OC$ , то

$$\text{Sin} \alpha = -\frac{OQ}{OA}.$$

Отношеніе  $\frac{OP}{OA}$  назыв. *косинусомъ*  $\alpha$  ( $\text{Cos} \alpha$ )

въ случаѣ, если  $OP$  одинаково направлено съ  $OA$ . Если же  $OP$  имѣетъ противоположное направление съ  $OA$ , то

$$\text{Cos} \alpha = -\frac{OP}{OA}.$$

Въ учебникахъ Т. можно найти доказательство слѣдующихъ формулъ:

$$\text{Sin} (-\alpha) = -\text{Sin} \alpha, \text{Cos} (-\alpha) = \text{Cos} \alpha,$$

$$\text{Sin} \left(\frac{\pi}{2} - \alpha\right) = \text{Cos} \alpha, \text{Cos} \left(\frac{\pi}{2} - \alpha\right) = \text{Sin} \alpha,$$

$$\text{Sin} (\pi - \alpha) = \text{Sin} \alpha, \text{Cos} (\pi - \alpha) = -\text{Cos} \alpha,$$

$$\text{Sin} (\pi + \alpha) = -\text{Sin} \alpha, \text{Cos} (\pi + \alpha) = -\text{Cos} \alpha,$$

$$\text{Sin} (2\pi - \alpha) = -\text{Sin} \alpha, \text{Cos} (2\pi - \alpha) = \text{Cos} \alpha,$$

$$\text{Sin} (2\pi + \alpha) = \text{Sin} \alpha, \text{Cos} (2\pi + \alpha) = \text{Cos} \alpha.$$

При помощи этихъ формулъ вычисленіе  $\text{Sin} \alpha$  и  $\text{Cos} \alpha$  приводится къ случаю, когда  $\alpha$  число положительное, не превосходящее  $\frac{\pi}{4}$ .

Изъ формулъ

$$\text{Sin} (\alpha + \beta) = \text{Sin} \alpha \text{Cos} \beta + \text{Cos} \alpha \text{Sin} \beta,$$

$$\text{Cos} (\alpha + \beta) = \text{Cos} \alpha \text{Cos} \beta - \text{Sin} \alpha \text{Sin} \beta$$

слѣдуетъ

$$\text{Sin} a + \text{Sin} b = 2 \text{Sin} \frac{a+b}{2} \text{Cos} \frac{a-b}{2},$$

$$\text{Sin} a - \text{Sin} b = 2 \text{Sin} \frac{a-b}{2} \text{Cos} \frac{a+b}{2},$$

$$\text{Cos} a + \text{Cos} b = 2 \text{Cos} \frac{a+b}{2} \text{Cos} \frac{a-b}{2},$$

$$\text{Cos} a - \text{Cos} b = -2 \text{Sin} \frac{a+b}{2} \text{Sin} \frac{a-b}{2}.$$

Функции  $\text{Sin} 2\alpha$  и  $\text{Cos} 2\alpha$  выражаются через  $\text{Sin} \alpha$  и  $\text{Cos} \alpha$  слѣдующимъ образомъ:

$$\text{Sin} 2\alpha = 2 \text{Sin} \alpha \text{Cos} \alpha,$$

$$\text{Cos} 2\alpha = \text{Cos}^2 \alpha - \text{Sin}^2 \alpha.$$

Вслѣдствіе соотношенія

$$\text{Cos}^2 \alpha + \text{Sin}^2 \alpha = 1$$

последняя формула принимаетъ слѣдующіе виды;

$$\text{Cos} 2\alpha = 1 - 2 \text{Sin}^2 \alpha \text{ или } \text{Cos} 2\alpha = 2 \text{Cos}^2 \alpha - 1.$$

Здѣсь для сокращенія написано  $\text{Sin}^2 \alpha$  и  $\text{Cos}^2 \alpha$  вмѣсто  $(\text{Sin} \alpha)^2$  и  $(\text{Cos} \alpha)^2$ . Тригонометрическія функции *тангенсъ* ( $\text{tg}$ ), *котангенсъ* ( $\text{ctg}$ ), *секансъ* ( $\text{sec}$ ) и *косекансъ* ( $\text{cosec}$ ) опредѣляются слѣдующимъ образомъ:

$$\text{tg} \alpha = \frac{\text{Sin} \alpha}{\text{Cos} \alpha}, \text{ctg} \alpha = \frac{\text{Cos} \alpha}{\text{Sin} \alpha}$$

$$\text{sec} \alpha = \frac{1}{\text{Cos} \alpha}, \text{cosec} \alpha = \frac{1}{\text{Sin} \alpha}$$

Отмѣтимъ нѣкоторыя свойства тангенса.

$$\text{tg}(\alpha + \beta) = \frac{\text{tg} \alpha + \text{tg} \beta}{1 - \text{tg} \alpha \cdot \text{tg} \beta},$$

$$\text{tg} 2\alpha = \frac{2 \text{tg} \alpha}{1 - \text{tg}^2 \alpha},$$

$$\text{tg} \frac{\alpha}{2} = \frac{\text{Sin} \alpha}{1 + \text{Cos} \alpha} = \frac{1 - \text{Cos} \alpha}{\text{Sin} \alpha}.$$

Функции обратныя тригонометрическимъ наз. *крутовыми*: *арксинусъ* ( $\text{arc Sin}$ ), *арккосинусъ* ( $\text{arc Cos}$ ), *арктангенсъ* ( $\text{arc tg}$ ), *арккотангенсъ* ( $\text{arc ctg}$ ), *арксекансъ* ( $\text{arc sec}$ ) и *арккосекансъ* ( $\text{arc cosec}$ ). Если напр.  $\text{tg} \alpha = a$ , то  $\alpha = \text{arc tg} a$ . Такъ какъ данному числу  $a$  соответствуетъ множество различныхъ  $\alpha$ , то для большей опредѣленности согласились подъ  $\text{arc tg} a$  понимать число, лежащее въ промежуткѣ  $(-\frac{\pi}{2}, \frac{\pi}{2})$ . Въ этомъ промежуткѣ тангенсъ можетъ имѣть любое значеніе. Подобнымъ же образомъ предполагается, что числа  $\text{arc Sin} a$ ,  $\text{arc ctg} a$  и  $\text{arc cosec} a$  лежатъ между  $-\frac{\pi}{2}$  и  $\frac{\pi}{2}$ , а числа  $\text{arc Cos} a$  и  $\text{arc sec} a$  между  $0$  и  $\pi$ .

Тригонометрическія функции имѣютъ очень важное значеніе: онѣ встрѣчаются въ очень многихъ вопросахъ анализа и геометрии. Такъ какъ вычисленія облегчаются при помощи логарифмовъ, то въ таблицахъ помѣщаются не самыя тригонометрическія функции, но ихъ логарифмы (см.). Углы въ таблицахъ выражены не числами, а градусами. Если данный уголъ равенъ  $\alpha$ , то онъ содержитъ  $\frac{180\alpha}{\pi}$  *градусовъ*; 60-ая часть градуса наз. *минутой*, а 60-ая часть минуты — *секундой*. Тригонометрическія таблицы вычисляются при помощи рядовъ (см.).

Соотношенія между сторонами и углами прямолинейнаго треугольника (см.) выражаютъ

ся следующими формулами. Если обозначим углы треугольника через  $A, B$  и  $C$ , а противолежащая им стороны через  $a, b$  и  $c$ , то получим

$$\frac{A+B+C}{\sin A} = \frac{\pi}{b} = \frac{\sin C}{c},$$

$$a^2 = b^2 + c^2 - 2bc \cdot \cos A,$$

$$a = b \cdot \cos C + c \cdot \cos B,$$

$$\operatorname{tg} \frac{A-B}{2} = \frac{a-b}{a+b} \cdot \operatorname{Ctg} \frac{C}{2}.$$

Если периметр треугольника, т. е.  $a+b+c$ , обозначим для краткости через  $2p$ , то получим

$$\cos \frac{A}{2} = \sqrt{\frac{p(p-a)}{bc}},$$

$$\sin \frac{A}{2} = \sqrt{\frac{(p-b)(p-c)}{bc}},$$

$$\operatorname{tg} \frac{A}{2} = \sqrt{\frac{(p-b)(p-c)}{p(p-a)}}$$

В этих формулах корень квадратный имеет значение положительное. Если  $s$  обозначает площадь треугольника, то

$$s = \frac{1}{2} ab \cdot \sin C,$$

или  $s = \sqrt{p(p-a)(p-b)(p-c)}$ .

Если  $R$  радиус круга описанного около треугольника, а  $r$ —радиус круга вписанного, то

$$R = \frac{a}{2 \sin A} = \frac{abc}{4s} \text{ и } r = \frac{s}{p}.$$

Из перечисленных формул можно вывести другие при помощи перестановки букв. Напр. из формулы

$$a^2 = b^2 + c^2 - 2bc \cdot \cos A$$

следует

$$b^2 = a^2 + c^2 - 2ac \cdot \cos B.$$

При помощи указанных формул по данным частям треугольника вычисляются остальные его части. Подобная задача, называемая *тригонометрическим треугольником*, встречается во многих практических вопросах: при геодезических съемках, при определении высоты, при нахождении расстояния между недоступными точками и т. д.

Переходим теперь к треугольникам сферическим. Решение этих треугольников составляет предмет *сферической тригонометрии*. Предположим, что на поверхности шара радиуса  $R$  начерчен треугольник, вершины которого суть  $A, B$  и  $C$ . Соединив центр шара  $O$  с точками  $A, B$  и  $C$ , получим трехгранный угол, содержащий три плоских угла и три двугранных угла. Величины двугранных углов, ребра которых суть  $OA, OB$  и  $OC$ , обозначим через  $A, B$  и  $C$ , а величины противоположных им плоских углов через  $a, b$  и  $c$ . Будем предполагать, что шесть чисел  $A, B, C, a, b, c$  выражены в градусах и что ни одно из них не превосходит  $180^\circ$ . Между этими числами имеют место следующие основные соотношения:

$$\cos a = \cos b \cdot \cos c + \sin b \cdot \sin C \cdot \cos A,$$

$$\frac{\sin A}{\sin a} = \frac{\sin B}{\sin b} = \frac{\sin C}{\sin c}.$$

$\cos a \cdot \sin b - \sin a \cdot \cos b \cdot \cos C = \sin c \cdot \cos A,$   
 $\cos a \cdot \sin B - \cos b \cdot \sin C \cdot \sin A = \cos a \cdot \sin C,$   
 $\operatorname{Ctg} a \cdot \sin b - \operatorname{Ctg} A \cdot \sin C = \cos b \cdot \cos C,$   
 $\cos A = -\cos B \cdot \cos C + \sin B \cdot \sin C \cdot \cos a.$   
 Если  $a + b + c = 2p$ , то

$$\sin \frac{A}{2} = \sqrt{\frac{\sin(p-b) \cdot \sin(p-c)}{\sin b \cdot \sin c}},$$

$$\cos \frac{A}{2} = \sqrt{\frac{\sin p \cdot \sin(p-a)}{\sin b \cdot \sin c}},$$

$$\operatorname{tg} \frac{A}{2} = \sqrt{\frac{\sin(p-b) \cdot \sin(p-c)}{\sin p \cdot \sin(p-a)}}.$$

Сумма углов сферического треугольника содержит больше  $180^\circ$ . Число  $A+B+C-180^\circ$  наз. *сферическим избытком* данного треугольника и обозначается буквою  $\epsilon$ . Для определения числа градусов, содержащихся в одной из сторон сферического треугольника, углы которого даны, служат формулы

$$\sin \frac{a}{2} = \sqrt{\frac{\sin \frac{\epsilon}{2} \cdot \sin(A - \frac{\epsilon}{2})}{\sin B \cdot \sin C}},$$

$$\cos \frac{a}{2} = \sqrt{\frac{\sin(B - \frac{\epsilon}{2}) \cdot \sin(C - \frac{\epsilon}{2})}{\sin B \cdot \sin C}},$$

$$\operatorname{tg} \frac{a}{2} = \sqrt{\frac{\sin \frac{\epsilon}{2} \cdot \sin(A - \frac{\epsilon}{2})}{\sin(B - \frac{\epsilon}{2}) \cdot \sin(C - \frac{\epsilon}{2})}}.$$

Площадь сферического треугольника равна  $\frac{\pi}{180} \epsilon \cdot R^2$ , где  $R$  радиус шара.

Формула Люилля (L'Huilier)

$$\operatorname{tg} \frac{\epsilon}{4} = \sqrt{\operatorname{tg} \frac{p}{2} \cdot \operatorname{tg} \frac{p-a}{2} \cdot \operatorname{tg} \frac{p-b}{2} \cdot \operatorname{tg} \frac{p-c}{2}}$$

дает возможность вычислять сферический избыток по сторонам треугольника.

Укажем еще на формулы Делабра:

$$\sin \frac{A+B}{2} : \cos \frac{C}{2} = \cos \frac{a-b}{2} : \cos \frac{c}{2},$$

$$\sin \frac{A-B}{2} : \cos \frac{C}{2} = \sin \frac{a \cdot b}{c} : \sin \frac{c}{2},$$

$$\cos \frac{A+B}{2} : \sin \frac{C}{2} = \cos \frac{a+b}{2} : \cos \frac{c}{2},$$

$$\cos \frac{A-B}{2} : \sin \frac{C}{2} = \sin \frac{a+b}{2} : \sin \frac{c}{2}$$

и на формулы Непера:

$$\operatorname{tg} \frac{A+B}{2} = \operatorname{ctg} \frac{C}{2} \cdot \frac{\cos \frac{a-b}{2}}{\cos \frac{a+b}{2}},$$

$$\operatorname{tg} \frac{A-B}{2} = \operatorname{ctg} \frac{C}{2} \cdot \frac{\sin \frac{a-b}{2}}{\sin \frac{a+b}{2}},$$

$$\operatorname{tg} \frac{a+b}{2} = \operatorname{tg} \frac{c}{2} \cdot \frac{\cos \frac{A-B}{2}}{\cos \frac{A+B}{2}},$$

$$\operatorname{tg} \frac{a-b}{2} = \operatorname{tg} \frac{c}{2} \cdot \frac{\operatorname{Sin} \frac{A-B}{2}}{\operatorname{Sin} \frac{A+B}{2}}$$

Изъ перечисленныхъ формулъ получимъ новыя при помощи перестановки буквъ.

Формулы сферической Т. очень часто применяются въ астрономіи.

Не перечисляя учебниковъ тригонометріи, укажемъ на *J. A. Segret*, «*Traité de Trigonométrie*». Свѣдѣнія по исторіи Т. можно найти въ сочиненіи: *Moritz Cantor*, «*Vorlesungen über Geschichte der Mathematik*», доведенномъ до 1759 г. (до года рожденія Лагранжа). Кромѣ того, въ 1900 г. появилась первая часть сочиненія: *A. von Braunmühl*, «*Vorlesungen über Geschichte der Trigonométrie*», въ которой исторія Т. доведена до половины XVII стол. (до изобрѣтенія логарифмовъ).

*Д. С.*

**Тригонъ** (Trigon) — родъ сем. тригоновыхъ или хвостоколовъ, получившихъ названіе по присутствію иглы на длинномъ тонкомъ хвостѣ, которой уколъ ядовитъ (см. Скаты). Живутъ въ тропическихъ моряхъ, но встрѣчаются и во внутреннихъ. Всего въ этомъ семействѣ насчитываютъ до 50 видовъ. *Trigon pastinaca* заходитъ въ Черное и Азовское моря. Мясо Т. жестко, пахнетъ ворованью, невкусно, но съдобно. Изъ печени вытѣпливаютъ ворованъ, а игла употребляется американскими индѣйцами, какъ наконечникъ для стрѣлъ.

*В. М. Ш.*

**Тригорскій-Спасо-Преображенскій-Чудновскій мужской 2 класса м-рь** — Волынской губ., Житомирскаго у. Основанъ въ 1583 г. Въ XVIII в. принялъ унию, въ 1839 г. возвращенъ въ православіе.

**Тридакна** (Tridacna) — родъ морскихъ моллюсковъ изъ класса *пластинчатожаберныхъ* (Lamellibranchiata), отряда *собственно пластинчатожаберныхъ* (Eulamellibranchiata), составляющей вмѣстѣ съ близкимъ къ нему родомъ *Pirropus* семейство *тридакновыхъ* (Tridacnidae). Раковина у этого семейства равностворчатая, толстая, безъ перламутра, правильная, усѣченная, обыкновенно спереди зияющая, т. е. не вполне смыкающаяся (кромѣ рода *Pirropus*, котораго раковина, главнымъ образомъ, и отличается отъ Т. тѣмъ, что створки плотно смыкаются); края раковины волнообразные или зубчатые; замокъ состоитъ на каждой створкѣ изъ одного основного зуба и одного (слѣва) и двухъ (справа) боковыхъ заднихъ; тяжъ наружный; отпечатокъ мускула, смыкающаго створки, одинъ (передняго мускула нѣтъ). Мантия съ тремя отверстиями: ножнымъ, жабернымъ и анальнымъ, далеко отстоящими другъ отъ друга; нога мала у рода Т. съ сильно развитымъ бисусомъ (у *Pirropus* онъ рудиментаренъ или отсутствуетъ). Къ роду Т. принадлежатъ самые крупные изъ пластинчатожаберныхъ моллюсковъ; раковина ихъ болѣе или менѣе треугольная или овальная, толстая, массивная съ радиальными ребрами и чешуйками и съ глубоко волнистымъ краемъ. Нѣсколько видовъ, изъ которыхъ состоитъ этотъ родъ, живутъ въ мо-

ряхъ жаркаго пояса (въ Красномъ морѣ, Индійскомъ и Тихомъ океанѣ) на малыхъ глубинахъ, то среди коралловъ, которые ихъ окружаютъ, то въ пескѣ, то прикрѣпленные бисусомъ къ камнямъ. Мантия ихъ окрашена очень яркими цвѣтами. Нѣкоторыя употребляются въ пищу. Наибольшей извѣстностью пользуется *гигантская Т.* (*Tridacna gigas*), наибольшій изъ пластинчатожаберныхъ моллюсковъ, створки которой достигаютъ 3—5 фт. и болѣе въ длину и употребляются иногда въ перкахъ въ качествѣ чаши для святой воды. 2 такихъ створки въ церкви *St. Sulpire* въ Парижѣ вѣсили болѣе 250 кгр. Водится въ Индіи. Къ роду *Pirropus* относится единственный видъ *Pirropus maculatus*, достигающій обыкновенно длины около 20—25 стм., раковина съ многочисленными радиальными валиками, бѣлаго цвѣта, съ многочисленными красными пятнами. Живетъ въ пескѣ въ Индійскомъ и Тихомъ океанѣ. *Е. К.*

**Тридакна** или *Тридакнѣ* (санскр. *Tridākin* — носитель трехъ палокъ) — одна изъ древнѣйшихъ шивантскихъ сектъ въ Индіи. Имя ея метафорически обозначаетъ человѣка, обладающаго тройнымъ могуществомъ — надъ своими словами, мыслями и дѣйствіями. Нищенствующіе члены секты носятъ въ своихъ странствіяхъ ея эмблему — палку съ тремя сучьями.

*С. В.—ч.*

**Тридаша** (санскр. *Tri-daśa*—три-десять, тридцать) — тридцать второстепенныхъ божествъ индѣйской миеологии (въ круглыхъ пифрахъ, вмѣсто фактическихъ тридцати трехъ); собирательное названіе двѣнадцати Адиты, восьми Васу, одиннадцати Рудра и двухъ Ашвиновъ.

*С. В.—ч.*

**Тридеканъ** — см. Параффины.

**Тридегентумъ** (лат.) — названіе тридентскаго собора (см.).

**Тридентскій (Триентскій) соборъ**. — Т. соборъ, который католики называютъ обыкновенно вселенскимъ, не смотря на то, что въ засѣданіяхъ его не принимали участія представители другихъ христіанскихъ исповѣданій, сыгралъ очень видную роль въ возрожденіи католической церкви или въ такъ называемой католической реакціи. Въ теченіе второй половины XV в. раздѣются со всѣхъ сторонъ Зап. Европы требованія созванія вселенскаго собора въ виду неурядицъ въ католической церкви. Латеранскій соборъ (1512—1517), созванный папою Юліемъ II въ противовѣсъ пизанскому, не привлекъ ни къ какимъ серьезнымъ преобразованіямъ, такъ что въ XVI в. не перестаютъ повторяться требованія о созваніи новаго собора. Когда реформационное движеніе стало быстро развиваться въ Германіи, то и самъ императоръ Карлъ V началъ настойчиво домогаться созванія собора. Лютеране надѣялись вначалѣ, что имъ удастся устроить примиреніе между своимъ ученіемъ и католическимъ при помощи совмѣстнаго обсужденія религиозныхъ вопросовъ богословыи обоихъ исповѣданій. Папы, однако, относились съ большими опасеніями къ проектамъ созванія вселенскаго собора. Воспоминанія о базельскомъ соборѣ заставляли ихъ опасаться, что, при настроеніи об-

щества XVI ст., авторитету ихъ можетъ быть нанесенъ болѣе сильный ущербъ, чѣмъ тотъ, который они чуть-было не понесли въ XV в. Папа Климентъ VII (1523—1534), не смотря на общія, данная Карлу V, созвать вселенскій соборъ для реформирования католической церкви и устраненія въ ней раскола, умеръ, не созвавъ собора. Новый папа Павелъ III (1534—49) получилъ ятару подъ условіемъ созвать соборъ. Дѣйствительно, буллою отъ 12 іюня 1536 г. онъ созвалъ его на май мѣсяцъ слѣдующаго года въ Мантуѣ. Война Карла V съ Францискомъ I помѣшала собору состояться. Послѣ свиданія императора съ папою во Луккѣ въ 1541 г., Павелъ III созвалъ соборъ на ноябрь 1542 г., но и на этотъ разъ онъ не собрался, такъ какъ между императоромъ и Франціей началась четвертая война. Послѣ новыхъ триумфовъ Карла V въ этой войнѣ, окончившейся миромъ въ Креспи (18 сентября 1544 г.), папа созвалъ соборъ (буллою отъ 19 ноября 1544 г.) въ Тридентъ (Триентъ: городъ въ южн. Тироли, см.) на мартъ 1545 г. Духовенство съѣзжалось на соборъ чрезвычайно медленно, такъ что торжественное открытіе его могло состояться только 13 дек. 1545 г., и то въ присутствіи небольшого числа лицъ. Протестанты отказались явиться на соборъ. Римская партія позаботилась о томъ, чтобы не выпускать изъ своихъ рукъ веденія дѣлъ и не допустить провозглашенія принципа, что авторитетъ собора выше авторитета папы, какъ это случилось въ Вазелѣ. Чтобы обезопасить за собою перевѣсъ, она добилась постановленія, чтобы голосованіе происходило не по націямъ, а по головному числу итальянскихъ епископовъ, прибывшихъ въ Тридентъ, значительно превышало число ихъ изъ другихъ странъ и чтобы рѣшающій голосъ былъ предоставляемъ только епископамъ. Предсѣдательство на соборѣ принадлежало тремъ кардиналамъ (Дель Монте, Червино и Регинальду Полю), которые постоянно получали подробнѣйшія инструкціи изъ Рима. Право ставить и возбуждать вопросы принадлежало исключительно имъ. Рассмотрѣніе каждаго поставленнаго вопроса происходило ранѣе въ частныхъ коммиссіяхъ или конгрегаціяхъ, гдѣ ихъ обсуждали ученые богословы. Подготовленные такимъ образомъ къ рѣшенію, вопросы поступали на рассмотрѣніе генеральныхъ конгрегацій или коммиссій, состоявшихся изъ епископовъ. Когда послѣднія приходили по данному предмету къ окончательному соглашенію, ихъ рѣшеніе принималось и утверждалось въ торжественномъ публичномъ засѣданіи всего собора. Папа желалъ, чтобы предварительно были рассмотрѣны вопросы догматическіе. Это не соответствовало видамъ императора и партіи, сознававшей необходимость безотлагательнаго искорененія злоупотребленій въ церкви. Большинство собора приняло 22 января 1546 г. рѣшеніе, чтобы однѣ конгрегаціи занялись догматическими вопросами, а другія—дѣломъ внутренней реформы церкви. Между тѣмъ, усилившея послѣ разгрома вѣмцевъхъ протестантовъ (1546), политическое вліяніе императора начало вызывать сильныя опасенія у папы. Онъ

боялся, что Карлъ V станетъ производить сильное давленіе на соборъ, чтобы провести всѣ свои требованія и умалить авторитетъ папы. Поэтому Павелъ III считалъ для себя безопаснѣе, чтобы засѣданія собора происходили поближе къ Риму, въ какомъ-либо итальянскомъ городѣ, и подъ предлогомъ, будто-бы въ Тридентѣ вспыхнула чума, перевелъ его въ началѣ 1547 г. въ Болонью. Только 18 епископовъ отказались оставить Тридентъ. Въ Болоньѣ соборъ существовалъ лишь по имени, и 17 сентября 1549 г. папа распустилъ его. Юлій III (1550—1555), уступая требованіямъ императора, вновь созвалъ соборъ въ Тридентъ на 1 мая 1551 г. На этотъ разъ явились сюда даже свѣтскіе послы отъ нѣкоторыхъ протестантскихъ князей, а также пріѣхали вюртембергскіе богословы, привезшіе свое исповѣданіе вѣры, и саксонскіе, для которыхъ Меланхтонъ на этотъ случай составилъ «Confessio doctrinae Saxonicae». Впрочемъ, протестантскіе богословы недолго оставались въ Тридентѣ, такъ какъ вскорѣ убѣдились, что пріѣздъ ихъ туда былъ совершенно безплоденъ. Менѣе чѣмъ черезъ годъ соборъ долженъ былъ опять прекратить свои засѣданія (28 апрѣля 1552 г.), въ виду опасности со стороны войскъ Моріана Саксонскаго, двинувшагося въ Тироли противъ императора. Расходясь, соборъ постановилъ собраться черезъ два года; но засѣданія его были открыты въ третій разъ лишь 10 лѣтъ спустя (18 января 1562 г.) при совершенно измѣнившихся политическихъ условіяхъ, когда, послѣ Аугсбургскаго религіознаго мира въ Германіи, не могло быть и рѣчи о компромисѣ между лютеранизмомъ и католицизмомъ. Императоръ Фердинандъ I, французы и испанцы потребовали, чтобы соборъ произвелъ коренныя реформы въ церкви и сдѣлалъ уступки по нѣкоторымъ догматическимъ вопросамъ въ протестантскомъ духѣ. Папа Пій IV избѣжалъ исполненія этихъ требованій, отправивъ къ императору кардинала Мороне, который уговорилъ его не настаивать на выполненіи предъявленной имъ программы реформъ. Склонилъ Пій IV на свою сторону и французскаго посла, Лотарингскаго, а также Филиппа II Испанскаго; притомъ французы перессорились въ Тридентѣ съ испанцами, такъ что дѣйствовали несолидарно. Соборъ продолжалъ свои занятія въ томъ же направленіи, какъ и прежде. Работа его подвигалась впередъ быстро и соборъ 4 дек. 1563 г. былъ уже закрытъ. Буллою *Venerabilis Deus* (26 янв. 1564 г.) Пій IV утвердилъ его постановленія. Постановленія Т. собора распадаются на Decreta и Canones. Въ Decreta изложены догматы католической вѣры и постановленія, касающіяся церковной дисциплины; въ Canones кратко перечислялись положенія протестантскаго вѣроченія, съ оговоркой, что они предаются анаемѣ. Въ Тридентѣ вновь было подтверждено, что авторитетъ папы выше авторитета соборовъ. Всѣ догматы католической религіи были оставлены неприкосновенными, въ томъ видѣ, какъ они были выработаны въ средніе вѣка. Возвышая папскій авторитетъ, Т. соборъ значительно увеличилъ и власть

епископовъ въ ихъ діоцезахъ, предоставивъ имъ болѣе широкія права надзора за духовенствомъ, какъ бѣлымъ, такъ и чернымъ. Строго было подтверждено, что епископы должны постоянно пребывать въ своихъ епархіяхъ. Обращено было вниманіе и на лучшую постановку проповѣди въ церквахъ и на подготовку хорошихъ священниковъ. Съ этою цѣлю рекомендовалось епископамъ устраивать спеціальныя учебныя заведенія—семинаріи. Коренныхъ реформъ in caritate et in membris, которыхъ съ такимъ нетерпѣніемъ ожидали въ католической церкви, произведено не было. Все значеніе Т. собора сводилось, главнымъ образомъ, къ тому, что онъ непоколебимо установилъ догматы католической религіи. До него даже духовныя лица, занимавшія высокое положеніе въ католической іерархіи, были склонны смотрѣть на нѣкоторые вопросы—напр., на оправданіе вѣроу — съ протестантской точки зрѣнія. Теперь не могло быть болѣе и рѣчи о какихъ-либо уступкахъ протестантскимъ взглядамъ; всякимъ сомнѣніямъ и колебаніямъ, что считать ересь, было окончательно положенъ предѣлъ. Въ 1564 г. была составлена такъ называемая «Professio fidei Tridentina», и всѣ духовныя лица и профессора университетовъ должны были присягать, что ей вполне слѣдуютъ. Постановленія Т. собора были немедленно подписаны представителями императора Фердинанда I, но на аугсбургскомъ сеймѣ 1566 г. было заявлено, что Германия не можетъ принять ихъ безъ нѣкоторыхъ ограниченій. Немедленно они были приняты лишь Португаліей, Савойей и Венеціей. Филиппъ II Испанскій разрѣшилъ опубликовать въ своихъ владѣніяхъ постановленія Т. собора, но съ оговорками, которыя не допускали стѣсненія правъ короля на назначеніе духовныхъ лицъ и ограниченія его вліянія на духовную юрисдикцію. Въ Польшѣ постановленія Т. собора были приняты въ 1577 г. на петроковскомъ синодѣ. Во Франціи они не были официально приняты; только духовенство на общемъ генеральномъ собраніи въ 1615 г. объявило, что подчиняется имъ.

*Литература.* Официальное изданіе «Sanones et Decreta Sacrosancti Concilii Tridentini» по слѣдовало въ Римѣ въ 1564 г. (критическія изданія: Le Plat, Антвер., 1779; Richte, Лпц., 1853 и друг.). Соч. Сарпи: «Istoria del Concilio Tridentino» (Лонд., 1619, 2-е изд.—лучшее, Женева, 1629) написано въ духѣ оппозиціонномъ папству. Противъ Сарпи іезуитъ Sforza Pallavicini написалъ «Istoria del Concilio di Trento» (Римъ, 1656). См. еще Le Plat, «Monumentorum ad historiam concilii Tridentini praestantium amplissima collectio» (Лувенъ 1781—1787); (Theiner), «Die Geschäftsordnung des Concils von Trident» (Вѣна, 1871); Sickel, «Zur Geschichte des Concils von Trident» (Вѣна, 1872); Theiner, «Acta genuina Oecumenici Concilii Tridentini» (Загребъ, 1874); Druffel, «Monumenta Tridentina» (Мюнхенъ, 1884—1897; съ 4-го выпуска издатель Карл Brandt); Döllinger, «Berichte und Tagebücher zur Geschichte des Concils von Trident» (Нердлингенъ, 1876); Mayner, «Etude

historique sur le concile de Trente» (Пар., 1874); Philippson, «La Contre-Révolution religieuse au XVI siècle» (1884); Philippson, «Westeuropa im Zeitalter von Philipp II, Elisabeth und Heinrich IV» (Берл., 1882); Dejob, «De l'influence du concile de Trente sur la littérature et les beaux arts chez les peuples catholiques» (Пар., 1884). *Н. Л.—ч.*

**Тридентъ**—см. Триентъ.

**Тридимитъ** (асманитъ)—минералъ бипирамидальнаго класса ромбической системы, съ отношеніемъ осей 0,5812:1:1,1040. Долгое время считался минераломъ гексагональной системы, а затѣмъ триклинической, пока не удалось доказать (Mallard) его тождественность съ асманитомъ метеоритовъ. Кажущіеся гексагональными кристаллы представляютъ не что иное, какъ тройники. Встрѣчается въ видѣ простыхъ кристалловъ (асманитъ) въ метеоритахъ, обыкновенно же образуетъ тройники или еще болѣе сложныя образованія. Твердость 7. Удельный вѣсъ 2,282—2,326. Водянопрозраченъ или блѣлаго цвѣта. Блескъ стеклянный. Передъ напальной трубкой не плавится. Съ содою сплавляется въ прозрачное стекло. Въ насыщенномъ растврѣ углекислаго натра вполне растворяется. Находится въ трещинахъ изверженныхъ породъ въ видѣ небольшихъ наростныхъ кристалловъ, напр., въ андезитахъ Гутнера въ Венгріи, Cristobal въ Мексикѣ и т. д. Химическій составъ SiO<sub>2</sub>, слѣдовательно, является однимъ изъ кристаллическихъ видоизмѣненій кремнекислоты (какъ и кварцъ, христобалитъ, а также асманитъ метеоритовъ). Минералъ рѣдкій.

**Тридцатилѣтняя война 1618—1648 гг.**—Причины, вызвавшія эту войну, были и религіозныя, и политическія. Католическая реакція, утвердившаяся въ Европѣ со второй половины XVI ст., поставила своей задачей искорененіе протестантизма и, вмѣстѣ съ послѣднимъ, всей высшей индивидуалистической культуры и восстановленіе католичества и романтизма. Іезуитскій орденъ, тридентскій соборъ и инквизиція были тремя могущественными орудіями, посредствомъ которыхъ реакція утвердилась и въ Германіи. Аугсбургскій религіозный миръ 1555 г. былъ лишь перемиріемъ и заключалъ въ себѣ рядъ постановленій, стѣснявшихъ индивидуальную свободу протестантовъ. Недоразумѣнія между католиками и протестантами вскорѣ возобновились, приводя къ крупнымъ конфликтамъ на рейхстагахъ. Реакція переходитъ къ наступленію. Съ начала XVII вѣка идея габсбургскаго универсализма соединяется съ чисто ультрамонтанскою тенденціей. Римъ остается церковнымъ центромъ католической пропаганды, Мадридъ и Вѣна—политическими центрами ея. Католической церкви приходится вести борьбу съ протестантизмомъ, императорамъ Германіи—съ территориальной автономіей князей. Къ началу XVII вѣка отягощенія обострились до того, что сформированные были два союза, католическій и протестантскій. У каждаго изъ нихъ были свои приверженцы и въ Германіи: первому покровительствовали Римъ и Испанія, второму—Фран-

ция и отчасти Нидерланды и Англия. Протестантский союз или уния был составлен в 1608 г. в Аугаузенъ, католическая лига в 1609 г. в Мюнхенъ; во главѣ первого сталъ Пфальцъ, во главѣ второй—Баварія. Царствование имп. Рудольфа II все прошло въ смутахъ и движеніяхъ, вызванныхъ религиозными преслѣдованіями. Въ 1608 г. онъ вынужденъ былъ ограничиться одной Богеміей, уступивъ своему брату Матейу Венгрію, Моравію и Австрію. Событія въ герцогствахъ Клеве, Веръ и Юлихъ и въ Донаувертѣ (см.) обострили отношенія между протестантами и католиками до крайней степени. Со смертью Генриха IV (1610) протестантамъ уже не на кого было надѣяться и малѣйшей искры было достаточно, чтобы вызвать ожесточенную войну. Она вспыхнула въ Богеміи. Въ июль 1609 г. Рудольфъ даровалъ евангелической Чехіи религиозную свободу и гарантировалъ права протестантовъ (такъ назыв. грамота величества). Онъ умеръ въ 1612 г.; императоромъ сталъ Матей. Протестанты возлагали на него нѣкоторыя надежды, такъ какъ онъ однажды высказался противъ образа дѣйствій Испаніи въ Нидерландахъ. На Регенсбургскомъ имперскомъ сеймѣ 1613 г. произошли горячія пренія между протестантами и католиками, при чемъ Матей ничего не сдѣлалъ для протестантовъ. Положеніе дѣлъ ухудшилось, когда бездѣтный Матей долженъ былъ назначить своимъ наследникомъ въ Чехіи Венгрію своего двоюроднаго брата, фанатика Фердинанда Штиррискіаго (см.). Основываясь на грамотѣ 1609 г., протестанты въ 1618 г. собрались въ Прагѣ и рѣшили прибѣгнуть къ силѣ. 23 мая совершилась знаменитая «дефенестрація» Славаты, Мартиница и Фабриція (эти содѣятели императора были выброшены изъ окна царскаго замка въ крѣпостной ровъ). Отношенія Богеміи и габсбургскаго дома были порваны; установлено было временное правительство, состоявшее изъ 30 директоровъ, сформирована армія, начальниками которой назначены графъ Турнъ и графъ Эрнст Мансфельдъ, католичъ, но противникъ Габсбурговъ. Чехи вошли въ сношенія и съ трансильванскимъ княземъ Бетленъ Габоромъ. Матей умеръ во время переговоровъ съ директорами, въ мартѣ 1619 г. Престолъ перешелъ къ Фердинанду II. Чехи отказались признать его и избрали въ свои короли двадцатипятилѣтняго курфюрста пфальцскаго Фридриха. Чешское восстаніе явилось поводомъ къ 30-лѣтней войнѣ, театромъ которой сдѣлалась Средняя Германія.

Первый періодъ войны—чешско-пфальцскій—продолжался съ 1618 по 1623 г. Изъ Чехіи военныя дѣйствія распространились на Силезію и Моравію. Подъ начальствомъ Турна часть чешскаго войска двинулась на Вѣну. Фридрихъ надѣялся на помощь своихъ единокоренцевъ въ Германіи и на своего тестя Якова Австрійскаго, но тщетно: пришлось одному вести борьбу. При Бѣлой горѣ, 8 ноября 1620 г., чехи были на голову разбиты; Фридрихъ бѣжалъ. Расправа съ побѣжденными была жестока: чехи были лишены религиозной свободы, протестантизмъ искорененъ, коро-

левство тѣсно связано съ наследственными землями Габсбурговъ. Теперь во главѣ протестантскихъ войскъ стали Эрнст Мансфельдъ, герцогъ Хрстіанъ Брауншвейнскій и маркграфъ Георгъ-Фридрихъ Баденъ-Дурлахскій. При Вислохѣ Мансфельдъ нанесъ лигистамъ значительное поразеніе (27 апр. 1622 г.), другіе же два полководца были разбиты: Георгъ-Фридрихъ—при Вимфенѣ, 6 мая, Хрстіанъ—при Гехстѣ, 20 июня, и при Штадтловѣ (1623 г.). Во всѣхъ этихъ битвахъ католическими войсками командовали Тилли и Кордова. До покоренія всего Пфальца было, однако, еще далеко. Только ловкимъ обманомъ Фердинандъ II достигъ своей цѣли: онъ убѣдилъ Фридриха отпустить войска Мансфельда и Хрстіана (оба удалились въ Нидерланды) и обѣщалъ начать переговоры о прекращеніи войны, на дѣлѣ же велѣлъ лигистамъ и испанцамъ вторгнуться со всѣхъ сторонъ во владѣнія Фридриха; въ мартѣ 1623 г. пала послѣдняя пфальцская крѣпость—Франкенталь. На собраніи князей въ Регенсбургѣ Фридрихъ былъ лишенъ курфюрстскаго титула, который былъ переданъ Максимилиану Баварскому, вслѣдствіе чего въ коллегіи курфюрстовъ численный перевѣсъ получили католики. Хотя Верхній Пфальцъ ужъ съ 1621 г. долженъ былъ присягнуть Максимилиану, однако, формальное присоединеніе совершилось лишь въ 1629 г. Второй періодъ войны—нижнесаксонскій-датскій, съ 1625 по 1629 г. Съ самаго начала войны завязались оживленныя дипломатическія сношенія между всѣми протестантскими государями Европы, съ цѣлью выработать какія-нибудь мѣры противъ подавляющей силы Габсбурговъ. Стѣсненные императоромъ и лигистами, нѣмецкіе протестантскіе князья рано вошли въ сношенія съ скандинавскими королями. Въ 1624 г. начались переговоры объ евангелическомъ союзѣ, въ которомъ, кромѣ нѣмецкихъ протестантовъ, должны были принять участіе Швеція, Данія, Англія и Нидерланды. Густавъ Адольфъ, занятый въ это время борьбою съ Польшей, не могъ оказать протестантамъ непосредственной помощи; условія, поставленныя имъ, они нашли чрезмѣрными и потому обратились къ Хрстіану IV Датскому. Чтобы понять рѣшимость этого короля вмѣшаться въ нѣмецкую войну, слѣдуетъ имѣть въ виду его притязанія на господство на Балтійскомъ морѣ и стремленіе расширить свои владѣнія на югъ, сосредоточеніемъ въ рукахъ своей династіи епископствъ бременскаго, верденскаго, гальберштадтскаго и оснабрюкскаго, т. е. земель по Эльбѣ и Везеру. Къ этимъ политическимъ мотивамъ Хрстіана IV присоединились и религиозные: распространеніе католической реакціи грозило и Шлезвигъ-Голштиніи. На сторонѣ Хрстіана IV были Вольфенбюттель, Веймаръ, Мекленбургъ и Магдебургъ. Начальствование войсками было раздѣлено между Хрстіаномъ IV и Мансфельдомъ. Къ лигистскому войску (Тилли) присоединилось и имперское, подъ начальствомъ Валленштейна (40000 чел.). Мансфельдъ былъ разбитъ 25 апрѣля 1626 г. при Дессаускомъ мосту и бѣжалъ къ Бетленъ Габору, а затѣмъ въ Вос-



нию, гдѣ и умеръ; Христіанъ IV потерпѣлъ поражение при Луттерѣ 27 августа того же года; Тилли заставилъ короля отступить за Эльбу и вмѣстѣ съ Валленштейномъ занялъ всю Ютландію и Мекленбургъ, герцоги котораго подверглись имперской опадѣ и были лишены своихъ владѣній. Въ февралѣ 1628 г. титулъ герцога мекленбургскаго былъ дарованъ Валленштейну, въ апрѣлѣ того же года назначенному генераломъ океанійскаго и Балтійскаго морей. Фердинандъ II имѣлъ въ виду утвердиться на берегахъ Балтійскаго моря, подчинить себѣ вольные ганзейскіе города и такимъ образомъ захватить господство на морѣ, въ ущербъ нидерландамъ и скандинавскимъ королевствамъ. Отъ утверженія его на Балтійскомъ морѣ зависѣлъ и успѣхъ католической пропаганды на сѣверѣ и востокѣ Европы. Послѣ неудачныхъ попытокъ мирнымъ путемъ склонить на свою сторону ганзейскіе города, Фердинандъ рѣшился силою достигнуть своей цѣли и поручилъ Валленштейну занятіе важнѣйшихъ гаваней на южн. побережьи Балтійскаго моря. Валленштейнъ началъ съ осады Стральзунда; она затянута въ виду помощи, которую оказалъ городу Густавъ-Адольфъ, боившійся утвержденія Габсбурговъ въ сѣверной Германіи главнымъ образомъ въ виду своихъ отношеній къ Польшѣ. 25 іюня 1628 г. заключенъ былъ договоръ Густава-Адольфа съ Стральзундомъ; королю переданъ былъ протекторатъ надъ городомъ. Фердинандъ, чтобы еще болѣе склонить на свою сторону католическихъ князей Германіи, издалъ, въ мартѣ 1629 г., реституціонный эдиктъ, въ силу котораго католикамъ возвращались всѣ земли, отнятыя у нихъ съ 1552 г. Исполненіе эдикта началось прежде всего въ имперскихъ городахъ — Аугсбургѣ, Ульмѣ, Регенсбургѣ и Кауфбейернѣ. Въ 1629 г. Христіанъ IV, истощивъ всѣ ресурсы, долженъ былъ заключить сепаратный миръ съ императоромъ въ Любекѣ. За заключеніе мира былъ и Валленштейнъ, но безъ основанія опасавшійся скорого вмѣшательства Швеціи. Миръ былъ подписанъ 2 (12) мая. Всѣ земли, занятыя императорскими и лигистскими войсками, были возвращены королю. Датскій періодъ войны окончился; начался третій — шведскій, съ 1630 по 1635 г. Причины, вызвавшія участіе Швеціи въ тридцатилетней войнѣ, были главнымъ образомъ политическія — стремленіе къ господству на Балтійскомъ морѣ; отъ послѣдняго, по мнѣнію короля, зависѣло экономическое благосостояніе Швеціи. Протестанты сначала видѣли въ шведскомъ королѣ лишь религіознаго бойца; позже и имъ стало ясно, что борьба велась не de religione, a de regione. Густавъ-Адольфъ въ іюнь 1630 г. высадился на островѣ Узе-дунъ. Съ его появленіемъ на театръ войны совпало расколъ въ католической лигѣ. Католическіе князья, вѣрные своему принципу, охотно поддерживали императора противъ протестантовъ; но, замѣтивъ въ политикѣ императора стремленіе къ абсолютному господству въ имперіи и боясь за свою автономію, они потребовали отъ императора отставки Валленштейна. Во главѣ княжеской оппози-

ціи сталъ Максимилианъ Баварскій; требованія князей поддерживались иностранной дипломатіей, въ особ. Рашелье. Фердинандъ долженъ былъ уступить: въ 1630 г. Валленштейнъ былъ оставленъ. Въ угоду князьямъ, императоръ возстановилъ герцоговъ Мекленбургскихъ въ ихъ земляхъ; въ благодарность за это князья на регенсбургскомъ сеймѣ согласились избрать въ римскіе короли сына императора, будущаго Фердинанда III. Центробѣжныя силы снова получаютъ перевѣсъ въ имперіи съ отставкою императорскаго полководца. Все это было, разумеется, на руку Густаву-Адольфу. Въ виду нежеланія Саксоніи и Бранденбурга примкнуть къ Швеціи, король долженъ былъ съ большою осторожностью подвигаться въ глубь Германіи. Сначала онъ очистилъ Балтійское побережье и Померанію отъ императорскихъ войскъ, затѣмъ поднялся по Одеру, чтобы осадить Франкфуртъ и отвлечь Тилли отъ протестантскаго Магдебурга. Франкфуртъ почти безъ сопротивления сдался шведамъ. Густавъ хотѣлъ, не медля, пойти на помощь Магдебургу, но курфюрсты Саксонскій и Бранденбургскій не давали ему пропуску чрезъ свои земли. Первымъ уступилъ Георгъ-Вилгельмъ Бранденбургскій; Іоаннъ-Георгъ Саксонскій упорствовалъ. Переговоры затянулись; Магдебургъ въ май 1631 г. палъ, Тилли предалъ его огню и рабежу и двинулся противъ шведовъ. Въ январѣ 1631 г. Густавъ-Адольфъ заключилъ договоръ съ Франціей (въ Вервальдѣ), которая обязалась деньгами поддерживать Швецію во ея борьбѣ съ Габсбургами. Узнавъ о движеніи Тилли, король укрылся въ Вербенѣ; всѣ попытки Тилли взять это укрѣпленіе были напрасны. Потерявъ много людей, онъ вторгнулся въ Саксонію, надѣясь склонить Іоанна-Георга къ вступленію въ лигу. Курфюрстъ саксонскій обратился за помощью къ Густаву-Адольфу, который двинулся въ Саксонію и наголову разбилъ Тилли при Брейтенфельдѣ, 7 сентября 1631 г. Армія лиги была уничтожена; король сталъ протекторомъ нѣмецкихъ протестантовъ. Войска курфюрста, присоединившись къ шведскимъ, вторглись въ Богемію и заняли Прагу. Густавъ-Адольфъ весною 1632 г. вступилъ въ Баварію. Тилли былъ во второй разъ разбитъ шведами при Лехѣ и вскорѣ умеръ. Баварія была вся въ рукахъ шведовъ. Фердинандъ II вынужденъ былъ вторично обратиться за помощью къ Валленштейну; отъ этого ходатайствовалъ самъ Максимилианъ Баварскій. Валленштейну поручено было сформировать большую армію; императоръ назначилъ его полководцемъ съ неограниченною властью! Первымъ дѣломъ Валленштейна было изгнаніе изъ Богеміи саксонцевъ; затѣмъ онъ двинулся на Нюрнбергъ. На помощь этому городу послѣдъ Густавъ-Адольфъ. Подъ Нюрнбергомъ оба войска простояли нѣсколько недѣль. Нападеніе шведовъ на укрѣпленный лагерь Валленштейна было отбито. Густавъ-Адольфъ, чтобы отвлечь Валленштейна отъ Нюрнберга, вернулся въ Баварію; Валленштейнъ двинулся въ Саксонію. Король, въ силу договора съ курфюрстомъ, долженъ былъ послѣдствовать за нимъ на помощь. Онъ настѣгъ Валленштейна

при Люденъ, гдѣ сразился съ нимъ въ ноябрѣ 1632 г. и палъ геройскою смертью; его мѣсто занялъ Бернгардъ Веймарскій и Густавъ Горнъ. Побѣдили шведы, Валленштейнъ отступилъ. По смерти короля руководительство дѣлами перешло къ канцлеру его, Акселю Оксеншерю, «легату Швеціи въ Германіи». На Гейлбронскомъ конвентѣ (1633 г.) Оксеншерн добился соединенія протестантскихъ округовъ—Франконскаго, Швабскаго и Рейнскаго—съ Швеціей. Составленъ былъ евангелическій союзъ; директоромъ его назначенъ Оксеншерн. Валленштейнъ, послѣ Людена, отступилъ въ Богемію; здѣсь созрѣла у него мысль отасть отъ императора. Шведы заняли Регенсбургъ и стали на земліи кварталы въ Верхнемъ Пфальцѣ. Въ 1634 г. Валленштейнъ былъ убитъ въ Эгерѣ. Главное командованіе импер. войсками перешло къ эрцгерцогу Фердинанду Галласу и Пикколomini. Отбивъ у шведовъ Регенсбургъ, они нанесли имъ рѣшительное пораженіе при Нердлингенѣ (сент. 1634 г.). Горнъ взять былъ въ плѣнъ, Бернгардъ съ небольшимъ отрядомъ спасся бѣгствомъ въ Эльзасъ, гдѣ продолжалъ войну съ помощью франц. субсидій. Гейлбронскій союзъ распался. Людовикъ XIII, за уступку Эльзаса, обещалъ протестантамъ 12000 войска. Курфюрсты саксонскій и бранденбургскій заключили отдѣльный миръ съ императоромъ (Пражскій миръ 1635 г.). Прямѣру обохъ курфюрстовъ вскорѣ послѣдовали и нѣкоторые менѣе значительныя князества. Чтобы не допустить габсбургскую политику до полного торжества, активное участие въ войнѣ принимаетъ съ 1635 г. Франція. Война велась ею и съ Испаніей, и съ императоромъ. Четвертый, французско-шведскій періодъ войны тянулся съ 1635 по 1648 г. Надъ шведскими войсками начальствовалъ Иоаннъ Баннеръ. Онъ впадалъ на измѣниваго дѣду протестантовъ курфюрста саксонскаго, нанесъ ему пораженіе при Биттштокѣ (1636 г.), занялъ Эрфуртъ и опустошилъ Саксонію. Противъ Баннера выступилъ Галласъ. Баннеръ заперся въ Торгау, 4 мѣсяца выдерживалъ нападеніе императорскихъ войскъ (съ марта по іюнъ 1637 г.), но вынужденъ былъ отступить въ Померанію. Въ февралѣ 1637 г. умеръ Фердинандъ II, императоромъ сталъ сынъ его Фердинандъ III (1637—57). Въ Швеціи предпринимались самыя энергичныя мѣры для продолженія войны. 1637 и 1638 гг. были самыя тяжелыя годами для шведовъ. Много терпѣли и императорскія войска, Галласъ вынужденъ былъ отступить изъ Сѣв. Германіи. Баннеръ преслѣдовалъ его и при Хемницѣ (1639) нанесъ ему сильное пораженіе, послѣ чего предпринялъ опустошительный набѣгъ на Богемію. Бернгардъ Веймарскій начальствовалъ надъ западною арміею; онъ нѣсколько разъ переходилъ Рейнъ и въ 1638 г. разбилъ императорскія войска при Рейнфельденѣ. Послѣ продолжительной осады взять былъ и Брейзахъ. По смерти Бернгарда въ 1639 г. армія его перешла на французскую службу и поступила подъ начальство Гебриана. Въмѣстѣ съ нимъ Баннеръ имѣлъ въ виду напасть на Регенсбургъ, гдѣ въ это время открытъ былъ Фердинандомъ III рейхстагъ; на наступавшая

оттепель помѣшала осуществленію этого плана. Баннеръ чрезъ Богемію двинулся въ Саксонію, гдѣ умеръ въ 1641 г. Его замѣнилъ Торстенсонъ. Онъ вторгнулся въ Моравію и Силезію, а въ 1642 г. въ Саксоніи разбилъ Шекколomini въ битвѣ при Брейтенфельдѣ, снова вторгся въ Моравію и грозилъ походомъ на Вѣну, но въ сентябрѣ 1643 г. вызванъ былъ на сѣверъ, гдѣ возобновилась борьба Швеціи съ Давіей. За Торстенсономъ по пятамъ слѣдовалъ Галласъ. Отчистивъ Югландію отъ датскихъ войскъ, Торстенсонъ повернулъ на югъ и разбилъ въ 1644 г. Галласа при Ютербокѣ, послѣ чего въ третій разъ появился въ наслѣдственныхъ земляхъ императора и разбилъ Гетца и Гатифельда при Янковѣ въ Богеміи (1645). Надѣясь на помощь Ракоци, Торстенсонъ имѣлъ въ виду походы на Вѣну, но такъ какъ онъ помощи къ сроку не получалъ, то отступилъ на сѣверъ. По болѣзни онъ долженъ былъ передать начальство Врангелю. За это время Франція сосредоточила все свое вниманіе на Западной Германіи. Гебрианъ разбилъ императорскія войска подъ Кемпеномъ (1642); Конде въ 1643 г. нанесъ испанцамъ пораженіе при Рокруа. По смерти Гебриана французы потерпѣли пораженіе отъ баварскаго генерала Мерси и фонъ-Верта, но съ назначеніемъ Туренна главнокомандующимъ дѣла снова пріобрѣли благоприятный для Франціи оборотъ. Весь Рейнскій Пфальцъ былъ во власти французовъ. Послѣ битвы при Мергентгеймѣ (1645, французы разбиты) и Аллергеймѣ (имперцы разбиты) Юреннъ соединился съ Врангелемъ и они вмѣстѣ рѣшили вторженіе въ южную Германію. Баварія вынуждена была порвать свой союзъ съ императоромъ и заключить перемиріе въ Ульмѣ (1647), но Максимилианъ измѣнилъ своему слову и соединенныя французскія и шведскія войска, только что разбившия императора, полководца Меландра при Цусмарсгаузенѣ, произвели опустошительныя вторженія въ Баварію, а отсюда въ Вюртембергъ. Одновременно другая шведская армія, подъ начальствомъ Кёнигсмарка и Виттенберга, удачно оперировала въ Богеміи. Прага едва не слѣдалась добычею Кёнигсмарка. Съ сентября 1648 г. мѣсто Врангеля занялъ Карлъ Густавъ, пфальцграфъ Рейнскій. Началая имъ осада Праги была снята при вѣсти о заключеніи Вестфальскаго мира. Война окончилась подъ стѣнами того города, въ которомъ она началась. Мирные переговоры между воевавшими державами начались еще въ 1643 г., въ Мюнстерѣ и Ослабрюкѣ; въ первомъ шли переговоры съ французскими дипломатами, во второмъ — со шведскими. 24 октября 1648 г. былъ заключенъ миръ, извѣстный подъ именемъ Вестфальскаго (см.). Экономическое состояніе Германіи послѣ войны было самое тяжелое; враги оставались въ ней долго послѣ 1648 г. и старый порядокъ вещей восстанавливался очень медленно. Населеніе Германіи значительно уменьшилось; въ Вюртембергѣ, напр., населеніе съ 400000 дошло до 48000; въ Баваріи оно также уменьшилось въ 10 разъ. Литература по 30 л. войнѣ очень обширна. Изъ современниковъ слѣдуетъ от-

мѣтять Пуфендорфа и Хемнитца, изъ новѣйшихъ изслѣдованій—труды Chaquégiat (франц.), Gindely (нѣм.), Gardiner'a (англ.), Cronholm'a (швед.; есть нѣм. пер.) и II томъ «Балтійскаго вопроса въ XVII в.», Форстенга.

#### Г. Тираны.

**Тридцать тирановъ.**—Весной 404 г. до Р. Хр. была окончена неопонесская война, — и приверженцы олигархій получили въ Афинахъ преобладаніе вслѣдствіе того, что побѣдители спартанцы ихъ поддерживали всѣмъ своимъ авторитетомъ. Во главѣ олигархической партіи стоялъ Тиераменъ, который дѣятельно интриговалъ въ пользу установленія строго-олигархическаго образа правленія. Демократы собрались истребить вождемъ олигархій тотчасъ же по заключеніи мира со Спартою, — и Тиераменъ воспользовался этимъ неудавшимся разговоромъ, чтобы формально просить у всемогущихъ тогда спартацевъ помощи противъ демократовъ. Когда спартацкое войско, съ Лизандромъ во главѣ, лѣтомъ 404 г., явилось снова въ Афины, Тиераменъ наскоро созвалъ народное собраніе и предложилъ уничтожить демократическое государственное устройство. Тиераменъ и его товарищи объявили собранію имена лишь, которыхъ они хотѣли бы видѣть въ роли временныхъ полномочныхъ управителей, — и собраніе вырало всѣхъ намѣченныхъ олигархами кандидатовъ: эти тридцать управителей и получили названіе олигарховъ. Олигархія, учрежденная въ Афинахъ, подобно хіосской, милетской и другимъ олигархіямъ, учрежденнымъ около того-же времени подъ влияніемъ спартацкаго могущества, — представляла собою господство имущихъ классовъ надъ неимущими, преобладаніе торговаго и земельнаго капитала надъ всѣмъ остальнымъ обществомъ. Афинскіе «Т. тирановъ» даже въ эту эпоху почти повсемѣстнаго олигархическаго произвола прославили себя своими насиліями и разнузданностью. Они захватили въ свои руки не только все управленіе, но и судъ, образовавъ судебную коллегію изъ 500 своихъ приверженцевъ. Чрезвычайно многіе видные члены демократической партіи подверглись осужденію на смерть или на вѣчное изгнаніе, — и чтобы не бояться ничьей мести, олигархи впустили въ городъ спартацкій отрядъ. Сравнительно мягкой Тиераменъ уступилъ преобладаніе въ совѣтъ Т. тирановъ—аристократу стараго рода Критію. Критій казнилъ демократовъ послѣ краткой комедіи суда надъ ними цѣлыми десятками, конфисковалъ ихъ имущество, изгонялъ семь казенныхъ, казнилъ людей, даже никогда не бывавшихъ въ народныхъ собраніяхъ, — и ожесточилъ противъ олигархій даже многихъ ея сторонниковъ. Между Тиераменомъ и Критіемъ возникла распря какъ вслѣдствіе чинимыхъ послѣднимъ насилій, такъ и вслѣдствіе рѣшительнаго нежеланія Критія исполнить предложеніе Тиерамена: дать права гражданства всѣмъ голицамъ (т. е. достаточно состоятельнымъ, чтобы служить въ качествѣ тяжеловооруженныхъ), а Критію это казалось слишкомъ демократическимъ, — хотя до узурпаціи правами гражданства пользовались всѣ,

кромя метековъ и рабовъ. Критій настаивалъ, чтобы права гражданства дали только 3 тысячамъ избранныхъ имъ гражданъ. Ссора между ними приняла вскорѣ такой острый оборотъ, что Критій обвинилъ Тиерамена въ измѣнѣ. Хотя совѣтъ и не согласился съ этою очевидною ложью, — но Критій уже ничего не боялся: онъ велѣлъ своимъ приверженцамъ схватить и казнить Тиерамена безъ суда. По мѣрѣ того, какъ терроръ свирѣпѣлъ въ Афинахъ, сосѣднія съ Атикою земли наполнились изгнанниками и бѣглецами. Со Спартою и другими олигархическими государствами Критій заключилъ условіе о выдачѣ въ его руки всѣхъ, кто бѣжитъ изъ Афинъ, но въ Фивахъ и другихъ враждебныхъ Спартѣ городахъ афинскимъ эмигрантамъ давали пріютъ и помощь. Осенью 404 г. около сотни демократовъ-эмигрантовъ перешли изъ Беотіи въ Атику и заняли маленькую, давно оставленную крѣпость. Критій отправилъ отрядъ для осады, но къ зашедшимъ въ крѣпость демократамъ (начальникомъ ихъ былъ Тразибулъ) стали стекаться изъ Афинъ единомышленники. Критій потребовалъ отъ стоявшего въ Афинахъ спартацкаго гарнизона, поддерживавшаго Т. тирановъ, — чтобы онъ выступилъ противъ мятежниковъ. Но Тразибулъ разбилъ спартацевъ и двинулся къ Пирею, гдѣ засѣдали Т. тирановъ. У него уже было въ рядахъ больше тысячи человекъ. Тогда Критій бросился со всѣмъ своимъ войскомъ на Тразибула, но въ жаркой схваткѣ былъ разбитъ и убитъ. Остальные тираны разбѣжались; правленіе тирановъ, продолжавшееся нѣсколько мѣсяцевъ, этимъ окончилось. Собраніе трехъ тысячъ полноправныхъ (по закону Критія) гражданъ объявило Т. тирановъ низверженными и вырало десять умѣренныхъ олигарховъ. Этимъ олигархическое собраніе думало примириться съ Тразибуломъ и демократами, державшими въ своихъ рукахъ Пирей. Но междуобщина между правительствомъ десяти и Тразибуломъ продолжалась, и спартацкій царь Павзаній выступилъ противъ афинскихъ демократовъ. Тразибулъ былъ разбитъ, — но Павзаній низвергъ все-таки совѣтъ десяти, — и началъ вмѣстѣ съ особой комиссіей работатъ надъ новою афинскою конституціей. На первыхъ же порахъ была обнародована общая амнистія съ немногими исключеніями; характерно, что всѣ члены бывшей тиранній тридцати — были *исключены* изъ амнистіи. Несмотря на олигархическія тенденціи спартацкаго царя: такую страшную репутацию снискала себѣ эта коллегія за нѣсколько мѣсяцевъ существованія. Говорили, что, въ общемъ, Т. тирановъ казнили 1500 человекъ; вѣроятно, это преувеличено.

#### Еп. Тарле.

**Тризмъ** (trismus) — обозначаетъ тоническую судорогу жевательныхъ мышцъ. При этомъ нижняя челюсть притянута вверхъ и немного кзади и тѣсно прижата къ верхней челюсти, такъ что раскрытіе рта становится невозможнымъ. Такая судорога почти никогда не наблюдается въ качествѣ самостоятельнаго заболѣванія, а обыкновенно представля-

еть частичное явление общих тетанических судорог (см. Столбняк, XXXI, 682). Кроме того, Т. часто наблюдается как симптом раздражения тройничного нерва, управляющего движениями жевательных мышц, при поражении этого нерва, в зависимости от той или другой мозговой болязнь—менингита, прогрессивного паралича, местного размягчения мозга и проч.

П. Р.

**Тризвѣна**—славянское название для некоторых моментов въ погребальномъ обрядѣ. Какіе именно моменты подразумеваются подъ словомъ Т., объ этомъ существуетъ разногласіе между историками. А. А. Котляревскій, специально изучившій вопросъ о погребальномъ обрядѣ у славянъ, того мнѣнія, что Т. являлась специально военнымъ обрядомъ прощанія съ покойникомъ, въ видѣ ристанія, борьбы и всякихъ другихъ военныхъ упражненій, по сосѣдству съ мѣстомъ погребенія. По Соловьеву, «подъ Т. разумѣлись, какъ видно, вообще поминки и потомъ преимущественно борьба въ честь умершаго; съ поминками соединялись веселый пьяный пиръ, также рѣзаніе, дараніе лица». Шафарикъ, а за нимъ и Забѣлянъ находятъ, что Т. и гувно—славянская *страда*—одно и тоже, подразумевая такимъ образомъ подъ Т. погребальное *мурство* съ сопутствующими ему обрядами, пѣснями, играми, плясками и т. д. Корень слова не совсѣмъ ясенъ. Въ древнихъ памятникахъ церковно-славянскаго яз. Т. употребляется въ смыслѣ: битва, состязательное поприще, тризновати—сражаться, тризвѣникъ—сражающійся, бореть, въ рукописныхъ бесѣдахъ Іоанна Лѣствичника оно значить: подвигъ, въ новгородскомъ словарѣ XV в. Т. переведено страдальство, подвигъ. По-чешски тризвѣти—бить, тризновати бить, но и *насмѣхаться* (наше: трунить); въ глоссахъ къ галленскому словарю Т.—синонимъ похоронъ и жертвоприношеній умершимъ; по-словаци тризвѣтица — *веселиться*, тризвѣти — вести рѣчь, бесѣду. Въ древне-литовскомъ *triesti*—ристанъ, *triesina*—скачка, ристаніе. Въ настоящее время слово Т. обыкновенно употребляется въ смыслѣ погребальнаго поминка, у бѣлоруссовъ тризвѣтица—значить грезиться. Изъ сравненія всѣхъ этихъ различныхъ значеній можно заключить, что, хотя терминъ Т. первоначально, быть можетъ, означалъ только обычай устраивать военные игры на похоронахъ вождя, но въ послѣдствіи сталъ синонимомъ погребальныхъ поминковъ вообще, въ частности погребальныхъ пиршествъ. Наши лѣтописи уже употребляютъ этотъ терминъ въ послѣднемъ смыслѣ, совершенно не упоминая о ристаніяхъ, борьбѣ и т. п. Въ разсказѣ лѣтописца о мести Ольги (единственное мѣсто, гдѣ упоминается про Т.) читаемъ: «Повелѣ Ольга Т. творити. Посемъ съдаша деревяне пити», изъ чего можно заключить, что существенный элементъ Т. состоялъ въ пиршествованіи. Вполнѣ опредѣленное историческое упоминаніе о военныхъ играхъ, какъ погребальномъ обрядѣ, мы встрѣчаемъ только у Юривада, въ его классическомъ описаніи похоронъ Атиллы («лучшіе всадники вокругъ холма ристали» и т. д.), но это можетъ имѣть только весьма от-

даленное отношеніе къ славянамъ. Относительно послѣднихъ мы встрѣчаемъ только упоминанія про обыкновенныя игры, практиковавшіяся на похоронахъ и во время поминокъ. Такъ, о чехахъ Козьма Пращскій сообщаетъ про *ejosos profanos quos super mortuos exercebant*. Игры эти состояли въ попойкахъ, переряжаніяхъ и пляскахъ. О русскихъ славянахъ читаемъ въ Стоглавѣ: «въ троичную субботу по селамъ и погостамъ сходятся и плачутся по гробамъ и егда начнутъ играми скоморохи, гудцы и прегудницы, они же отъ плача протавше, начнутъ скакати и плясати и въ додони бити и пѣсни сотонинскіе пѣти». Хотя въ нашихъ памятникахъ прямо и не упоминается про воинскія состязанія и игры, тѣмъ не менѣе они могли, какъ у гуновъ, составлять часть похоронныхъ празднествъ. Эти послѣдніе имѣли одну только цѣль: доставить покойнику какъ можно больше развлеченій, удовольствій и проявленій симпатіи и преданности. По Ибнъ-Фозлану (X в.), цѣлая треть имущества покойника обязательно тратилась на покупку крѣпкихъ напитковъ. На Т. Игоря Ольга велитъ готовить побольше меду. Еще и теперь выпивка—непрѣмѣнный спутникъ поминковъ. Но покойники при жизни любили также развлекаться и военными играми, ристаніемъ, борьбой и т. п. физическими упражненіями, точно такъ же какъ плясками, пѣснями, переряженіями и т. п.: поэтому всѣ такія развлеченія и являлись спутниками процессуальныхъ и поминальныхъ церемоній. Покойникъ, котораго усаживали съ чарой вина, въ то же время попрежнему съ удовольствіемъ слѣдилъ за обычными зрѣлищами игръ, которыя тѣшили его при жизни. Выдѣлить, слѣдовательно, Т. въ отдѣльный военный обрядъ прощанія изъ общаго ритуальнаго празднества нѣтъ никакого основанія. Вообще же ритуалъ этотъ представлялъ совершенно естественное соединеніе веселаго пиршества для развлеченія покойника съ самыми экстраичными проявленіями горя. «Кожи кроенія, лица драенія, плачи, вопленія, кровавыя жертвоприношенія чередовались съ самымъ бурнымъ разгуломъ, пьянствомъ, пѣснями, веселыми бесѣдами, играми, скоморошничествомъ. Подобные обычай не были свойственны однимъ только славянамъ; мы встрѣчаемъ ихъ одинаково у многихъ историческихъ народовъ, какъ и у современныхъ племенъ первобытныхъ. Характерный образчикъ даетъ Геродотъ въ описаніи похоронъ у скивовъ, жившихъ на югѣ Россіи. Когда скивскій царь умиралъ, тѣло умершаго, обмазавъ воскомъ, наполнивъ благовоными травами, укладывали на колесницу и возили по степи поочередно ко всѣмъ подвластнымъ народамъ. Встрѣчая кортежъ, рѣзали себѣ уши, остригали волосы, прокалывали правыя руки стрѣлами, но вмѣстѣ съ тѣмъ устраивали пиршества, пили, пѣли, плясали. Наконецъ, въ сопровожденіи огромной разноплеменной толпы кортежъ вступалъ въ страну Геры, гдѣ въ громадній могилѣ, раздѣленной на отдѣльныя камеры, хоронили вмѣстѣ съ покойнымъ его жену и всѣхъ его приближенныхъ. Черезъ

годъ устраивались поминки, на которыхъ убивалась еще 50 приближенныхъ. У простыхъ скивовъ покойника возили въ теченіе 40 дней изъ дома въ домъ къ родственникамъ, которые по этому случаю устраивали богатые пиры для гостей и покойника. То же видимъ въ описаніи похоронъ Аттилы, гдѣ разгулъ веселья, пѣсенъ, пляска, военныхъ игръ чередовался съ жалобными пѣснями, истерическими припадками горя, избіеніемъ приближенныхъ и т. д. Специально игры военные играли, такимъ образомъ, незначительную роль. Существенную часть составляли пирь (угощеніе покойника) и убійство женъ и приближенныхъ; это мы ясно видимъ и въ единственномъ и древнѣйшемъ описаніи славянскихъ (норманскихъ?) похоронъ (X в.) Иби-Фошана, гдѣ, не считая обрженія покойника и снабженія его всякими запасами въ дорогу, всѣ обряды сосредоточены вокругъ убіенія молодой рабыни, изъязвившей желаніе послѣдовать за своимъ господиномъ, и угощенія покойника медомъ.—Постепенно, когда кровавыя приношенія покойнику вышли изъ употребленія, отъ ритуала Т. остались одни обычаи иршествованія, пѣсенъ, плачей, игръ и т. п. Какъ на примѣръ игръ, близко подходящихъ къ военнымъ у совершенно мирныхъ первобытныхъ народовъ, можно указать на гялгокъ, у которыхъ въ дни медвѣжьего праздника, устанавливаемаго въ видѣ поминокъ по умершемъ, происходить бѣги на собакахъ, фехтованіе, борьба и всякія другія игры, точно также во время лѣтнихъ и весеннихъ поминокъ по утопленникамъ и задранымъ медвѣдямъ. См. также ст. Трауръ, Погребальные обряды, Поминки. Ср. А. Котляревскій, «О погребальныхъ обычаяхъ у языческихъ славянъ» (М., 1868); Забѣляу, «Очерки русской народной жизни»; Соловьевъ, «Исторія Россіи» (т. I); ст. Микучаго о Т. («Извѣстія II отд. академіи наукъ», л. 7).

### Л. Ш.

**Триизобутиленъ** (дуодециленъ)  $C_{12}H_{24}$  принадлежитъ къ ряду непредѣльныхъ углеводородовъ  $C_nH_{2n}$ ; строеніе его выражается формулой  $(CH_2)_2C : C : [C(CH_2)_2]_2$ . Образуется онъ при обработкѣ изобутилена сѣрной кислотой (Бутлеровъ):  $(CH_3)_2C : CH[C(CH_3)_2] + (CH_3)_2C : CH_2 = (CH_3)_2C : C[CH(CH_3)_2]_2$ ; изъ изобутилена, диизобутилена, іодура триметилкарбинола при нагреваніи съ известью при  $100^\circ$  (Лермонтова):  $(CH_3)_2C : CH_2 + (CH_3)_2C : C = (CH_3)_2C : CH[C(CH_3)_2] + HI$ . Образовавшійся такимъ образомъ диизобутиленъ можетъ дальѣ уплотняться въ Т. Далѣе онъ образуется при нагреваніи 100 ч. изобутилового спирта съ 100 ч.  $ZnCl_2$  и 4—5 ч. хлористаго изобутила. Получается обыкновенно сѣдующимъ образомъ: пропускаютъ изобутиленъ черезъ кали-аппараты, наполненные 5 ч. сѣрной кислоты съ 1 ч. воды, и постепенно охлаждають смѣсь; тогда почти весь Т. всплываетъ на поверхность кислоты въ видѣ маслянистаго слоя (Бутлеровъ). При  $-30^\circ$  Т. остается жидкимъ, темп. кип.  $178^\circ$ ; уд. вѣсъ при  $0^\circ = 0,774$ ; при  $50^\circ = 0,746$ . При обыкн. темп. медленно соединяется съ кислородомъ и съ галодоводородными кислотами; бромъ сильно дѣйствуетъ и даетъ продукты уплотненія и разложенія;

при окисленіи хромовой смѣсью образуются кислоты: уксусная, триметилуксусная  $C_6H_{10}O_2$ , метилдибутилуксусная  $C_{11}H_{20}O_2$ , индифферентное масло ( $C_{11}H_{20}O_2$ ? и друг.) и немого ацетона; при окисленіи растворомъ хамелеона не получается метилдибутилуксусной кислоты, а только кислоты уксусная, триметилуксусная и индифферентное масло. А. Григоровичъ. Δ

**Трикала** (Trikkala)—гор. въ королевствѣ Греческомъ, на р. Трикалинѣ, притока р. Саламбрис, главный коммерческій пунктъ западной Фессалии. Старо-византийская крѣпость, 3 форта. 10 греческихъ церквей, гимназія, вѣсколко фабрик. 14820 жит. (1889), преимущественно валахи, греки и евреи. Отъ бывшаго здѣсь древне-греч. города Трикала, гдѣ находился знаменитѣйшій храмъ Асклепія, не уцѣлѣло почти никакихъ слѣдовъ.

**Трикарбаллиловая кислота**—см. Трикарбоновые кислоты.

**Трикарбоновые кислоты** \*)—трехосновныя органическія кисл.,  $C^mH^{m-3}(CO^2H)^3$ , получаютъ синтетически (см. ниже), главнымъ образомъ, при посредствѣ натріймалоноваго ээира и его гомологовъ и въ настоящее время извѣстны, частью въ видѣ ээировъ, частью въ свободномъ состояніи, въ довольно значительномъ числѣ представителей, при чемъ нѣкоторые изъ нихъ представляютъ случаи пространственной изомеріи, подобные встречаемымъ и для двусловныхъ кислотъ. *Предельныя Т. кислоты.* Простѣйшею изъ нихъ является *метатрикарбоновая кислота*  $CH(CO^2H)^3$ , единственная изъ Т. кислотъ, содержащая всѣ три карбоксильныя группы при одномъ атомѣ углерода. Этиловый ээиръ ея получается изъ натріймалоноваго ээира и хлоруглезнаго ээира:  $CHNa(CO^2C^2H^5)^2 + Cl.CO^2C^2H^5 = CH(CO^2C^2H^5)^3 + NaCl$ ; онъ кипитъ при  $253^\circ$  и на холоду застываетъ въ формѣ длинныхъ призмъ, плавящ. при  $29^\circ$ . Свободная метан-Т. кислота плав. при  $129^\circ$  и очень легко отщепляетъ  $CO_2$ , переходя въ малонов. кисл. Всѣ прочія Т. кислоты образуютъ 2 группы. Однѣ изъ числа трехъ своихъ карбоксильовъ два содержатъ при одномъ атомѣ углерода, какъ въ кислотахъ малоноваго типа, и, подобно имъ, легко отщепляютъ углекислоту, а ихъ ээиры образуютъ натріевыя производныя, по свойствамъ аналогичныя натріймалоновымъ ээирамъ; большаючаю относящихся сюда кисл. принадлежитъ къ типу *элатрикарбоновой кисл.*  $(CO^2H)CH^2.CO^2H$ . Другую группу составляютъ кислоты, въ коихъ всѣ три карбоксильна распределены по отдѣльнымъ атомамъ углерода и которыя, подобно янтарной и глутаровой кисл., способны къ образованію ангидридовъ; простѣйшій представитель ея является *трикарбаллиловая кисл.*  $CH^2.CO^2H.CO^2H.CO^2H$ . *Элатрикарбоновая кислота*  $C^2H^2(CO^2H)^3$ , какъ и гомологи ея, кристаллична, плавится при  $159^\circ$  съ выдѣленіемъ  $CO_2$ , при чемъ переходитъ въ янтарную кислоту, легко растворима въ водѣ, спиртѣ и ээирѣ. Этиловый ээиръ ея, кип. при  $278^\circ$ , получается дѣйствіемъ

\*) О тетракарбоновыхъ кислотахъ—см. Четырехосновныя органическія кислоты.

моноклороуксусн. ээира на натриймалоновый ээирь:  $\text{CH}^2\text{Cl}\cdot\text{CO}^2\cdot\text{C}^2\text{H}^6 + \text{CHNa}(\text{CO}^2\cdot\text{C}^2\text{H}^6)^2 = = \text{CH}^2(\text{CO}^2\cdot\text{C}^2\text{H}^6)\cdot\text{CH}(\text{CO}^2\cdot\text{C}^2\text{H}^6) + \text{NaCl}$ . Гомологи этантрикарбонной кислоты получаютъ подобнымъ же путемъ при дѣйстви на натриймалоновый ээирь или его гомологи ээирами одногалогидзамѣщенныхъ предѣльныхъ кислотъ; можно также получать ихъ, исходя изъ самой этан-Т. кислоты, именно, дѣйствуя на натриевое производное ея ээираiodурами спиртовъ, напр.:  $\text{CH}^2(\text{CO}^2\cdot\text{C}^2\text{H}^6)\cdot\text{C}\cdot\text{Na}(\text{CO}^2\cdot\text{C}^2\text{H}^6)^2 + + \text{CH}^2\text{J} = \text{CH}^2(\text{CO}^2\cdot\text{C}^2\text{H}^6)\cdot\text{C}(\text{CH}^3)(\text{CO}^2\cdot\text{C}^2\text{H}^6)^2 + + \text{NaJ}$ . Далѣе, они получаютъ изъ циано-замѣщенныхъ гомологовъ янтарной кислоты, образующихся конденсаціей  $\alpha$ -галогидзамѣщенныхъ кислотъ съ пиантисимъ калиемъ (Зелинскій и Бычихинъ) и пр. Наконецъ, какъ сама этантрикарбонная кислота, такъ и гомологи ея могутъ получаться изъ соответствующихъ тетракарбонныхъ кислотъ черезъ потерю ими одной частицы углекислоты. Удобство получения ээировъ этихъ кислотъ и легкость перехода ихъ при омыленіи въ гомологи янтарной кислоты (см.) имѣло большое значеніе для синтеза и изученія этихъ послѣднихъ. Трикарбаллиловая кисл.  $\text{C}^2\text{H}^6(\text{CO}^2\text{H})^3 = = \text{CH}^2(\text{CO}^2\text{H})\cdot\text{CH}(\text{CO}^2\text{H})\cdot\text{CH}^2(\text{CO}^2\text{H})$  получается изъ трихлор- или трибромгидрина глицерина, переходя черезъ триангидриды  $\text{CH}^2(\text{CN})\cdot\text{CH}(\text{CN})\cdot\text{CH}^2(\text{CN})$ , что и устанавливаетъ съ несомнѣнностью ея строеніе; далѣе, она получается при окисленіи диаллилуксусной кислоты азотною кислотою, при омыленіи пропантетракарбонныхъ ээировъ [напр.,  $\text{CH}^2(\text{CO}^2\cdot\text{C}^2\text{H}^6)\cdot\text{CH}(\text{CO}^2\cdot\text{C}^2\text{H}^6)\cdot\text{CH}(\text{CO}^2\cdot\text{C}^2\text{H}^6)^2$ , получаемого конденсаціей фумарового или малеинового ээира съ натриймалоновымъ, и др., см. ниже] съ потерей ими частицы углекислоты, при восстановленіи амальгамой натрия непредѣльной аконитовой кислоты:  $\text{CH}(\text{CO}^2\text{H}) : \text{C}(\text{CO}^2\text{H}) : \text{CH}^2(\text{CO}^2\text{H}) + \text{H}^2 = = \text{CH}^2(\text{CO}^2\text{H})\cdot\text{CH}(\text{CO}^2\text{H})\cdot\text{CH}^2(\text{CO}^2\text{H})$  (способъ полученія); въ видѣ кальціевой соли трикарбаллиловая кислота найдена въ осадкѣ, образующемся при вываркѣ свекловичнаго сока на свеклосахарныхъ заводахъ. Трикарбаллиловая кислота кристаллизуется въ ромбическихъ призмахъ съ темп. плавл. 166°, очень легко растворима въ водѣ (въ 2 частяхъ) и спиртѣ и немного въ ээирѣ, при перегонкѣ подъ уменьшеннымъ давленіемъ или при обработкѣ хлористымъ ацетиломъ, теряя частицу воды, переходитъ въ одноосновную ангидрокислоту состава  $\text{C}^2\text{H}^6\text{O}^3(\text{CO}^2\text{H})$ , кристаллизующуюся въ тонкихъ иглочкахъ съ темпер. плавл. 132°. Общій путь для полученія гомологовъ трикарбаллиловой кислоты одинаковъ съ однимъ изъ способовъ полученія этой послѣдней (см. выше); это именно конденсація ээировъ фумаровой кислоты и ея гомологовъ съ натрийаллимаоновыми и съ натриймалоновыми ээирами и омыленіе съ отщепленіемъ  $\text{CO}^2$  образующихся при этомъ тетракарбонныхъ ээировъ. Изъ числа ихъ назовемъ одну изъ метилтрикарбаллиловыхъ кислотъ бутантрикарбонную кислоту  $\text{CH}^3\cdot\text{CH}(\text{CO}^2\text{H})\cdot\text{CH}(\text{CO}^2\text{H})\cdot\text{CH}^2(\text{CO}^2\text{H})$ , содержащую два ассимметрическихъ атома углерода (написанныхъ въ формулѣ курсивомъ) и изъ-

вѣстную въ двухъ стереоизомерныхъ формахъ (съ темп. пл. 134° и 184°); она получается при омыленіи ээира бутантетракарбонной кислоты, образуемаго конденсаціей фумарового ээира съ натрийметилмалоновымъ \*). Диметилтрикарбаллиловая кислота (симв.)  $\text{CH}^3\cdot\text{CH}(\text{CO}^2\text{H})\cdot\text{CH}(\text{CO}^2\text{H})\cdot\text{CH}(\text{CO}^2\text{H})\cdot\text{CH}^3$ , полученная Зелинскимъ конденсаціей  $\alpha$ -бромпропионоваго ээира съ цианоуксуснымъ при содѣйствіи натрия и послѣдующимъ омыленіемъ съ отщепленіемъ  $\text{CO}^2$ , также имѣетъ 2 ассими. атома С. Зелинскимъ выдѣлены три оптически недѣятельныхъ стереоизомера ея съ темп. пл. 148°—149°, 175°—176° и 203°—204°. Триметилтрикарбаллиловая или камфорная кислота  $\text{CH}^3(\text{CO}^2\text{H})\cdot\text{C}(\text{CH}^3)(\text{CO}^2\text{H})\cdot\text{C}(\text{CH}^3)^2(\text{CO}^2\text{H})$  получается окисленіемъ камфоры азотною кислотою (Kachler, Bredt), плавится при 136°—137°, легко растворима въ водѣ и спиртѣ, при перегонкѣ и при дѣйстви хлористаго ацетила, подобно трикарбаллиловой кислотѣ, образуетъ ангидридъ. На ея строеніе опирается формула камфоры (см.), данная Бредтомъ. Известны также и др. гомологи, этил-, пропи-, тетраметилкарбаллиловые кислоты и пр., полученные, главнымъ образомъ, Ауверсомъ и Бишофомъ съ учениками. Изъ непредѣльныхъ Т. кислотъ жирнаго ряда укажемъ на аконитовую кисл. (см.). Относительно Т. кислотъ кольчататаго строенія см. Циклоокислоты, а объ ароматическихъ—тримезиновой, тримеллитовой и гемимеллитовой кислотахъ—см. Меллитовая кислота.

П. П. Рубцовъ, А.

Трисвѣщный (трѣйс—три и свѣас—свѣтъ)—трисвѣщникъ. Дикириемъ (см.) и Т. архіерей и архимандритъ, которому дано на то право, благословляють народъ. Въ таинственномъ смыслѣ Т. знаменуетъ троячность лицъ въ Богѣ.

Триглинная (или трехклиномѣрная, ассимметрическая) система—одна изъ кристаллографическихъ системъ, для которой характерно отсутствіе осей или плоскостей простой симметріи. Для обозначенія формъ кристалловъ принимаютъ три оси, параллельныя тремъ лобнымъ ребрамъ кристалла, пересекающіяся въ одной точкѣ и образующія одна съ другой углы  $\alpha$ ,  $\beta$ ,  $\gamma$  (см. фиг. 1). Основная форма отсѣкаетъ на трехъ осяхъ отрѣзки неравные  $a$ ,  $b$ ,  $c$ . Итакъ, для точнаго опредѣленія отношенія осей какаго-нибудь минерала необходимо знать эти шесть неизвѣстныхъ:  $\alpha$ ,  $\beta$ ,  $\gamma$ ,  $a$ ,  $b$ ,  $c$  (напримѣръ у алъбита  $a:b:c=0,5333:1:0,5575$ ,  $\alpha=94^{\circ}4'$ ,  $\beta=116^{\circ}28'$ ,

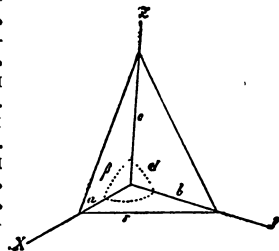

Фиг. 1.

\* Другая структурно-изомерная метатрикарбаллиловая кислота, кубантрикарбонная  $\text{CH}^3(\text{CO}^2\text{H})\cdot\text{C}(\text{CH}^3)(\text{CO}^2\text{H})\cdot\text{CH}^2(\text{CO}^2\text{H})$ , съ темп. пл. 164°, получается черезъ посредство конденсаціи цитраконоваго ээира съ натриймалоновымъ.

$\gamma = 88^{\circ}8'$ ). Къ этой системѣ принадлежатъ два класса. Первый классъ — асимметрической (триклинногемидрической, гемипинакоидальный или педальный), кристаллы его вовсе не имѣютъ элементовъ симметрии. Каждая отдѣльная грань кристалла представляетъ полную «иростую форму» и носить название «педонъ». Хотя на кристаллахъ и замѣчаются (см. фиг. 2) параллельныя грани, но онѣ принадлежатъ различнымъ формамъ, что доказываютъ различныя фигуры роста, травления и т. д., замѣчающіяся на нихъ. Къ этому классу принадлежатъ, напримѣръ, кристаллы очень многихъ органическихъ соединений. Второй классъ — пинакоидальный (триклинно-голодрической) характеризуется присутствіемъ одной двойной оси и перпендикулярной ей плоскости сложной симметрии. Характерной формой кристалловъ этого класса является «пинакоидъ» — пара параллельныхъ граней. Къ этому классу принадлежатъ кристаллы

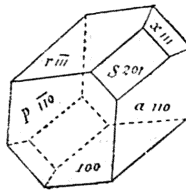
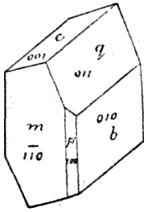

фиг. 3.

многихъ минераловъ, напр. альбита, дистена, аксинита (см. фиг. 3), микроклина и т. д., и очень многихъ органическихъ и неорганическихъ соединений (напр. мѣдный купоросъ, виноградная кислота). Въ отношеніи физическихъ свойствъ кристаллы обоихъ этихъ классовъ обнаруживаютъ различіе только въ такихъ физическихъ свойствахъ, которые могутъ быть неодинаковыми въ двухъ противоположныхъ направленіяхъ, именно въ твердости, въ преломляющихъ свойствахъ, въ формѣ фигуръ вытравления и т. д.; всѣ же другія (не полярныя) физическія свойства должны быть одинаковы и въ томъ, и въ другомъ классѣ, такъ какъ въ кристаллахъ этой системы два направленія, образующія между собой уголъ, отличный отъ  $0^{\circ}$  и  $180^{\circ}$ , никогда не могутъ быть равнозначными. Оптически всѣ кристаллы двусны, при чемъ дисперсія оптическихъ осей (см.) у нихъ вполне несимметрична, и это одно дѣлаетъ несомнѣннымъ принадлежность кристалла къ этой системѣ. Болѣе подробно см. Groth, «Физическая кристаллографія» (1897, стр. 360—372); Федоровъ, «Кристаллографія» (стр. 174—175).

**Триклиниархъ** (tricliniarcha)—такъ назывался въ древнемъ Римѣ главный изъ тѣхъ рабовъ, которые прислуживали за столомъ и поэтому назывались triclinarii. Т. слѣдилъ за тѣмъ, чтобы столъ былъ накрытъ какъ слѣдуетъ и чтобы столовая была хорошо освѣщена. Триклиниаріи дѣлились на разныя группы: одни готовили и подавали кушанья на столъ (structores), другіе прислуживали за сто-

ломъ (ministratores), третью напередъ отвѣдывали все, что подавалось на столъ (praegustatores), четвертые, наконецъ, убирали со стола (anaestae).

**Триклиній** (triclinium).—Древние римляне обѣдали за квадратнымъ столомъ (mensa), окруженнымъ съ 3 сторонъ обѣденными кушетками (lecti), съ каждой стороны по одной; на четвертой сторонѣ не было кушетки, такъ какъ оттуда подавали кушанья. На каждой кушеткѣ могли возлежать по 3 человека, такъ что всего могли возлежать за столомъ 9 человекъ. А такъ какъ triclinium могло обозначать не только такое соединеніе 3 кушетокъ, но также комнату, въ которой помещалось такое triclinium, т. е. столовую, то, очевидно, и столовая первоначально была рассчитана всего только на 9 человекъ. Впослѣдствіи въ одной столовой могли находиться и нѣсколько Т. За столомъ только въ древнѣйшія времена сидѣли, впослѣдствіи же всегда возлежали, при чемъ пирующие облокачивались на лѣвую руку. Распредѣленіе мѣстъ было слѣдующее: верхняя (summus) и средняя (medius) кушетки предназначались для гостей, при чемъ знатнѣйшіе гости возлежали на средней; нижняя (imus) предназначалась для хозяина и его семейства или одного изъ его вольноотпущенниковъ. Изъ 3 мѣстъ на каждой кушеткѣ лучшимъ считалось первое, такъ какъ оно находилось у самой спинки кушетки; остальные 2 могли облокачиваться только на нѣсколько возвышенную переднюю часть кушетки. Самъ хозяинъ возлежалъ на первомъ мѣстѣ нижней кушетки. На средней кушеткѣ важнѣйшимъ и почетнѣйшимъ мѣстомъ считалось не первое, а третье, такъ наз. locus consularis; занимавшій его гость находился подлѣ хозяина.

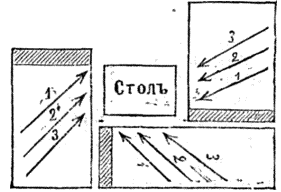

**Триклиръ** (Жанъ Tricliir)—франц. виолончелистъ и композиторъ (1750—1813). Написалъ для виолончели шесть концертовъ и сонаты.

**Трико**—шерстяная ткань изъ тонкой кардной пряжи саржевого или фасоннаго (несложно-узорчатаго) переплетенія, ясно видимаго на ея поверхности, чѣмъ она и отличается отъ сукна. На основу идетъ тонкая шерстяная пряжа (часто крученая въ 2 нитки), утокъ простой, болѣе грубый. Иногда часть узора исполняется шелковыми нитями. Въ болѣе дешевыхъ сортахъ основа хлопчатобумажная. Валяется гораздо слабѣе чѣмъ сукно, ворсуется также слегка, въ почти сухомъ состояніи. Стрижется очень гладко, затѣмъ пресуется. Вся отдѣлка Т. направлена къ тому, чтобы придать ему сходство съ тканями изъ гребенной шерсти. Нѣкоторые сорта Т. изготовляются также и изъ камвольной (гребенкой) пряжи. Гладкое тонкое Т. въ настоящее время во многихъ случаяхъ замѣняетъ сукно, напр. въ черномъ мужскомъ платьѣ, сюрту-

кахъ военныхъ и т. п. Пестрое болѣе плотное Т. идетъ главнымъ образомъ на мужскіе брюки.

*С. Ганешингъ*

**Трикозанъ**—см. Парафины.

**Трикожанья издѣлія**—см. Чулочныя и трикотажныя издѣлія.

**Трикраты** (Бол. Скаржинка)—мст. Елизаветградскаго у., Херсонской губ., на частновладѣльческой землѣ, при рч. Арбузинкѣ и Мертвоводѣ. Жит. ок. 700. Правосл. црк., прк.-прих. шк., земская почт. ст., 3 ярмарки, базары, паров. мли., до 10 торг.-промышл. зав. Земскій образцовый гончарный заводъ. Названіе получило отъ того, что было три раза (трикраты) опустошено гайдамаками.

**Триктракъ** (Trictrac)—старинная французская игра, восточнаго происхожденія (изъ Персіи). Была извѣстна и въ древности: у грековъ подъ именемъ *diagrammismos* и у римлянъ подъ названіемъ *duodena scripta*. Въ средніе вѣка называлась у французскихъ авторовъ *jeu des tables*, у нѣмцевъ *Bretspiel*. Сущность игры въ Т.: на квадратной доскѣ, раздѣленной перегородкой пополамъ, изображены 24 треугольных клѣтокъ поочередно двухъ разныхъ цвѣтовъ. Каждому изъ двухъ игроковъ дается 15 бѣлыхъ или черныхъ шашекъ и пара игральныхъ костей. Выбрасывая поочередно въ особомъ стаканчикѣ кости, играющіе передвигаютъ по одной или по двѣ шашки, начиная отъ первой клѣтки слѣва, въ клѣтку, отстоящую отъ первой, чрезъ столько клѣтокъ, сколько очковъ выпало на костяхъ. Кто первый занялъ двѣнадцать клѣтокъ выигрываетъ одну фишку, обозначаемую посредствомъ одного изъ 12 отверстій, находящихся на бортѣ доски; 12 фишекъ составляютъ одну партію. Существуетъ много правилъ и особая терминологія, усложняющая игру въ Т. См. *«Academie universelle des jeux, contenant les règles... du Trictrac etc»* (1835).

**Трикумшъ** (Спиридионъ)—выдающийся новогреческій писатель и государственный дѣятель (1791—1873). Учился въ Парижѣ и Лондонѣ, потомъ поселился на островѣ Корфу, гдѣ принималъ дѣятельное участіе въ организаціи мѣстнаго университета. Когда вспыхнуло греческое возстаніе, Т. вернулся на родину и сыгралъ видную роль въ дѣлѣ національнаго освобожденія; былъ президентомъ національнаго собранія. Смъ водвореніемъ баварской династіи назначенъ посланникомъ въ Лондонѣ; позже занималъ постъ министра иностранныхъ дѣлъ и министра народнаго просвѣщенія, велъ дипломатическіе переговоры въ Парижѣ во время конфликта съ Англійей (1850). Какъ писатель и какъ ораторъ. Т. принадлежитъ къ числу наиболѣе крупныхъ фигуръ новой Греціи. Огромный успѣхъ имѣла его рѣчь, сказанная по поводу смерти Байрона, личнаго пріятеля Т. и товарища по оружію; она была переведена на иностранные языки. Соч. Т. по исторіи греческой революціи принадлежатъ къ числу лучшихъ по данному вопросу.

**Трикумшъ** (Харилай)—греч. полѣтн. дѣятель; род. въ 1832 г. въ Навплии, изучалъ право въ Афинахъ и Парижѣ, служилъ въ посольствѣ въ Лондонѣ съ 1852 г. при чемъ

велъ переговоры о передачѣ Греціи Іоническихъ о-вовъ. Неоднократно избираемый въ парламентъ, Т. сдѣлался однимъ изъ вліятельнѣйшихъ главъ партій «комматарховъ»; въ 1867 г. былъ назначенъ министромъ иностранныхъ дѣлъ, въ 1875 г.—министромъ-президентомъ. Онъ оказался разумнымъ и дѣятельнымъ правителемъ (1882—85 гг.), такъ что Деліанисъ могъ занять его мѣсто только на короткое время (апр. 1885—май 1886 г.), послѣ чего Т. былъ опять призванъ къ управленію дѣлами; но затѣмъ они мѣнялись у кормила правленія (Т. 1886—90, 1892, 1893—95), представляя собою два теченія: Т.—представитель направленія, прѣмьюющаго къ западно-европейской культурѣ, а Деліанисъ—представитель панэллинизма.

**Трикута** (санскр. Tri-kūta = трехвершинная)—въ индійской баснословной географіи: 1) гора, на которой были построены городъ Ланка; 2) пѣщ. горь, къ Ю отъ горы Меру (см.). Имя Т.-деви (Трехвершинная богиня) носить одна изъ вершинъ Гималая (къ Ю отъ Чанени), почитаемая индусами какъ святая.

**Трилистникъ**—народное названіе нѣкоторыхъ растений, у которыхъ листья тройчатые, напр. *Menyanthes trifoliata* L. (см. Трифоль), видовъ *Trifolium* L. (см. Клеверъ) и друг.

**Трилиты** (отъ греч. *τρεῖς*—три и *λίθος*—камень)—особый видъ доисторическихъ памятниковъ, относящихся къ категоріи такъ назыв. мегалитовъ (менгіры, дольмены, кромлехи и т. д.). Они состоятъ изъ трехъ монолитовъ; въ однихъ мѣстахъ два находятся въ стоячемъ положеніи, а третій положенъ поперекъ, образуя въ совокупности подобіе воротъ; въ другихъ всѣ три камня стоятъ параллельно, на нѣкоторомъ разстояніи другъ отъ друга, напр. надъ доисторическими гробницами въ Пруссіи, по берегу Одера. Т., какъ и мегалиты вообще, служили видомъ надгробныхъ памятниковъ въ неолитической періодъ.

*Л. Ш.*

**Трилеръ**—см. Трель.

**Трилобитовый гротъ** (близъ общины Агсу-сур-Сиге въ департаментѣ Юнны, во Франціи, по сосѣдству съ извѣстнымъ гротомъ Фей)—открытъ д-ромъ Фикатье, который среди множества объектовъ мадленской эпохи, перемѣшанныхъ отчасти съ объектами мустьерской и солотрейской эпохъ, нашелъ два замѣчательныхъ подвѣска: одинъ деревянный, изваянный въ видѣ жесткокрылаго насѣкомаго—златки (единственное указаніе на насѣкомыхъ палеолитическаго періода); другой, представлявшій отпечатокъ ископаемаго ракообразнаго, несомнѣннаго этой мѣстности—трилобита (см.), давшаго названіе описываемому гроту. На этомъ второмъ подвѣскѣ единственный слѣдъ человѣческаго труда—два отверстия, продѣланные для подвѣшиванія. Составъ его—буроватый глинистый песчаникъ, средней плотности, изъ категоріи сѣрой вакуи. Вслѣдствіе мягкости породы не всѣ части сохранились: нѣтъ головы и задней части. По другимъ сохранившимся частямъ удалось установить принадлежность отпечатка къ роду дальманитовъ,



именно к виду *D. Hawlei*, из средне-силурийских отложений — виду чрезвычайно редкому, совершенно несвойственному Франции и встречающемуся только в Богемии и Германии, из чего можно с уверенностью заключить, что еще во времена геологических между пещерными обитателями Западной и центральной Европы существовали постоянные сношения и торговый обмен, благодаря которому отпечаток *T.* попал, как предмет украшения, во Францию. Существование этих доисторических сношений между различными частями Европы подтверждается и сравнительным изучением четвертичных черепонов центральной и Западной Европы.

### Л. Ш.

**Трилобиты** (см. Силурийская система) — отряд ракообразных, имевший большое значение для фауны древнейших (палеозойских) образований земного шара. Положение *T.* в системѣ обуславливается родственными их отношением к различным группам современных ракообразных. Из вышних групп наблюдается некоторое кажущееся сходство с *T.* у *Xiphosura*, *Isopoda* и *Phyllopora*, к которым в различное время и причисляли *T.* До недавнего времени от *T.* была известна только одна скорлупа или панцирь спинной стороны тела. Только в самое последнее время в Америкѣ были открыты на брюшной сторонѣ конечности (ноги) и пальцы. Панцирь спинной стороны, служащий и нынѣ главным образом для описания и подразделения *T.*, состоит из трех частей: 1) головной щитъ с двумя большою частью хорошо развитыми глазами; 2) туловища (*thorax*), состоящее из различного числа подвижно-соединенных между собою сегментов; и 3) хвостовой щитъ (*pygidium*), отличающийся от туловища тѣмъ, что составляющія его сегменты соединены между собою неподвижно. Кроме того, двумя продольными, почти параллельными спинными бороздками скорлупа подразделяется на три лопасти: среднюю и 2 боковые. Отъ этого подразделения и происходит название *T.* (трехлопастныхъ). Многие *T.* обладали способностью свертывать свое тѣло таким образом, что все нѣжные органы нижней поверхности облекались твердую скорлупу. Головной щитъ обыкновенно по своему очертанию приближается к полукругу. Средняя больше или меньше выдающаяся лопасть головного щита называется глабелью (*Glabella*), боковая — щеками; задние углы щель нередко выгнуты вь больше или меньше длинная щечная остроконечия. Головной щитъ редко состоит из одной неразрывной части, обыкновенно же разделяется помощью особых линий или такъ наз. швовъ на несколько отдѣльных частей, по которым послѣ смерти и при процессах окаменѣнія нередко происходило распадение головного щита. Къ этимъ отдѣльным частямъ принадлежат и особая пластинка на завороченной части щита, такъ называемая гипостома (*hypostoma*), служившая, вѣроятно, прикрытиемъ живота. Туловище распадается на среднюю или осевую часть (*rachis*) и боковую часть (*pleurae*), тогда какъ на хвостовомъ

щитѣ какъ на продолженіи 3 соответствующихъ частей туловища отлучают осевую лопасть и боковыя лопасти. Осевая часть туловища и хвостового щита вь окаменѣломъ состояніи открыты снизу, такъ какъ они были прикрыты при жизни тонкой кожей, но у боковыхъ частей сохранился твердый заворотъ, отличающийся обыкновенно особыми украшающими его линиями. Придатки брюшной стороны, открытые вь последнее время, состоятъ: 1) изъ четырехъ паръ конечностей надъ головнымъ щитомъ по бокамъ ротового отверстия, состоящихъ изъ 6—7 члениковъ и служившихъ частью вь качестве жевательныхъ органовъ. Конечные члены задней пары имѣли видъ плавательныхъ лопастей; 2) изъ парныхъ двувѣстныхъ конечностей, находящихся какъ подъ туловищными, такъ и подъ хвостовыми сегментами, состоящихъ изъ нѣкотораго числа члениковъ, оканчивающихся коготками. Надъ наружною вѣтвью находились еще особые двувѣстные и спирально свернутые придатки, рассматриваемые какъ жабры. По послѣднимъ изслѣдованіямъ Бичера, впереди ротового отверстия находится еще пара длинныхъ, тонкихъ членистыхъ антеннъ, которые открыты пока только у очень немногихъ *T.* (*Triarthrus*). Вь началѣ этой статьи было сказано объ отношеніяхъ *T.* къ различнымъ группамъ ракообразныхъ. Новѣйшія изслѣдованія показали, что эти родственныя отношенія весьма ограничены и что *T.* должны составить совершенно самостоятельный отрядъ ракообразныхъ. Число *T.* весьма велико. Еще Баррандъ насчиталъ ихъ свыше 1700 видовъ, изъ которыхъ 252 относятся къ кэмбрийскому периоду, 866 къ нижнесилурийскому, 482 къ верхнесилурийскому, 105 къ девонскому и только 15 къ каменноугольному периоду; вь пермскій періодъ переходить только 1 видъ. Распределение по отдѣльнымъ группамъ доставило много работъ палеонтологамъ. Оказалось, что нельзя держаться при этомъ одного какого-либо признака, но надо взять все признаки совокупно. Древнѣйшая группа *Olenidae* преобладаетъ вь кэмбрийскомъ періодѣ — она отличается большимъ числомъ сегментовъ вь туловищѣ, преобладаніемъ величины головы надъ хвостовымъ щитомъ (у другихъ *T.* она обыкновенно равняется по величинѣ), малымъ развитіемъ глазъ и лицевого шва, при томъ способность свертыванія еще мало у нихъ развита. Вь нижнесилурийской системѣ замѣчательна особенно группа азафидовъ (*Asaphidae*). У нихъ постоянное число сегментовъ туловища 8, сложные хорошо развитые глаза, поверхность всегда гладкая; семейство *Phacopidae* развито отъ нижнесилурийской до девонской системы. У нихъ постоянное число сегментовъ 13 и глаза носятъ своеобразный характеръ. Вь верхне-силурийской системѣ развиты группы *Proetidae*, *Bron-teidae*, *Calymenidae*, которыя переходятъ вь девонскую систему; вь каменноугольной системѣ встрѣчаются только представители *Proetidae*. Что касается литературы о *T.*, то можно считать основною работою большую монографію о богемскихъ *T.* Барранда («*Systeme silurien du centre de la Boheme*»,

т. I, 1852, и Supplement, 1874), въ которой иждются въ виду и Т. всѣхъ другихъ странъ. Кроме того, нужно указать слѣд. монографіи: Angelin, «Palaeontologia scandinavica» (Лундъ, 1852—54); Salter, «Monograph of British Trilobites» («Palaeontographical society» (1867—1884); F. Schmidt, «Revision der ostbaltischen silnrischen Trilobiten» (СПб., 1881—98) и др. Изложене новѣйшихъ открытій по организаціи Т. встрѣчается преимущественно въ работахъ американскихъ: Walcott, «The Trilobite new and old evidence relating to its organisation» (1881); «Proceedings Biolog. Soc. Washington» (1894); Beecher, «American Journ. Scienc. Arts» (1893); Jaekel, «Ueber die organisation der Trilobiten» («Zeitschr. d. Deut. Geol. Ges.» 1901) и др.

Ф. Шмидтъ.

**Трилогия**—группа изъ трехъ драматическихъ произведеній, соединенныхъ въ одно художественное цѣло. Название Т. восшло въ древне-греческомъ театрѣ соединеніе трехъ трагедій, связанныхъ между собой исторической послѣдовательностью сюжетовъ. Присоединеніе къ Т. такъ называемой сатир-драмы (см.) дѣлало изъ нея *тетралогію*. Примѣръ — «Орестейя» Эсхила, состоящая изъ трагедій «Агамемнонъ», «Хозфоры», «Эвмениды» и не дошедшей до насъ сатир-драмы «Протей». Въ новѣйшей Т. идейная связь замѣняетъ иногда историческую, мѣсто трагедій занимаетъ иногда — какъ напр. у Вольтера («Barbier de Seville», «Mariage de Figaro», «Mère coupable») — комедія. Въ новой нѣмецкой литературѣ извѣстна тетралогія Рих. Вагнера («Rheingold», «Die Walküre», «Siegfried», «Die Götterdämmerung»), у насъ — «Драматическая Т.» Алексѣя Толстого.

**Трилона** (санскр. Triloka—три мира)—въ индійской позднѣйшей миеологической космографіи три мировыхъ сферы: небо (Сварга), земля (Бхуми) и адъ (Патала), въ свою очередь подраздѣляющіяся на разныя отдѣленія, носящія особыя названія и имѣющія особыя назначенія.

С. Б.—ъ.

**Три-лочана** (санскр. Tri-locana—трехъ-глазый)—въ индійской миеологіи эпитетъ бога Шивы. Магабхарата рассказываетъ, что третій глазъ вырвался изо лба Шивы съ большимъ пламенемъ, когда его жена въ шутку положила свои руки на его глаза. Этотъ третій глазъ обладалъ огромной разрушительной силой, при помощи которой Шива обратилъ въ пепелъ бога любви, Каму.

**Три-лѣсы** (*Трилсы*)—село Кіевской губ., Васильковскаго у., при р. Каменкѣ, въ 12 в. отъ станціи жел. дор. Кожанки. Очень древнее поселене. Остатки городища, гдѣ найдены монетный кладъ. Вблизи села 5 кургановъ; при раскопкахъ Хмелевскаго въ 1866 г. здѣсь найдены каменная и бронзовая издѣлія. Въ 1651 г., во время казачьихъ войнъ, Т. и его укрѣпленный замокъ были сожжены поляками, послѣ чего Т. долгое время оставался незаселеннымъ. Въ послѣдніе годы польской республики здѣсь былъ пограничный таможенный складъ и процвѣтала торговля. 4372 жит., прк.-прих. школа, сельское училище, маслобойный и кирпичный зав., 2 вод. мельницы.

**Тринадху** (санскр. Trimadhu)—особый классъ индійскихъ жрецовъ-брахмановъ, получившій это имя по начальнымъ словамъ тѣхъ частей ведъ, которыя они особенно изучаютъ и повторяютъ.

**Триазисновая кислота**—см. Медлитовая кислота.

**Триселлитовая кислота**—см. Медлитовая кислота.

**Триметиламинъ** (CH<sup>3</sup>)<sup>3</sup>N—простѣйшій третичный аминъ (см.), въ природѣ встрѣчается въ Chenopodium vulvaria, Crataegus oxycantha и нѣкот. др. растенияхъ, находится въ селенной розсолѣ, въ мочѣ человека и др.; образуется (на счетъ разложенія беганиа) вмѣстѣ съ другими аминами при сухой перегонкѣ высушенной барды, остающейся отъ выкурки спирта изъ свеколовичной патоки, при гниеніи дрожжей, муки, рыбы; получается въ смѣси съ метил- и диметиламиномъ при взаимодействіи амміака съ іодистымъ металомъ CH<sup>3</sup>J (также CH<sup>3</sup>Br, CH<sup>3</sup>Cl, CH<sup>3</sup>NO<sup>2</sup> и пр.), образуется здѣсь на основаніи реакціи: (CH<sup>3</sup>)<sup>2</sup>NH + CH<sup>3</sup>J = (CH<sup>3</sup>)<sup>3</sup>N + HJ; въ чистомъ видѣ лучше всего получается (Гофманъ, Шмидтъ) перегонкою гидроксиды тетраметиламмонія: (CH<sup>3</sup>)<sup>4</sup>N.OH = (CH<sup>3</sup>)<sup>3</sup>N + CH<sup>3</sup>OH. Эта гидроксидъ получается при обработкѣ влажной окисью серебра іодистаго тетраметиламмонія (CH<sup>3</sup>)<sup>4</sup>NJ, составляющаго окончательный и главный продуктъ дѣйствія амміака на іодистый метиль. Т. представляетъ при обыкн. темп. газъ, легко сжижаемый и сильно растворимый въ водѣ, съ рѣзкою щелочною реакціою; уд. в. жидкаго Т. 0,662 (при —5°) и темп. кип. +3,5°; запахъ его, въ концентрированномъ состояніи, очень походитъ на амміачный, а при разбавленіи—характерный селеночный, очень упорно сохраняющійся. Телота нейтрализации Т. соляною кислотою (С<sup>3</sup>H<sup>3</sup>N.HCl), по Томсену, 8,95 к. Какъ основаніе, Т. слабѣе метил- и диметиламина. Т., именно получаемый изъ свеколовичной барды (см. выше), въ технику служитъ для добыванія хлористаго метила (см.), что основывается на разложеніи Т. хлористымъ водородомъ при высокой температурѣ по уравненію: (CH<sup>3</sup>)<sup>3</sup>N.HCl + 3HCl = 3CH<sup>3</sup>Cl + NH<sup>3</sup>Cl.

Л. Л. Р. А.

**Триметиленгликоль**—см. Глицоли.

**Триметилендиаминъ**—см. Процилендиаминъ.

**Триметиленкарбонатовая кислота**—см. Циклокарбонаты.

**Триметиленъ**—см. Циклопропанъ и Полиметиленовые углеводороды.

**Триметиленкарбинолъ**—см. Бутильные алкогولى и Спирты.

**Триметръ**—стихъ, состоящій изъ трехъ единицъ ритмическаго счета: изъ трехъ дактилей въ стихѣ дактилическомъ и трехъ паръ стопъ въ остальныхъ размѣрахъ. Особого вниманія заслуживаетъ шестистопный ямбъ, являющійся то въ видѣ александрийскаго стиха, то въ видѣ настоящаго Т. (сенаръ—senarius, шестистопникъ). Отличіе зависитъ отъ положенія пезуры, которая дѣлать александрийскій стихъ пополамъ, падая послѣ третьей стопы, а въ сенаръ-же падаетъ послѣ первой

или второй диподии, т. е. послѣ второй или четвертой стопы, дѣля стихъ на неравныя части. Ямбическій Т.—обычный стихъ греческой трагедіи—живѣе и подвижнѣе александрийскаго стиха. Въ вѣдической поэзіи есть вѣсколько интересныхъ образцовъ его (у Шиллера въ «Орлеанской Дѣвѣ», у Гете въ диалогахъ Фауста и Елены). У насъ онъ не пользуется вниманіемъ поэтовъ. Теорія ямбическаго Т. изложена въ поэтикѣ Филофа.

**Триморфизмъ цвѣтотъ**—см. Полиморфизмъ.

**Тримуршество**—въ системѣ Линнея третій классъ (Triandria) растеній, въ цвѣткѣ которыхъ три свободныхъ тычинокъ.

**Тримурты** (санскр. Trī-mūrti, отъ trī—три и mūrti—образъ, липо, тѣло)—индійская троица, состоящая изъ трехъ боговъ: Брахмы, Шивы и Вишну, какъ трехъ различныхъ формъ проявленія одного и того же верховнаго божества. Предтечей ея является ведійская ассоціація трехъ боговъ Агни, Ваю и Сурья, какъ различныхъ формъ одного солнечнаго, свѣтлаго божества (см. Тривикрама). Слѣдующей ступеню является система трехъ великихъ боговъ Брахмы, Шивы и Вишну, изъ которыхъ каждый въ свое время и на своемъ мѣстѣ прославляется, какъ верховное божество (ср. Лассенъ, «Indische Alterthumskunde», 2-е изд., т. I, стр. 591). Идея тройственности въ единствѣ, однако, еще чужда этой системѣ; каждый членъ ея является отдѣльнымъ самостоятельнымъ мнелоогическимъ липомъ. Дальнѣйшимъ шагомъ въ образованію троицы Т. являются частичныя попытки отождествленія каждаго изъ трехъ божествъ другъ съ другомъ, встрѣчающіяся уже въ индійскомъ эпосѣ, въ позднѣйшихъ его составныхъ частяхъ. Единственное мѣсто въ Магабхаратѣ, въ которомъ уже ясно высказывается идея триничности, носить очевидные слѣды позднѣйшаго происхожденія («оно создаетъ образъ Брахмы, подучаетъ форму въ видѣ Пуруши и разрушаетъ естествомъ Рудры—таковы три состоянія владыки тварей»). Еще яснѣе высказывается идея Т. въ одномъ мѣстѣ эпической поэмы Гарвишана, служащей какъ-бы дополненіемъ къ Магабхаратѣ и несомнѣнно значительно позднѣйшей: «Онъ, который есть Вишну, есть также и Шива, и онъ, который есть Шива, есть также и Брахма: одно существо, но три бога—Шива, Вишну, Брахма». Въ образѣ Т. соединены три главныхъ верховныхъ принципа, наблюдаемыхъ въ видимомъ мірѣ—начала творческое (Брахма), разрушительное (Шива) и охраняющее (Вишну). Всѣ три существуютъ въ одномъ божествѣ и одно во всѣхъ трехъ, подобно тому какъ веда дѣлится на три части и все-таки остается единой. Всѣ они содержатъ въ себѣ одно существо, которое является Парамой (верховнымъ), Гухьей (тайнымъ) и Сарватмой (душой всего міра). Вообще идея триничности представлена въ индійскіе средніе вѣка еще очень скудно; въ тѣ времена она играла лишь незначительную роль. Въ общемъ, образъ Т. никогда не занималъ особо виднаго мѣста въ индійскихъ религиозныхъ представленіяхъ, хотя въ Европѣ и склонны были

думать иначе. Въ настоящее время фактически Т. опять распалась. Культъ Брахмы почти совсѣмъ вымеръ, а другіе два члена троицы—Вишну и Шива—каждый возвышаются своими поклонниками до степени единственнаго верховнаго божества, при чемъ Т. является лишь троякимъ воплощеніемъ Вишну или Шиву, какъ верховныхъ божествъ. Изображается Т. въ видѣ существа съ тремя головами: по срединѣ Брахма, справа Вишну, слѣва Шива. Съ идеей христіанской троицы индійская Т. очевидно ни по существу, ни по происхожденію не имѣетъ почти ничего общаго. На югѣ Индіи Т. называется Мумурте (по-тамилски три—mur). Символомъ Т. является мистическое словечко *омъ* (санскр. om), въ которомъ (въ силу происхожденія санскр. o изъ a + u) a изображаетъ Брахму, u—Вишну, m—Шиву. С. Б.—чѣ.

**Тринанія** или **Тринакрія** (Trinakria, Trinaxia, у Гомера *Θρινακία*)—древнее названіе острововъ Сициліи и Родоса. Сицилія называлась такъ либо потому, что имѣла три большихъ мыса (Триа акра)—Пахинъ, Лилибей и Пелоръ,—либо потому, что форма острова была трехугольная.

**Триначикеты** (санскр. Trīnaciketa)—особый классъ индійскихъ жрецовъ—брахмановъ, названныхъ такъ потому, что они изучаютъ особый текстъ Яджурведы (вѣтвь Ратхака), начинающійся словомъ Т.

**Трингано**—небольшое государство въ вост. части полуострова Малакка. Границы—сѣв.—Перакъ, сѣв.-вост. и вост.—Китайское море, южн.—Патани, зап.—внутреннія горы. Страна гористая, орошается рѣчками, текущими въ море. На побережьѣ перекъ и другія пряности; внутри густые лѣса, населенные слонами и хищными звѣрми. Торговля съ сосѣдними государствами, вывозятся мѣстные продукты въ обмѣнъ на опиумъ, желѣзо, сукна и пр.

**Трингано** (или Трингани)—гл. городъ государства Т., на берегу Китайскаго моря. Горголяя перломъ.

**Тринидадъ** (Trinidad)—о-въ въ британской Вестиндіи, самый южный изъ Малыхъ Антильскихъ о-вовъ, лежитъ между 10°3'—10°50' сѣв. шир. и 60°55'—62° зап. долготы отъ Гринича, отдѣляется отъ устья р. Ориноки проливомъ Серпентисъ. Пространство 454 кв. км. Жителей 254518. Съ В на З чрезъ островъ тянутся три параллельныя горныя цѣпи; сѣверная изъ нихъ самая высокая (Черро де-Арипо—945 м. выс.). Въ геологическомъ отношеніи Т. представляетъ продолженіе Караибскихъ горъ въ Венецуэлѣ. Къ пластамъ породъ архейской группы примыкаютъ сланцы и известняки мѣловой и третичной системъ. Асфальтъ, нефть и минеральные источники встрѣчаются часто. Около Бреа—замѣчательное асфальтовое озеро. Пичч-лѣзъ. Берега окружены лагунами. Много рѣкъ, хорошо орошающихъ островъ. Почва очень плодородна. Средняя годовая темпер. 25,5° Ц. Средняя темпер. февраля, самаго холоднаго мѣсяца, 24,4° Ц. Осадковъ болѣе всего въ августѣ—290 мм. менѣе всего въ мартѣ—48 мм. Бури особенно часты въ октябрѣ.

Воздѣланы около 80000 гектар., въ томъ числѣ 30% подъ сахарный тростникъ, 50% — кофейныя и какаоовыя плантаціи. Кромѣ того, хлопнокъ, рисъ, кокосовая пальма. Преобладающая часть населенія негры. Бѣдые испанскаго происхожденія. Со времени освобожденія негровъ ввезено много китайскихъ и индусскихъ кули. Вывозъ товаровъ (сахаръ, какао, асфальтъ, кокосовые орѣхи и друг.) на 2 милл. фн. стерл. Привозъ на 2,1 милл. фн. стерл. Бюджетъ (1897): доходы 507158 фн. стерл., расходы 579027 фн. ст. Долгъ 516518 фн. стерл. Школъ 196, съ 23951 учениками. Высшія учебныя заведенія: Queen's Royal College и Roman Catholic College. Гл. городъ Портъ офъ Спэнъ, соединенный жел. дорогой съ С.-Фернандо. Т. былъ открытъ Колумбомъ 31 іюля 1496 г., но лишь въ 1588 г. испанцы утвердились здѣсь. Въ XVII в. на Т. поселились франц. фибустеры. Въ 1797 г. островъ перешелъ во владѣніе Англии. Въ 1838 г. были освобождены на Т. негры. Ср. Borde, «Histoire de l'île de la Trinidad sous le gouvernement espagnol» (П., 1870—83); De Verteuil, «l'its geography etc.» (1884); Clark, «T. a field for emigration» (1884); Fraser, «History of T.» (1894).

**Тринидадъ** — приморскій гор. на ювн. берегу о-ва Кубы, расположенъ при бухтѣ Пуэрто де Казильда. Около 60000 жит. Основанъ въ 1514 г. Вывозится сахаръ (преимущественно въ Соед. Штаты), ромъ, медъ.

**Триниль** — поселеніе на о-вѣ Явѣ, въ окрестностяхъ котораго, на берегу р. Бенгавенъ, д-ръ Дюбуа открылъ, въ 1894 г., остатки скелета (часть черепа, бедренную кость и два коренныхъ зуба), которые онъ отнесъ къ виду (*Pithecanthropus erectus*) среднему между автропоморфной обезьяны и человѣкомъ. Изъ 20 авторитетныхъ антропологовъ различныхъ странъ 8 высказалось за принадлежность черепа промежуточному типу, 6 — за принадлежность его обезьянѣ, 6 — человѣку. Бедро большинствомъ тринадцати признано принадлежащимъ человѣку. Вопросъ остается нерѣшеннымъ. Ср. Eug. Dubois, «*Pithecanthropus erectus* etc.» (Батавія, 1894); W. Dames, статья въ «*Deutsche Rundschau*» (сент., 1896); G. de Mortillet, «*Le Préhistorique*» (Парижъ, 1900); Д. Алуничъ, «Два сообщенія въ Общ. Любит. Естествозн. и пр. въ Москвѣ» (1895 и 1896 гг.).

**Тринитаріи** — монашескій орденъ, основанный въ 1199 г., для выкупа плѣнныхъ у мусульманъ, Ивановъ де-Мава и пустынноикомъ Феликсомъ де-Валуа. И. де-Мава род. въ 1160 г., въ Провансѣ, въ набожной дворянской семьѣ. Преданіе рассказываетъ, что ему было видѣніе: ему представился ангелъ въ бѣлой одеждѣ съ краснымъ крестомъ, по бокамъ котораго въ оковахъ стояли два невольника въ кандалахъ — одинъ христіанинъ, другой язычникъ. Рѣшивъ увидеть орденъ, Мава нашелъ себѣ единомышленника въ лицѣ Ф. де-Валуа. Ихъ проектъ былъ принятъ папою Иннокентіемъ III, послѣ того какъ и ему, по преданію, было видѣніе, одинаковое съ Мава. Орденъ получилъ названіе de la Trinité и въ началѣ имѣлъ очень строгій уставъ, запрещавшій вкушать въ обычное время мясо

и рыбу. Спустя 10 лѣтъ по основаніи ордена папа далъ ему помѣщеніе и церковь въ Римѣ. Во Франціи орденъ быстро разросся, благодаря поддержкѣ короля Филиппа Августа. Актъ 1209 г. говоритъ о существованіи у него помѣщенія, основаннаго по почину св. Матюрина, по имени котораго Т. и стали называться во Франціи матюринцами. Простой народъ называлъ ихъ «братьями ослость» или «ослинымъ орденомъ» (*ordo asinorum*), такъ какъ имъ было запрещено ѣздить на лошадахъ, что, впрочемъ, было отменено папами въ 1217 и 1267 гг. Орденъ Т. распространился въ Испаніи, Италіи, Польшѣ и др. государствахъ. Въ концѣ XVIII в. насчитывалъ до 300 монастырей. Въ продолженіе 437 лѣтъ (съ 1258 до 1695 гг.) орденъ выкупилъ изъ мусульманскаго плѣна 30732 невольника. Онъ былъ уничтоженъ незадолго до великой французской революціи.

**Тринити** (Trinity, Rio Trinidad) — пограничная р. въ сѣв. амер. шт. Техасѣ. притокъ Мексиканскаго зал., въ который вливается черезъ Гальвестонскую бухту. Длина течения 1275 км., бассейнъ 36500 кв. км. Т. образуется изъ двухъ рукавовъ, изъ которыхъ одинъ беретъ начало въ Льяно-Эстакадо, второй — въ горѣ Викторія.

**Тринитроцестонитрилъ**  $C(NO)^2CN$  — бѣлое, кристаллическое вещество, плавящееся при 41,5°, легко летучее и взрывающееся при быстромъ нагреваніи до 220°; образуется при дѣйствіи на холоду смѣси крѣпкихъ азотной и сѣрной кислоты на фульминуровую кислоту (Шшковъ, 1875); при кипяченіи съ водою или спиртомъ разлагается, отщепляя углекислоту и образуя аммиачную соль нитроформа (см.). II. II. P. A.

**Тринитрофосенъ** — см. Пикриновалъ кислота, Фенолы, Нитросоединенія.

**Триниусъ** (Карль - Бернгардъ Антоновичъ) — знаменитый ботаникъ (1778 — 1844). Мать его была сестра основателя гомеопатіи Ганемана. Въ 1796 г. онъ поступилъ въ университетъ въ Іенѣ, продолжалъ занятія въ Галле, Лейпцигѣ и Геттингенѣ, гдѣ и окончилъ курсъ въ 1802 г. Получилъ въ Берлинѣ право врачеванія, Т. началъ службу въ Курляндіи. Здѣсь онъ вскорѣ поступилъ врачомъ къ герцогинѣ Вюртембергской, которая въ 1809 г. привезла его въ Петербургъ. Въ 1810—1811 гг. онъ выпустилъ первыя работы. Съ 1811 г. состоялъ членомъ корреспондентомъ, а съ 1823 г. академикомъ Импер. академіи наукъ въ СПб. Т. основалъ при академіи ботаническій музей, въ основаніе котораго вошли коллекціи, валавшіяся безъ вниманія въ сараѣ стараго зданія музея. Въ 1829 г. Т. былъ назначенъ преподавателемъ естественныхъ наукъ наследника (императора Александра II). Во время путешествія, предпринятаго въ 1836 г. въ Германію для ознакомленія съ главнѣйшими гербаріями, съ Т. случился нервный ударъ, отъ послѣдствій котораго онъ не могъ оправиться. Биографія и портретъ Т. помѣщены въ «*Recueil des actes de la séance publ. de l'Acad. Imp. des sc. de St.-Petersb. tenue le 29 dec. 1844.*» Кромѣ первыхъ его работъ, всѣ дальнѣйшія

касаются исключительно семейства злаковъ. Главнѣйшія изъ нихъ: «Species graminum isopibus et descriptionibus illustravit» (т. I—III, съ 360 табл., С.-Петербургъ, 1828—1836 гг.); рядъ монографій отдѣльныхъ родовъ семейства злаковъ въ «Mémoires de l'Acad. d. sc. de St. Petersb.»: «Andropoginearum genera» (1833); «Panicearum genera» (1835); «Palaridae. Orzyeae» (1840); «Agrostedeae» (1840, 1845, 1849); послѣдняя часть издана академ. Рупрехтомъ; «Fundamenta Agrostigraphiae» (Вѣна, 1820, съ 3 табл.); «Clavis Agrostographiae antiquioris» (Кобургъ, 1822, съ 1 табл.); «Nouvelles considérations sur la construction de la fleur des Graminées» («Bubl. scientif. de l'Acad. d. sc. de St.-Petersb.», 1, 1836).

**Тринавелли** (Викторъ Trincavelli) — знаменитый итальянскій врачъ (1496—1568). Учился въ Падуѣ и Болоннѣ, въ Падуѣ получилъ докторскую степень. Поселившись въ Венеціи, занимался медицинскою практикою и читалъ лекціи по философіи. Бѣздилъ въ Морано на чуму, а потомъ занялъ кафедру въ падуанскомъ университетѣ; здѣсь ввѣсь новую строну въ преподаваніе медицины, воскресивъ изученіе Гиппократа. Т. выпустилъ цѣлый рядъ изданій греческихъ авторовъ, до того неизвѣстныхъ. Кромѣ того, напечаталъ много трудовъ по своей специальности: «Quaestiones de reacione iuxta doctrinam Aristotelis et Averrhois» (Падуя, 1556); «De usu et compositione medicamentorum» (Веймаръ, 1571); «Explanationes in Galeni libros de differentiis februm» (Венеція, 1575); «Praelectiones de ratione curandi omnes corporis humani affectus» (Венеція, 1575); «Consilia medica» (Базель, 1587); «De cognoscendis curandisque morbis tam externis, quam internis» (Базель, 1607); «Opera omnia» Т. изданы Вельгемъ (Лювѣнъ, 1586).

**Тринкомали** (Trincomalee, по-туземному, Триконамалай) — англ. гор. въ сѣверной части вост. берега о-ва Цейлона, главный городъ вост. провинціи. 2 прот. церкви, 1 католическая, нѣсколько индусскихъ храмовъ и магометанскихъ молельнъ. Около 12000 жит. Помѣстительная и надежная гавань, но съ труднымъ доступомъ. По близости живописныя развалины Мааграмума и Анарадшапуръ и оросительныя пруды.

**Тринобанты** (Tribonantes) — въ древности народъ на вост. берегу римской Британіи, на С отъ устья Темзы (въ Эссексѣ и южной части Суффолка). Ихъ столицей былъ Camalodunn, нынѣшній Кольчестеръ. Т. добровольно подчинились Цезарю при первой же его высадкѣ въ Британіи. но въ царствованіе Нерона подняли возстаніе противъ римлянъ.

**Триномале** — укрѣпленный городъ въ Остиндіи, на Коромандельскомъ берегу (ок. 6 миль отъ Пондичери). Подъ его стѣнами, въ сентябрѣ 1767 г., англійскій отрядъ генерала Смита одержалъ побѣду надъ огромными полчищами мейсорского султана Гайдеръ-Али.

**Тринундины** (Trinundinum) — такъ назывался въ древнемъ Римѣ промежутокъ времени между тремя нунинами (см.), т. е. періодъ въ 17 дней.

**Триозы** — см. Глюкозы.

**Триоксиметилеи** — см. Оксиметилеи.

**Триоксимурии** (хим.),  $C_8H_4O_8N_4$  — извѣстны только 2,6,8-трикетопурии или мочева кислота (см.); изомеровъ, въ которыхъ можно было-бы считать доказанными присутствіе остатковъ  $[C(OH)]^*$ , а тѣмъ болѣе  $[N(OH)]^*$ , пока неизвѣстно. Незавѣстно строеніе изомочевой кислоты —  $C_8H_4O_8N_4$ , полученной Мульдеромъ при кипяченіи цианамиды (см.) съ аллоксантиномъ (см. Мочевая к-та. и Уреиды), представляющей почти нерастворимый въ водѣ порошокъ, окисляемый иодомъ (при кипяченіи), растворимый въ растворѣ поташа и восстанавливающийъ въ этомъ видѣ ляписъ.

А. И. Горбовъ. Δ.

**Триолеи** — см. Олеиновая кислота.

**Три острова** — группа небольшихъ острововъ у Терскаго берега Бѣлаго моря, между мысами Орловымъ и Корабельнымъ, при входѣ въ «горло» Бѣлаго моря, Архангельской губ., Александровскаго у. Группа состоитъ изъ о-вовъ Вишнякъ (1 $\frac{1}{2}$  в. дл. и до 350 саж. шир.), Кувшинъ и плоскій камень Бакалда, въ проливѣ заливаемый водою. Острова пустыни. На Вишнякъ до 1826 г. въ навигаціонное время находилась таможенная застава для осмотра судовъ, входящихъ въ Бѣлое море.

**Трипада** (санскр. Tripāda = трехногий) — у индусовъ олицетвореніе лихорадки, въ видѣ трехногаго существа, соответственно тремъ симптомамъ лихорадки: жару, ознобу и испаринѣ.

**Трипальмити** — см. Пальмитиновая кислота.

**Трипати** или *Тирпати* — священный городъ въ Индіи, въ Арктѣ; посѣщаемое мѣсто паломничества для поклоненія одному изъ мовѣ значительныхъ воплощеній Вишну — Баладжи. Торговцы изъ племенъ Ванья и Батъя приносятъ въ храмъ отъ 5 до 10% своей годовой прибыли, такъ какъ Баладжи считается патрономъ ихъ торговли. Изображеніе божества, стоящее въ храмѣ, имѣетъ 7 фт. вышины и четыре руки: въ трехъ изъ нихъ оно держитъ лотосъ, дискъ Вишну и раковину. Вмѣстѣ съ нимъ поклоняются и изображенію жены Вишну, Лакшми, и его злѣи, Шела. Храмъ покрытъ листами изъ золоченой мѣди. Раджи посылаютъ сюда особыхъ пословъ (*вакилей*) съ дарами святыхъ. Хромые и безногіе приносятъ серебряныя изображенія ногъ, слѣпые — глаза изъ золота или серебра и т. д. Рожденіе сына, примиреніе съ врагами, свадьба сына или дочери, удачный торгъ, исцѣленіе отъ болѣзни также приводятъ върующихся въ Т.

**Триперга** (Tripix) — родъ мелкихъ куринихъ птицъ, получившій свое названіе за полное отсутствіе задняго пальца и напоминающій своимъ вышнимъ видомъ, общимъ характеромъ окраски и величиною — перелетовъ. Клювъ прямой съ загнутымъ у вершины надклювьемъ и съ покрытыми каждая одною голою чешуйкою ноздрями. Плюсна голая. Т. держатся въ песчанистыхъ низменностяхъ южн. областей Стараго Свѣта. Въ южн.

Европу, на Пиринейскій полу-въ и въ Сицилію заходить только одинъ видъ: *T. африканскій* («Горилло испандевъ, *T. africanus*) — изъ сѣв. Африки. Всѣ *T.* быстро бѣгаютъ неохотно и недалеко, но быстро летаютъ. Самки значительно больше самцовъ. Живутъ въ моногаміи. Въ гнѣздо (въ ямку на землѣ) кладутъ 4—7 яицъ. Легко приручаются. Въ южн. Азіи за любовь самокъ къ ожесточеннымъ дракамъ между собою *T.* часто держатся въ неволѣ для забавы.

**Трипета** (Tripeta) — название мухи изъ семейства Muscidae, называемой также вишневою мухой (см.).

**Трипитака** (санскр. Tripitaka — три корзины, палийс. *Tiṅgataka*) — название собранія каноническихъ книгъ у буддистовъ Индіи, а впоследствии и другихъ странъ. Оно дѣлится на три отдѣла (санскр. pitakam = корзина), отличающиеся другъ отъ друга по содержанию и по названію. Первый отдѣлъ, *Виная-питакама*, заключаетъ въ себѣ ученіе о буддистской іерархіи и дисциплинѣ буддистскаго духовенства; второй содержитъ въ себѣ *Сутры* или бесѣды Будды съ его учениками и его изреченія и проповѣди, излагающія главныя основанія его ученія; третій, *Абхиџарна* — метафизику буддизма. Дѣленіе это не вполне выдержано и основывается скорѣе на преданіи, чѣмъ на какихъ-либо логическихъ основаніяхъ. *T.* сохранилась въ двухъ оригинальныхъ редакціяхъ, ни одна изъ которыхъ, однако, не представляетъ первичнаго языка буддистской церкви — праритскаго діалекта Магадхи. Одна изъ нихъ писана на языкѣ пали и употребительна у южныхъ буддистовъ; другая, на санскритѣ, была найдена лѣтъ 70 тому назадъ въ Непалѣ извѣстнымъ англійскимъ ученымъ Ходжсономъ. Сравнительное изученіе обихъ редакцій еще не закончено, и вопросъ о ихъ сравнительной древности и важности остается пока открытымъ. Въ общемъ, однако, едва ли можно сомнѣваться, что слѣдуетъ предпочесть палискую редакцію, которая была закрѣплена еще въ V в. комментаріями Буддхагхоши и, повидимому, лучше сохранила различіе между оригинальными древними религиозными писаніями и сравнительно недавними продуктами религиозно-литературнаго творчества. Зато въ отношеніи народной словесности и фольклора преимущество должно быть отдано гаткамъ сѣверныхъ сутр. Обѣ редакціи переведены на разные другіе языки; смотря по употребленію той или другой, различаются двѣ буддистскія церкви — сѣверная и южная. Текстъ палиской редакціи употребляется у южныхъ буддистовъ на Цейлонѣ, въ Бирмѣ, Перу и Сіамѣ; Непалѣ, Тибетѣ, Китаѣ, Японіи, Аннамѣ, Камбоджѣ, Явѣ и Суматрѣ употребляютъ текстъ санскритской редакціи и принадлежатъ, такимъ образомъ, къ сѣверному буддизму. Литература: 1) палиская редакція: Spence Hardy, «Eastern Monachism» (Л., 1860, стр. 166 сл.); Childers, «Dictionary of the pālī language» (Л., 1876, стр. 506); Rhys Davids, «Buddhism etc.» (стр. 18 и сл.). 2) Непальская редакція: статьи Hodgson'a въ XVI т. «Asiatic Researches», II т. «Transactions of the Royal

Asiat. Society», в V и VI т. «Journal of the Asiatic Society of Bengal» (перечтаны въ его «Essays on the languages, literature and religion of Népal and Tibet», Л., 1874) и особенно у Burnouf, «Introduction à l'Histoire du Bouddhisme Indien» (П., 1844). См. также Cowell and Eggeling, «Catalogue of Buddhist Sanscrit Manuscripts in the Possession of the Royal Asiatic Society (Hodgson Collection)» въ «Journal of the Royal Asiatic Society», new series, VIII. Для тибетской редакціи *T.* см. статьи Csoma Korös въ «Journ. of the Asiatic Society of Bengal», т. I, и въ «Asiatic Researches», т. XX; о китайскихъ текстахъ — S. Beal, «The Buddhist Tripitaka as it is known in China and Japan» (1876) и его же, «Buddhism in China» (Л., 1884); Bunyire Nanjio, «Catalogue of the chinese translation of the Buddhist Tripitaka» (Оксфордъ, 1883). Индійскую и китайскую редакцію имѣетъ въ виду J. Tsing, «Record of the buddhist religion as practised in India and the malay archipelago» (Оксфордъ, 1897). Тибетскую и китайскую редакцію разсматриваетъ В. П. Васильевъ въ своемъ изслѣдованіи «Буддизмъ» (СПб., 1857). Изданія полной *T.* не существуетъ. Больше всего пострадало первое отдѣлу «Виная», который образцово изданъ извѣстнымъ (на яз. пали) Олденбергомъ: «The Vinaya Pitakam» (Л., 1879—83; англійскій переводъ, Оксфордъ, 1881—85 = томы 13, 17, 20 коллекціи «Sacred Books of the East»). Отрывки изъ разныхъ частей *T.* см. у Neumann'a, «Buddhistische Anthologie» (Лейденъ, 1892). О разныхъ другихъ вопросахъ относительно *T.* см. Burnouf, цитир. мемуаръ Р. Морриса и Макса Мюллера, читанный въ лонд. академіи 21 и 28 авг. 1880 г.; Сенара, «Notes sur quelques Termes Buddhiques» («Journal Asiatique», 1876, т. VIII, стр. 477 сл.) и «Essai sur la Légende du Buddha» (тамъ же, 1874, т. III, стр. 363, 409 сл.); Керна, «Over de Jaartelling der Zuidelijke Buddhisten» (1873); его же, «Manual of indian buddhism» въ Вюлеровскомъ «Grundriss der indo-arischen Philologie» (т. III, вып. 8, Страсбургъ, 1896, стр. 1—8). С. Б.—ч.

**Трипелитъ** — минералъ моноклинической системы (отношеніе осей неизвѣстно). Тверд. 4,5—5. Удельный вѣсъ 3,44—3,8. Оптически положительнъ. Химическій составъ:  $PO_4(Mn, Fe[(Mn, Fe)F])$ . Минералъ рѣдкій.

**Триполидитъ** — рѣдкій минералъ, моноклинической системы, отношеніе осей:  $a:b:c=1,8571:1:1,4944$ ,  $\beta=108^{\circ}14'$ . Хорошіе кристаллы рѣдки, обыкновенно агрегаты. Совершенная спайность параллельно (100). Изломъ раковистый. Хрупокъ. Тверд. 4,5—5. Удельный вѣсъ 3,697. Химическій составъ:  $PO_4(Mn, Fe)[(Mn, Fe)OH]$ . Встрѣчается очень рѣдко.

**Триполи** (или Триполисъ, у туземцевъ Tagabu), турецк. Tarablüssi Gharb) — турецкія владѣнія на сѣв. берегу Африки, находящіеся въ непосредственной зависимости отъ Порты и составляющія отдѣльный вилайетъ, лежитъ между  $32^{\circ}25'$  и  $20^{\circ}20'$  в. д. отъ Гринича, граничить на З съ Сахарой и Тунисомъ, на Ю съ Сахарой и Фецаномъ, на В съ турецкой же

провинцией Баркой (вилайетъ Бенгази), съ сѣв. стороны его берегъ омывается Средиземнымъ моремъ, которое въ вост. части берега образуетъ здѣсь заливъ, въ древности носившій название Великаго Сырта, а теперь называемый Сидрасскимъ. Въ этихъ предѣлахъ Т. (безъ присоединяемыхъ къ нему въ административномъ отношеніи Феццаи и Барки) занимаетъ пространство въ 222000 кв. км. Закрытый и почти вовсе недоступный за послѣднія десятилѣтія для европейцевъ, онъ представляетъ собою почти совершенно неизслѣдованную страну. Въ физическомъ и этнографическомъ отношеніяхъ Т. напоминаетъ прочія африканскія земли по берегамъ Средиземнаго моря, только съ менѣе возвышенной и менѣе годной для обработки почвой и, наконецъ, менѣе защищенъ отъ пустыни, которая во многихъ частяхъ глубоко врѣзывается въ глубь страны, а мѣстами доходитъ даже до моря. Да и вообще большая часть страны представляетъ песчаную равнину, прерываемую низкими вост. отрогами Атласа, по большей части лишенными почти всякой растительности. Вост. часть и берега, по большей части, низки и песчаны, почти совершенно бесплодны и отчасти покрыты солончаками; чѣмъ дальше внутрь страны, тѣмъ почва все возвышается, постепенно переходя на З въ плоскую возвышенность (до 300 м.), усаженную вулканическими холмами и прорѣзанную глубокими (130—160 м.) долинами, которыя, мѣстами, очень плодородны (фиги, финики, маслины); къ Ю и В отсюда возвышается другая плоская возвышенность Джебель-Гуриаяъ (до 600 м. высотой), глубокопрорѣзанныя долины котораго отличаются замѣчательнымъ плодородіемъ; въ самой южн. части возвышенности переходятъ въ известняковую террасу Гамадаэль-Гомра (около 600 м. выс. и почти 100000 кв. км. площадью), которая отдѣляется собственно Т. отъ Феццаи; къ СВ отсюда почва снова постепенно опускается въ направленіи къ морю. Отдѣльныя горныя вершины поднимаются въ вост. части до 850 м., въ южн.—до 1500 м. Подпочва Т. состоитъ, очевидно, изъ мѣловыхъ отложений, расположенныхъ почти горизонтальными пластами, и богатыхъ различными окаменѣlostями, среди которыхъ особенно часто встрѣчаются и широко распространены слои съ устричными окаменѣlostями. Болѣе позднія вулканическія каменные породы (фонолитъ и базальтъ) образуютъ въ Джебель-Гуриаяъ нѣсколько конусообразныхъ горъ, изъ которыхъ нѣкоторыя, какъ, напр., Текутъ, представляются какъ-бы потухшими вулканами съ ясно различимыми еще теперь формами кратеровъ. Отъ западной Берберіи Т. отдѣляется тѣмъ, что его растительный міръ въ большей или меньшей степени носитъ средиземноморской характеръ, тогда какъ дальше все отмѣчено уже печатью Сахары, область которой начинается еще въ южной части страны. Здѣсь атлантическая фисташка находитъ свою вост. границу, а kameldorn и арапскія акація встрѣчаютъ предѣлъ своему распространенію на З. Такая встрѣча разнообразныхъ растительныхъ видовъ въ этой мѣстности облегчается отсутствіемъ естествен-

ной границы, какъ нѣтъ Атласа отъ Марокко до Туниса, и только низкіе вост. отроги ея прерываютъ равнину страны. Вдоль зап. берега Сырта тянется плодородная полоса луговой земли, а въ окрестностяхъ главн. гор. Т. хорошо рождаются разные южные фрукты, хлопчатникъ, марена, арбузы. Внутри страны встрѣчаются многочисленныя острова богатой растительности, но только въ оазисахъ. Животный міръ Т. принадлежитъ къ Средиземноморской области и носитъ общій сѣв.-африканскій характеръ, но бѣднѣе Туниса и Алжира; какихъ-нибудь особенныхъ, характеристичныхъ для Т. животныхъ не имѣется; въ Т. нѣтъ ни одной значительной рѣки, только вдоль береговой полосы и у подошвы Гуриаяна находится рядъ источниковъ, которые въ дождливое время сливаются вмѣстѣ, образуя рѣки, частью доносящія свои воды до моря, частью-же снова пропадающія въ почву; «вади» почти постоянно находятся въ пересохшемъ состояніи, но за то въ пересохшихъ рѣчныхъ руслахъ стоитъ лишь немного покопаться, чтобы почти повсюду на незначительной глубинѣ найти воду. Такимъ образомъ орошеніе Т. слѣдуетъ признать въ общемъ довольно скуднымъ. *Климатъ Т.* отличается болѣе континентальнымъ характеромъ, чѣмъ въ прочихъ прибрежныхъ странахъ на Средиземномъ морѣ; по берегамъ господствуетъ средняя температура 20—22°, въ оазисѣ Джофра даже 30°; за то здѣсь же выпадаетъ иногда снѣгъ, и температура падаетъ ниже точки замерзанія. Средняя годовая температура Т. 20,7°; самый холодный мѣсяцъ февраль 14,5°; самый теплый августъ 27,2°. Количество дождей по берегамъ ничтожно, а внутри страны ихъ иногда не бываетъ по цѣлымъ годамъ, количество дождевыхъ осадковъ 44 стм., maximum падаетъ на декабрь; число дождливыхъ дней въ году 75; дѣтомъ дождей почти совсѣмъ не бываетъ. Въ общемъ климатъ Т. признается внознѣ здоровымъ. *Населеніе Т.* равняется приблизительно 800000 человекъ и состоитъ изъ мавровъ, живущихъ преимущественно по городамъ, и арабскихъ бедуиновъ и берберійскихъ аборигеновъ по всей странѣ, въ большей или меньшей степени смѣшавшихся съ неграми, и негровъ; всѣ они исповѣдуютъ исламъ. Кромѣ нихъ насчитывается около 10000 евреевъ; затѣмъ нѣкоторое количество турокъ на военныхъ сторожевыхъ постахъ и, наконецъ, нѣсколько европейцевъ въ г. Т. (см.). Главное занятіе жителей Т. составляють скотоводство и торговля, при чемъ скотоводствомъ занимаются преимущественно кочующіе арабскіе бедуины, а торговля, которая носитъ характеръ караванной торговли, составляетъ занятіе мавровъ. Земледѣліе здѣсь не имѣетъ особенно важнаго значенія, хотя, напр., на Гуриаянѣ рождаются прекрасная кукуруза, пшеница, ячмень; здѣсь и въ другихъ мѣстахъ страны растутъ марена, шафранъ, финики (фиников. пальмъ въ собственномъ Т. насчитывается до 2000000 деревьевъ, въ Баркѣ 100000, въ Феццаиъ—5—6 милл.), затѣмъ южные фрукты разныхъ сортовъ: маслины, сладкіе рожки, виноградъ. Крупный рогатый скотъ и лошади въ боль-

шомъ количествѣ разводятся только въ береговыхъ частяхъ страны; но и тѣ и другія отличаются небольшими ростомъ и некрасивы; за то ослось повсюду множество; овцы или съ толстымъ, жирнымъ хвостомъ и грубою шерстью или, напротивъ, съ прекрасною, тонкою волной; козы разводятся повсюду, но самымъ важнымъ домашнимъ животнымъ является все-таки верблюды. Добываются въ оврагахъ, болотахъ по берегамъ соль, сѣра, сода, а въ рѣчныхъ руслахъ небольшое количество золота. У морскихъ береговъ греки занимаются ловлею губокъ въ значительныхъ размѣрахъ, хотя въ послѣдніе годы добыча губокъ стала замѣтно клониться къ упадку. Слабо развита, незначительная ремесленная промышленность доставляетъ грубыя шерстяныя и хлопчатобумажныя ткани, ковры, циновки, кожаныя издѣлія, эссенція изъ розъ, жасмина и геранія. *Торговля* носитъ характеръ преимущественно транзитный, при чемъ страну назначенія и отправленія является, главнымъ образомъ, Суданъ. Главными предметами торговли служатъ европейскіе мануфактурные товары, пересылаемые внутрь материка, страусовы перья, слоновая кость, александрийскій листъ, сафьянъ, гумми, золото, привозимое изъ Судана и пустыни караванами; изъ самого Т. вывозятся только пшеница, растительное масло, шерсть, скотъ (крупный рогатый скотъ преимущественно на Мальту). Торговля съ другими странами идетъ почти исключительно черезъ гавани Т. и Бенгази, внутри страны важенъ въ торговомъ отношеніи Мурузукъ. Въ прежнія времена къ берегу пригоняли ежегодно до 8000 рабовъ на продажу; въ новѣйшее время торговля рабами воспрещена, но тѣмъ не менѣе не прекращается, и еще недавно было вывезено на продажу около 3000 рабовъ за 1 годъ. Т. образуетъ отдѣльный вилайетъ Турецкой имперіи, Бенгази-мутесарифликъ, управляется назначаемымъ Портою генералъ-губернаторомъ; Т. дѣлится на 5 санджаковъ. Ср. Maltzan, «Reise in den Regenschaffen Tunis und Tripoli» (Лейпцигъ, 1870); Nachtigal, «Sahara und Sudan» (Берлинъ, 1879—81; т. III, Лейпцигъ, 1889); Böhlfs, «Kufra» (Лпц., 1881); Brunialti, «Algeria, Tunisia e Tripolitana» (Миланъ, 1881); Naimann, «Sirenaica-Tripolitana» (1885).

*Т. (исторія)*—въ древности составляло картагенскую область Regio Syrtica. Сицилійскіе греки называли эту область Tripolis—по тремъ главнымъ городамъ Оза, Сабрата и Лептисъ. Послѣ 2-й пунической войны римляне отдали Т. нумидійскимъ царямъ. Въ 46 г. до Р. X. Т. соединено съ провинціей Африкой; при Септиміи Северѣ сдѣлано самостоятельной провинціей Tripolitana. Въ 644 г. Т. завоевано арабами. Послѣ паденія халифата аббасидовъ Т. и Тунисъ находились подъ властью Аглайдовъ, затѣмъ Фатмидовъ, Альморавидовъ, Альмогадовъ и Абугассидовъ (до конца XIV в.). Въ 1510 г. гор. Т. взяли испанцами. Подчиненное въ 1530 г. рыцарямъ-иоаннитамъ, Т. въ 1551 г. было отнято у нихъ турецкимъ пиратомъ Драгутомъ и подчинено власти турецкаго султана. Это подданство, съ увели-

чивающейся слабостью Турціи, сказывалось все слабѣе. Въ концѣ концовъ *деи* Т. изъ рода Караманлы (съ 1714 г.) стали почти независимыми. Внутри Т. господствовала, въ теченіе многихъ столѣтій, то деспотія, то анархія, а во вѣдѣтельность населенія сказывалась только въ отчаянномъ пиратствѣ, противъ котораго европейскія державы дѣйствовали то договорами и деньгами, то силой. Раньше всѣхъ выступила Англія въ 1663 г., когда за несоблюденіе трактата адмиралъ Нарборо разорилъ часть столицы; затѣмъ по той-же причинѣ французы обстрѣливали и разорали ее въ 1665 и 1728 гг. Завоеваніе Алжира французами въ 1830 г. сдержало пиратство и послужило косвенной причиною гибели независимости Т.: обративъ Тунисъ въ простую турецкую провинцію, султанъ Махмудъ II воспользовался затѣмъ споромъ за престолъ въ Т. между дѣядей и племянникомъ (1835), рѣшеніе котораго было предоставлено турецкому дивану, и быстро двинувъ въ Т. флотъ подъ начальствомъ Неджибъ-пашы; послѣдній поставилъ Али, племянника, во главѣ страны, но уже въ качествѣ наместника Порты, а не самостоятельнаго правителя; Али былъ отправленъ въ Константинополь для утвержденія въ своемъ достоинствѣ. Такъ какъ Али долго задержали въ Стамбулѣ, то триполитанцы взбунтовались и осадили въ столицѣ турецкія войска; ихъ освободилъ адмиралъ Тагиръ-паша, но углубившись внутрь страны, потерпѣлъ поражение и былъ замѣненъ Хасанъ-пашой (1837). Затѣмъ дѣла приняли болѣе мирное теченіе, и старой фамиліи деевъ удалось съ теченіемъ времени отчасти восстановить свое прежнее значеніе въ странѣ. Съ 1869 г. область Барка была отдѣлена отъ Т. и въ 1879 г. организована въ особый вилайетъ Бенгази.

**Триполи** (Tripolis, итал. Tripoli di Barbaria, тур. и арабск. Tarabulus-el-Gharb, т. е. западный Тарабулъ въ отличіе Тарабула Сирійскаго)—гл. г. турецкаго вилайета того же наименованія въ сѣв. Африкѣ, лежитъ подъ 32°54' с. ш. и 13°11' в. д., въ плодородной равнинѣ на берегу Малаго Сырта, на выдающейся косѣ, насчитываетъ ок. 40 тыс. жит., въ томъ числѣ около 4—5 тыс. европейцевъ, главнымъ образомъ малгійцевъ и итальянцевъ, и 8000 евреевъ, которые занимаютъ особый кварталъ въ городѣ, называемый Гарра, и держатъ въ своихъ рукахъ главный отрасль торговли. При городѣ гавань, защищенная особою батареей, но мало спокойная и недостаточно безопасная. Самый городъ со своими стройными манаретами и круглыми куполами 12 мечетей представляетъ очень красивый, привлекательный видъ; но и близка онъ поражаетъ европейца сравнительно (съ другими городами Востока) чистотою и опрятностію своихъ узкихъ и кривыхъ улочекъ, короткими караванъ-сараями, европейскими гостинницами и красивымъ дворцомъ бей—генералъ-губернатора. Городъ окруженъ высокими стѣнами; 12 мечетей, 1 греческая церковь, 1 католическая церковь съ францисканскимъ монастыремъ, нѣсколько синагогъ; об-



щественныя бани; заводы и фабрики кордуана, ковровъ, шелковыхъ, шерстяныхъ и хлопчатобумажныхъ тканей и т. д. Изъ памятниковъ древностей заслуживаетъ упоминанія триумфальная арка въ честь Марка Аврелія, съ мраморными скульптурами. Т. является главнымъ торговымъ пунктомъ страны и портомъ для ввоза въ внутреннюю Африку, изъ котораго товары караванными путями черезъ Мурзукъ и Бильму идутъ на Борну. Въ 1892 г. въ гавань Т. заходили 279 пароходовъ (преимущественно итальянскихъ, французскихъ и англійскихъ) съ грузомъ въ 24497 тоннъ и 203 парусныхъ судна (преимущественно турецкихъ) съ грузомъ въ 13930 тоннъ.

**Триполи**—финикійскій городъ, лежащій при впаденіи Эль-Кадиша въ море, вблизи Ливана, на весьма плодородной равнинѣ. Выгоды положенія для торговли сдѣлали изъ него гавань для сѣв. Сирія и привлекли сюда гражданъ трехъ главныхъ финикійскихъ городовъ: Тира, Сидона и Арада, которые имѣли въ Т. особые кварталы, окруженные стѣнами и составлявшіе три отдѣльныхъ города (отсюда имя Триполисъ—Трехградіе). Когда возникъ этотъ городъ, неизвѣстно; ранне персидскаго времени онъ не упоминается, финикійское имя его неизвѣстно. Политической самостоятельной роли онъ не игралъ, но въ персидское время пользовался уваженіемъ, какъ мѣсто сѣздовъ представительной финикійскихъ городовъ. Частая землетрясенія—причина разрушенія древностей. Ничего не сохранилось ни отъ дворца, воздвигнутаго въ Т. Селевкидомъ Димитріемъ I, ни отъ богатыхъ сооружений римскаго времени. Мусульмане имъ легко овладѣли; крестоносцы заставили его подъ управленіемъ самостоятельнаго эмира. Пять лѣтъ употребилъ графъ Раймундъ на его осаду (въ 1104 г.); при взятіи его сожжена громадная арабская бібліотека (до 100 тыс. томовъ). Изъ него было образовано особое графство, поступившее въ лѣтъ къ сыну Раймунда, Бертраму. Не смотря на раздоры и землетрясенія, Т. процвѣталъ при франкахъ 180 лѣтъ. Въ 1289 г. завоеванъ Килавуномъ, при чемъ новый мусульманскій Тагабулс отстроилъ нѣсколько дальше отъ берега; у моря остался особый городъ *Эль-Мина*. Современный городъ, вмѣстѣ съ гаванью, имѣетъ до 30 тыс. жителей (20 тыс. мусульманъ, 9 тыс. православныхъ), 14 мечетей, 14 церквей. Школы американской и французской пропаганды. Православная митрополія съ 58 церквами, 23 школами и 19 т. пастырь въ обоихъ городахъ и 43 селеніяхъ. Шелковичное и мыловаренное производство. См. «Триполійская митрополія», въ «Сообщеніяхъ Правосл. Палест. Общ.», 1897. *В. Т.*

**Триполи**—явѣжда дѣвствующая греческая колонія при Малоазіатскомъ берегу Чернаго моря, основана въ VIII в. до Р. Хр. выходцами изъ Милета. Въ настоящее время здѣсь расположено городъ *Тиреболъ* или *Тарабулъ* (въ 82 км. отъ Трапезунта, при впаденіи р. Хармутъ-чай въ Черное море); 8000 жит., преимущественно мусульманъ.

**Триполитона** (псевдонимъ)—см. Пенкина (Зинаида Михайловна).

**Триполица**, официально называемая *Триполис*—гл. г. номоса Аркадіи въ королевствѣ Греческомъ, лежитъ въ юго-западной части вост.-аркадійскаго равнины (до 600 м. выс.) Мантиней и Тегеи, у подошвы Менала (Ménalos); резиденція номарха, архіепископа, окружнаго суда, имѣетъ гимназію, при которой собраніе древностей, извѣстѣе духовное училище; производствю ковровъ и кожанныхъ издѣлій; населенія (1889) 10698 чел., какъ общины 15521 чел. Т. является однимъ изъ самыхъ оживленныхъ торговыхъ пунктовъ внутренней части Пелопоннеса. Жел.-дорожная линія ведетъ отъ Коринѳа чрезъ Аргосъ на Т.; другая линія Аргосъ-Каламата. Т. родъ новаго происхожденія; въ началѣ XIX в. онъ былъ однимъ изъ самыхъ дѣвствующихъ городовъ Пелопоннеса. Со времени Пасаровецкаго мира 1718 г. Т. была дл. г. Мореи; во время греч. войны за освобожденіе греки, подъ начальствомъ Колокотрониса, взяли ее штурмомъ, 5 (12) октября 1821 г., и городъ былъ выжженъ почти до тла, но вскорѣ снова отстроился и въ 1823 г. былъ мѣстомъ пребыванія греческаго правительства. Ибрагимъ-паша, захватившій Т. въ 1828 г., снова превратилъ его въ развалины. Въ 7 км. на ЮВ отъ Т. лежатъ развалины древней Тегеи, дашія строительный матеріалъ для Т., а въ 13 км. на С.—развалины Мантиней.

**Триполье** (Триполь)—мст. Киевской губ. и у., при р. Дѣвирѣ (близъ впаденія въ него р. Стугны и Красной), въ 50 в. отъ г. Киева. Въ лѣтописяхъ упоминается уже подъ 1093 г.; сюда бѣжали Святополкъ, побѣжденный половцами. Въ XII в. существовали кн. Трипольскіе; Т. было окружено большими валами и служило передовымъ укрѣпленіемъ для защиты Киева отъ набѣговъ половцевъ и другихъ кочевыхъ ордъ. По Андрусовскому договору 1667 г., Т. перешло во владѣніе Россіи. У мст., на горѣ Дѣвичьей, древнее городище и 169 кургановъ; найдено много кладовъ и предметовъ каменнаго, бронзоваго и желѣзнаго вѣковъ. 5542 жит., 3 православ. церкви, народное учил., школа грамоты, пріемный покой, 6 водян. и много вѣтран. мельницъ; весьма развито кустарное шелководство; 4 ярмарки; чугуно-литейный и механическій зав., выдѣлывающій издѣлій на 50 тыс. р., при 60 рабочихъ; лѣсопильный зав., распиливающей въ годъ свыше 8000 колодъ, при 15 рабочихъ; значительная грузовая пристань на Дѣвирѣ (грузятъ главнымъ образомъ хлѣбъ, спиртъ и желѣзныя издѣлія).

**Трипсеръ**—см. Гонорея.

**Трипсѣ** (Thrips)—родъ насекомыхъ, относящихся къ отряду пузыреногихъ (Phytodora; см.).

**Трипти** (санскр. Tripti)—въ индійской философіи одна изъ восьми *сиддхи* или моральныхъ совершенствъ человѣка. Т. означаетъ въ этой системѣ второе мѣсто и означаетъ духовную удовлетворенность или свободу отъ какихъ-бы то ни было чувственныхъ желаній.

**Триптилювъ** (Triptilion R. P.)—родовое названіе растений изъ сем. сложноцвѣтныхъ. Извѣстно до 12 видовъ, дико расту-

щихъ въ Чили. Это—однолѣтнія или многолѣтнія травы, съ голубыми или бѣлыми цвѣтами, собранными въ мелкія головки либо безъ ножекъ, либо съ короткими ножками, головки расположены металками; въ каждой головкѣ по 3 — 5 цвѣтковъ; хохолокъ изъ 4—5 обваливающихся, коротко или длиннорѣсничьихъ узкихъ чешуекъ, листья поперебные, шиноватозубчатые или перисто-раздѣльные.

**Триптихъ**—икона, состоящая изъ трехъ частей: средней доски, занятой главнымъ изображеніемъ, и изъ двухъ привѣшенныхъ къ ней на петляхъ боковыхъ створокъ съ побочными изображеніями (напр., на средней доскѣ—Богоматерь съ Младенцемъ, на створкахъ—предстоящіе ей святые). Створки, вращаясь на петляхъ, могутъ ложиться на среднюю доску и вполне заслонять собою находящееся на ней изображеніе, при чемъ и то, что написано на нихъ самихъ, дѣлается невидимымъ. Иконы такого рода извѣстны на Руси подъ названіемъ «складней». Онѣ завелись очень рано, прежде всего въ Визавтіи и Италіи, откуда перешли и въ другія страны Европы. Ихъ брали съ собою въ путешествія и походы, хранили въ домашнихъ модельняхъ, помѣщали на алтаряхъ и надъ алтарями, раскрывая во время богослуженія или для поклоненія вѣрующимъ. Смотря по назначенію Т., размѣръ ихъ бывалъ весьма различнымъ—отъ величины въ два-три дюйма до саженой. Въ значеніи надгробныхъ иконъ, Т. особенно сильно были распространены на Западѣ Европы въ XIV—XVI ст. Въ это время, кромѣ живописныхъ Т., нерѣдко изготовлялись рѣзные изъ дерева, съ рельефными, раскрашенными изображеніями. Образцы подобныхъ складней, иногда высоко-художественные и чрезвычайно роскошные, донынѣ уцѣлѣли въ нѣкоторыхъ церквахъ Германіи; ихъ можно также видѣть во многихъ музеяхъ.

**Триптолемъ** (Triptolemos, Triptolemus)—герой цикла елевзинскихъ и аттическихъ мифовъ о Деметрѣ, сынъ елевзинскаго царя Келея (по Гигину—Елевзина, по арговскому сказ.—Трохила) и Метаніры (по др. Коонеи, Гіоны). По елевзинскому преданію, Деметра, въ образѣ смертной женщины, пришла къ царю Келею въ Елевзину и взялась воспитывать младшаго брата Т., Демофонта. Однажды ночью, желая дать Демофонту безсмертіе, она положила его въ огонь, но въ это время какъ разъ вошла Метаніра. Испуганная мать подняла крикъ, а тѣмъ временемъ ребенка истребидо пламя. Въ вознагражденіе за эту потерю Деметра подарила Триптолему запряженную драконами крылатую колесницу и пшеничныя сѣмена. По Гигину, не Демофонтъ, а самъ Т. былъ положенъ Деметрою въ огонь, при чемъ отецъ его Елевзій, за то, что сдѣлался свидѣтелемъ таинства, былъ пораженъ смертью, а самъ Т. одаренъ упомянутыми атрибутами земледѣлія. Какъ любимецъ Деметры, Т. былъ посвященъ въ тайну священнхъ мистерій и сдѣлался жрецомъ богини, которая научила его обрабатывать землю; съ его именемъ связано введеніе въ Аттікѣ земледѣлія и распространеніе осядлой куль-

туры. Такъ, на прилегающемъ къ Елевзину Рарійскомъ полѣ, гдѣ показывали алтарь Т., впервые, по преданію, была обработана земля подъ посѣвъ и собрана первая жатва. Позднѣе и въ Аѳонахъ, на зап. склонѣ Акрополя, утвердился культъ Т.: здѣсь былъ построенъ Елевзинскій храмъ Т., на мѣстѣ, гдѣ Аѳина, также учительница земледѣлія, впервые вспахала землю. Показывали еще одно мѣсто, которое, по преданію, было вспахано и засеяно Т. при введеніи въ страну хлѣбопашества: оно находилось на священной дорогѣ, соединившей Аѳины съ Елевзиномъ. Эти три пункта фигурировали въ культѣ, во время праздника тройной священной пахоты. Дѣятельность Т., какъ перваго учителя хлѣбопашества, не ограничивалась Аттікой; на своей волшебной колесницѣ онъ объѣхалъ вселенную, повсюду распространяя вновь открытое имъ знаніе и связанную съ развитіемъ земледѣлія культуру. Вазовая живопись и другія произведенія искусства даютъ намъ обстоятельную картину этой дѣятельности Т. Большею частью онъ представляется сидящимъ или стоящимъ на крылатой колесницѣ, влекомой парю драконовъ, при чемъ изображается или моментъ его отправленія въ далекій путь, въ присутствіи Деметры и Персефоны, которыхъ вручаютъ ему орудія земледѣлія и хлѣбныя зерна (красофигурныя вазы), или моментъ полета по воздуху, когда Т. разсыпаетъ дары Деметры передъ изумленными людьми. Самъ Т. изображается бородастымъ мужчиной; въ рукѣ у него скипетръ или связка колосьевъ, или чаша съ виномъ. Софоклъ въ своемъ Т. представилъ героя во время полета по вселенной, распространяющимъ дары Деметры въ негостепріимныхъ странахъ; въ концѣ путешествія онъ борется съ недоброжелательствомъ Келея, но выходитъ изъ борьбы побѣдителемъ и воцаряется въ странѣ, основываетъ городъ Елевзину и устанавливаетъ культъ Елевзинской Деметры. Позднѣе и у другихъ народовъ Греціи сложились сказанія о первомъ хлѣбопашцѣ, при чемъ у нѣкоторыхъ народовъ Т. былъ перенесенъ въ мѣстныя генеалогическія сказанія. Такъ, въ Аргосѣ существовало преданіе о путешествіи Т. на востокъ (въ Сирію), куда онъ отправился въ поискахъ за Іо. Въ эллинистическую эпоху основаніе нѣкоторыхъ греческихъ поселеній въ Сиріи и введеніе земледѣльческой культуры приписывалось Т. Въ Александріи, въ связи съ плодородіемъ почвы и подъ влияніемъ культа Озириса, возникъ новый Елевзій, при чемъ на Т. были перенесены нѣкоторыя черты названнаго египетскаго божества. Во время путешествія Т. Деметра защищала своего любимца отъ опасностей; снѣжскаго царя Линка, замыслившаго убить Т., она обратила въ рысь, а гетскаго царя Карнабоне, который хотѣлъ убить Т. и умертвить одного изъ его драконовъ—въ созвѣздіе Орѣуха. По смерти Т. получилъ божескія почести; по Платону, онъ былъ однимъ изъ трехъ судей въ подземномъ царствѣ. Ср. Preller, «Demeter und Persephone» (Гамбургъ, 1837); его же, «Griechische Mythologie» (I т., 4 изд., стр. 770 и сл., В., 1894). Н. О.

**Трипудии** (Tripudium или множ. число Tripudia)—у древних римлян: 1) воинственный танец, при котором *трижды* ударяли ногой (leg и pes) о землю. Танец исполняли Салиями во время религиозного шествия их по городу; 2) технический термин авгурского права, въ котором подъ Т. разумѣлись *«трижды»* зеренъ или частицъ корма, предлагающагося при гаданіяхъ священнымъ птицамъ. Это гаданіе называлось *auspicium ex tripudio* и считалось благоприятнымъ, если птица клевала съ такою поспѣшностью и жадностью, что изъ его клюва *отскакивали* на землю крошки (такъ назыв. *tripudium Solistisium*). Этого результата достигали тѣмъ, что птицъ до кормленія нѣкоторое время держали вироголодь, или тѣмъ, что давали въ качествѣ корма разсыпчатое печенье. Н. О.

**Трипудра** (санскр. Tripundra—три черты)—три поперечныя линіи на лбу индійскихъ сектантовъ-шиваитовъ. Этотъ знакъ изображается при помощи такъ назыв. *вибхутти*, т. е. пепла отъ огня брахмана-агнхотра (служителя огня) или зола, полученной при сожиганіи коровьяго помета, принесеннаго въ жертву какому-нибудь божеству.

**Трипура** (санскр. Tripura—тройной городъ)—у индусовъ: 1) мифическій воздушный городъ, о которомъ повѣствуетъ индійская эпическая поэма Гариванша; 2) имя демона Баны, получившаго въ подарокъ три города отъ Шивы, Брахмы и Вишну и потому такъ прозваннаго. Полная форма его имени была Трипурасура (санскр. Tripurasura, т. е. демонъ съ тремя городами). Бана былъ умерщвленъ Шивой. Имя Т. прилагается и къ самому Шивѣ; 3) имя города Асуровъ, разрушеннаго Шивой и названнаго такъ потому, что онъ находился въ трехъ сферахъ: на землѣ, на воздухѣ и на небѣ. С. Б.—ч.

**Трипури** (санскр. Tripuri)—въ древней Индіи имя главнаго города народа Чеди (см.), находившагося на мѣстѣ теперешней незначительной деревушки Теваръ, на берегу р. Нармады (теперешней Нербудды).

**Трипъ**—шерстяной мебельный плюшь (см.), нижняя основа котораго дѣлалась или бумажнад, утокъ бумажный, а верхняя (ворсовая) основа камвольная шерстяная (въ болѣе дорогихъ сортахъ—могерь). Красится въ кускъ. С. А. Г. Л.

**Трипъе** (Николай-Жанъ-Батистъ Tripier, 1765—1840)—франц. адвокатъ и госуд. дѣятель. Получилъ юридическое образованіе въ Парижѣ. Былъ арестованъ во время революціи, но вскорѣ выпущенъ на свободу. Бѣдиль во Фландрію съ официальнымъ порученіемъ. По возвращеніи занималъ разныя судебныя должности. Съ 1796 г. сталъ выдвигаться судебными рѣчами и занялъ мѣсто среди первыхъ парижскихъ адвокатовъ. Въ 1815 г. выбралъ въ палату депутатовъ, гдѣ примкнулъ къ либеральной партіи. Въ періодъ Ста дней прославился защитою нѣсколькихъ громкихъ дѣлъ. Во время реставраціи снова сталъ депутатомъ оппозиціоннаго направленія и блестяще продолжалъ судебную карьеру. Въ 1832 г. Людовикъ-Филиппъ назначилъ Т. членомъ палаты пэровъ, гдѣ ему поручено было

нѣсколько докладовъ, съ честью выполненныхъ; докладъ его о банкротствѣ считается классическимъ.

**Трипѣнция**—см. Триодъ.

**Трипатна** (санскр. Trigatna—три перла)—у индійскихъ буддистовъ и джайновъ (см.) названіе трехъ главныхъ основаній ихъ вѣроученій. Т. буддистовъ заключаетъ въ себѣ вѣру въ Буддху, ученіе о *дхармѣ* и первомъ вѣрующихъ, съ ея іерархіей, дисциплиной и внутренней организацией. По существу, почти тождественна съ Т. буддистовъ и Т. джайновъ, содержащую въ себѣ: 1) совершенную вѣру или вѣру въ Джина, 2) совершенную науку или знаніе его ученія и 3) совершенное поведеніе или точное и строгое соблюденіе его наставленій. С. Б.—ч.

**Триврема** (Trivemis)—у древнихъ римлянъ названіе судна въ три ряда веселъ, соответствовавшаго по конструкціи греческой триерѣ. Оно было заимствовано у карагенянъ въ годы первой пунической войны. Т. были въ употребленіи у римлянъ въ первый періодъ развитія ихъ флота: позднѣе (послѣ пуническихъ войнъ) римляне стали строить преимущественно многоребныя суда (квадриремы, квинкверемы, окторемы и т. д.). Ср. С. Цыбульскій, «Греческія и римскія суда; объяснительный текстъ къ IV таблицѣ для нагляднаго преподаванія и изученія греческихъ и римскихъ древностей» (СПб., 1901). Н. О.

**Тривское архіепископство и духовное курюрство**—заключало въ себѣ 8300 кв. км. и около 280000 жит., преимущественно католиковъ. Ежегодный доходъ его простирался до  $\frac{1}{2}$  милл. талеровъ. Архіепископство Т. образовалось изъ Т. епископства, основаннаго, согласно легендѣ, еще въ 1 в. Евхаріемъ, Валеріемъ и Матерномъ; во всякомъ случаѣ, это древнѣйшее епископство въ Германіи. Первымъ вполнѣ историческимъ епископомъ можно считать только Агратія (314 г.). Гетти (814—847) получилъ архіеп. санъ и распространилъ власть своей митрополи на Туль. Радольфъ (883—915) приобрѣлъ свободу отъ податей и право чеканить монету и взывать пошлину. Робертъ (930—956) добился правленія короновать Оттона, чѣмъ было признано первенство Т. (но въ 1315 г. пришлось уступить первенство Кельну). Теодерихъ I получилъ отъ папы Іоанна XIII принять въ Галліи и Германіи. При Дитрихѣ III Нассаускомъ (1300—1307) финансовое положеніе архіепископства было весьма плачевно, но дѣла поправились при его талантливомъ преемникѣ Валдуинѣ Люксембургскомъ (1307—1353), братѣ императора Генриха VII. Онъ получилъ санъ архіепископа Галліи и Арелата (Бургундіи), расширилъ владѣнія архіепископства, привлекъ на свою службу множество ленниковъ и упрочилъ территориальную независимость своихъ владѣній. Послѣ него благосостояніе Т. поколебалось, вслѣдствіе постоянныхъ споровъ изъ-за неправильныхъ выборовъ и безпрерывныхъ мелкихъ войнъ, поглощавшихъ всѣ средства. Для предотвращения дальнѣйшей задолженности и гарантіи правильности выборовъ сословія заключили въ 1456 г. унію. Въ эпоху реформациіи Ри-

хардъ фонъ-Греффенклау (1511—31) всѣми силами боролся противъ проникновения реформации въ его владѣнія. Попытка Франца фонъ-Сияннгена (см.) захватить его владѣнія (1522) окончилась полной неудачей. Курфюршество сильно пострадало отъ крестьянской войны. Иоаннъ VI фонъ-дерб-Лейенъ (1556—1567) пригласилъ иезуитовъ, которымъ при его премирникахъ было отдано все учебное дѣло. Пфальцграфъ Францъ-Людвигъ Нейбургскій (1716—1726) много сдѣлалъ для улучшенія правосудія въ своихъ владѣнiяхъ. Последнимъ духовнымъ курфюрстомъ Т. былъ принцъ Клеменсъ Вещель Саксонскій, избранный въ 1786 г. и владѣвшій, кромѣ того, епископствами Фрейзингъ, Аугсбургъ и Регенсбургъ. При немъ протестантамъ, наконецъ, было разрѣшено селиться въ Т. Когда началась революционная война, французы взяли Трирь и Кобленцъ (1794); курфюрствъ бѣжалъ, а всѣ земли его на лѣвомъ берегу Рейна были присоединены къ Франціи. Послѣ Люневильскаго мира (1801) курфюршество подверглось секуляризации: Франція удержала лѣвобережную его часть, правобережная отошла къ Нассау, а курфюрствъ долженъ былъ довольствоваться аугсбургскимъ епископствомъ и пожизненной пенсіей. По парижскому миру прежнія владѣнія Т. архіепископа и курфюрста были возвращены Германіи и почти цѣлкомъ вошли въ составъ Пруссіи; только герцогу саксен-кобургскій получилъ область княжества Лихтенбергъ (въ 1834 г. приобретено Пруссіей), вел. герцогу ольденбургскій—Биркенфельдъ, а ландграфъ гессен-гомбургскій—Мейсенгеймъ (въ 1866 г. также приобретены Пруссіей). Прусскія приобретѣнія вошли въ составъ Рейнской провинціи. Булой De salute animarum (1821) Т. епископство было реорганизовано и подчинено кѣльнскому архіепископу. Т. епископы продолжали вести католическую пропаганду и привлекали выставленными для поклоненія католическими святынями много тысячъ паломниковъ, что вызывало неудовольствие прусскаго правительства. Особенно усердствовалъ въ этомъ отношеніи епископъ Вильгельмъ Арнольди (1842—1864). Ср. Hontheim, «Historia Trevirensis diplomatica et pragmatica» (Аугсб., 1750); Hontheim, «Prodromus historiae Trevirensis» (Аугсбургъ, 1757); Conrad, «Triersche Geschichte bis 1734» (1822); «Gesta Treverorum», изд. Waitz въ «Monum. Germaniae historica, Scriptores», т. VIII и XXIV; «Gesta Trevirorum», изд. Wyttenbach и Müller (Трирь, 1836—39); Marx, «Gesch. des Erzbistums Trier» (1858—64); Bertheau, «Die Gesta Trevirorum von 1152 bis 1259» (Гёттинг., 1874); Görz, «Regesten der Erzbischöfe von Trier, von Hetti I bis Johann II» (1859—61); Beyer, «Eltester und Görz, «Urkundenbuch zur Gesch. der mittelrheinischen Territorien» (1860—74). А. Г.—бъ.

**Трирь** (Trier, лат. Augusta Trevirorum, франц. Treves)—городъ германской Рейнской провинціи, когда-то главный городъ архіепископства, на правомъ берегу р. Мозеля, чрезъ который ведетъ древній римскій мостъ. Отъ римскихъ временъ въ Т. сохранилось, кромѣ моста, очень много памятниковъ; наиболѣе

замѣчательны Porta nigra — крѣпостныя ворота 36 м. длины, 21 м. ширины и 23 м. высоты; въ XI в. они были превращены въ церковь; въ настоящее время реставрированы въ античномъ видѣ. Великолѣпныя термы въ предмѣстьѣ св. Варвары; амфитатръ временъ Траяна, вмѣщавшій 30 тыс. зрителей; дворецъ—въ настоящее время живописныя развалины (20 м. высоты); въ XII в. превращенъ въ церковь, въ 1568 г. служилъ крѣпостью противъ курфюрста. Базилика, съ 1856 г. евангелическая церковь. Соборъ въ романскомъ стилѣ, съ четырьмя башнями. Основаніе и нижняя часть отъ римскихъ временъ, средняя часть отъ VI в.; пристройки отъ VIII—XII вв. Съ соборомъ соединяется крытой галлерей церковь Богоматери въ ранне-готическомъ стилѣ (1227—43); церковь Гангольфа (XIII в.) и др. Жит. 40 тыс. Гимназія, реальная гимназія, учительская семинарія, мужская и женская. Городская библиотека (100 тыс. томовъ, множество инкунабулъ рукописей, между прочимъ, знаменитый codex aureus [евангеліе отъ IX в.]). Промышленность: кожевенно-ткацкое (шерстяныя, бумажныя и льняныя ткани), красильное, мебельное, зонтичное и шпальное, каменотесное (изготовленіе цѣлыхъ церковныхъ зданій въ готическомъ стилѣ), живопись по стеклу и др.

Въ древности былъ важнѣйшимъ городомъ римской провинціи Belgica. При Тиверіи многолюднѣйшимъ центромъ этой провинціи и резиденціей правителя еще былъ Реймсъ, но уже писатель эпохи Клавдія говоритъ, что Т.—первый городъ Бельгика. Такую быстрому росту содѣйствовало положеніе города въ прелестной долинѣ р. Мозеля, въ важномъ стратегическомъ пунктѣ и по близости отъ постояннаго театра военныхъ дѣйствій. Съ теченіемъ времени Т., сдѣлавшись военно-административнымъ и торговымъ пунктомъ, затмилъ собою всѣ остальные города Галліи. Лионъ, въ продолженіе трехъ вѣковъ бывшій столицей Галліи, долженъ былъ уступить свое первенство Т. со времени переустройства имперіи Діоклетіаномъ. Съ тѣхъ поръ какъ Галлія, Британнія и Испанія, для удобства защиты и управленія, находились въ однихъ рукахъ, военно-административный центръ этой огромной территоріи находился въ Т.; здѣсь имѣлъ резиденцію Констанцій Хлоръ, на долю котораго выпала охрана рейнской линіи; здѣсь же жили и императоры во время прѣздовъ въ Галлію. Отсюда распространились среди окрестнаго населенія римскіе нравы, языкъ и образованіе, свидѣтельствомъ чего являются сохранившіеся до настоящаго времени въ изобилии памятники римской старины. При восприимчивости галльскаго племени, римская культура приилась здѣсь прочно, расцвѣла и пережила варварскій разгромъ. На сколько можно судить по длинѣ древне-римской стѣны, населеніе города доходило до 60000 челов. Послѣ пожара, уничтожившаго Т. при Септиміи Северѣ, онъ отстроился съ еще болѣе обширными великолѣпнѣе и сталъ величайшимъ городомъ по ту сторону Альпъ, вторымъ Римомъ. Здѣсь находилась знаменитая риторская школа. Сохранился любопытный указъ Траціана 376 г.

(Codex Theod. 13, 3, 11), определяющий для трирских профессоров риторики и грамматики повышенный оклад сравнительно с их коллегами в главных городах остальных 17 галльских провинций. В 450 г. город был разрушен Атиллой, а съ распространением франкских завоеваний вошел въ составъ государства Меровинговъ. Въ 822 г. Т. былъ сожженъ норманнами. Сохранились развалины огромнаго амфитеатра, въ которомъ еще при Константинѣ Вел. давались кровавыя зрѣлища, цирка, термъ, роскошнаго дворца, укрѣпленій, виллъ и др. Въ 1853 г. недалеко отъ Т., въ Неннингѣ, были открыты развалины римской виллы, въ атриумъ которой полъ выложенъ замѣчательной мозаикой, изображающей сцены боя гладиаторовъ и зѣвриннаго. Вилла погибла во время норманнскаго нашествія и пролежала въ развалинахъ подъ землею тысячу лѣтъ слишкомъ. Изъ христіанскихъ построекъ сохранившійся до сихъ поръ кафедральный соборъ начать возводиться въ IV в. А. Г.—бъ.

**Трирь** (Иоганнъ Тгир) — замѣчательный органистъ († 1789), оставившій въ манускриптахъ музыку къ церковной службѣ, кантаты, полонезы для клавирина и органа.

**Пресвятос.**—Молитва Т. (Святый Боже, Святый Кръпкій, Святый Безсмертный, помилуй насъ) составлена изъ серафимскаго славословія «святъ (Исаиѣ VI, 3) и словъ Свящ. Писанія: «Боже, крѣпкій и безсмертный», относящихся къ лицамъ Пресвятыя Троицы. Объ употребленіи ея въ древне-христіанской церкви упоминаетъ Іоаннъ Златоустъ. По учению православной церкви, Т. вошло въ употребленіе въ V в. по слѣдующему поводу. Въ Константинополь, при патріархѣ Проклѣ (438 или 439 г.), произошло страшное землетрясеніе. Изъ среды молящихся народа былъ внезапно восхищенъ на небо одинъ отрокъ и тамъ слышалъ ангельское пѣніе Т. По возвращеніи на землю, отрокъ повѣдалъ, чему былъ наученъ, и когда народъ воспѣлъ эту пѣснь, землетрясеніе прекратилось. Съ того времени Т., по повелѣнію императрицы Пульхеріи и брата ея Θεодосія, было введено въ богослужбное употребленіе. На халкидонскомъ соборѣ (451 г.) Т. торжественно было провозглашено отцами собора. Но одинъ изъ противниковъ собора Петръ, по прозванію Гнафей (сукновальщикъ), обманомъ вступившій на антиохійскую кафедру, вздумалъ воспользоваться молитвою Т. для распространенія своихъ мыслей о лицѣ Іисуса Христа. Слѣдую Евтихію, онъ училъ, что въ Христѣ—одно только естество—божеское, которыми, какъ капля моремъ, поглощено было естество человѣческое, такъ что Божество, а отнюдь не человѣчество, въ Немъ страдало, распялось и совершало всѣ челоуѣческія дѣйствія. Не принимавшій этого ученія Гнафей предавалъ анаемѣ и для распространенія его сдѣлалъ прибавленіе къ молитвѣ Т. Гнафей рѣшился придать молитвѣ такой видъ, чтобы она относилась къ одному лицу Іисуса Христа и служила покровомъ мысли о распятіи и страданіи на крестѣ одного Божества Христа, а не челоуѣчества Его при-

роды. По его распоряженію Т. должно было произносить такъ: «Святый Боже, Святый Кръпкій, Святый Безсмертный, расписныя за ны, помилуй насъ». Добавочныя слова къ Т. были отринуты правос. папскими церквами, а самъ Петръ Гнафей въ 465 г. низложенъ былъ съ епископск. кафедры. На его мѣсто вступилъ нѣкто Каладионъ. Для устранения соблазна, произведеннаго нововведеніемъ его предшественника, онъ сдѣлалъ было новое дополненіе въ молитвѣ Т., предписавъ произносить ее такъ: «Святый Боже, Святый Кръпкій, Святый Безсмертный, Христѣ Царю, расписныя за ны, помилуй насъ». Новое дополненіе «Христѣ Царю» сдѣлано было съ цѣлю предостеречь православныхъ отъ мысли о распятіи Бога въ Троицѣ; но и оно не могло удовлетворить ихъ: ихъ трудно было заставить обращаться къ одному Христу съ тою молитвою, которую они привыкли славословить св. Троицу. Петру Гнафею удалось снова вступить на антиохійскую кафедру и возстановить въ прежнемъ видѣ сдѣланное имъ прибавленіе. Противъ него возстали съ обвиненіями Акакій, патріархъ константинопольскій, папа Феликсъ III и другіе епископы. Они посланіями убѣждали его оставить произвольное нововведеніе. Императоръ Анастасій, слѣдуя внушеніямъ единомышленниковъ Петра Гнафея, не разъ покушался ввести въ Константинополь его прибавленіе къ Т., но каждый разъ встрѣчалъ противодѣйствіе со стороны православныхъ, строго державшихся опредѣленій халкидонскаго собора. Вообще должно замѣтить, что прибавленіе къ Т. «расписныя за ны» было принимаемо и защищаемо въ церквахъ восточныхъ, а въ церкви константинопольской и въ западныхъ оно было отвергаемо, или въ нѣкоторыхъ изъ нихъ было замѣняемо словами «святая Троица, помилуй насъ». Послѣ неоднократнаго осужденія на разныхъ помѣстныхъ соборахъ это прибавленіе окончательно было осуждено на шестомъ вселенскомъ соборѣ 81 правилемъ. Армяне доселѣ удерживаютъ въ молитвѣ Т. слова «расписныя за ны». См. епископъ Виссаріонъ, «Обозрѣніе употребительнѣйшихъ церковныхъ молитвъ» (изд. 3, М., 1892).

**Трисель** — косою четырехугольный парусъ; его верхній край (шкаторина) припнуровывается къ гафелю, а къ передней шкаторинѣ привязываются сегерсы (кольца), ходяще по мачтѣ, такъ что парусъ этотъ, по желанію, можно поднимать или опускать. Уборка его производится помощью гитовыхъ снастей, притягивающихъ среднюю паруса къ мачтѣ и гафелю. Въ зависимости отъ того, на какой мачтѣ находится Т., она называлась фор-Т. и грот-Т.—Т. мачта—тонкая мачта, прикрѣпляемая на большихъ судахъ къ вѣствующей.

**Триссино** (Джапедоржіо или Джованни Джорджіо Trissino, 1478—1550)—итальянскій поэтъ и драматургъ. Род. въ Виченцѣ, въ знатной семьѣ; былъ близокъ къ папѣ Льву X, который посылалъ его съ дипломатическими порученіями ко двору императора Максимилиана и въ Венецію. Климеетъ VII и Па-

вель III тоже относились къ нему съ большимъ расположеніемъ. Обширная, написанная бѣлыми стихомъ поэма «L'Italia liberata dai Goti» (1547—48) холодна, безжизненна и растянута. Трагедія Т. «Софонисба» была первую, исполнѣ правильною, написанною въ духѣ античной драмы, итальянскою трагедіею; она имѣла большой успѣхъ, благодаря легкости и выразительности слога и драматизму сюжета; впоследствии была переведена на франц. языкъ и оказала нѣкоторое влияние на французскихъ драматурговъ. Т. переработалъ комедію Плавта «Близнецы», озаглавивъ свою переработку «I Simillimi» (1548). Написалъ также нѣсколько трактатовъ по грамматикѣ и поэтикѣ. Ср. В. Morsolin, «Giangiorgio T.» (Виченна, 1878); E. Ciampolini, «Un poema eroico nella, prima metà del 500» (Лукка, 1881); «La prima tragedia regolare nella letteratura italiana» (Лукка, 1884).

Ю. В.

**Тристанъ** (Жанъ Tristan) — франц. нумизматъ (1595—1656). На средства, унаследованныя отъ отца, купилъ мѣсто въ судѣ, и всѣ досуги посвящалъ нумизматикѣ, страстно отдавшись ей изученію и не перенося ни малѣйшей критики своихъ взглядовъ. Собралъ необычайно богатую коллекцію медалей. Труды Т.: «Commentaires historiques contenant l'histoire générale des empereurs, impératrices, césars et tyrans de l'empire romain» (П., 1635); «Ad Sirmondum epistola» (П., 1650); «Antidotum, sive defensio adversus querulam J. Sirmondi responsionem» (П., 1650); «Antisophisticum, sive defensio secunda» (Пар., 1651); «Lettres écrites de Rome par M. de La Motte-Herment sur le sujet d'un libelle intitulé Il Bonino» (П., 1850); «Traite du lys, symbole divin de l'épèserence» (П., 1856).

**Тристанъ** (Луи Tristan, прозванный Tristan l'Hermitte) — приближенный Людовика XI. При Карлѣ VII боролся противъ англичанъ; при взятіи приступомъ Фронсака былъ посвященъ въ рыцари Дюна. Людовикъ XI сдѣлалъ его верховнымъ судьей (grand prévôt) и всюду возилъ съ собою. Неумолимымъ исполнителемъ жестокихъ приказаній своего господина, Т. представляетъ изъ себя мрачную фигуру старой монархіи. Онъ далъ богатый матеріалъ для легендъ и романовъ. Т. избрѣлъ особый видъ смертной казни: жертву клали въ кожаный мѣшокъ съ надписью: дайте дорогу правосудію короля — и бросали въ рѣку. Утверждаютъ, что онъ погубилъ такимъ образомъ 4000 человекъ. Людовикъ XI называлъ Т. «кумомъ». Т. оставилъ своему сыну большое состояніе.

**Тристанъ** (Нувьо Tristan или Tristano) — португальскій путешественникъ, ум. въ 1447 г. Отплылъ изъ Лиссабона въ 1440 г. для изученія береговъ Африки, проникъ внутрь страны отъ Порто-до-Кавалеиро до мыса Бланко. Португальскій инфантъ донъ Генрихъ ласково принялъ путешественника и отправилъ его въ 1443 г. въ новую экскурсію для расширенія своихъ владѣній. На этотъ разъ Т. обогнулъ мысъ Бланко и дошелъ до о-ва Аргима, откуда вывезъ партію невольниковъ. Въ 1446 и 1447 гг. предпринималъ новую повѣдку, пы-

тался подняться вверхъ по Rio de Уро, но по дорогѣ на него напали туземцы и убили вмѣстѣ съ его спутниками.

**Тристанъ-да-Жушья** (Tristan da Cunha) — островъ въ южной части Атлантическаго океана, принадлежащій англичанамъ. 37°6' ю. ш., 12°2' з. д. Форма острова круглая, поверхность 116 кв. км., 61000 жит. Состоитъ изъ одной конусообразной горы въ 2300 или 2540 м. высоты, круто спускающейся къ самому морю; только на СЗ остается небольшая клочекъ ровной земли. Эта гора — потухшій вулканъ; въ кратерѣ ея теперь образовалось озеро; въ иныхъ мѣстахъ снѣговыя вершины. Климатъ (20° Ц. лѣтомъ, 14° зимой) весьма благоприятный для развитія животнаго и растительнаго царства; сильные дожди во всѣ почти времена года. Изъ растений характерны папоротники, достигающіе здѣсь высоты 30 м. Малорослая сосна, Phylisa arborea Дю-Рети Туара, покрываетъ склоны. Къ ЮЗ отъ Т. лежатъ скалистые, вулканическіе о-ва Неприступные и Нихтингальскіе. Вся группа изобилуетъ морскими птицами и толемиями. На о-вѣ Т., кромѣ того, разводять рогатый скотъ и овецъ.

**Тристанъ и Изольда** — легендарные любовники, исторія которыхъ была излюбленною темою средневѣковаго эпоса и романа. Легенда о нихъ, кельтическаго происхожденія, возникла въ Бретани приблизительно въ X в. по Р. Хр. и отсюда распространилась по Франціи и Англіи. Содержаніе ея сводится къ тому, что витязъ Т., племянникъ короля Корнвальскаго Марка, онъ же рыцарь «круглаго стола» короля Артура (II, 208), освободилъ Ирландію отъ Моргоуга, чудовища вродѣ Минотавра, которое собирало съ Корнваллиса дань молодыми дѣвушками, и сесваталъ для Марка золотокудрую Изольду, дочь короля Ирландскаго. Во время путешествія изъ Ирландіи въ Корнваллисъ Т. въ Изольду, по ошибкѣ, выпиваютъ любовное зелье и отныня связаны взаимною страстью навѣки. Маркъ женится на Изольдѣ, но послѣднія обманываетъ супругу съ Т. Послѣ ряда веселыхъ и опасныхъ приключеній, Т., изгнанный ревнивымъ королемъ, возвращается на родину, въ Бретань. Тамъ онъ женится, съ отчаянія, на другой женщинѣ, которая напоминаетъ ему Изольду именемъ и наружностью — на Изольдѣ-бѣлоручкѣ (Iseult aux blanches mains). Начинаются странствія скачущаго Т. и его подвиги. Т. получаетъ въ сраженіи рану; ее можетъ излѣчить лишь первая Изольда, за которою Т. и посылаетъ; вѣстнику онъ велитъ подняться на корабль бѣлый парусъ, если онъ привезетъ Изольду, и черный — въ противномъ случаѣ. Въ мигъ пріѣзда золотокудрой Изольды, ея соперница Изольда бѣлоручка, изъ ревности и мести, сообщаетъ Т., что паруса на кораблѣ — черные. Т., «удерживавшій свою жизнь» (qui retenait sa vie — по выраженію старыхъ поэтовъ) лишь до этой минуты, умираетъ. Золотокудрая Изольда умираетъ на его трупѣ. Изъ могилы любовниковъ вырастаютъ виноградная лоза и розовый кустъ, которые, обнявшись, вѣчно цвѣтутъ. Самыя имена героевъ указываютъ на древность легенды: Т.

(Druislan) былъ у кельтовъ божествомъ, горѣвшимъ любовью къ богинѣ Изольдѣ (Essult); нѣкоторые миеологи видятъ поэту въ Т.— воплощеніе солнца, въ Изольдѣ—воплощеніе земли, въ любовномъ наитіи—символъ плодотворящаго дождя. Въ легендѣ есть черты, родящія ее съ античными сказаніями (о Тезей: манотавръ, исторія съ парусами, повлекшая смерть Эгеа) и древне-германскими сагами (о Нибелунгахъ: любовь Зигфрида къ Брингильдѣ, сосватанной имъ для короля Гунтера). Основная тенденція легенды—прославление страсти, рвущейся изъ границъ социальныхъ условій и приличій—обусловила успѣхъ ея въ кругу средневѣковыхъ романистовъ и читателей, недовольныхъ аскетическимъ духомъ современности. Веселія авантюры Т. особенно понравились средневѣковымъ; но уже очень рано появились меланхолическіе, мечтательные и сентиментальные поэтические варианты, украсившіе первоначальное сказаніе. Это въ двойнѣ элементъ легенды: первобытно-страстный, античный, реалистическій и уточненно нѣжный, средневѣковый, идеалистическій, вызвалъ двойное отношеніе къ ней позднѣйшихъ поэтовъ и романистовъ, искавшихъ въ легендѣ о Т. и Изольдѣ уроковъ то природной, языческой, то человѣческой, христіанской морали. Прежде всего легенда обрабатывается въ видѣ пѣсенъ эллигического содержанія, такъ наз. «жалобъ» (lai), которыя пѣлись и декламировались во Франціи трубадурами, подъ аккомпаниментъ роты (первобытной скрипки). Гомеромъ этихъ былинъ считаютъ Кретьона изъ Труа, XII в. (см. XVI, 731); его обработка легенды до насъ не дошла. Уже въ древнѣйшихъ обработкахъ легенды, принадлежавшихъ трубадурамъ (труверамъ) XII в. Беруу (Béroul) и англо-норманну Томасу (Thomas), сказывается двойственное пониманіе легенды: Беруу воспѣваетъ веселую, пикантную сторону приключеній Т. и Изольды, въ манерѣ современной ему «побасенки» (fabliau); Томасъ выдерживаетъ серьезный и эллигическій тонъ «жалобъ» (lai). Вообще во французскихъ древнѣйшихъ обработкахъ легенды о Т. и Изольдѣ преобладаетъ игривый и шуточный тонъ, не чуждый грубости того времени. Знаменитый вѣмецкій эпикъ начала XIII в. Готфридъ Страсбургскій (см. IX, 433—439), въ своей поэмѣ о Т. доведенной до второго брака Т., придерживается этого же тона; въ его поэмѣ большую роль играютъ хитрости Изольды, обманывающей мужа. Ранѣе Готфрида нѣмецкую поэмю о Т. написалъ (около 1175 г.) вассалъ Генриха Льва, Эильгардъ Обергскій, а Готфридова поэма вызвала позднѣйшіе пересказы Ульриха Гюреймского (1240 г.) и, въ концѣ XIII в., саксонца Генриха Фрейбергскаго. Серьезнаго и правоучительнаго тона придерживается, въ своей трагедіи о Т. и Изольдѣ, нюрнбергскій поэтъ-саможникъ XVI в. Гансъ Саксъ (см. VIII, 95—96); это уже не миннезингеръ, а «мейстерзингеръ» болѣе разсудочнаго и педантическаго типа: для него любовь Т. и Изольды—грѣховная связь, обрекающая ихъ на погибѣль. Въ теченіе трехъ-четырехъ вѣковъ (съ XIII по XVI в.) сюжетъ

о Т. и Изольдѣ разрабатывается на всяческіе лады поэтами французскими (даже еще въ XVIII в. романистами de Tressan и Sceuzé de Lessez), англійскими и германскими, доходитъ до Италіи и даже до Россіи. Данте упоминаетъ Т. и Изольду въ своемъ «Адѣ» наряду съ античными образами вѣрныхъ любовниковъ—Парисомъ и Еленой, Энеемъ и Дидоной. Въ Россію романъ о Т. и Изольдѣ проникъ изъ Сербіи черезъ Польшу въ XVI—XVII в., одновременно съ Новои Королевичемъ; въ Сербію онъ попалъ изъ Италіи. Такъ наз. познанская рукопись (XVI в.) заключаетъ въ себѣ собраніе нѣсколькихъ повѣстей подъ общимъ заголовкомъ: «Начинается повесть о витезехъ съ книгъ сербскихъ, а звѣща (т. е. особенно) о славномъ рыцарѣ Трысчанѣ (т. е. Тристанѣ), о Анчалоте (т. е. Ланцелотѣ) и о Бове и о иныхъ многихъ витезехъ добрыхъ» (см. Веселовскій, «Опытъ исторіи развитія христіанской легенды»). Нѣмецкіе романтики XIX в. (Иммерманъ) вновь открыли благодарный сюжетъ и обработали его съ тенденціей болѣе или менѣ идеалистическою (Рих. Вагнеръ—даже съ тенденціей почти аскетической). Вагнеръ возбудилъ особенный интересъ къ легендѣ своею музыкальною драмою «Т. и Изольда», поставленною впервые въ 1865 г. Обрабатывая тотъ же сюжетъ философъ Эдуардъ Гартманъ. См. перечень произведеній на тему Т. и Изольды, предшествовавшихъ музыкальной драмѣ Рих. Вагнера, въ книгѣ Kufferath'a, «Le théâtre de R. Wagner. Tristan et Iseult» (II, 1894) и въ предисловіи Веев. Чехинина къ переводу «Т. и Изольды» Вагнера на русскій яз. (Лпц., 1894). *Веев. Чехининъ.*

**Тристанъ Л'Эрмитъ** (Франсуа Tristan l'Hermitte, 1601—1655)—франц. поэтъ и драматургъ. Въслѣдствіе дуэли должнъ былъ покинуть Францію, посѣтилъ Англию, Шотландію, Норвегію и въ 1620 г. вернулся на родину. Обратилъ на себя вниманіе трагедіею «Маріамна», поставленною въ 1636 г.; въ 1649 г. былъ избранъ членомъ французской академіи. Кромѣ «Маріамны», въ которой есть отдѣльныя удачныя частности, рядомъ съ ходульными гирадами и неправдоподобными деталями, Т. написалъ еще нѣсколько пьесъ: «Penthée» (1637), «La mort de Sénéque» (1645), «La mort du grand Osman» (1656), комедію «Le parasite» (1654) и т. д. Ему же принадлежатъ сборники стихотвореній: «Les amours ou poésies galantes» (1638). Въ романѣ «Le page disgracié» онъ разсказалъ эпизодъ изъ своей собственной жизни. Въ его лучшихъ пьесахъ, въ родѣ «Маріамны» или «Смерти Османа Великаго», попадаются эффектныя сцены, чувствуется мѣстами, по словамъ Лансона, чисто романтическая склонность къ рѣзкимъ и смѣлымъ контрастамъ, къ противопоставленію трагическихъ ужасовъ болѣе мирнымъ, простымъ или трогательнымъ картинамъ. Комедія «Паразитъ» принадлежитъ къ числу пьесъ, подготовившихъ появленіе Мольера. См. Eugène Gréret, «Les poètes français» (статья о Т. написана Эд. Фурнье). *Ю. В.*

**Тристеаринъ**—см. Стварнинова кслота.

**Трита аптя** (санскр. Trita aptya)—въ индійской мифологии (въ Ригведѣ) очень древнее (восходящее еще къ эпохѣ арийскаго или индоиранскаго единства) и потому, вѣроятно, неясное въ своихъ основныхъ чертахъ божество. Въ Ригведѣ оно упоминается 40 разъ въ 29 гимнахъ, но среди нихъ нѣтъ ни одного, посвященнаго исключительно ему. Значитель *Апты* встрѣчается, рядомъ съ именемъ Трита, или вмѣсто него, всего 7 разъ. Т. часто упоминается въ связи съ Индрой, нѣсколько разъ вмѣстѣ съ Марутами и съ Сомой, какъ напитокомъ и какъ божествомъ. Наконецъ, Т. упоминается и одинъ, какъ побѣдитель демона Вртры силой напитка Сомы \*). Въ этой побѣдѣ ему и Индрѣ помогли Маруты. Т.—Аптя, побуждаемый Индрой, убиваетъ трехголоваго сына Тваштра (см.) и освобождаетъ коровъ. Этого подвига приписывается также Индрѣ. Есть и другія черты, указывающія на грозный характеръ Т. Когда срываются могучіе Маруты и блещетъ молнія, Т. гремитъ, и шумятъ воды. Свѣтлый путь Марутовъ свѣтится, когда появляется Т. Въ одномъ изъ гимновъ разсказывается, что вѣтры нашла Т., прося его помочь имъ. Пламя Агни подымается, когда Т. въ небесахъ дуетъ на него, какъ плавыльщикъ, и заостряетъ его въ плавыльномъ горну. Мѣстопробываніе находится, по видимому, въ области солнца. Въ IX книгѣ Ригведы Т. является въ роли изготовителя Сомы; Т. очищаетъ Сому, его пальцы выжимаютъ камнями темнобурыя капли для пяти Индрѣ. Т. приписываются разныя общія свойства боговъ: въ немъ сосредоточена вся мудрость, какъ ступица въ колесѣ. Въ Атхарваведѣ Т. изображается далекаимъ богомъ, къ которому переносятся преступленія и сны. Тайтирия-Сангита рисуетъ Т. какъ подателя долгой жизни (очевидно вторичная черта, вытекающая какъ слѣдствіе изъ образа Т.—изготовителя Сомы). Въ брахманѣхъ говорится о Т., какъ одномъ изъ трехъ божествъ—Эката (первый), Двита (второе) и Т. (третій)—рожденныхъ водами (*Апты* отъ санскр. *ap*—вода). Имена Т. (санскр. *tritās*—греч. *τρίτος*—третій) придавъ, очевидно, смыслъ числительнаго и, аналогично ему, произведены имена двухъ другихъ братьевъ. Двита, впрочемъ, встрѣчается уже въ Ригведѣ. По вѣроятному мнѣнію Макдонеля («Vedic Mythology» въ Бюлеровскомъ «Grundriss der Indo-Arischen Philologie», т. III, 1, вып. А, Страсб., 1897) Т. первично былъ однимъ изъ грозныхъ божествъ, олицетвореніемъ молніи, небеснаго или воздушнаго огня, нѣкогда принадлежавшимъ къ семьѣ свѣтовыхъ боговъ Агни, Ваоу или Индры и Сурьи. Мало-по-малу образъ этого древняго, еще общепарскаго божества, почти тождественнаго съ Индрой, слился съ образомъ послѣдняго и отъ него остались только смутныя, неясныя слѣды. Связь Т. съ Сомой можетъ вытекать изъ мифическаго представленія о принесеніи Сомы съ неба молніей. Блѣдность данныхъ породила разнообразіе во взглядахъ ученыхъ на этотъ мифо-

логическій образъ. Pott («Zeitschr. d. deutsch. Morgenländ. Gesellschaft», II, 224) считаетъ Т. богомъ вѣтровъ и воды, Гиллебрандтъ («Vagana u. Mitra», Бреславль, 1877, стр. 94—95)—богомъ свѣтлаго неба. По мнѣнію Перри («Journal of the Americ. Oriental Society», XI, 142—145), Т.—богъ бури, болѣе древній, чѣмъ Индра. Пиншль, считавшій его раньше («Vedische Studien», I, 186) богомъ воды и моря, впоследствии («Göttinger Gelehrter Anzeiger», 1894, стр. 428) высказалъ мнѣніе, что Т.—обоженствованный цѣлитель-человѣкъ. Гарди («Die Vedisch-brachmanische Periode der Religion des alten Indiens», Мюнхенъ, 1893, стр. 35—38) видитъ въ Т. лунное божество. Древность Т. несомнѣнно доказывается присутствіемъ въ Авестѣ цѣлаго ряда аналогичныхъ чертъ. Вмѣсто Т. тамъ является Срита (занд. *Thrita*), но не богъ, а человѣкъ. Въ одномъ мѣстѣ онъ изображается какъ *третій* человѣкъ, приготовившій Хаому (= Сомы) для тѣлеснаго міра; вторымъ же человѣкомъ былъ Асвья (зандск. *Atrova* = *Arya*). Въ другомъ мѣстѣ (Вендидадъ, XX, 2) онъ является первымъ врачомъ-цѣлителемъ, получившимъ отъ Агурамады 10000 цѣлительныхъ травъ, растущихъ вокругъ блага Хоамы (Сомы), дерева безсмертія. Такимъ образомъ, связь Т. съ Сомой восходитъ уже къ индоиранскому періоду. Другая сторона дѣятельности Т.—истребленіе трехголоваго демона съ тремя глами и 6-ю глазами въ Авестѣ приписывается родственному лицу Сраетаона (занд. *Thraetaona*). См. Macdonell, цитир. сочиненіе, § 23, гдѣ указана подробнѣе литература вопроса. С. В.—чл.

**Тритемій** (Іоаннъ Trithemius, 1462—1516)—нѣм. богословъ и историкъ, родъ въ Триттенгеймѣ (около Трира), имя которой перенѣлъ въ свою фамилію (настоящее имя его было Гейденбергъ). Былъ аббатомъ сначала въ Спонгауэ, потомъ въ Юрибургѣ. Писалъ по церковнымъ и богословскимъ вопросамъ, по магіи и кабалатикѣ. Сочиненія Т. по кабалатикѣ «Steganographia» и по магіи «Philosophia naturalis de geomantia» и «Antipalus maleficiorum» были очень распространены въ свое время. Ему принадлежатъ также три литературно-историческія сочиненія: «De scriptoribus ecclesiasticis», «De luminibus sive de viris illustribus Germaniae», «De viris illustribus ordinis S. Benedicti». Особенную извѣстность приобрѣлъ Т. своими историческими трудами: спонгеймскою хроникою, аналами монастыря Герсау и двумя сочиненіями по исторіи франковъ. Его причисляютъ къ числу первыхъ представителей научнаго направленія въ нѣмецкой историографіи. Хотя Тритемій требуетъ отъ историка прежде всего правды, однако, теперь доказано, что его сочиненія не удовлетворяютъ самымъ элементарнымъ ея требованіямъ; въ «Annales Hirsaugienses» онъ ссылается, напр., на хроникю никогда не существоваваго монаха Мендфрида, а въ исторіи франковъ—на измышленую имъ самимъ хроникю Гунибалда. Хронологическія данныя въ его сочиненіяхъ сплошь да рядомъ невѣрны, а историческіе факты тенденціозно искажены. Наибольшій

\*) Тотъ же подвигъ приписывается обыкновенно Индрѣ и прославляется какъ одно изъ главныхъ дѣяній послѣдняго.



интересъ и цѣну представляютъ тѣ отдѣлы его историческихъ трудовъ, въ которыхъ онъ рассказываетъ о современныхъ ему событіяхъ. Въ 1601 г. появилось издание его историческихъ трудовъ: «J. Trithemii Opera historica» (Франкф.), а въ 1604 г. изданы «Opera spiritalia quotquot reperiri potuerunt» въ Майнцѣ. Въ 1536 г. появились «J. Trithemii Epistoliarum familiarium libri II». Ср. Silbernagel, «Johannes Trithemius» (2 изд., Перенбургъ, 1855); Müller, «Das Verhältniss des Abtes Trithemius zu dem Kurfürsten Joachim von Brandenburg» (Prenzlau, 1873); Marcuse, «Ueber den Abt Johannes Trithemius» (Галле, 1874); Schneegans, «Abt J. Trithemius und Kloster Sponheim» (Крейнахъ, 1882); Wegele, «Geschichte der deutschen Historiographie» (1885). *Н. Л.—чз.*

**Тритея** (Tritea) — дочь Тритона, жрица Аеины. Отъ Арея родила сына Меланиппа. Въ храмѣ Аеины приносились жертвы Арею и Т. **Тритоноцетонъ** — см. Токетоны.

**Тритонозная кислота** — см. Сѣра.

**Тритонитъ** — рѣдкій минералъ изъ группы силикатовъ, тригональной системы (?). Отношение осей 1:4,455. Блескъ смоляной. Тверд. 5—6. Удѣльн. вѣсъ 4,15—4,25. Изломъ раковистый. Окрашенъ въ темно-бурый цвѣтъ. Оптически совершенно изотропенъ. Встрѣчается очень рѣдко на о-вѣ Låven въ Норвегii. Химическій составъ очень сложный, анализъ Т. съ о-ва Låven далъ: SiO<sub>2</sub>—13,54%; Se<sub>2</sub>O<sub>3</sub>—10,65; La<sub>2</sub>O<sub>3</sub>—16,31; Y<sub>2</sub>O<sub>3</sub>—2,97; Al<sub>2</sub>O<sub>3</sub>—1,18; Fe<sub>2</sub>O<sub>3</sub>—1,67; CaO—7,04; Na<sub>2</sub>O—1,40; ZrO<sub>2</sub>—1,09; ThO<sub>2</sub>—9,51; CeO<sub>2</sub>—11,69; Ta<sub>2</sub>O<sub>5</sub>—1,15; Di<sub>2</sub>O<sub>3</sub>—5,57; Mn<sub>2</sub>O<sub>3</sub>—0,67; B<sub>2</sub>O<sub>3</sub>—7,31; H<sub>2</sub>O—6,40; Fl—4,23; O=1,81. Химическая формула еще не вполнѣ выяснена.

**Тритониусъ** (Петръ Tritonius) — контрапунктистъ, жившій въ Аугсбургѣ въ началѣ XVI ст.; былъ однимъ изъ первыхъ, котораго вокальные сочиненія гравировались. Изъ его музыкально-литературныхъ трудовъ напечатана: «Melodia seu harmonia», составляющая теперь большую библиографическую рѣдкость. Въ этомъ трактатѣ ноты написаны уже на линияхъ. *Н. С.*

**Тритонъ**, *тритоній* (Triton) — родъ пердежаберныхъ моллюсковъ (Prosobranchiata) изъ сем. *тритоноидовъ* (Tritonidae). Раковина животныхъ этого семейства снабжена поперечными валиками (varices), не болѣе двухъ на каждый оборотъ, которые или разбросаны неправильно и малочисленны, или образуютъ два ряда по сторонамъ раковины. Крышечка роговая. Радужа состоитъ изъ 7 продольныхъ рядовъ. Многочисленные виды этого семейства водятся въ моряхъ жаркаго и умѣреннаго поясовъ. Какъ раковина, такъ и тѣло животныхъ часто ярко окрашены. Они имѣютъ такъ наз. пурпуровую железу, выделяющую ярко-окрашенную жидкость (напр. ярко-голубую у Triton nodiferus, зеленую у Distorsia anus). Родъ Т. (Triton s. Tritonium) имѣетъ удлиненную раковину съ немногими продольными разбросанными поперечными валиками, не образующими рядовъ по обѣ стороны раковины. Сюда относятся болѣе 100 современныхъ видовъ, представляющихъ большое разнообразіе по цвѣту, формѣ и вели-

чинѣ. *Тритоновоу рогу* (Triton tritonis s. variegatus) принадлежатъ къ числу самыхъ крупныхъ изъ брюхоножигъ и достигаетъ приближительно 1½ фт. въ длину и 6—7 въ ширину, бѣловатаго или желтоватаго цвѣта, съ многочисленными полудлинными пятнами шоколаднаго или каштановаго цвѣта; внутренность раковины оражеваго цвѣта; столбикъ (columnella) темнаго шоколаднаго цвѣта; съ многочисленными бѣлыми складками. Водится въ Индiйскомъ и Тихомъ океанахъ до Японii и Новой Зеландii. Изъ раковины туземцы дѣлаютъ мѣстами трубы. *Н. Кн.*

**Тритонъ** (Тритонъ, Triton) — въ греческой мифологии сынъ Посейдона и Амфитриты, съ которыми онъ живетъ въ золотомъ дворцѣ на днѣ моря, близъ Этъ. На материкѣ главнымъ мѣстомъ его пребыванія считались окрестности Алакомень въ Беотii, близъ Копайдскаго озера, гдѣ находилась рѣка Тритонъ.



Тритонъ (изъ Ватикана).

Здѣсь, по мѣстному сказанію, произошло сказаніе Т. съ Геракломъ. Существуетъ еще танагрское сказаніе о единоборствѣ Т. съ Діонисомъ. По другому преданію, танагрійцы,



Тритонъ и Нереида (изъ Ватикана).

скотъ которыхъ похитили Т., отрубили ему голову, когда онъ, опьянѣвъ, заснулъ. Кромѣ беотійской рѣки Т., существовала рѣка Т., съ ионическимъ Тритоновымъ озеромъ, въ Ливii. Сюда, по преданію, былъ занесенъ бурю Язонъ и, лишь благодаря содѣйствію Т.,

избавился отъ бѣды. Обыкновенно Т. называется морскимъ старцемъ (ἄλως γέρων), во наружность его, судя по памятникамъ искусства, изображалась различно. По Павзанію, у Т. вмѣсто ногъ хвостъ, какъ у дельфина. Въ пѣвѣющую пору искусства греческіе художники нерѣдко прикрывали одеждою нижнюю часть тѣла Т.; позднѣе она была изображаема въ видѣ двухъ рыбьихъ хвостовъ, а спереди къ туловищу придавались конскія грудь и ноги, такъ что получалось чудовище тройной породы,—такъ назыв. морской кентавръ. Атрибутами Т. были дельфинъ, рогъ для вина, витая раковина. Съ помощью послѣдней онъ извлекаетъ то бурные, то нѣжные звуки, смотря по тому, поднимается-ли онъ бурю или успокаиваетъ расходящуюся водную стихію. Мизенъ, знаменитый трубачъ Энея, погибъ оттого, что дерзнулъ вызвать Т. на состязаніе въ игръ на рогѣ. Даже гиганты обратились въ бѣгство при зычномъ звукѣ Тритонова раковины. Въ поэзіи мы встрѣчаемъ Т. въ различныхъ положеніяхъ: то онъ преслѣдуетъ своими любовностями морскихъ нимфъ, то, подобно Посейдону, ударяетъ въ скалы трезубцемъ, то носится по волнамъ на великобѣнныхъ коняхъ, то показывается на берегу, гдѣ подкарауливаетъ людей и пожираетъ ихъ. Съ IV в. до Р. Хр. Т. мало-помалу утрачиваетъ индивидуальность и, подобно Силену, Пану и друг., становится мaeологическимъ родовымъ понятіемъ. Какъ Сатиры, Паниски, Кентавры на сушѣ, такъ Т. на морѣ представляютъ собою однородную семью божества: они влюбчивы, задорны, капризны, носятся съ шумомъ по морю и трубятъ въ свои раковины, олицетворяя шумный, перемѣнчивый, капризный характеръ водной стихіи, съ таинственною жизнью ея глубины. Въ художественныхъ изображеніяхъ изъ жизни морскихъ божествъ Т. — необходимая фигура. Однимъ изъ замѣчательныхъ произведеній искусства была большая группа Скопаса, которую Плиній видѣлъ въ Римѣ: въ числѣ морскихъ божествъ были изображены въ ней Нептунъ, Фетида, nereиды, дельфины, киты, гиппокампы (морскіе кони), хоръ Форка, Т. и проч. Въ позднѣйшемъ декоративномъ искусствѣ Т.—любимые сюжеты; объ этомъ свидѣлствуютъ вазовая живопись, фрески, мозаикъ, серебряная утварь, рельефы изъ терракоты, саркофаги и проч. Ср. Escher, «Triton und seine Bekämpfung durch Heracles»; Dressler, «Triton und die Tritonen» (гимназич. программа, Вурденъ, 1892); Preller, «Griechische Mythologie» (I т., 4 изд., стр. 598 и сл., Б., 1894).

**Тритонъ**—интервалъ, заключающій въ себѣ три пѣлхы тона. Т. называется тоже чрезмѣрной квартой. Какъ диссонирующій интервалъ, требуетъ разрѣшенія (см. Разрѣшеніе).

**Тритоны** или *уколы*—хвостатыя амфибии сем. саламандровыхъ, отличающіяся у большинства сдвоеннымъ съ боковъ хвостомъ (въ связи съ приспособленіемъ къ плаванію) и отсутствіемъ околорушнихъ кожныхъ железъ, столь развитыхъ у саламандръ. Ноги пятипалыя—заднія и четырехпалыя—переднія; на

спинѣ и хвостѣ имѣется кожистый гребень, особенно сильно развитый у самцовъ весной, во время спариванія. На шеѣ имѣются два ряда (расходящихся къзади или параллельныхъ) мелкихъ зубовъ. У *Molge* (s. Triton) *taeniata* эти ряды параллельны, у *M. cristata*—расходятся къзади. Спинной гребень у перваго непрерывный, у втораго прерванъ какъ разъ надъ заднимъ проходомъ. Оба вида распространены въ Европѣ и Россіи. Въ Зал. Европѣ обыкновенны также *M. alpestris* и *palmeta*, а всего насчитываютъ болѣе 20 видовъ Т., живущихъ въ Европѣ, Азій (кромя южной), Сѣв. Америкѣ и Сѣв. Африкѣ. Сѣв. африканскій *M. Waltii*, прежде составившій особый родъ, не имѣетъ гребня и на спинѣ имѣетъ съ каждой стороны рядъ роговыхъ бугорковъ, въ которые упираются концы реберъ, часто прорывающіе кожу и выступающіеся наружу. Время спариванія Т. проводятъ всегда въ водѣ, а въ остальное время могутъ жить на сушѣ. Плаваютъ хорошо, ходятъ по сушѣ плохо, но могутъ бѣгать по дну. Зимуютъ подъ камнями, въ норкахъ или незамерзающихъ ключахъ и обладаютъ способностью, замерзая, потомъ оттаивать и оживать. Всѣ являются хищниками и питаются насекомыми, червями, лягушечьей икрой и т. п. Для нѣкоторыхъ видовъ Целлеръ доказалъ, что у нихъ самецъ прикрѣпляетъ пакеты сѣмени ко дну луки, а самка, найдя пакетъ, отдѣляетъ комокъ сѣмени, окруженнаго студнемъ, и забираетъ его себѣ въ клоаку. Всетаки у Т. наблюдаются любовныя игры при спариваніи. Яйца окружены студенистымъ чехликомъ и откладываются въ воду, а на 13-й день (при нормальныхъ условіяхъ) выходятъ головастикъ, который черезъ три мѣсяца достигаетъ взрослого состоянія. Нѣкоторые виды, а именно *M. alpestris*, *cristata*, *palmeta* и *taeniata*, представляютъ явленіе неотенія; какъ назвалъ Кольманъ это открытое еще Шрейберсомъ и Филиппи явленіе, состоящее въ томъ, что животное достигаетъ половой зрѣлости, сохраняя нѣкоторыя личиночныя черты. Явленіе это можетъ быть вызвано искусственно при плохомъ питаніи головастиковъ и вообще при ухудшенныхъ условіяхъ освѣщенія, температуры, а равно и пораненіи головастиковъ. Иногда эти условія вмѣсто задержки ускоряютъ процессъ развитія и получаютъ половозрѣлыя особи малаго роста, иногда сохраняющія окраску головастиковъ, иногда жаберное дыханіе и т. п. Лейдигъ замѣтилъ, что во время размноженія Т., прибрѣгающіе кромѣ большой величины гребня и брачную окраску, способны мѣнять цвѣтъ въ зависимости отъ температуры и возбужденія. При холодной температурѣ и испугѣ Т. блѣднѣютъ. Черезъ нѣсколько дней послѣ спариванія Т. линяютъ, сбрасывая съ себя роговую кожу лапами и сбрасывая ее движеніями туловища. Другіе Т. часто сбрасываютъ эту кожу и потомъ съ трудомъ могутъ отъ нея освободиться, такъ какъ она не деривается. При внезапномъ прикосновеніи Т. издаютъ звукъ, похожій на кваканье. Въ неволѣ содержатся легко и охотно ѣдятъ дождевыхъ червей, муравьиныя яйца и т. п. Об-

ладають способностью регенерировать хвостъ, конечности и глаза, при чемъ Брюменбахъ удаляя  $\frac{1}{2}$  глаза и оставшаяся  $\frac{1}{2}$  регенерировала весь глазъ.

*В. Шиммевич.*

**Тритто** (Джакомо Tritto) — итальянскій композиторъ (1732—1824). Написалъ 45 оперъ, много сочиненій для церкви. Изъ теоретическихъ произведеній его извѣстны: «Partimenti e regole generali per conoscere qual numerica dar si deve ai vari movimenti del basso» (Миланъ, 1821) и «Scuola di contrapunto ossia Teoria musicale» (1823).

*Н. С.*

**Триттель** (Карлъ Генриховичъ) — терапевтъ, род. въ 1842 г., образование получилъ въ кievской 1-й гимназiи и на медицинскомъ факультетѣ университета св. Владимiра, гдѣ и окончилъ курсъ въ 1864 г. Въ 1868 г. назначенъ ординаторомъ терапевтической клиники, въ 1872 г. удостоенъ степени доктора медицины за диссертацию: «О нервахъ слизистой оболочки желудка» (Кievъ). Въ 1878—79 гг. завѣдывалъ терапевтическою госпитальною клинкою; въ 1879 г. назначенъ экстраординар. проф. по кафедрѣ частной патологии и терапии съ госпитальною клинкою при унив. св. Владимiра, а съ 1885 г. — ордин. проф., тамъ же. Т. кромѣ докторской диссертации, напечаталъ: «Vorläufige Mittheilung über die Endigung der Nerven in der Schleimhaut des Magens» («Centrab. f. die med. Wiss.», 1870), «Объ измѣненiи периферическихъ нервовъ подъ влiяніемъ механическаго раздраженiя»; «Патолого-анатомическія измѣненiя при столбнякѣ а frigore»; «Untersuchung des N. ischiadicus, tibialis und cutaneus posterior bei combinirter Erkrankung der Rückenmarkstränge» («Arch. f. Psychiatrie», т. VIII, 1878).

**Трибазія** (Triphasia Louv.) — родовое названіе растеній изъ сем. рутовыхъ. Извѣстенъ только одинъ видъ: *T. Angantiola Louv.* (или *T. trifoliata DC.*), дико растущій въ Персидеи Индiи и во многихъ тропическихъ странахъ, часто разводимый ради душистыхъ цвѣтковъ и вкусныхъ, сладкихъ плодовъ. Это — голый, вѣчно-зеленый кустарникъ съ зелеными вѣтвями; листья у него коротко-черешковые, кожистые, тройчатые; средней листокъ болѣе крупный, продолговатый. при основанiи клиновидный, боковые листки мелкіе, косялицевидные. Въ пазухѣ листьевъ развиты прямые, одиночныя или парныя колочки. Мелкіе бѣлые цвѣтки сидятъ по одному или по три въ пазухѣ листьевъ. Чашочка чашевидная о 3—4 зубчикахъ; вѣнчикъ о 3—4 линейнопродолговатыхъ лепесткахъ; тычинокъ шесть; пестикъ съ верхнею трехъ или одногубидною, трехъ или односѣмянною завязью, короткимъ столбикомъ и трехраздѣльнымъ рыльцемъ; плодъ — маленькая, яйцевидная ягода.

*С. Р.*

**Трифановскiй** (Дмитрій Семеновичъ) — врачъ-гомеопатъ, род. въ 1843 г.; окончилъ курсъ въ московскомъ унив., въ 1875 г. получилъ степень доктора медицины. Кромѣ докторской диссертации «О химическомъ составѣ человѣческой желчи», напечат.: «Проектъ организаціи врачебной помощи въ Россiи» (М., 1882), «Наша общеобразовательная школа», (М., 1891).

**Трифанъ** (сподуменъ, гидденитъ) — минералъ изъ группы авгита (см.).

**Трифениламинъ** ( $C_6H_5)_3N$ . — Это химическое соединеніе принадлежитъ къ классу аминовъ и его, слѣд., можно разсматривать, какъ аммиакъ  $NH_3$ , въ которомъ всѣ водороды замѣщены бензольными остатками (фенилами)  $C_6H_5$ . Получается Т. нагрѣваніемъ бромбензола съ натрiй-дифениламиноиъ:  $C_6H_5Br + (C_6H_5)_2N.Na = (C_6H_5)_3N + NaBr$ . Т. кристаллизуется изъ эвора въ формѣ большихъ таблицъ, плавающихъ при  $127^\circ$  и перегоняющихся безъ разложенія. По своимъ химическимъ свойствамъ, онъ долженъ былъ бы поминать жирные третичные амины; но такъ какъ фенильные группы имѣютъ скорѣе отрицательный характеръ въ сравненiи съ жирными углеводородными радикалами, то при замѣщенiи ими водородовъ аммиака основной характеръ соединенiя совершенно утрачивается и Т. представляетъ совершенно индифферентное тѣло, не образующее солей даже съ крѣпкими кислотами (ср. Дифениламинъ). Характерно, что Т. въ крѣпкой сѣрной кислотѣ растворяется съ фиолетовымъ цвѣтомъ, переходящимъ затѣмъ въ темнозеленый.

*Д. Х. А.*

**Трифенилкарбиноль** — см. Спирты.

**Трифенилметанъ** — см. Углеводороды ароматическіе.

**Трифенилуксусная кислота** — см. Фенилуксусныя кислоты.

**Трифениль** — пропiонфенилфенетидиль — большія бѣлыя таблочки, легко растворяются въ алкоголѣ, плавятся при  $120—121^\circ$  Ц. Препараты, какъ показываютъ довольно многочисленныя наблюденiя, можетъ считаться хорошиимъ жаропонижающимъ и противовоспалитическимъ средствомъ. Назначается при инфлуэнцѣ, рожистомъ заболѣванiи и другихъ лихорадочныхъ процессахъ по 0,5—0,6, при чемъ температура понижается иногда на  $2—3^\circ$  Ц. Для прекращенiя боли при ревматическихъ заболѣванiяхъ приходится назначать нѣсколько большiя дозы.

*Д. К.*

**Трифила** — минералъ ромбической системы. Отношеніе осей 0,4348: 1: 0,5266. Кристаллы обыкновенно очень рѣдки. Спайность параллельно (001) очень совершенная, (010) менѣе совершенная, (110) слабо выраженная. Изломъ неровный или раковистый. Тверд. 4,5—5. Удѣлн. вѣсъ 3,42—3,56. Окраска бѣзаетъ почти во всѣ цвѣта, обыкновенно зеленоватого-сѣрый. Прозраченъ или просвѣчиваетъ. Оптически положительъ. Растворимъ въ соляной кислотѣ. Съ содою на платиновой пластинкѣ даетъ реакцію на марганецъ, а съ бурои на желѣзо. Химическій составъ  $PO_4 (Fe, Mn) Li$ . Встрѣчается въ Боденмайстѣ въ Баварiи, Графтонѣ въ Нью-Гемпширѣ.

**Трифилля** (Triphylia, Triphylia) — въ древности южная часть Элиды, въ Пелопоннесѣ. По преданiю, получила названіе по имени сына Аркада — Трифила; но въ дѣйствительности это названіе указываеъ на слияніе трехъ племенъ (трѣхъ φυλαί), политическимъ центромъ которыхъ считался храмъ Посейдона въ Самикѣ. Древнѣйшее населеніе Т. составляли эпейцы, парореаты и кавконы. Послѣдніе были въ

тѣснены изъ страны минйцами, которые вмѣстѣ съ эпейцами и аркадянами (или эпейцами) образовали тройное по составу население Т. Со времени послѣднихъ македонскихъ войнъ имя Т. болѣе не упоминается.

*Н. О.*

**Трифиллий**—св., епископъ гор. Левкусиа на о-вѣ Кипрѣ, живъ при святителѣ Спиридонѣ и былъ его ученикомъ. Т. скончался около 370 г. При нападеніи на Кипръ сарацинъ около 640 г., мощи Т. частью обгорѣли, но сохранившаяся глава и доселѣ хранится въ никосійской греческой церкви. Память 13 июня.

**Трифидоръ** (Трифидорусъ)—греческій грамматикъ и поэтъ V или VI в. до Р. Хр. Род. въ Египтѣ. Написалъ нѣсколько поэмъ, изъ которыхъ до насъ дошла только *Πιστολόγιος* (изд. Wernicke 1819 и Köchly 1850).

**Трифковичъ** (Коста)—сербскій писатель (1843—75). Писалъ главнымъ образомъ для театра: «Мило за драго», «Французско-прусскіе ратъ», «Шола вина пола воде», «Младост Доситица Обрадовича», «Честитамъ», «На Бадви Данъ», «Школки надзорникъ», «Тера оппозицію», «Миша», «Избирачица», «Ни бригеша», «Лубавно писмо». Т. писалъ и стихи («Мрнарска вјера»), и повѣсти («Свѣено Језъ», «Иванѣин гробъ», «Млетайке тамнице»), не лишеныя юмора, иногда наивнаго, но не сантиментальнаго. См. «Српска кн. Задруга», кн. 5, 1893 (М. Савић) и «Стражлово», 1887 (М. Дмитричевъ).

**Трифоль** (*Menyanthes trifoliata* L.)—многолѣтнее травянистое растение изъ сем. горечавковыхъ, растущее по сырмъ болотистымъ мѣстамъ, по всей Россіи, Европѣ, Азій и Сѣв. Америкѣ. Стебель ползучій, голый, съ длинночерешковыми тройчатыми листьями. Розовые дѣтки собраны кистью на верхушкѣ стебля. Цвѣтокъ правильный, обоеполюй; чашечка пятираздѣльная, вѣнчикъ ворончатый, о пяти бархатистыхъ соцветіяхъ долекъ; тычинокъ пять; пестикъ съ нитевиднымъ столбикомъ, двулопастнымъ рыльцемъ и съ верхнею одногнѣздою, многосѣмянною завязью; плодъ—двустворчатая шарообразная коробочка. Въ народной медицинѣ Т. употребляется отъ многихъ болѣзней: лихорадки, чахотки и пр. *С. Р.*

**Трифониусъ**—рим. юристъ, современникъ Папиніана, былъ членомъ совѣта при имп. Северѣ, ученикъ Сцеволы. Изъ Дигестъ известны отрывки изъ его трудовъ: «*Notae*» къ сочиненіямъ Сцеволы и 21 книга «*Disputationes*», написанная въ 211—212 гг. Кромѣ отрывковъ изъ сочиненій Сервія, Сабина, Юліана, Марцелла и Сцеволы, въ этихъ «*Disputationes*» дается обсужденіе и случаи въ изъ собственной практики Т. Въ Дигестъ принято много отрывковъ изъ Т. въ подлинныхъ выраженіяхъ; они собраны у Лелѣя, въ его «*Polyngenesia juris civilis*».

**Трифонова-Мулянская** мужская пустынь, нынѣ дер. Усть-Мулы—Пермской губ. и уѣзда, въ 13 вер. отъ Перми, при рч. Мулянкѣ, близъ впаденія ея въ Каму. Здѣсь подвизался препод. Трифонъ, основатель Т. м-ря въ Вяткѣ и проповѣдывалъ христіанство остякамъ и вогулямъ.

**Трифоновъ** (Порфирій Алексѣевичъ, 1844—1896)—музыкальный критикъ, воспитывался въ артиллерійскомъ училищѣ и затѣмъ поступилъ въ артиллерійскую академію; въ 1860-хъ годахъ оставилъ военную службу. Т. сотрудничалъ въ «СПб. Вѣдомостяхъ», въ періодъ редакціи В. Ѳ. Корша, въ «Заграничномъ Вѣстникѣ», «Молвѣ» и «Порядкѣ», гдѣ велъ критическій музыкальный отдѣлъ. Во время войны съ Турціей 1877 г. онъ былъ на театрѣ войны, какъ корреспондентъ «СПб. Вѣдомостей». Въ «Вѣстникѣ Европы» Т. помѣщалъ статьи о Вагнерѣ, Листѣ, Берлиозѣ, Шуманѣ, Шопенѣ, Глинкѣ, Даргомыжскомъ, Мусоргскомъ, Бородинѣ, Римскомъ-Корсаковѣ; неоконченными остались «Очерки исторіи русской музыки» и статья о Кюи.

**Трифоновъ-Успенскій-Чусовской**, мужской м-рь, нынѣ село Чусовское-Успенское—Пермской губ. и уѣзда, въ 81 вер. отъ Перми, на правомъ берегу р. Камы. Основанъ во второй половинѣ XVI стол. преп. Трифономъ, основателемъ Трифоновъ м-ря въ Вяткѣ, поселившимся среди язычниковъ на горѣ, которая считалась тогда обитаемымъ злого духа и на которую никто не осмѣливался входить. Около 1580 г. препод. долженъ былъ оставить м-рь, препоручивъ его ученику своему, Иоанну. Монастырь упраздненъ въ 1764 г.

**Трифоновъ-Успенскій-Хлыновскій**, мужской, 2 класса (съ 1764 г.) м-рь—въ городѣ Вяткѣ. Основанъ въ 1580 г. препод. Трифономъ. Въ Успенскомъ храмѣ покоятся подъ спудомъ мощи основателя и препод. Прокопія, Христа ради юродиваго. Въ м-рѣ сохранились желѣзные вериги препод. Трифона вѣсомъ 8 $\frac{3}{4}$  фн. и его деревянный посохъ, употребляемый при службахъ.

**Трифонъ**—св. мученикъ, уроженецъ фригійскій, сначала пасъ гусей. Еще въ отрочествѣ былъ удостоенъ дара исцѣленій и пользовался имъ для распространенія вѣры Христовой между язычниками. За нежеланіе отречься отъ Христа и принести жертву богамъ правитель восточной провинціи Акилинъ подвергъ Т. разнымъ мученіямъ. Отправившись на охоту, Акилинъ велѣлъ вести за собою Т., привязаннаго къ коню; подошвы ногъ Т., вслѣдствіе голоденія, расторгались и пальцы на ногахъ отрывались, будучи попираемы копытами коней. Возвратившись, спустя нѣсколько дней, въ Никою изъ путешествія въ другіе города и вида непоколебимости Т. въ вѣрѣ, Акилинъ приказалъ въ ноги Т. вбить гвозди и водить по улицамъ. Когда-же и эта пытка не отвратила исповѣдника, Акилинъ велѣлъ повѣсить Т. на деревѣ и послѣ бичеванія опалить бока свѣчами. Наконецъ, онъ былъ обезглавленъ. Тѣло Т. никеескіе христіане хотѣли похоронить у себя, по Т. въ видѣніи велѣлъ перевести тѣло свое въ селеніе Камисадъ, мѣсто своего рожденія. Т. пострадалъ при Деци, въ 250 г. Память его православная церковь празднуетъ 1 февраля, а католическая 10 ноября. Въ Царьградѣ во имя св. Т. были двѣ церкви: одна построена Юстиніаномъ I, другая—Юстиніаномъ II.

**Трифонъ** — св., патриарх константинопольскій, возведенъ на патриаршество имп. Романомъ въ 928 г., а въ 931 г. Романъ низложилъ его, чтобы доставить престолъ своему двадцатилѣтнему сыну Теофилаку. Т. возвратился въ монастырь и тамъ скончался въ 933 г. Похороненъ въ Софійскомъ соборѣ съ прочими патриархами. Память 19 апрѣля.

**Трифонъ** (въ мѣрѣ Трофимъ) *Вятскій* — преподобный, просвѣтитель пермскихъ вогуловъ и остяковъ, постриженникъ Пыскорскаго монастыря. Проповѣдья Христа, онъ дошелъ до мѣста нынѣшней Перми, гдѣ сожегъ дерево, около котораго происходили язычскія моленія. Язычники едва не убили его за это, но многие, видя, что сами боги не наказали его, стали креститься; крестились даже семейства остякаго и вогульскаго князей. Потомъ Т. основалъ на р. Чусовой Троицкій монастырь, гдѣ и жилъ 9 лѣтъ, продолжая свою проповѣдь до тѣхъ поръ, пока его не прогнали сосѣдніе жители за неосторожно произведенный имъ дѣсной пожаръ. Послѣ этого онъ ушелъ въ Вятку, гдѣ основалъ Успенскій монастырь (1580), но по неудовольствію братіи на его строгость скоро удалился и отсюда. Съ тѣхъ поръ онъ велъ долгую странническую жизнь, проповѣдая христіанство по берегамъ Камы и Вятки. Уже въ глубокой старости Т. снова возвратился въ свою вятскую обитель, гдѣ и скончался въ 1612 г. Трудами Т. значительно подвинуто было христіанское просвѣщеніе края, хотя язычество и не было вполнѣ искоренено. Мощи Т. почиваютъ подъ спудомъ въ вятскомъ Успенскомъ м-рѣ. Память 8 октября.

**Трифонъ** (въ мѣрѣ Митрофанъ) *Печенскій* — препод., просвѣтитель лопарей, обитавшихъ близъ Нордкапа, по рѣкѣ Печенгѣ. Сынъ священника гор. Торжка, Новгородской обл. Т. рано почувствовалъ стремленіе къ удивительной жизни. Получивъ во время молитвы призваніе къ проповѣднической дѣятельности, Т. отправился на дальній сѣверъ. Нѣсколько лѣтъ онъ боролся съ язычскими кетунами, нѣсколько разъ подвергался отъ язычничковъ побоямъ, прятался въ горахъ отъ явной смерти, но своєю ревностью преодолѣлъ всѣ препятствія и успѣлъ многихъ расположить къ христіанству. Просвѣтивъ множество лопарей на р. Печенгѣ и Пазрекѣ, Т. сходилъ въ Новгородъ, получалъ отъ новгородскаго владыки Макарія грамоту для построенія храма, привелъ съ собою оттуда мастеровъ и построилъ храмъ на р. Печенгѣ во имя св. Троицы. Въ Колѣ Т. намѣлъ иеромонаха Ілію, который освятилъ храмъ, открылъ въ немъ богослуженіе, а самого Т. постригъ въ монашество (около 1532 г.). При церкви устроенъ былъ монастырь во имя св. Троицы, который, по просьбѣ Т., надѣленъ былъ царемъ колоколами, церковною утварью и разнаго рода вотчинами, рыбными ловлями и другими угодьями. До самой смерти Т. трудился надъ обращеніемъ лопарей; онъ скончался въ глубокой старости въ 1583 г. Мощи Т. почиваютъ подъ спудомъ. Память Т. 1 февраля и 15 декабря. См. Н. Θ. Корольковъ, «Сказаніе о препод. Т., печенгскомъ чудотворцѣ, просвѣтителѣ ло-

парей и объ основанной имъ обители» (изд. 2, СПб., 1899).

**Трифонъ** (Τρυφῶν, Τρίφων): 1) подководецъ спрійскаго царя Александра I Баласа (150 — 146 до Р. Хр.), настоящее имя его Диодотъ. Вскорѣ послѣ воцаренія Димитрія II Никатора (въ 145 г.), онъ привезъ изъ Аравіи двухлѣтняго Антіоха, сына Александра I Баласа, и, поддерживаемый приверженцами послѣдняго, выставилъ младенца претендентомъ на царскій престолъ, подъ именемъ Антіоха VI. Въслѣдствіе ненависти, съ которою относились къ Димитрію его войска, Т. добился цѣли и вытѣснилъ своего противника въ предѣлы Киликии. При содѣйствіи Маккавея Іонаана и Симона, молодому царю удалось въ продолженіе нѣкотораго времени удержать въ своихъ рукахъ большую часть Палестины и Сиріи. Между тѣмъ Трифонъ задумалъ самъ овладѣть треномъ Сиріи. Обезвѣнивъ себѣ содѣйствіе своихъ соотечественниковъ — арамейцевъ и устранивъ главныхъ помощниковъ молодого царя, онъ, послѣ нерѣшительной войны съ Симономъ, взялъ въ плѣнъ Димитрія и черезъ подкупленныхъ врачей умертвилъ десятилѣтняго Антіоха (137). Желая пріобрѣсти поддержку римлянъ, Т. отправилъ въ Римъ богатые дары, но сенатъ отказался признать его царемъ, негодуя на злодѣйскую расправу съ юнымъ Антіохомъ и вмѣстѣ съ тѣмъ рассчитывая въ скоромъ времени сдѣлать Сирію римскою провинціей. Тѣмъ временемъ Антіохъ VII Сидетъ, братъ Димитрія, поддерживаемый римлянами, занявъ свои притязанія на сирійскій тронъ и побѣдилъ Т., который вскорѣ бѣжалъ въ Амаею, гдѣ и кончилъ жизнь въ 134 г. 2) Придворный брадобрѣй Ирода Великаго. Какъ виновникъ интригъ, которымъ была обставлена трагическая исторія разрыва между Иродомъ и его сыновьями, Аристобуломъ и Александромъ, Т. навлекъ на себя негодованіе народа и заплатилъ жизнью. 3) Сынъ Аммонія изъ Александра, греческій грамматикъ эпохи Августа, младшій современникъ Дидами, авторъ многихъ сочиненій по діалектологіи писателей и племенъ, по грамматикѣ, по лексикологіи, вообще по языку. Отрывки изъ его сочиненій объ измѣненіяхъ словъ (περί παθῶν), о придыханіяхъ (περί πνευμάτων), о грамматикѣ (τεχνη γραμματικῆ), найденные недавно на одномъ изъ египетскихъ папирусовъ, изданы Кеініономъ въ его «Classical texts from papyri», Л., 1891). Остальные отрывки издалъ von Velsen (Б., 1853); дополненія къ нимъ далъ Schwabe въ изданіи отрывковъ Элія Діонисія и Павзанія (Лпц., 1890). 4) Вождь возставшихъ въ 104 г. сицилійскихъ невольничковъ, подлинное имя котораго было Сальвій. Онъ укрѣпился близъ Леонтинъ и сперва успѣшно боролся съ отрядами претора Нервы. Вскорѣ съ нимъ соединился другой «царь» невольнической громады, киликійцъ Аеліоніонъ, который, однако, предоставилъ главную команду Т. Укрѣпившись въ Триокалѣ, Т. окружилъ себя придворнымъ штатомъ и блестящемъ царской обстановкѣ и вскорѣ собралъ подъ свои знамена массу повстанцевъ. Въ 103 г. римляне послали въ Сицилію пре-

тора Л. Лициня Лукулла (отца), который разбил войско мятежников, но не могъ взять Триокала. Его замѣстителю Квинту Сервилю это также не удалось. Наконецъ, мятежъ принялъ столь угрожающіе размѣры, что въ Сицилию, въ 101 г., былъ посланъ съ регулярною арміею консулъ Маній Аквилій: но незадолго до прибытія послѣдняго Т. умеръ.

Н. О.

**Трифонъ** (Typhon) — одинъ изъ предводителей невольниковъ, возставшихъ въ Сициліи въ концѣ II в. до Р. Хр. Въ 103 г. былъ разбитъ преторомъ Л. Лицинемъ Лукулломъ, отцомъ знаменитаго Лукулла.

**Трифониъ** или *ксилогранонъ* — инструментъ, состоящій изъ деревянныхъ палочекъ, издающихъ звукъ отъ тренія ругами, на которыхъ играющій надѣвалъ перчатки, натертыя колофоніемъ. Высоніе звуки Т. напоминали звуки флейты, низкіе — виолончели. Т. изобрѣтенъ Вейднеромъ въ 1810 г. Особого распространенія онъ не получилъ.

Н. С.

**Трифоній** — см. Романское искусство (т. XXVII, стр. 52) и Готическое искусство (т. IX, стр. 429).

**Трифонъ** (грамм., отъ греч. *три*—три и *φώνος* звукъ, тонъ) — грамматич. терминъ, обозначающій сравнительно рѣдкія сочетанія трехъ гласныхъ звуковъ въ одинъ слогъ. Естественнымъ образомъ въ такомъ сочетаніи слоговымъ звукомъ можетъ быть только одинъ гласный, остальные же два играютъ роль консонантовъ. Сообразно съ дѣленіемъ дифтонговъ (см.) на «восходящіе» и «падающіе», принятымъ у фонетиковъ, можно различать и разные виды Т. У разныхъ изслѣдователей, однако, терминъ Т. примѣняется различно. Такъ, нѣкоторые ученые не считаютъ настоящими Т. такія сочетанія гласныхъ, какъ *iei*, *ieu*, свойственные нѣкоторымъ романскимъ языкамъ. Поскольку такія сочетанія являлись односложными, ихъ можно было бы причислить къ Т. и, по аналогіи къ «восходящимъ» и «падающимъ» дифтонгамъ, называть «восходяще-падающими» Т. Встрѣчаются изрѣдка и сплошь «падающіе» Т. При нихъ сочетаніе начинается слоговымъ гласнымъ, за которымъ уже слѣдуютъ два остальныхъ гласныхъ въ роли согласныхъ или консонантовъ («неслоговыхъ звуковъ»). Довольно рѣдкимъ образчикомъ такого «падающаго» Т. можетъ служить сочетаніе «*oei*» въ швейцарскомъ *blüoiejae* = нѣм. *blühen*. Ср. Stevers, «Phonetik» (4 изд., Лпц., 1893, § 399).

С. Б.—ч.

**Трихальцитъ**—рѣдкій минералъ, кристаллографической характеристикъ которого еще не изученъ, химич. составъ:  $[AsO_4]^{3-}Cu^{2+} \cdot 3H_2O$ . Тверд. 2,5. Цвѣтъ зеленый. Встрѣчается въ нѣкоторыхъ кояхъ Урала.

**Трихина** (*Trichina spiralis*)—родъ круглыхъ червей (*Nematodes*), паразитирующій въ мышцахъ (мускульная Т.) и кишечникѣ (пищечная Т.) нѣкоторыхъ домашнихъ животныхъ (свиней, крысъ, мышей, кролика, кошки и др.) и человека. Подробности см. Глисты (т. VIII, стр. 879—880, табл. II, фиг. 29).

**Трихинозъ**—болѣзнь свиней, передающаяся человѣку, вызывается нитеобразной,

круглой глистой, изъ подсемейства *Trichinidae*, *трихиной*, (см. VIII, 879). Трихинозъ долгое время оставался неизученнымъ и только въ началѣ 1860 г. Ценкеръ и Вирховъ установили естественную исторію трихины и объяснили причину таинственныхъ эпидемій, вспыхивавшихъ то здѣсь, то тамъ и выражавшихся ревматическими болями или состояниемъ, близкимъ къ тифозному, при чемъ эпидеміи эти имѣли значительный процентъ смертности. Въ настоящее время Т. отнесенъ къ разряду весьма опасныхъ болѣзней, потребовавшей особыхъ мѣропріятій въ законодательномъ порядкѣ, направленныхъ къ тщательному ветеринарно-санитарному надзору за свинобоянями и выпускаемымъ съ нихъ мясомъ въ различномъ видѣ, такъ какъ окончательно установленъ фактъ, что единственнымъ виновникомъ Т. человѣка является мясо свиней, пораженныхъ трихинами. Кромѣ человѣка и свиньи, Т. встрѣчаются въ громадномъ количествѣ у крысъ и мышей и этихъ-то подпольныхъ обитателей и считаютъ источниками зараженія Т. свиней, которыя, какъ извѣстно, охотно поѣдаютъ крысъ и мышей. Встрѣчаются Т. у собакъ, кошекъ: дикихъ кабановъ, лисицъ, куницъ, медвѣдей, хорьковъ, домашнихъ куръ, индѣекъ, а путемъ искусственного кормленія вызывали развитіе Т. у лошади, рогатаго скота, овецъ. Статистика относительно распространенія Т. среди свиней въ различныхъ странахъ выражается слѣдующими данными: въ Пруссіи въ 1876—82 гг. изъ 20 милл. изслѣдованныхъ свиней оказались трихинозными около 10000, въ 1890—3 гг. изъ 6 милл.—3000, т. е. приблизительно одна трихинозная на 2000; вообще же въ Германіи принимаютъ на 10000 свиней одну трихинозную; въ Америкѣ произведенныя въ послѣднее время изслѣдованія дали 4% трихинозныхъ, по крайней мѣрѣ импортируемая въ Германію американская ветчина въ 2—3% была поражена трихинами (максимумъ 8%); для Петербурга процентъ трихинозныхъ свиней колеблется между 0,16% и 1%, Москвы—0,6%, Киева—1:260, Стокгольма—1:266, Копенгагена—1:456, Галле—1:300, Шверина—1:550. Что касается данныхъ о зараженіи свиней Т. отъ поѣданія крысъ и мышей, то они являются не непосредственнымъ результатомъ наблюдений, а апіорными выводами; такъ Лейсерингъ нашелъ изъ 18 живодеренъ въ 14 трихинозныхъ крысъ, Франкъ изъ 77 крысъ, изловленныхъ въ живодерняхъ, нашелъ 9% трихинозныхъ, Геллеръ изъ 704 крысы, собранныхъ изъ различныхъ мѣстностей, нашелъ 8% трихинозныхъ; эти наблюденія и даютъ право предполагать тѣсную связь между Т. крысъ и свиней, хотя связь эта до настоящаго времени точно не установлена. Распознаваніе Т. у свиней при жизни обыкновенно невозможно, такъ какъ свиномъ совсѣмъ не характерны и ихъ нельзя отличить отъ признаковъ ревматизма, кишечнаго катарра, а въ стадіи инкасуаціи трихины совсѣмъ не вызывають болѣзненныхъ явленій (симптомы Т. человѣка см. т. VIII, стр. 879); у убитыхъ-же животныхъ обнаруженіе Т. крайне просто:

уже простымъ глазомъ можно различить въ мышцахъ, на тонкихъ сръзахъ, маленькія свѣтлыя точки, а микроскопированіе окончательно устанавливаетъ діагнозъ. Для микроскопирования лучше всего употреблять увеличеніе въ 40 разъ. По Остертагу, не всякое мясо, содержащее трихины, въ одинаковой степени вредно или опасно и приблизительно на 100 трихинозныхъ свиней приходится самое большое 4 случая заболѣванія Т. людей. Опасность трихинознаго мяса находится въ зависимости отъ количества трихинъ, отъ стадій развитія и жизнеспособности послѣднихъ и отъ вида мяса, въ которомъ оно принято; въ пищу. Зараженіе Т. возможно только вполнѣ сформированными трихинами, имѣющими капсулу, блуждающія же трихины не вызываютъ зараженія. Высушивание и солика убиваютъ трихинъ въ тонкихъ слояхъ мяса, по простѣншіи 6 недѣль, а въ болѣе толстыхъ — до 4 мѣсяцевъ; копченіе — сомнительное средство обеззараживанія трихинозной свинины, особенно въ толстыхъ слояхъ; лучшее средство для умерщвленія трихинъ — высокая температура, отъ 60 до 70°C. Исторія трихинозныхъ эпидемій, говоритъ Остертагъ, указываетъ, что послѣдніи обуславливаются исключительно употребленіемъ въ пищу сырого, плохо провареннаго или прожареннаго мяса; особенно часто наблюдается такое зараженіе въ прусскихъ провинціяхъ и въ кор. Саксоніи, гдѣ распространѣнъ обычай ѣсть сырое мясо или едва поджаренное, въ южной Германіи, наоборотъ, заболѣваніе Т. составляетъ большую рѣдкость, хотя и здѣсь попадаются въ продажѣ трихинозныя свиньи. Лейкартъ наблюдалъ въ Гетштатѣ эпидемію трихиноза и констатировалъ тотъ фактъ, что 43% умершихъ отъ Т. принадлежали къ любителямъ сырой свинины. Германское «Уложеніе о наказаніяхъ» запрещаетъ продажу трихинознаго мяса и на этотъ предметъ издано особое постановленіе, по которому не допускается къ продажѣ даже мало зараженная Т. свинина. Кромѣ того, въ Германіи строго производится изслѣдованіе свинины на трихинозъ; въ деревняхъ и селахъ правительствомъ содержится болѣе 18 тыс. микроскопистовъ, снабженныхъ казенными микроскопами; каждому изъ нихъ назначенъ известный районъ для дѣятельности и ни одинъ житель въ этомъ районѣ не имѣетъ права убить свинью, не заявивъ объ этомъ своему инспектору-микроскописту, который долженъ лично явиться на мѣсто убои, взять пробу, тутъ же сдѣлать изслѣдованіе и рѣшить, годно-ли мясо въ пищу. Въ Италіи и Франціи осматривается лишь привозное мясо; въ Парижѣ, гдѣ изслѣдуется только одна американская свинина, забракковано въ 1898 г. за 6 мѣсяцевъ 3630 пд. Въ Россіи нѣтъ общаго закона относительно Т., а имѣются только въ отдѣльныхъ городахъ обязательныя постановленія о микроскопическомъ осмотрѣ свинины какъ выпускаемой съ бойни, такъ и привозной, при чемъ трихинозное мясо подлежитъ уничтоженію согласно циркуляру мин. внутреннихъ дѣлъ; разрѣшается техническое использование туши послѣ приведенія ея въ

состояніе, негодное для пищи. Микроскопическія стащія существуютъ только при крупныхъ бойняхъ: въ Петербургѣ, Москвѣ, Кіевѣ, Одессѣ, Казани, Харьковѣ, Оренбургѣ, Ливаѣ и др. Нѣкакихъ мѣропріятій противъ Т. въ массѣ уйдныхъ городовъ, селъ и деревень, гдѣ убой скота въ большинствѣ случаевъ производится безъ всякаго ветеринарнаго осмотра, до сихъ поръ не принято. Не установленъ и обязательный осмотръ привозной свинины, даже въ столицѣ; между тѣмъ количество однихъ привозныхъ окороковъ въ Петербургѣ достигаетъ до милліона штукъ. Ср. Р. В. Антоновичъ, «Бойня съ санитарной точки зрѣнія»; Остертагъ, «Руководство по мясовѣдѣнію»; Фридригеръ и Френеръ, «Руководство къ част. патологіи и терапіи домашнихъ животнохъ». *Л. П.*

**Трихиноилъ**  $C_6O_8 + 8H_2O$  — представляетъ бѣлый нерастворимый кристалликъ, порошокъ, плавящійся при 95° съ выдѣленіемъ углекислоты. Т. интересенъ въ теоретическомъ отношеніи потому, что онъ является продуктомъ полного окисленія безъ разрыва связей гексаметиленнаго кольца и, получаясь изъ различныхъ ароматическихъ соединеній, устанавливаетъ тѣсную связь этихъ послѣднихъ съ производными гексаметиленна или гексагидробензола. Постепенный переходъ этотъ отъ фенола  $C_6H_5OH$  къ Т. былъ доказанъ Ницкимъ и Бенклизеромъ въ 1885 г. при изученіи ими продукта конденсаціи металлическаго калия съ окисью углерода, такъ наз. *карбонильнаго* (СОК), представляющаго калиевую соль гексаоксисбензола. Вышеуказанная генетическая связь бензола съ Т. доказывается слѣдующимъ рядомъ реакцій полученія этого послѣдняго изъ фенола  $C_6H_5OH$ . При дѣйствіи на водный растворъ фенола бертолетовой солью и соляной кислотой получается *хлораниль* или тетрахлорхинонъ  $C_6Cl_4O_2$ ; это вещество уже нужно размораживать, какъ производное дигидробензола. При обработкѣ азотистонатріевой солью хлораниль переходитъ въ витриановую кислоту  $C_6(NO_2)_2(OH)_2O_2$ , которая, въ свою очередь, при восстановленіи даетъ диамидотетраоксисбензолъ  $C_6(NH_2)_2(OH)_2O_2$ , окисляющійся на воздухѣ въ щелочномъ растворѣ въ диамиддиоксисхлораниль  $C_6(NH_2)_2(OH)_2O_2$ . Это соединеніе при кипяченіи съ соляной кислотой замѣщаетъ свои амидогруппы  $(NH_2)$  гидроксильными  $(OH)$  и переходитъ въ тетраоксисхинонъ  $C_6(OH)_4O_2$ , легко уже окисляющійся азотной кислотой въ Т. Обратнo, при осторожномъ восстановленіи Т. воднымъ растворомъ сѣрнистаго газа можно получить диоксидихиноилъ или родионовую кислоту  $C_6(OH)_2O_2$ , которую можно размораживать, какъ нестойкій въ условіяхъ образованія Т. промежуточный продуктъ между тетраоксисхинономъ и Т. Резюмируя этотъ переходъ въ неслѣдующій схемѣ:  
Феноль (окисбензолъ) . . . . .  $C_6H_5OH$   
Хинонъ (дикетодигидробензолъ) . . . . .  $C_6H_4O_2$   
Тетраоксисхинонъ . . . . .  $C_6(OH)_4O_2$   
Родионовая кислота (диоксететракетотетрагидробензолъ) . . . . .  $C_6(OH)_2O_2$   
Трихиноилъ (гексакетогексагидробензолъ) . . . . .  $C_6O_8$ .

легко замѣтить, что бензолныя производныя, содержащія гидроксилы, особенно легко переходятъ въ соединенія кетогидробензолныхъ рядовъ. Этотъ переходъ былъ давно извѣстенъ для хиноновъ (см.), которые получаютъ легче всего изъ *p*-диоксибензоловъ, но онъ стоялъ совершенно особнякомъ, и только Ничкій, въ вышеупомянутой работѣ, показалъ его общность при полученіи и др. кетогидроароматическихъ соединеній. Т. еще интересенъ и въ другомъ отношеніи: по теоріи А. Байера наибольшей прочностью изъ возможныхъ углеводородныхъ колецъ должно обладать кольцо, состоящее изъ пяти атомовъ н, слѣдовательно, возможно было ожидать въ соединеніяхъ, содержащихъ шестиатомное углеродистое кольцо, стремленіе перейти въ соединенія съ пятиатомнымъ кольцомъ. Въ действительности такіе переходы извѣстны, но всѣ они совершаются или весьма дѣльнымъ, непрямымъ путемъ, или при сравнительно высокой температурѣ, Т. же при простомъ уже нагреваніи съ водою до 90° терять  $\text{CO}_2$  и переходить въ крокововую кислоту:  $\text{C}_6\text{O}_6 + \text{H}_2\text{O} = \text{HO}_2\text{C}-\text{CO} = \text{HO}_2\text{C}-\text{CO} > \text{CO} + \text{CO}_2$ .

Д. Х. А.

**Трихиты**—черные непрозрачные кристаллы, имѣющіе форму прямыхъ палочекъ или изогнутые на подобіе волоса (откуда и самое названіе); встрѣчаются въ большемъ или меньшемъ количествѣ въ обсидианахъ и другихъ вулканическихъ стеклахъ, а также въ основной массѣ лавъ, богатыхъ стекломъ, т. е. обладающихъ такъ наз. витрофиоровою структурою.

**Трихогенныя клѣтки**—клѣтки въ кожѣ членистоногихъ (Arthropoda), дающія начало волосамъ, щипамъ и чешуйкамъ, которые часто находятся на поверхности тѣла различныхъ насекомыхъ, паукообразныхъ, ракообразныхъ и многоножекъ. Кожа членистоногихъ состоитъ изъ наружнаго твердаго хитинового слоя и внутренняго слоя, состоящаго изъ клѣтокъ и называемаго гиподермальнымъ слоемъ; нѣкоторые изъ клѣтокъ этого послѣдняго слоя и представляютъ изъ себя Т. клѣтки. Обыкновенно онѣ отличаются болѣе крупнымъ размѣромъ и часто неправильной формой по сравнению съ обыкновенными гиподермальными клѣтками. Т. клѣтки выдаются надъ гиподермой и находятся такимъ образомъ въ хитиновомъ слое, заканчиваясь волоскомъ или чешуйкой. Послѣ того какъ волоски развились, Т. клѣтки обыкновенно уменьшаются въ размѣрахъ и могутъ почти совершенно редуцироваться. М. Р.-К.

**Трихогитъ** или *трихогита*—часть полового аппарата красныхъ водорослей (см.) или багрянки (Rhodophyceae S. Florideae). Т. (см. Водоросль, фиг. 31 б) верхняя, удлиненная, волосковидная часть женскаго полового органа. Мужскія клѣтки—спермаціи—пристаютъ къ Т. и черезъ него проникаютъ въ нижнюю, вздутую часть женскаго полового органа. Т. считается образованіемъ, подобнымъ свѣтлону, воспринимающему пятну яйцеклѣтки другихъ водорослей. У простѣйшихъ крас-

ныхъ водорослей (Bangiales) Т. развитъ очень слабо или совсѣмъ отсутствуетъ, у другихъ же (Florideae) или представляетъ удлиненную часть женской клѣтки, или отдѣляется отъ нея нѣсколькими клѣтками, называемыми трихофорами.

Н. Г.

**Триходесмія** (Trichodesmium Ehrb.)—водоросль изъ отряда синезеленыхъ (см.), принадлежитъ къ сем. осциллярій (см.). Тѣло Т.—нити съ микроскопически малыми, равными клѣтками. Нѣсколько такихъ нитей обволакиваются тонкимъ слоемъ слизи и образуютъ хлопковидныя отдѣльности краснаго цвѣта. Т., встрѣчающіеся большою частью въ теплыхъ моряхъ, вблизи береговъ, плаваютъ на водной поверхности, гдѣ размножаются иногда въ такомъ количествѣ, что вызываютъ цвѣтеніе воды. Наиболее извѣстенъ пурпурово-красный Т. *erithraeum* Ehrb., встрѣчающійся въ громадномъ количествѣ въ Красномъ морѣ и окрашивающій воду этого моря въ красный цвѣтъ.

**Трихоноса**—микроскопическій одноклѣтный организмъ отряда жгутиковыхъ (Flagellata) класса биченосцевъ (Mastigophora); нѣкоторые виды паразитируютъ въ человѣкѣ. Подробности см. Биченосцы (т. IV, стр. 13, фиг. 20 и 21).

В. Ш.

**Трихопилія** (Trichopilia Lindl.)—родовое названіе растений изъ сем. орхидныхъ; извѣстны до 18 видовъ, дико растущихъ въ Южной и Центральной Америкѣ, а также въ Мексикѣ. Это—эпифитныя травы, развивающія большей частью сплюснутые воздушные клубни, одѣтые у основанія сухими листовыми влагалищами, а на верхушкѣ несущіе одинъ мясистый, прямостоящій листъ. Красные, крупные цвѣтки собраны по нѣскольку (или по одному) на короткомъ, безлистомъ стержнѣ, выходящемъ изъ основанія клубней; цвѣтокъ безъ шпорца; три наружныхъ листка околоцвѣтника и два боковыхъ внутреннихъ узкіе, почти равные, свободные, оттопыренные; губа своею нижнею частью (ноготкомъ) обвита вокругъ колонки, снабженной на верхушкѣ двумя ушками или зубчиками. Нѣкоторые виды Т. разводятся въ оранжереяхъ; таковы: Т. *suavis* Lindl., Т. *marginata* Henfr., Т. *tortilis* Lindl. и др.

С. Р.

**Трихоплаксъ**—своеобразный организмъ, состоящій на рубежѣ одноклѣтныхъ Protozoa и многоклѣтныхъ животныхъ Metazoa и представляющій какъ-бы переходную форму между этими двумя группами животныхъ. Т. найденъ въ 1883 г. Ф. Шульце (F. E. Schulze) въ морскомъ аквариумѣ и имѣетъ видъ небольшой пластинки до 1 мм. величины, лежащей по различнымъ предметамъ и безпрестанно мѣняющей наружную форму. На первый взглядъ Т. можно принять за амебу, но болѣе внимательное изслѣдованіе показываетъ, что Т. состоитъ изъ двухъ слоевъ клѣтокъ. На одной сторонѣ (спинной) клѣтки совершенно плоскія и снабжены рѣсничками, на другой сторонѣ (брюшной) клѣтки цилиндричны и также снабжены рѣсничками, но каждая клѣтка несетъ лишь одну рѣсничку. Между этими двумя слоями находится про-



межтучный слой—паренхима, похожий на соединительную ткань и содержащий различные включения. По мнѣнію нѣкоторыхъ ученыхъ Т. представляетъ регрессированную безкишечную турбеллярю (см.). Т. размножаются поперечнымъ дѣлениемъ на подобіе амѣбъ. Единственный видъ *Trichorhax adhaerens*. F. Schulze.

**Трихотилломанія**—неудержимое стремленіе къ вырыванію волосъ на собственномъ тѣлѣ, наблюдаемое иногда у душевно-больныхъ.

**Трихофоръ** или *трихофорный аппаратъ*—часть полового аппарата красныхъ водорослей (см.) или багряннокъ (*Rhodophyceae* s. *Florideae*). Т. рядъ кѣтовокъ, отдѣляющей нижнюю часть женскаго полового органа отъ уданной верхней—трихогина (см.).

**Трихоцефалъ** или *власоглавъ* (*Trichocephalus dispar*)—родъ круглыхъ червей (*Nematodes*), паразитирующій въ слѣпой кишкѣ человѣка. Подробности см. Глисты (т. VIII, стр. 879, табл. II, фиг. 27 и 28). В. III.

**Трихоцеты**—стрекательные аппараты, встрѣчающіяся у нѣкоторыхъ представителей биченосцевъ (*Mastigophora*) и рѣсничныхъ инфузорій и служащія имъ какъ органы защиты или нападенія. Т. залегаютъ въ эктоплазмѣ и имѣютъ видъ маленькихъ веретенообразныхъ палочекъ, которыя при дѣйствіи механическихъ, химическихъ или электрическихъ раздражителей выбрасываются наружу и принимаютъ форму длинныхъ нитей. См. Простейшія (т. XXV, стр. 495), также Рѣсничныя инфузоріи (т. XXVII, стр. 485—486, табл. I, фиг. 4, 8—9, 17—18, 23—24 *tr.*, табл. II, фиг. 19 А и В).

**Трихоэстезиометръ**—приборъ для опредѣленія такъ назыв. волосовой чувствительности. Подъ послѣдней разумѣется своеобразное ощущеніе, получаемое при нѣжномъ прикосновеніи къ волоскамъ, которыми покрыта почти вездѣ кожа нашего тѣла. Волосковая чувствительность отлична отъ чувствительности самой кожи, и требуетъ изслѣдованія такимъ приборомъ, который раздражаетъ лишь волосы и не прикасается къ кожѣ.

**Трихроизмъ**—см. Псеохроизмъ.

**Трицвѣтникъ** (*Viola tricolor* L.)—см. Фалка.

**Трицивиатинъ**—*cognomen* нѣсколькихъ консуловъ. 1) Спурий Лукрецій Т., римскій сенаторъ и городской префектъ при Тарквиніи Гордомъ, былъ въ 509 г. до Р. Хр. консуломъ, но умеръ скоро послѣ вступленія въ должность. Отецъ знаменитой Лукреціи.—2) Луцій Лукрецій Т. нанесъ вольскимъ поражение въ 462 г. до Р. Хр. Висоцѣдствіи (449) онъ, будучи консуломъ, выступилъ съ предложеніемъ уничтоженія децемвирата.—3) Луцій Лукрецій Флавій Т., въ 393 г. до Р. Хр. въ званіи консула разбилъ эквоовъ, а въ 391 г. воцарившись въ Этруріи, будучи консульскимъ трибуномъ, и подавъ голосъ противъ переселенія въ Вои въ 390 г. Консуломъ былъ 4 раза.

**Тришпрасъ** (санскр. *Tri-śiras*—трехглавый)—въ индійской мѣологіи довольно частое имя или эпитетъ: 1) въ ведахъ его носить трехголовый, шестиглазый сынъ Твашт-

ра (см.)—Вишваруна. Индра ненавидѣлъ его и отрубилъ ему всѣ три головы; 2) его же придаютъ олицетворенію лихорадки въ образѣ трехголового демона, головы котораго отвѣчаютъ тремъ состояніямъ жара, озноба и испаринъ. Такъ же называются: 3) Кувера, богъ богатства; 4) одинъ демонъ асура, убитый Вишну; 5) сынъ или другъ ракшаса Раваны, похитителя Ситы, умерщвленный Рамой при осадѣ города Ланки. С. Б.—ч.

**Тришана**—мст. Ковенской губ., Шавельскаго у., при р. Вирвитѣ. Жит. 2098; катол. црк., евр. молитвен. домъ, базары, почт. отд.

**Триштубхъ** (санскр. *Trishṭubh* отъ *tri*—три и *ṣṭubh*—восклицать, ликовать, пѣть)—имя древняго индійскаго одинадцатисложнаго стихотворнаго размѣра, по позднѣйшему преданію созданнаго Врахмой. Размѣромъ Т. написаны многіе ведійскіе гимны. Аналогичнымъ одинадцатисложнымъ размѣромъ написаны нѣкоторыя гатхи Авесты, что указываетъ на глубокую древность размѣра, возникшаго, очевидно, еще въ эпоху арийскаго или индо-иранскаго единства. С. Б.—ч.

**Тришула** (санскр. *Trīśūla*—трезубецъ)—въ индійской позднѣйшей мѣологіи трезубецъ Шивы. По повѣрью индусовъ онъ находится въ постоянномъ движеніи и подставитъ себя его удару значило-бы подвергнуть себя немедленной смерти. Движеніе его совершается въ различныхъ направленіяхъ по разнымъ днямъ недѣли; поэтому, по мнѣнію индусовъ, опасно двигаться въ западномъ направленіи по воскресеньямъ и пятницамъ, въ сѣверномъ по вторникамъ и средамъ, въ восточномъ по субботамъ и понедельникамъ и въ южномъ по четвергамъ. С. Б.—ч.

**Триэтилениль**—см. Амны.

**Триэтиленъ**  $C^3H^4(O.C^2H^3)^3$ —смѣшанный полый простой эфиръ глицерина и этилового спирта, получается при дѣйствіи натрія и іодистаго этила на такой же, но неполный эфиръ, диэтиленъ  $C^3H^4(OH)(O.C^2H^3)^2$ , въ свою очередь получаемый при дѣйствіи этилата натрія на диэтиленъ глицерина. Т. представляетъ безцвѣтную нерастворимую въ водѣ жидкость уд. вѣса 0,895 и съ темп. кип. 185°. Кромѣ упомянутаго уже *диэтилена*, кипящаго при 191°, назывстенъ также и *моноэтиленъ*  $C^3H^4(OH)^2(O.C^2H^3)$ , получаемый изъ монохлоргидрина глицерина и этилата натрія и кипящій при 225°—230°. Моноэтиленъ растворимъ въ водѣ, диэтиленъ—мало.

П. П. А.

**Триэтиленликоль** или *силикоэтиленовой стиръ*—см. Кремній.

**Триесты**—еретическая секта VI в., по ученію которой Богъ троиченъ по существу, три лица св. Троицы—три бога.

**Триада**—тайное общество въ Китаѣ: см. Тянь-ди-хой.

**Триада**—тоже, что трезвучіе. Консонирующее трезвучіе называется въ старинныхъ гармоническихъ трактатахъ *trias harmonica*, диссонирующее—*trias anarmonica*.

**Триадика** (*Triadica* Lour.)—секція рода *Sapium* R. Br., разматриваемая раньше какъ особый родъ изъ сем. молочайныхъ. Сюда относится *Sapium sebiferum* Roxb. (*Croton* s.

Л.), китайское сальное дерево. Сѣмена покрыты слоемъ сала, идущаго на приготовление свѣчъ и мыла. Родина—Китай и Японія, введено и разводится въ Индіи и вообще въ теплыхъ странахъ обоехъ полушарій.

**Триады въ цвѣтахъ**—см. Гармонія красокъ (VIII, 137).

**Триада** (τριάς). — Геродотъ сообщаетъ, что Лисургъ раздѣлялъ спартацкое войско на эномотіи, триады и сисситіи. Эти триады, о которыхъ кромѣ Геродота никто не упоминаетъ, очевидно, обозначали отрядъ, состоящій изъ 30 человѣкъ; а такъ какъ, по словамъ Плутарха, каждая сисситія состояла изъ 15 человѣкъ, то 2 сисситіи образовали одну Т. Въ эномотіяхъ, стало быть, слѣдуетъ видѣть высшую единицу. Однако, эти результаты не согласуются съ точными показаніями Фукидда и Ксенофонта. Последний сообщаетъ, что спартацкая пѣхота дѣлилась на 6 морь, каждая мора на 2 лоха, каждый лохъ на 4 пентекостіи и каждая пентекостія на 2 эномотіи. Пентекостіи—это отряды, состоящіе изъ 50 человѣкъ, а эномотіи являются подраздѣленіями пентекостій. Фукиддъ и Ксенофонтъ, правда, говорятъ о болѣе позднихъ временахъ (вторая половина V и начало IV в.), но такъ какъ свѣдѣнія Геродота о Спартѣ вообще не особенно точны, то показаніямъ его относительно организациі спартацкаго войска большого значенія придавать нельзя, тѣмъ болѣе, что спартацы, по возможности скрывали отъ чужестранцевъ все, что касалось военного дѣла.

А. Пр.

**Триалетскія горы** — представляютъ вост. часть хребта, который является самымъ сѣв. членомъ системы Мал. Кавказа и соединяется съ Главн. Кавказскимъ хр. посредствомъ Сурамскихъ горъ. Сѣв. окраина Мал. Кавказа, къ которой у верш. Цхалъ-цители (8374 фт.) примыкаетъ Сурамская цѣпь, тянется въ видѣ длиннаго (ок. 250 в.) хребта отъ Чернаго моря почти до г. Тифлиса. Хребтъ этотъ глубокимъ живописнымъ Боржомскимъ ущельемъ раздѣляется на двѣ части, изъ коихъ зап. носитъ названіе Аджаро-Ахалцхскихъ, а вост.—*Триалетскихъ горъ*. Т. горы, отдѣляя среднее теченіе р. Куры отъ бассейна верхняго Храма, поднимается своими вершинами (Кара-кая 9361 фт., Арджеванъ 9056 фт.) за предѣлы лѣсной полосы и постепенно повышается къ В, при чемъ послѣдніе контурфорсы его почти достигають Тифлиса. Длина хребта ок. 150 в.; перевалы черезъ него очень трудны и доступны лишь пѣшему и верховому движенію, кромѣ вост. части, гдѣ, на дорогѣ изъ Тифлиса въ Ахалцхъ, имѣется Коджорскій перевалъ въ 4330 фт., черезъ который ведетъ колесная дорога въ Манглизъ. Сѣверный склонъ Т. хр. покрытъ густыми хвойными и лиственными лѣсами, южный. прилегающій къ безлѣснымъ нагорьямъ Мал. Кавказа—лишенъ лѣсовъ, при чемъ подшва хр. съ этой стороны лежитъ на 2—3 тыс. фт. выше, чѣмъ съ С. Въ одно изъ ущелій (Атенское) хр. проведена отъ ст. Гори Закавказ. жел. дороги вѣтка узкоколейной жел. дороги, по которой вывозится разрабатываемый здѣсь лѣсъ.

М.

**Триаль** (Арманъ Trial) — французскій композиторъ (1771—1803). Уже семнадцати лѣтъ началъ писать комическія оперы, которыя ставились въ театрѣ «Favart» въ Парижѣ. Писалъ также романсы.

**Триаль** (Жанъ-Клодъ Trial)—композиторъ и скрипачъ (1732—1771), директоръ Большой Оперы въ Парижѣ. Написалъ вмѣстѣ съ Бергономъ и Гарнье нѣсколько оперъ, поставленныхъ въ Большой Парижской Оперѣ, а также нѣсколько увертюръ, кантатъ и произведеній для камерной музыки.

**Триамбана** (санскр. Tryptambaka отъ Tri = три и амбака—глазъ; трехглазый: 1) эпитеъ индійскаго бога Шивы, см. Трилочана; 2) имя одного изъ Рудра (мнеологическій прототипъ Шивы); 3) имя одного изъ двѣнадцати великихъ Линга (фаллическій символъ Шивы). Такъ какъ Шива несомнѣнно имѣетъ родственную связь съ ведійскимъ богомъ огня Агни, то предположеніе Barth'a («Les Religions de l'Inde», Пар., 1879), что въ эпитеѣ Т. скрывается намекъ на трехкратное рожденіе Агни, не лишено вѣроятія.

С. Б.—ч.

**Триангуляція** — см. Градусныя измѣренія.

**Триановъ** (Trianon) — названіе двухъ дворцовъ или, вѣрнѣе, двухъ павильоновъ въ Версальскомъ паркѣ. *Большой Т.* построенъ при Людовикѣ XIV для г-жи де-Ментенонъ архитекторомъ Мансаромъ въ напыщенномъ итальянскомъ вкусѣ того времени. Одноэтажный, съ высокою аттикою, онъ стоитъ на равной мѣстности и имѣетъ при себѣ садъ, первоначально устроенный Ленотромъ, но потомъ значительно измѣненный. Во время великой франц. революціи, этотъ дворецъ пришелъ въ запущеніе. Наполеонъ I приказалъ реставрировать его и иногда проводилъ въ немъ лѣтніе мѣсяцы. Здѣсь, 5 августа 1810 г., былъ подписанъ императоромъ, извѣстный подъ названіемъ «Триановскаго», декретъ о взыманіи 50%, пошлнны со стоимости, всѣхъ ввозимыхъ во Францію колониальныхъ товаровъ. По возвращеніи Бурбоновъ на французскій престолъ, Большой Т. нерѣдко служилъ лѣтнею резиденціею особъ королевской фамилии. *Малый Т.* — довольно простенькое четырехугольное зданіе, выстроенное въ 1773 г. архитекторомъ Габріелемъ для м-ше Дюбаррѣ. Затѣмъ онъ былъ любимымъ мѣстопробываніемъ кор. Маріи-Антуанетты, которая развела при немъ небольшой садъ. Въ этотъ садъ скрывалась за кустами, на берегу пруда, «Мельничья деревушка» — нѣсколько отлично меблированныхъ домиковъ въ родѣ крестьянскихъ, съ мельницею, амбаромъ и молочною фермою. Роль крестьянъ въ этомъ подобіи настоящей деревни порою принимали на себя передѣтые принцы и придворные; тутъ же устраивались дѣтскія игры. Въ продолженіе революціи Малый Т. былъ общественною столовою. Наполеонъ предоставлялъ его сперва своей сестрѣ Полиѣ Боргезе, а потомъ императрицѣ Маріи-Луизѣ. Ср. Lescure, «Les palais de T.» (П. 1867); Desjardins, «Le petit T.» (Версаль, 1885); Bosq, «Versailles et les T.» (П. 1887).

**Триарий** (Triarii)—особый разряд воинов въ составъ римскихъ легионовъ; въ каждомъ легионѣ было 600 Т. Вооруженіе ихъ—метательное копьё (pilum), впоследствии ударное копьё (hasta). Въ построеніи на 3 линіи (съ 339 г. до Р. Хр.) помывались въ третьемъ боевомъ ряду и вступали въ бой только тогда, когда hastati и principes не могли его докончить. Отсюда выраженіе «Res redit ad triarios» обозначаетъ крайне опасное положеніе.

**Триархія** (отъ греч. тріс—три и арху—власть)—господство трехъ.

**Триасовая система** или *trias*.—Отложеніями этой системы начинается второй крупный періодъ въ исторіи земли—такъ называемая мезозойская эра. Новѣйшія изслѣдованія показали, однако, что Т. система и по стратиграфическимъ условіямъ залеганія, и по характеру осадковъ, и по своей флорѣ и фаунѣ, составляетъ непосредственное продолженіе пермской системы, принадлежащей къ палеозойской эрѣ, съ одной стороны, а съ другой стороны связана переходными ярусами съ отложеніями слѣдующей во времени юрской системы, носящей уже вполне типичный мезозойскій характеръ. Тѣмъ не менѣе флора и фауна Т. періода представляютъ и свои весьма важныя особенности, оправдывающія его геологическую самостоятельность. Т. періодъ—это царство лабиринтодентовъ, достигшихъ въ немъ громаднаго развитія и скоро угасшихъ; въ немъ появляются въ значительномъ количествѣ настоящіе аммониты, первыя древнѣйшія млекопитающія изъ отряда сумчатыхъ, а также длиннохвостые раки. Растительности Т. періода характеризуется преобладаніемъ хвощей, цикадовыхъ и хвойныхъ, получающихъ преобладаніе надъ господствовавшими ранѣе древовидными папоротниками и плаунами. Т. отложенія впервые подверглись изученію въ Средней Германіи, гдѣ они по занимаемой площади превосходятъ всѣ другія геологическія образованія. Тамъ они рѣзко распадаются на три отдѣла, изъ которыхъ верхній и нижній выражены песчаниками съ рѣдкими остатками земноводныхъ и пресмыкающихся, вообще слагаются по типу континентальныхъ образованій, и средній, сложенный известняками, содержащими обильную, но однообразную фауну морскихъ моллюсковъ. Отъ своего трехчленнаго состава эта система и получила въ Германіи наименованіе *trias*, которое распространено и на соотвѣствующія во времени отложенія другихъ странъ, хотя въ послѣднихъ вышеописаннаго тройственнаго состава этихъ отложеній не замѣчается. Долгое время германскія Т. отложенія считались нормальными, къ которымъ старались приравнивать всѣ другія, считая послѣднія лишь мѣстными отклоненіями отъ нормальнаго типа. Между тѣмъ въ Альпахъ давно уже была извѣстна среди другихъ осадковъ мощная серія известняково-доломитовыхъ отложеній съ разнообразной морской фауной моллюсковъ, среди которыхъ преобладаютъ головоногіе и другіе объектели открытаго моря, но попадались также нѣкоторые виды животныхъ, извѣстные въ германскихъ Т. отложеніяхъ. Вслѣдствіи

отложенія, подобныя альпійскимъ, были встрѣчены и въ другихъ частяхъ свѣта, а изученіе фауны ихъ показало, что они то и именно и представляютъ нормальный типъ морскихъ отложеній Т. системы, тогда какъ средне-германскій Т. состоитъ изъ осадковъ, выполнившихъ небольшіе прѣсноводные бассейны, также солоноватоводные бухты и заливы. Тѣмъ не менѣе и до сихъ поръ, по причинамъ историческимъ, въ основу подраздѣленія Т. отложеній вообще кладутъ трехчленное дѣленіе германскаго Т. Германскій Т. занимаетъ значительную часть Средней Германіи, откуда на западъ вѣдетъ во Францію, а на востокъ въ Силезію и Русскую Польшу и, какъ уже сказано, распадается на три отдѣла: нижній—пестрый песчаникъ, средній—раковинный известнякъ и верхній—кейперъ. *Пестрый песчаникъ* представляетъ толщу въ 200—300 м., состоящую изъ разноцвѣтныхъ песчаниковъ, то сплошь, то пятнами, окрашенныхъ въ красный, бѣлый и зеленый цвѣта и представляющихъ хорошей строительный матеріалъ. Изрѣдка встрѣчаются въ этомъ ярусѣ красные конгломераты и рухляки, а въ верхнихъ горизонтахъ также прослой известняка съ залежами гипса. Въ Брауншвейгѣ и Ганноверѣ на нижней границѣ пестраго песчаника находятся мощныя залежи каменной соли, но въ общемъ эти отложенія бѣдны полезными ископаемыми, а мѣстности, гдѣ они выступаютъ на земную поверхность, покрыты мало плодородными почвами. Органическіе остатки попадаются въ пестромъ песчаникѣ лишь крайне рѣдко: изъ растений встрѣчены мѣстами остатки хвощей, папоротниковъ и хвойныхъ; изъ послѣднихъ наиболѣе распространены родъ *Voltzia*; изъ животныхъ найдены остатки лабиринтодентовъ и отпечатки пятипалыхъ слѣдовъ хиротерія, а также иногда въ изобиліи чешуя ганойдныхъ рыбъ. Только въ самыхъ верхнихъ горизонтахъ этого яруса, въ известняковыхъ и гипсовыхъ прослояхъ, попадаютъ и остатки двусторчатыхъ моллюсковъ, изъ которыхъ особенно характерна *Myophoria costata*. На пестромъ песчаникѣ согласно залегаетъ средній отдѣлъ нѣмецкаго Т.—раковинный известнякъ, переполненный раковинами моллюсковъ, принадлежащихъ, впрочемъ, немногимъ видамъ. Преобладаютъ двусторчатки и брюхоногіе моллюски, хотя очень распространены также морскія лиліи (*Encrinurus liliiformis*), плеченогіе и аммониты (*Ceratites podosus*). Здѣсь именно впервые появляются длиннохвостые раки и встрѣчаются прекрасно сохранные остатки нотозавра и другихъ пресмыкающихся. Въ среднихъ горизонтахъ раковиннаго известняка залегаютъ мощныя залежи гипса и ангидрита съ пластами каменной соли. Верхній отдѣлъ Т. называется въ Германіи *кейперомъ* и состоитъ изъ пестрыхъ рухляковъ и песчаниковъ съ остатками наземныхъ растений и позвоночныхъ животныхъ и только изрѣдка, въ верхнихъ горизонтахъ, встрѣчаются въ немъ прослой съ раковинами морскихъ моллюсковъ. Кейперъ подраздѣляется на три яруса. Нижній—углистый кейперъ—состоитъ изъ доломитовъ со скудной морской фауной

# ТРИАСОВАЯ СИСТЕМА. I.



1. Морская лядя (Enocrinus liliiformis); а—членик, б—спереди.



2. Водоросль (Gyroporella).



3. Ракъ (Pemphix Sueuri).

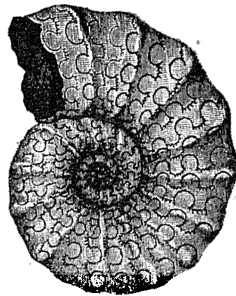

4. Аммонитъ (Ceratites podosus); а—сбоку, б—спереди.

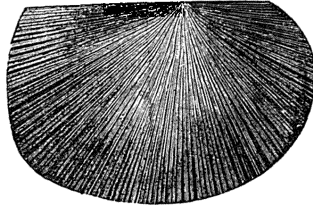

6. Раковина (Daonella Lommeli).

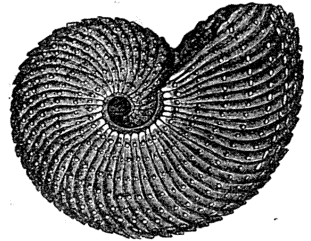

7. Аммонитъ (Trachyceras Aon).



5. Сколупки ракообразнаго (Estheria minuta).

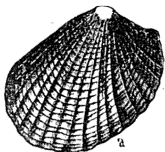

8. Раковина (Cardita crenata); а—сбоку.



б—спереди.

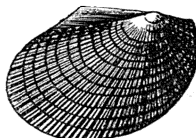

9. Раковина (Monotis salinaria).

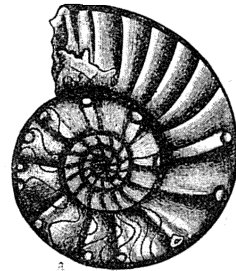

10. Аммонитъ (Tirolites Cassianus); а—сбоку, б—спереди.



11. Раковина (Gervillia socialis).



12. Раковина (Avicula contorta).



14. Раковина (Avicula Clarai).

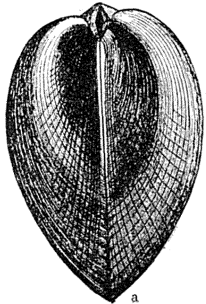

13. Раковина (Lima striata) а—спереди, б—сбоку.

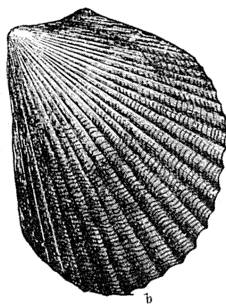

15. Раковина плеченогаго (Terebratula vulgaris).

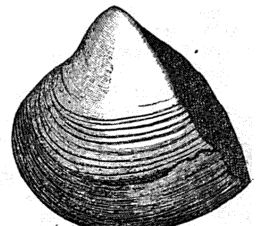

16. Раковина (Myophoria laevigata).

# ТРИАСОВАЯ СИСТЕМА. II.

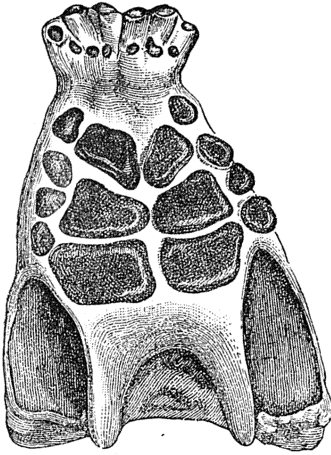

Верхняя челюсть пресмыкающегося  
(*Placodus Andriani*).

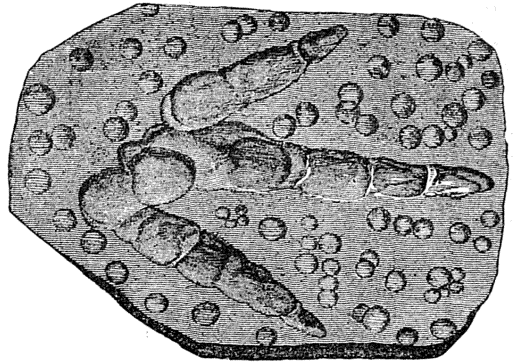

2. Отпечатки следа динозавра (орнитомимиды) и  
дождевых капель.

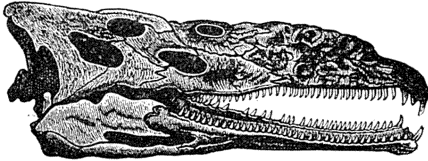

3. Крокодил (*Belodon Karff*).

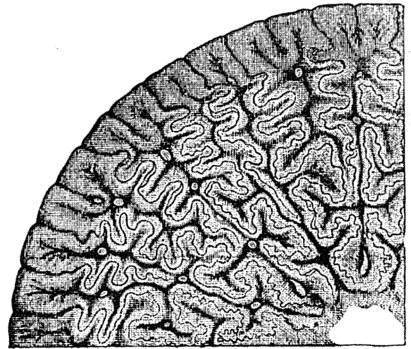

4. Поперечный разрез зуба лабиринтодонта  
(*Mastodonsaurus Jaegeri*); сильно увеличен.

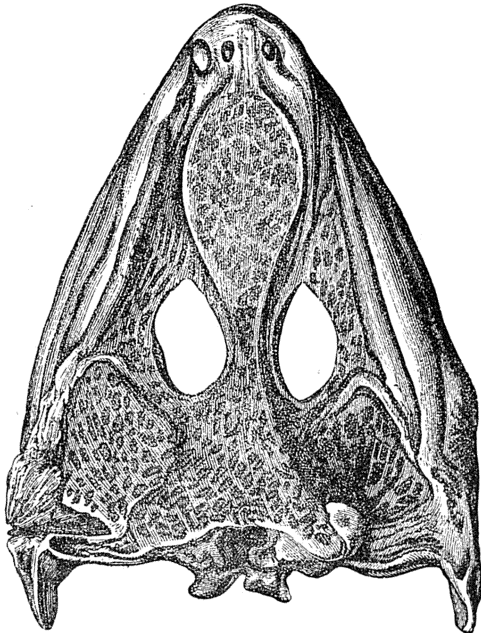

5. Челюсть лабиринтодонта (*Mastodonsaurus Jaegeri*).

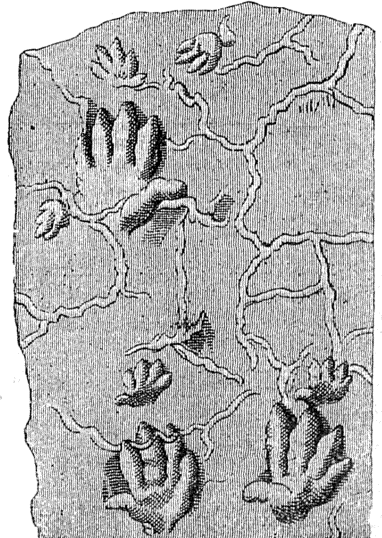

6. Отпечатки следов хиротерии.

и глинъ и песчаниковъ съ прослоями каменнаго угля, остатки наземныхъ растений, скорлупками маленькаго рачка *Esteria minuta* и зубами рыбы *Seratodus*. Средній или пестрый кейперъ слагается преимущественно изъ рухляковъ съ прослоями гипса и песчаниковъ съ остатками наземныхъ растений и многочисленными костями пресмыкающихся и земноводныхъ. Изъ последнихъ особеннымъ развитіемъ пользуются лабиринтодонты (мастодонзавръ), скоро совсѣмъ исчезающіе. Верхній кейперъ или рѣгическій ярусъ сложенъ изъ песчаниковъ и глинъ, содержащихъ характерную двустворчатку *Avisca contorta*, и тонкой прослойки постоянной брекчій, въ которой наряду съ остатками рыбъ было найдено самое древнее млекопитающее изъ сумчатыхъ хищниковъ. Полное сходство съ германскими обнаруживаютъ Т. отложения Вогезовъ и Русской Польши. Въ этой послѣдней всѣ три отдѣла Т. развиты въ юго-западной части страны и вокругъ Къльцекаго края. У г. Олькушъ изъ нихъ добываются свинцовыя, цинковыя и желѣзныя руды. Въ Англіи вся толща Т. состоитъ изъ красныхъ песчаниковъ и рухляковъ (*новый красный песчаникъ*) и совсѣмъ не содержитъ раковиннаго известняка. Значительнымъ распространениемъ пользуются Т. отложения континентальнаго типа въ Сѣв. Америкѣ, гдѣ они выражены однообразными красными песчаниками — отложениями береговыхъ и внутреннихъ озеръ, переслаивающимися съ продуктами вулканическихъ изверженій, которыхъ совсѣмъ не находимъ въ Т. Германіи. Кромѣ пластовъ угля и отпечатковъ растений, сходныхъ съ европейскими, здѣсь найдены остатки сумчатыхъ млекопитающихъ, а на плитахъ песчаника Коннектикута сохранились многочисленные отпечатки трехпалыхъ, рѣже четырехъ- и пятипалыхъ слѣдовъ, приписывавшихся ранѣе птицамъ (откуда происходитъ и названіе ихъ—орнитихниты), но, какъ доказано теперь, несомнѣнно принадлежащихъ пресмыкающимся динозаврамъ. Наконецъ, того же континентальнаго типа Т. отложения Индіи (Панчетскіе слои Гондваны) и Южной Африки (Борфортскіе слои Кароо). Въ тѣхъ и другихъ изобилуютъ остатки лабиринтодонтовъ, динозавровъ и тероморфныхъ пресмыкающихся. Нормальный типъ Т. отложений — осадки открытаго моря — наилучше изучены въ Вост. Альпахъ, гдѣ они состоятъ по преимуществу изъ известняковъ и доломитовъ и содержатъ въ преобладающемъ количествѣ разнообразныя формы аммонитовъ, которыхъ насчитываютъ здѣсь до 1000 видовъ, двустворчатыхъ моллюсковъ, изъ которыхъ особенно характерны роды: *Nalobia*, *Daonella* и *Pseudomopolis* и коралловъ. Во многихъ мѣстностяхъ Альпъ вся толща Т. отложений выражена однообразными несложными рифовыми известняками и доломитами, почти не содержащими окаменѣлостей. Подраздѣленіе этой толщи возможно лишь благодаря присутствію въ ней трехъ горизонтовъ сланцевъ, очень постоянныхъ и содержащихъ богатую фауну. Въ основаніи известняково-доломитовой толщи залегаетъ такъ называемый *верфенскій сланецъ*, кровлю ея составляютъ *кессенскіе* слои сланцевъ и наконецъ третій горизонтъ сланцевъ—*райльскіе* или слои съ *Cardita*—менѣе постоянный, проходитъ въ средней части массивной известняково-доломитовой толщи и дѣлитъ ее на два отдѣла. Такимъ образомъ получаются 5 отдѣловъ или ярусовъ альпійскаго Т., которые носятъ (по Мойсисовичу) названія: 1) нижній, верфенскіе слои или пестрый песчаникъ; 2) рекоаро и норичскій ярусъ; 3) карнійскій ярусъ (райльскіе слои); 4) ювавскій ярусъ и 5) рѣгическій ярусъ (кессенскіе слои). Подраздѣленіе, однако, сильно затруднено различіемъ петрографическаго состава породъ въ отдѣльныхъ мѣстностяхъ и непостоянствомъ весьма важнаго для подраздѣленія альпійскаго Т. средняго яруса сланцевъ (слои съ *Cardita*). Т. отложения альпійскаго типа съ аммонитами открыты въ настоящее время на многихъ весьма отдаленныхъ пунктахъ земной поверхности, но нагдѣ изученіе ихъ не произведено съ достаточной полнотой кромѣ Альпъ. На западъ отъ Альпъ они встрѣчены на Шпреейскомъ полуостровѣ, на востокъ отдѣльные горизонты ихъ обнаружены въ Далмаціи, Босніи, Венгріи, на Карпатахъ и на Балканахъ; отсюда они переходятъ въ Малую Азію, Персію, Памиръ, Гималаи и Солянью крайя Индіи. Другая арктическая область развитія Т. обнаружена на Шпицбергенѣ, на сѣверныхъ и сѣверо-восточныхъ окраинахъ Азіи (Оленекъ, Верхоянскъ, Владивостокъ, берега Охотскаго моря и др.). Въ Америкѣ Т. отложения альпійскаго типа тянутся полосой по Тихоокеанскому побережью отъ Перу до Аляски; извѣстны они наконецъ въ Новой Зеландіи, Новой Каледоніи, Японіи и на о-вѣ Тиморѣ. Отдѣльный островокъ Т. отложений альпійскаго типа уцѣлѣлъ отъ размыванія и у насъ въ Европейской Россіи, въ Калмыцкой степи, гдѣ отложения, соответствующія верфенскимъ сланцамъ Альпъ, слагаютъ гору Богдо, отдѣльно возвышающаяся въ видѣ острова среди степи, но большая часть Европейской Россіи въ этотъ періодъ представляла, повидимому, сушу и кромѣ горы Богдо другихъ несомнѣнныхъ отложений триасоваго возраста по настоящее время на ея пространствѣ не обнаружено.

Б. Полотно.

**Трианофоръ** (*Triaenophorus*)—родъ сем. ленточевъ (*Bothrioccephalidae*) отряда ленточныхъ червей (*Cestodes*), класса *Platyhelminthes*. Тѣло неясно членисто; голова съ двумя присосками и четырьмя трехзубчатыми крючками. Паразитируетъ въ кишечникѣ рыбъ (щуль), а молодыя формы въ печени рыбъ.

**Триутскій соборъ**—см. Тридентскій соборъ.

**Триентъ** (итал. Trento, нѣм. Trient, лат. Tridentum)—г. гор. южнаго Тироля, самый большой городъ области, на лѣвомъ берегу судоходнаго Эча, въ который немного ниже впадаетъ Ферзина, и на жел.-дорожныхъ линияхъ Куфштейн—Ала и Т.—Борго—Тенце, въ плодородной долианѣ, окруженной высокими известковыми горами. Т. сохранилъ еще остатки старинныхъ городскихъ стѣнъ, въ немъ уцѣлѣли двѣ башни, постройка которыхъ при-

писывается римлянамъ; общій видъ город-  
ствяхъ Т. — на иравомъ берегу Эча — укрѣ-  
пленная скалистая возвышенность Doss Trento  
(289 м.), съ которой открывается прекрас-  
ный видъ и на которой когда-то стояла  
снхихъ зданій и частныхъ домовъ отличается  
чисто итальянскимъ характеромъ, а внѣшній  
видъ всего города, благодаря усиленнымъ за-  
ботамъ объ его укрѣпленіи за послѣднія де-  
сятилѣтія, представляеть картину укрѣплен-  
наго лагеря. Внутри города нѣсколько значи-  
тельныхъ площадей, изъ которыхъ наиболѣе  
замѣчательны: Соборная площадь—Piazza del  
Duomo или Piazza Grande, съ старинной го-  
родской башней, и Piazza Dante, съ памятни-  
комъ Данте. Соборъ—величественное зданіе  
въ византийскомъ стилѣ (базилика о 3 кора-  
бляхъ, съ колоннами и двумя куполами), цѣ-  
лкомъ изъ мрамора, основанный въ 1048 г.,  
въ его теперешнемъ видѣ заложанный въ  
1212 г., въ началѣ XV ст. законченный, съ  
замѣчательнымъ алтаремъ изъ африканскаго  
мрамора, представляющимъ копию алтаря въ  
соборѣ св. Петра въ Римѣ; церковь S.-Maria  
Maggiore, въ итальянскомъ стилѣ XV ст. съ  
высокой колокольной (башней), замѣчатель-  
ная въ особенности тѣмъ, что здѣсь съ января  
1562 г. по декабрь 1563 г. происходили за-  
сѣданія конгрегацій Тридентскаго собора. На  
хоргахъ церкви, съ лѣвой стороны отъ алтаря,  
картина, представляющая засѣданіе собора,  
съ портретами всѣхъ членовъ его. Во главѣ  
другихъ замѣчательныхъ зданій стоитъ Castello  
Vigon Consiglio — величественное зданіе не-  
далеко отъ воротъ Aquila въ началѣ широкой  
площади военныхъ упражненій (Piazza d'armi),  
служившее прежде дворцомъ князей-еписко-  
повъ, а теперь казармами, съ остатками за-  
мѣчательныхъ фресокъ. При этомъ дворцѣ  
находится такъ называемая Августова башня,  
которой приписывается римское происхожде-  
ніе, тогда какъ находящаяся недалеко зе-  
леная башня считается построенной этрус-  
ками. Княжеско-епископская семинарія, 2  
гимназія, торговое училище, профессиональ-  
ное училище—всѣ съ итальянскимъ языкомъ  
преподаванія; епископскій институтъ глухо-  
нѣмыхъ, пять монастырей и различныя бла-  
гочинительныя учрежденія. Городской музей съ  
библіотекой (50000 тт.), народная бібліотека,  
съ коллекціей монетъ и антиковъ Джован-  
нелли и собраніемъ книгъ Мазетти. И въ част-  
ныхъ домахъ хранятся сокровища искусства  
и наукъ. Такъ, въ домѣ барона В. Сальвадори  
находятся картины Тициана, Мороне, ван-Дика.  
Населеніе Т. съ предѣльями и со включе-  
ніемъ войскъ (1860 чел.) составляетъ (1890)  
21486 чел., преимущественно итальянскаго  
племени (2339 нѣмцевъ). Изготовленіе шел-  
ковой пряжи и тканей, приготовленіе колбасъ,  
которыя расходятся въ Австріи и Германіи  
подъ названіемъ «веронской салами»; прои-  
зводство игральныхъ картъ, посуды, кожаныхъ  
издѣлій, сукновъ, вина, подошъ и варенья,  
которыя имѣютъ хорошей сбытъ въ Сѣв. Ита-  
лію и въ Баварію, мебельно-столярныхъ издѣ-  
лій, ломка мрамора и гипса, винодѣліе въ  
довольно значительныхъ размѣрахъ. Значи-  
тельная травянистая торговля. Въ окрестно-

римская крѣпостца Веррука; на В—водопадъ  
Ферзина.

**Исторія.** Т. древнѣйшій городъ во всемъ  
Тироли. Первоначально онъ былъ римскою  
колоніей и во времена импер. Августа былъ  
уже укрѣпленъ. Въ 78 г. по Р. Хр. здѣсь,  
по преданію, проповѣдовалъ евангеліе св. Гер-  
магоръ, ученикъ евангелиста Марка, руко-  
положилъ перваго епископа Ювина подъ  
властью патріарха аквилейскаго. Въ IV в. Т.  
дѣлается резиденціей епископа; во время ве-  
ликаго переселенія пострадалъ чрезвычайно,  
но былъ заново возстановленъ королемъ  
востоковъ Теодорихомъ. Затѣмъ былъ послѣдо-  
вательно подъ властью готовъ и лангобардовъ,  
при чемъ около 574 г. былъ резиденціей лан-  
гобардскихъ герцоговъ п, наконецъ, подпалъ  
подъ власть франковъ. При Карлѣ Вел. со-  
ставляла часть франкской монархіи, а при  
Оттонѣ I былъ ему подвластенъ вмѣстѣ съ  
Италіей и Германіей. Конрадъ II въ 1027 г.  
отдалъ его въ ленъ епископу тридентскому  
съ княжескимъ достоинствомъ и свѣтскою  
властью надъ городомъ. Древнѣйшій город-  
ской статуи Т.—германскаго происхожденія  
и ведетъ свое начало изъ XIII стол. Тра-  
дентскій соборъ 1545—63 г. (см.) дости-  
вилъ городу всемирно-историческую зна-  
мость. Въ 1803 г. епископство Т. было секу-  
ляризовано и присоединено къ австрійскимъ  
землямъ. Въ 1805 г. Т. отошелъ къ Баваріи,  
а въ 1809 г., послѣ сраженія въ виду города  
— къ королевству итальянскому. Въ 1814 г.  
снова перешелъ къ Австріи. Ср. «Memorie  
storiche della città e del territorio di Trento»  
(Т., 1808); Ambrosi, «Trento e il suo circondario»  
(тамъ же, 1881); его же, «Commentari  
della storia trentina» (Роверего, 1886); Ori-  
bauer, «Führer für Trient-Arco und Umge-  
bung» (Рейхенбергъ, 1884); Julg, «Trient und  
Umgebung» (Мюнхенъ, 1892); Lupi, «Topogra-  
fia della città di Trento» (Т., 1831); Perini,  
«Statistica del Trentino» (Т., 1852); его же,  
«Trento e suoi contorni» (1859); «Sommario  
della storia Trentina» (Борго. 1881); «Scrit-  
tori ed Artisti trentini» (Т., 1883).

**Триера** (τρίηρας) — у древнихъ грековъ  
*тризѣрное* судно, на которомъ гребцы распо-  
лагались въ три яруса. Гребцы размѣшались  
у обоихъ бортовъ Т.; сидѣвшіе въ первомъ,  
верхнемъ ярусѣ назывались еранитами (ερα-  
νίται). Немного ниже сидѣли зевиты (ζεωίται),  
еще ниже—эвалиты (εβαλίται). Въ первомъ  
ярусѣ съ каждой стороны сидѣли 31 гребецъ,  
въ остальныхъ двухъ—по 27. Сверху прикры-  
тиемъ для гребцовъ служили тенты, крыши  
изъ холста, брезенты. Работа происходила  
подъ командой особаго начальника (κελευστής),  
у котораго былъ помощникъ, такъ называе-  
мый триераллъ (τρίηραρχος — триерный флей-  
тистъ), дававшій, въ случаѣ надобности, сиг-  
налы трубою и исполнявшій обязанности ко-  
рабельнаго эконома. Экипажъ Т. во время  
греко-персидскихъ войнъ состоялъ изъ 200  
человѣкъ. На кормѣ помѣщалась будка—рубка  
капитана; передъ нею сидѣлъ рулевой. Ура-  
женіями кормы на Т. служили, между про-  
чимъ, голова лебедя, штокъ съ флагомъ, изо-  
браженія боговъ и проч. Носъ Т. предста-

влять собою какъ-бы остроконечный клювъ и заканчивался или тремя зубцами, или фигурами головы крокодила, кабана и других животныхъ. Якорей на Т. было 4, позднѣе 2; они поднимались и опускались съ помощью ворота. Палубы сперва были неполныя: надстройки устраивались на кормѣ, на носу и по бортамъ, надъ сидьями зевитовъ и еоламитовъ. Позднѣе (послѣ греко-персидскихъ войнъ) были введены корабли со сплошною палубою, подъ которою бывала еще нижняя палуба или подъ. Посреди Т. возвышалась большая мачта съ реею и четырехугольнымъ парусомъ; на носу устраивалась такъ назыв. фокъ-мачта. Наибольшая длина Т. составляла 36,5 метр., наибольшая ширина — 4,26 метр., глубина — 0,925 метр.; водоизмѣненіе судна безъ снастей и рангоута было равно 42 тоннамъ, водоизмѣненіе съ экипажемъ и вѣсѣмъ вооруженіемъ — 82 тонны; средняя скорость движенія — 5,4 узла. См. Torr, «Ancient ships» (Кембридж, 1894); L. Weber, «Die Lösung des Trierenrätsels» (Данцигъ, 1893); Cartault, «La trière Athénienne, étude d'archéologie navale» (П., 1881); J. Korpuck, «Die Attischen Trieren» (Лип., 1890); C. Rados, «Ναυτική τακτική τῶν αρχαίων» (Афины, 1898); Grazer, «De grece navali veterum» (В., 1864); Jules Vars, «L'art nautique dans l'Antiquité» (П., 1887); статья Navis въ «Dictionary of greek and roman Antiquities» (Л., 1891); С. Пыбульскій, «Греческія и римскія суда, объяснительный текстъ къ IV таблицѣ для нагляднаго преподаванія и изученія греческихъ и римскихъ древностей» (СПб., 1901).

**Триерахія** (τριεραχία)—самая дорогая и обременительная изъ вѣсѣхъ чрезвычайныхъ афинскихъ литургій, т. е. натуральныхъ повинностей, которыя отпращивались въ видѣ безплатныхъ общественныхъ должностей. Т. иногда бождала гражданина въ продолженіе даннаго года отъ вѣсѣхъ прочихъ литургій. Нельзя было принудить триераха отпращивать эту обязанность два года сряду. Если кто нибудь находилъ, что литургія эта подобаетъ не ему, а болѣе богатому гражданину, то могъ предложить ее послѣднему, если тотъ отказывался, первый могъ требовать обмена имуществами (ἀντιδοσις); при несогласіи на это дѣло представлялось въ судъ, который рѣшалъ, кому изъ тяжущихся отпращивать данную литургію. Т. состояла въ обязанности свардить построенный государствомъ военный корабль, въ продолженіе всей кампаніи содержать его въ боевой готовности и командовать кораблемъ. По истеченіи года триерахъ долженъ былъ возратить корабль въ исправномъ видѣ и дать отчетъ логистамъ. Въ древнѣйшія времена этой литургіи въ Афинахъ не было. До персидскихъ войнъ въ Афинахъ было мало кораблей: каждая изъ 48, а послѣ Клеомена изъ 50 навкрарій (см.) должна была снаряжать по одному кораблю. Когда Фемистоклъ значительно увеличилъ флотъ, то о навкрарійхъ болѣе не говорится: онѣ очевидно были упразднены и замѣнены Т. Первоначально триерахи получали отъ государства каждый по одному таланту; впоследствии они получали только неоснащенное судно, жалованье

экипажу и продовольственные деньги. Издержки Т. обыкновенно достигали значительной суммы (отъ 40 мишь до 1 таланта). Не удивительно, поэтому, что уже ране (послѣ сицилійской экспедиціи) стали иногда пріобрѣтать къ раскладкѣ издержекъ на двухъ гражданъ, тѣмъ болѣе, что вслѣдствіе пелопоннеской войны граждане значительно обѣднѣли; государство даже стало давать отъ себя снасти. Но и это не помогло; граждане вмѣсто того, чтобы завѣдывать кораблемъ, отдавали оснастку корабля на откупъ, отъ чего страдали интересы государства. Поэтому въ 357 г. прежнія постановленія были упразднены и на Т. было распространено учрежденіе симморій такимъ образомъ, что къ Т. привлекались только 1200 самыхъ зажиточныхъ гражданъ, раздѣленныхъ на 20 симморій, по 60 человекъ въ каждой. Каждая симморія имѣла своего начальника (гегемона) и казначея (эпимедета). Главную роль въ симморіяхъ играли 300 богатѣйшихъ гражданъ, которые избирались изъ каждой симморіи по 15 человекъ; изъ ихъ среды выбирались гегемоны. Каждая симморія была кромѣ того еще раздѣлена на нѣсколько синтелиій (συντεταίαι), состоявшихъ отъ 2 — 16 человекъ, смотря по тому, сколько у каждаго было имущества или сколько въ данномъ году требовалось кораблей. Однако, и это не повело ни къ чему, такъ какъ богатѣйшіе граждане дѣйствовали во вредъ своимъ менѣе зажиточнымъ товарищамъ. Поэтому въ 340 г., по предложенію Демосоена былъ введенъ новый законъ: всѣ зажиточные люди обязывались принимать участие въ снаряженіи такимъ образомъ, что тотъ, кто имѣлъ 10 талантовъ, долженъ былъ снаряжать 1 корабль, кто имѣлъ 20 талантовъ — 2 корабля (но ни въ какомъ случаѣ не болѣе 2 кораблей), а имѣвшій менѣе 10 талантовъ, соединялся съ другими, также менѣе богатыми товарищами, чтобы вмѣстѣ съ ними достигнуть суммы 10 талантовъ. Подробности этого закона неизвѣстны, такъ какъ онъ не сохранился; мы знаемъ только, что онъ съ незначительными, быть можетъ, измѣненіями продолжалъ существовать и впоследствии.

А. Ир.

**Триерахъ** (τριεραρχος)—командиръ военного корабля (см. Триерахія).

**Триестъ** (словенск. Terst, итал. Trieste, нѣм. Triest, лат. Tergestum) — имперскій (Reichsunmittelbare) городъ въ Австрійско-Иллирскомъ приморьѣ, самый важный австрійскій торговый портъ и одна изъ самыхъ значительныхъ гаваней Средиземнаго моря, лежитъ подъ 45°38' с. ш. и 13°46' в. д. отъ Гринича, расположенъ террасообразно у подножья Карста на сѣверо-восточномъ концѣ Адриатическаго моря, у Триестскаго залива, занимая съ предмѣстьями и пригородами площадь 94,59 кв. км. и образуя отдѣльную самостоятельную австрійскую коронную землю. Климатъ мягкій, средняя температура 14,1°; годовое количество дождей 1124 мм.; въ зимнюю половину дуетъ бора. Городъ съ материковой стороны окруженный вѣчно зеленойщей на ближайшихъ холмахъ растительностью, раскинулся амфитеатромъ на



склонах Карста и распадается на Старый городъ, который отъ утѣнчанной старинною крѣпостью (1508—1650) Замковой горы тянется на З до самой гавани, на Новый городъ, или Терезиентадт къ С, отдѣленный отъ Старого города улицю *Via del Corso*, и на Иозефштадт, примыкающій къ Старому городу съ юго-зап. стороны; дажде за нимъ лежатъ *Chiabrola inferiore*, а къ Ю — *San Giacomo*. Вокругъ этихъ частей города расположено нѣсколько предмѣстій, *Chiabrola superiore* на ЮВ, *Rozzol* и *Chiadino* на В, *Guardiella*, *Scorgola* и *Rojalo* на С и др. Въ Старомъ городѣ, по большей части, узкия и кривыя улицы, въ особенности въ прежнемъ еврейскомъ кварталѣ. Новый городъ представляетъ самую красивую часть города со своими широкими, прямыми улицами, которыя пересѣкаются подъ прямымъ угломъ, дѣлятъ всю его площадь на правильные четырехугольники, съ широкими площадями, съ массою великолѣпныхъ зданій. Къ этой же части Т. идетъ большой каналъ *Torrento* дланюю въ 333 м. и шириною въ 16 м.; черезъ каналъ перекинута 2 разводныхъ моста. Изъ площадей слѣдуетъ назвать лежащую около самого моря Большую площадь (*Piazza grande*), съ мраморной статуей имп. Карла VI, съ устроенными въ 1751 г. фонтаномъ *Марин-Терези* и въ новѣйшее время развитымъ «Общественнымъ садомъ» (*Giardino publico*); Биржевая площадь (*Piazza della Borsa*) со статуей имп. Леопольда I (1660), Вокзальная площадь (*Piazza della Stazione*), съ прекраснымъ новымъ скверомъ и съ памятникомъ 500-лѣтня австрийскаго господства въ Т., *Иосифова* площадь (*Piazza Giuseppe*), съ бронзовою статуей эрцгерцога австрийскаго, имп. Мексики *Максимиліана*, который въ Т. былъ контр-адмираломъ. Главныя улицы: *Via del Corso*, отдѣляющая Старый городъ отъ Нового, *V. del Torrente*, *Via Stadion*, *Via del Acquedotto*, съ красивой аллеей, любимое мѣсто прогулокъ, *Via Giulia*, ведущая къ *Boschetto*, излюбленному мѣсту развлеченій жителей Т. Самая замѣчательная изъ церквей — кафедральный соборъ *San Giusto*, на мѣстѣ римскаго храма (еще видны части нижней постройки и колонны); богато украшенная внутри греческая церковь *San Nicolò*; новая сербская церковь, евангелическая церковь, церковь мекхитаристовъ, англиканская капелла; двѣ синагоги. Величественная ратуша, построенная въ 1874 г.; *Tergesteum* — пересѣкаемая 4 перекрестками стеклянная галерея, выстѣ съ прилегающими залами служащая биржей (1840 г.); старая биржа въ дорическомъ стилѣ (1802); зданіе австро-венгерскаго лloydа, зданіе морской академіи съ Фердинандо-Максимиліановскимъ музеемъ, блестящій дворецъ барона Револьелла, принесенный въ даръ теперь городу, новое зданіе общественнаго здравія, *Teatro Felice*, *Teatro Politeama Rosetti*. Остатки древнеримскаго амфитеатра, римскій водопроводъ и римскія городскія ворота (*Arco di Riccardo*). Т. служить резиденціей намѣстника Австрийска-Иллирскаго приморья, высшаго областного суда, финансоваго управления для Т.,

Горицы и Градиски и Истрии, центрального морскаго управления, римско-католическаго епископа, областного, коммерческаго и морскаго суда, торговой и ремесленной камеры, многихъ консульствъ и т. д. Въ Т. — императорско-королевская академія (коммерческое, мореходное и судостроительное отдѣленія) съ собственной обсерваторіей, 1 итальянская и 1 нѣмецкая гимназія, 1 итальянское и 1 нѣм. реальныя училища, кадетскій корпусъ, евангелическое и еврейское главныя училища, дѣвичье училище бенедиктинкоу, акушерское училище, ремесленное училище, 4 мѣшанскихъ и 24 народныхъ училища. Городскій археологическій музей, *Museo Lapidario*, съ остатками римскихъ древностей и мраморнымъ памятникомъ убитому въ 1768 г. *Винкельману* (1832), городской музей образовательныхъ искусствъ во дворцѣ *Revoliella*, городской естественно-историческій музей; *Aquarium* съ зоологической станціей въ *San Andrea*; публичная библиотека съ 65000 томовъ; *Società della Minerva* (для литературныхъ занятій), общество садоводства и земледѣлія, *Società medica*, *Società adriatica di scienze naturali* и т. д. Въ Т. выходятъ 34 современныхъ изданія, изъ которыхъ 29 на итальянскомъ яз., 2 на словинскомъ, 2 на нѣмецкомъ и 1 на греческомъ яз. Промышленность въ Т. очень развита. Всего важнѣе заводы и верфи австро-венгерскаго *Lloyda* (1900 рабочихъ) и кораблестроительныя верфи *Stabilimento tecnico Triestino* (795 рабочихъ); 2 машиностроительныхъ завода, большой керосиновый заводъ (для очистки русскаго керосина), значительныя мыловарныя и др. заводы. Еще въ 1753 г. въ Т. было лишь 6424 жит., въ 1890 г. въ немъ было 157466 жителей (100039 итальянцевъ, 27725 словинцевъ, 7107 нѣмцевъ). Трудно опредѣлить болѣе или менѣе точно число кореннаго славянскаго (словинскаго) населенія, но цифру 27725 чел. слѣдуетъ считать ниже дѣйствительности. Громадное большинство населенія — католики. Православнаго вѣроисповѣданія 1369 чел., евангелическаго 1302 и иудейскаго 4708 чел. Своимъ процвѣтаніемъ Т. обязанъ морской торговлѣ, которая въ ХVIII в. стала расширяться, послѣ того какъ имп. Карлъ VI въ 1719 г. объявилъ его порто-франко. Значеніе Т., какъ торговаго морскаго порта, основано на его чрезвычайно благоприятномъ географическомъ мѣстоположеніи на сѣв. концѣ глубоко врѣзавшагося въ материкъ Адриатическаго моря, къ чему присоединяется еще и то, что его гавань болѣе доступна для большихъ морскихъ судовъ, чѣмъ гавань Венеціи. Но есть и неблагоприятныя для этой торговли обстоятельства: таковы, напр., недостаточное количество жел.-дорожныхъ путей, связывающихъ гавань съ внутренними странами монархіи, высокіе жел.-дорожные тарифы, малая экспортная способность естественныхъ продуктовъ внутренней страны, а также конкуренція *Фіуме*, поддерживаемаго жел.-дорожной и мореходной политикой венгерскаго правительства, конкуренція сѣверно-германскихъ гаваней и др. Ко всему этому присоединилось еще снятіе 1 іюля 1891 г. даро-

ванной въ 1719 г. привилегія, ограничившее область порто-франко предѣлами самой гавани. Благодаря этимъ неблагоприятнымъ обстоятельствамъ, возрастание торговыхъ оборотовъ и движеніе судовъ въ гавани Т. стало за послѣднія десятилѣтія сильно замедляться и даже приостанавливаться. Впрочемъ, въ послѣднее время приняты мѣры къ поднятію и оживленію торговли Т.: устроена новая гавань, построено множество складочныхъ амбаровъ, пакгаузовъ и депо, введены дифференціальныя тарифы (умѣренные тарифы для отдѣльныхъ привозимыхъ моремъ товаровъ), субсидированіе новыхъ пароходныхъ рейсовъ Ллойда (въ особенности въ Южную Америку) и т. д. Торговля и судоходство въ Т. за 1895 г.: ввезено моремъ на 184,98, сухимъ путемъ на 159,19 милл. гульд.; вывезено моремъ на 150,57, сухимъ путемъ на 153,77 милл. гульд. Морскимъ путемъ подъ австрійскимъ флагомъ было ввезено товаровъ въ 1895 г. на сумму 123,79 милл. гульд., вывезено — 123,34; подъ чужими флагами: ввозъ 62,19 милл. гульд., вывозъ 27,23 милл. гульд. Главными предметами ввоза и вывоза являются: пряжа и ткани, кофе, хлопчатая бумага, табакъ, фрукты, сахаръ, дерево, кожи и шкуры, вино, индigo, платье и моды, рись, спиртные напитки. Въ 1896 г. въ гавань Т. вошли 8728 судовъ вмѣстимостью въ 1780888 тоннъ и вышли 8773 судна въ 1785707 тоннъ, главнымъ образомъ австро-венгерскихъ, английскихъ и итальянскихъ. Въ настоящее время Т. обладаетъ 2 гаванями, старою и новою. Старая или южная гавань представляетъ собою собственно открытій рейдъ съ нѣсколькими каменными дамбами, изъ которыхъ самая большая, Molo San Carlo, построена еще въ 1751 г. Въ 1867—68 гг. начало было устройству превосходной новой гавани обществомъ Южной жел. дороги (20000000 флор.). Въ новѣйшее время къ югу отъ Т. заведена отдѣльная гавань для судовъ съ дѣсными товаромъ (San' Andrea), а также гавань для судовъ съ керосиномъ (Santa Sabba). Въ Т. существуетъ много обществъ и учреждений, основанныхъ съ цѣлью содѣйствія промышленности и торговли. Первое мѣсто среди этихъ учреждений занимаетъ субсидируемый правительствомъ австрійскій Ллойдъ, основанный въ 1836 г. Здѣсь устроены 2 кораблестроительныя верфи, сухой докъ, машиностроительный заводъ и много различныхъ мастерскихъ. Т. пользуется самоуправленіемъ. Его городской голова носитъ титулъ Podestá и является въ тоже время президентомъ мѣстнаго ландтага; а городской совѣтъ, состоящій изъ 54 членовъ, исполняетъ функціи мѣстнаго ландтага. Окрестности Т. изобилуютъ живописными деревнями и красивыми дачными мѣстами и вилами. Высоко надъ городомъ, въ 4 км. отъ него, на почтовой дорогѣ въ Люблянку (354 м. надъ моремъ), словинская дер. Опчина (Orsina, 1602 жит.), съ наблюдательнымъ пунктомъ и съ величественнымъ видомъ на городъ и море; Сервола (2629 жит.) на берегу бухты между Т. и Муджіей, со знаменитымъ устричнымъ заводомъ; Prosecco (1168 жит.)—извѣстное еще въ древности своимъ

виномъ; Липица (Lipizza), съ императорско-королевскимъ заводомъ. Надъ Боскетто, на высотѣ 230 м., на длинномъ горномъ хребтѣ (Casciatore) лежитъ красивая Villa Ferdinanda съ прекраснымъ видомъ на окрестности, окруженная прекраснымъ паркомъ, за нею другая — Villa Revoltella. На сѣв. морскомъ берегу лежатъ прибрежное мѣстечко Баркола, съ морскими купальнями, и знаменитый замокъ Miramare.

Т., называвшейся первоначально Artemidorus, затѣмъ Tergeste, раздѣляя въ древности политическую судьбу Истріи, къ которой онъ былъ присоединенъ въ 178—177 г. до Р. Хр.; въ 130 г. до Р. Хр. вмѣстѣ съ Истріей превращенъ въ римскую колонію съ военными поселенцами, для которыхъ были устроены водопроводъ и амфитеатръ. Послѣ паденія Римской имперіи Т. переходитъ изъ однихъ рукъ въ другія, подчиняясь византийцамъ, готамъ, лангобардамъ и франкамъ. Въ средние вѣка Т. былъ епископскимъ городомъ со значительною территоріей (составляющей отдѣльную римскую regio). Итальянскій король Лотарь II въ 948 г. отдаетъ г. Т. съ областью триестскому епископу Иоанну III и его преемникамъ на 300 лѣтъ со свѣтскою властью. Императоръ Генрихъ IV подчиняетъ епископство триестское патриарху аквильскому. Триестскіе епископы отъ Гебгарда (1209—1214) до Рудольфа († 1304) чеканили собственную монету; епископъ Антонъ де Негри (1350—1370) принялъ титулъ «графа Триестскаго», протекжавшійся до епископа Инзагія (1775—1791). Въ 1190 г. каноники Т. присвоили себѣ право избирать епископовъ изъ своей среды; въ начавшейся борьбѣ съ патриархомъ аквильскимъ триестцы обратились къ папѣ, который далъ свое согласіе на такое избраніе. Въ XIII ст. городской общинѣ (коммунѣ) удалось частью ограничить верховныя права своихъ епископовъ, частью совсѣмъ взять ихъ въ свои руки. Но въ борьбѣ за свою независимость Т. приходилось не разъ становиться въ очень рискованное положеніе къ патриархамъ аквильскимъ какъ «маркграфамъ Истріи» и графамъ Горницкимъ (Горица — Goriz, см.). Поэтому послѣ войны съ венецианцами 1379—1381 г. триестцы въ 1382 г. добровольно отдались подъ защиту эрцгерцога австрійскаго Леопольда Благочестиваго. Съ этихъ поръ до настоящаго времени Т. остается подъ властью Австріи, за исключеніемъ небольшого промежутка 1797—1805 гг., когда имъ владѣли французы, и 1809—1813 г., когда онъ составлялъ часть Иллирской провинціи Франціи. Послѣ французскаго періода Т. мало по малу дѣлается счастливымъ соперникомъ Венеціи, надъ которою вскорѣ даже одерживаетъ верхъ и становится хозяиномъ на Адриатическомъ морѣ. Въ 1818 г., именуемый уже città fedelissima, вмѣстѣ со всею областью (населенія всего 15530 чел.) былъ объявленъ входящимъ въ составъ германскаго союза. Во время итальянской и венгерской революцій Т. неизмѣнно остается на сторонѣ Габсбургскаго дома. Съ мая по августъ 1848 г. Триестскую гавань блокировалъ неаполитан-

ско-сардинскій флотъ. 2-го октября 1849 г. императорскимъ декретомъ Т. возводится на степень «имперскаго города» (Reichsunmittelbare Stadt). По декабрьской конституціи 1867 г. Т. со своею областью образуетъ собственную отдѣльную коронную землю, имѣетъ свой ландтагъ и посылаетъ въ палату депутатовъ 4 представителей, изъ которыхъ одинъ избирается отъ торгово-ремесленной камеры. Въ юльѣ 1891 г. порто-франко Т. закрыто и городъ включенъ въ таможенную область Австро-Венгрии.

*Литература.* Mainati, «Croniche ossia memorie stor.-sacro-profane di Trieste» (Венеція, 1817—1818, 7 т.); Löwenthal, «Geschichte der Stadt Triest» (Триестъ, 1857); Scussa, «Storia cronografica di Trieste» (тамъ-же, 1864, нов. изд. 1885—86); P. Ireno della Croce, «Storia di Trieste» (тамъ-же, 1879); Neumann-Spallart, «Oesterreichs maritime Entwicklung und die Hebung von Triest» (Штутгартъ, 1882); S. Rutar, «Samosvoje mesto Trst in mejna grofija Istra» (Люблина, 1896—1897, I—II snop.); «Nouva guida di Trieste» (Триестъ, 1891); Hartlebens, «Führer durch Triest und Umgebuug» (3-е изд., Вѣна, 1892); «Illustrirter Führer durch Triest und Umgebungen» (тамъ-же, 1892); сегодняшніа публикаціи триестской биржевой депутатиі: «Navigazione di Trieste» и «Commercio di Trieste»; «Die österreichisch-ungarische Monarchie» (т. X, Вѣна, 1891).

*Ир. II.*

**Трюо**—см. Трехголосное сочетание. Вокальное Т. пишется преимущественно въ мнѣхъ формахъ въ колѣнномъ складѣ (см.). Инструментальное Т. (Sonata a tre) имѣетъ болѣе обширный объемъ и состоитъ изъ нѣсколькихъ частей: первая часть въ сонатной формѣ, вторая и третья части—въ болѣе легкихъ формахъ, послѣдняя—въ сонатной или въ одной изъ большихъ формъ рондо (см. Рондо). Средняя часть въ скерцо или менуэтѣ, а также въ танцахъ и маршахъ также называется Т. и пишется въ колѣнной формѣ.

*Н. С.*

**Триоболь**—см. Оболь.

**Триодъ** (трипѣсны)—двѣ богослужебныя книги, въ которыхъ излагаются послѣдованія съ измѣняемыми молитвословіями для богослуженія подвижныхъ дней круга годичнаго, въ которые поются иногда трипѣсны, т. е. каноны не полные, а состоящие изъ двухъ, четырехъ, но чаще изъ трехъ пѣсней. Но такъ какъ трипѣсны и другія молитвословія обихъ Т. совершенно различны по содержанию и времени употребленія, то и сама Т., составляя какъ-бы двѣ части одной книги, получили разныя наименованія — Т. постной и Т. цвѣтной. Т. постная содержитъ въ себѣ измѣняемыя молитвословія для дней приготовительныхъ къ посту св. чтыредесятницы и для дней самаго поста св. чтыредесятницы. Она начинается съ недѣли мытаря и фарисея и обнимаетъ седмицы и недѣли приготовительныя, великаго поста и страстную седмицу. По содержанию своему, она подобна Октоиху и отличается отъ него какъ содержаниемъ своихъ пѣсней, такъ какъ онѣ, примѣнительно ко времени, выражаютъ чувство пока-

янія, такъ и тѣмъ, что на будніе дни содержится вмѣсто полныхъ каноновъ, какіе находятся въ Октоихѣ, неполные. Въ составъ постной Т. входятъ пѣснопѣнія разныхъ пѣснописцевъ (числомъ около 20): Авдѣя Критскаго, Козьмы Мюлоскаго, Иоанна Дамаскина, Иосифа и Феодора Студитовъ и др. Эти пѣснопѣнія были собраны въ одну книгу, по свѣдѣтельству перваго синаксаря постной Т., Феодоромъ и Иосифомъ Студитами. Однако, и послѣ нихъ она была умножена въ своемъ составѣ до XIV в. Такъ, послѣ нихъ въ Т. внесены синаксаря, также послѣдованія въ недѣлю православія, въ недѣлю вторую, четвертую и пятую. Три послѣднія послѣдованія сама наша Т. называетъ учрежденіемъ новѣйшимъ. Т. цвѣтная содержитъ въ себѣ послѣдованія для дней пятидесятницы и седмицы пятидесятницы. Она начинается отъ перваго дня пасхи и простирается до недѣли всѣхъ святыхъ. Изъ такого содержанія объясняется и наименованіе, иногда усвоенное ей—пентикостаріевъ; цвѣтной же она называется или потому, что иногда излагала послѣдованія страстной седмицы и недѣли ваіи, а эта послѣдняя называется цвѣтною; или потому, что начало употребленія ея совпадаетъ съ началомъ весны, временемъ цвѣтовъ, которые при томъ могутъ служить символомъ для обозначенія духовной красоты и изшества самыхъ пѣснопѣній Т. цвѣтной. Т. цвѣтная, подобна Октоиху, имѣетъ связь съ нимъ и отношеніе къ нему. Отличается отъ него тѣмъ, что не имѣетъ дѣленія на главы, и содержаніемъ самыхъ пѣснопѣній, которымъ служатъ различныя воспоминанія: на одни и тѣ же дни разныхъ седмицъ. Главнѣйшія воспоминанія ея относятся къ тремъ важнѣйшимъ событіямъ: воскресенію Христову, вознесенію Господню и сошествію Св. Духа на апостоловъ. Пѣснопѣнія Т. цвѣтной такъ же, какъ и Т. постной, суть произведенія многихъ писателей, изъ которыхъ имена однихъ остались неизвестными, а имена известныхъ принадлежатъ V—XIV вв. Знаменитѣйшія изъ пѣснопѣній цвѣтной Т. принадлежатъ Иоанну Дамаскину. Собраніе пѣснопѣній въ одну книгу приписывается тѣмъ же лицамъ, которые составили постную Т. Умноженіе и образованіе книги можетъ быть относимо къ XIV в.

**Трионала** (Трикала, Tricalinum, Tricala)—въ древности горное укрѣпленіе въ западной части Сициліи, къ востоку отъ Селинунта. Во время сицилійскихъ невольническихъ возстаній Т. была прочнымъ убежищемъ для рабовъ и, между прочимъ, резиденціей Трифона (см.).

*Н. О.*

**Трюксиметилевъ, параформъ** (СН<sub>2</sub>О)—полимерное соединеніе формалдегида, имѣется въ продажѣ въ формѣ спрессованныхъ таблетокъ, по 10 въ 1 пачкѣ. Въ виду удобства пользования для дезинфекціи формалдегидомъ въ видѣ таблетокъ, а не въ видѣ раствора (формалинъ), дезинфекція Т. въ настоящее время имѣетъ довольно значительное распространеніе. Обыкновенно для дезинфекціи параформомъ послѣдній накалываютъ надъ пламенемъ специально приспособ-

бленной для этой цѣли лампы, извѣстной въ торговлѣ подъ названіемъ «комбинированный эскулапъ», оставляютъ послѣднюю на 24 часа въ комнату, всѣ щели которой тщательно замазаны или залкены бумагой; развѣивающіеся при этомъ пары формалдегида распространяются по комнатѣ и проникаютъ въ подлежащія дезинфекціи предметы. Таблетки изготовляются фирмой Зеерингъ (Sehering) въ Берлинѣ, на способъ изготовленія заявленъ патентъ, а потому препаратъ этотъ продается по сравнительно высокой для дезинфекціи помѣщеній цѣнѣ. О дезинфицирующихъ свойствахъ формалдегида при накаливаніи таблетокъ формалдегида — см. Формалдегидъ. Многочисленныя изслѣдованія показали, что сухой формалдегидный газъ мало дѣйствителенъ, какъ дезинфицирующее средство, такъ какъ не обладаетъ свойствомъ проникать въ глубину дезинфицируемыхъ предметовъ и, кромѣ того, въ соприкосновеніи съ послѣдними снова полимеризуется, превращаясь въ недѣятельный параформъ. Для того, чтобы имѣть возможность дѣйствовать въ присутствіи влаги, лампа «Aescular» соединена съ котломъ для вывариванія воды; такая сложная лампа и носитъ названіе «комбинированнаго эскулапа». С. М. Оксменгилленъ.

**Триолеть** — стихотворная форма, переходящая въ европейскую поэзію изъ итальянской: восьмистишие, гдѣ стихи четвертый и седьмой повторяютъ первый, а восьмой повторяетъ второй; отъ тройного повторенія первого стиха и произошло названіе этой искусственной, но изящной поэтической бездѣлушки. Стихотвореніе обыкновенно исчерпывается одной строкой; но бывають стихотворенія изъ цѣлаго ряда Т. (Фофановъ, «Царевичъ юный Т.»). Стихъ почти всегда четырехстопный — хорей или ямбъ. Расположеніе рیمовъ опредѣляется повтореніемъ стиховъ; стихъ третій, пятый и шестой въ отношеніи рیمовъ не связаны никакими стѣсненіями. Съ внутренней стороны привлекательность Т. основывается на закононѣрномъ возвращеніи опредѣленныхъ стиховъ; напряженное вниманіе читателя ждетъ этого повторенія, которое удовлетворяетъ его эстетическое чувство. Подобно другимъ искусственнымъ формамъ, Т. переживаетъ времена популярности и забвенія; большой распространенностью онъ никогда не пользовался. Удачные образцы его у Рюккерта, Тидге, А. Додэ («Les grunes»). Ср. Gaudin, «Du gondeau, du trioleit, du sonnet» (1870). А. Г.

**Триоль** — группа изъ трехъ нотъ, имѣющая дѣятельность группы двухъ нотъ того же достоинства, напр. три четверти, исполняемыя въ тотъ промежутокъ времени, который заняли бы двѣ четверти. Надъ Т. ставится цифра 3 подъ лигой. Двѣ ноты Т. могутъ быть связаны или замѣнены одной нотой, составляющей дѣятельность двухъ связанныхъ нотъ.

**Триональ** — см. Сульфональ.

**Триональ** — диетилсульфонъ — метилэтилантъ — бездѣятельная, блестящая, кристаллическія таблочки, плавятся при 76° Ц., растворяются въ 320 ч. холодной воды, легче въ горячей водѣ, легко въ спиртѣ и въ эфирѣ; по химическому составу, отличается отъ суль-

фонала тѣмъ, что одна изъ группъ метила, непосредственно связанныхъ съ углеродомъ, замѣнена этиловой группой. Т. назначается какъ снотворное средство, оказывающее наиболѣе благоприятное дѣйствіе при бессонницѣ, не зависящей отъ какихъ-либо значительныхъ болевыхъ ощущеній или сильнаго психическаго возбужденія (напр., возбужденіе при запойномъ бредѣ); всего лучше снотворное дѣйствіе обнаруживается при нервной бессонницѣ. При продолжительномъ употребленіи Т., какъ снотворнаго средства, наблюдались, хотя рѣже, чѣмъ отъ сульфонала, различныя побочныя явленія: паткаля, неувѣренная походка, разстройствъ рѣчи и почерка, головная боль, головокруженіе, боли въ животѣ, тошнота, ослабленіе сердечной дѣятельности, поносы. Обычныя же пріемы препарата въ огромномъ большинствѣ случаевъ не сопровождаются нежелательными явленіями. Т. подвергается въ организмѣ почти полному распаденію и потому средство это не должно бы накопляться въ организмѣ и, при продолжительномъ употребленіи, не должно наблюдаться суммирующагося дѣйствія отдѣльныхъ дозъ («кумулятивное дѣйствіе»). Какъ снотворное средство, препаратъ назначается по 1,0—2,0 (женщинамъ — нѣсколько меньше), непосредственно передъ сномъ, въ видѣ порошка или въ растворѣ въ горячемъ чаѣ или въ винѣ. Въ рѣдкихъ случаяхъ Т. по 0,25—0,5 назначается съ цѣлью уменьшенія потогдѣленія.

**Триониссоныя** (Trionychida) — семейство черепахъ. Спинной щитъ у нихъ овальный и только посрединѣ окостенѣваетъ, а края остаются мягкими (рѣдко съ отдѣльными окостенѣніями). Рогового чехла на щитѣ нѣтъ и снаружи онъ покрытъ мягкой кожей. Шея весьма длинная, втяжная, но голова и ноги не втяжныя. Носъ вытянутъ въ лоботокъ съ коздрями на концѣ. Конечности въ видѣ плавательныхъ ногъ съ плавательной тонкой перепонкой и подвижными длинными пальцами и только тремя когтями. Живутъ въ рѣчныхъ и морскихъ водахъ теплыхъ странъ Старого и Нового Свѣта, но не встрѣчаются въ Европѣ, Австраліи и Южн. Америкѣ. Замѣчательны своей способностью къ дыханію не только при помощи легкиихъ, но и въ водѣ при помощи богатыхъ сосудами кожистыхъ наростовъ на слизистой оболочкѣ глотки. Преслѣдуются ради вкуснаго мяса. Будучи пойманы, особенно раненыя, энергично защищаются. Не разъ ловцы платились за неосторожность пальцами. Монголы сочинили про нихъ много суевѣрныхъ рассказовъ. Сюда относятся два рода: *Trionyx* (см.), съ короткими сжуживающимися спереди и сзади груднымъ щитомъ, и *Sturionyx* съ широкимъ груднымъ щитомъ, образующимъ сади три лопасти, прикрывающія заднія ноги и хвостъ. Ср. *granosus* — въ Остидіи, *Cr. senegalensis* — въ Африкѣ.

**Триониксъ** (*Trionyx*) — родъ черепахъ изъ семейства триониксовыхъ (см.) съ видомъ *T. ferox*, *egyptiacus*, *gangeticus* и др. *T. ferox* или злой Т. живетъ въ юго-вост. части Сѣв. Америки, а равно и нѣкоторыхъ другихъ

частяхъ Сѣв. Америки и недавно черезъ Нью-Йоркскій каналъ проникъ въ воды штата Нью-Йоркъ. Опасенъ для рыбъ, амфибій, птицъ и молодыхъ аллигаторовъ. Самое вкусное мясо изъ всѣхъ сѣв.-американскихъ черепашь. Охотятся на Т. при помощи сѣтей, крючковъ и ружей. Пойманные бѣшено мотаютъ шей и хватаютъ челюстями и могутъ нанести серьезные раны.

**Триюпасъ** (Triopas) — мифическій царь Фессалии, сынъ Посейдона. Онъ изгнанъ пеласговъ изъ Фессалии. Изъ Фессалии (по другой версiи — изъ Родоса) онъ въслѣдствiи переселился въ Карю и основалъ здѣсь городъ Княдь у Триопiйскаго мыса.

**Триостренникъ**, *триостренникъ*, *веревочникъ*, *свистель* (Triglochin L.) — родъ растений изъ сем. ситниковидныхъ (см.). Многолѣтники съ узколинейнымъ листьями; цвѣточный стебель безлиственный; цвѣты въ длинныхъ кистяхъ. Околоцвѣтникъ изъ 3+3 травянистыхъ, опадающихъ листочковъ, тычинокъ 3+3; плододлистиковъ 6 или, вслѣдствiе аборта, 3, вполне сросшихся, каждый съ 1 сѣмяпочкою; плодъ сухой, раскрывающiйся вслѣдствiе отклеиванiя створокъ отъ средняго столбчика. 12 видовъ, во всѣхъ странахъ свѣта. Въ Европѣ 3 вида. Изъ нихъ Triglochin palustris L. (съ 3 плододли.) обыкновенно во всей Россiи на болотистыхъ мѣстахъ, а Тг. maritima L. (съ 6 плодод.) — по морскимъ берегамъ и на солончакахъ.

**Триумфурать** *первой* и *второй*. — Первую Т. называютъ соглашенiе Красса, Помпея и Юлиа Цезаря въ 60 г. до Р. Хр. О немъ см. Римъ (XXVI, 772 — 773) и Юли Цезарь. Въ отличiе отъ *второй* Т. былъ настоящимъ учрежденiемъ, а триумвиръ (Лепидъ, Антонiй и Гай Юли Цезарь, въслѣдствiи «Августъ») — чрезвычайными магистратами, получившими на пять лѣтъ неограниченную учредительную власть (triunviri rei publicae constituendae), посредствомъ народнаго постановленiя, состоявшагося 27 ноября 43 г. до Р. Хр. по предложенiю народнаго трибуна Тиция. Этотъ Т. выросъ, какъ удачно выразился Моммсенъ, изъ «конкуренци монарховъ». О ходѣ событий въ эпоху второго Т. см. XXVI, 774. Лепидъ вскорѣ былъ лишень власти Гаемъ Цезаремъ; послѣднiй и Антонiй сохранили власть и послѣ истеченiя ея срока. Вскорѣ (37 г.), впрочемъ, триумвирская власть была продолжена имъ народомъ на пять лѣтъ. Когда Антонiй разошелся съ Гаемъ Цезаремъ, онъ былъ лишень, по настоянiю послѣдняго, всѣхъ своихъ полномочiй, но не признавалъ законности этого постановленiя и до самой смерти официально называлъ себя триумвиромъ. Гай Цезарь пересталъ быть триумвиромъ вслѣдствiе истеченiя второго пятилѣтiя или, можетъ быть, уже ранѣе отказался отъ должнсти триумвира, но чрезвычайную власть онъ сохранилъ и послѣ этого, на какомъ основанiи — этого мы не знаемъ. Такъ распался второй Т., составляющiй одну изъ важнѣйшихъ фазъ въ развитiи чрезвычайныхъ полномочiй въ Римѣ; онъ привелъ къ принципату, а потомъ къ настоящей монархiи.

Д. Е.

**Триумфальная арка** или *Триумфальная арка* (arcus Triumphalis) — отдѣльно стоящее башнеобразное сооруженiе съ однимъ проѣздомъ сквозь него, имѣющимъ вверху полукруглое очертанiе, или съ тремя такими проѣздами. Этотъ родъ построекъ составляетъ изобрѣтенiе древнихъ римлянъ, которые воздвигали ихъ первоначально въ память побѣдъ и торжественныхъ вѣществiй императоровъ и полководцевъ въ вѣчный городъ, а потомъ и вообще въ честь государей, безъ всякаго отношенiя къ ихъ воинскимъ подвигамъ. Въ Т. воротахъ съ тремя проѣздами, среднiй, какъ главнiй, обыкновенно дѣлался болѣе широкимъ и высокимъ, чѣмъ боковые. Самое древнее изъ такихъ сооруженийъ въ Римѣ — Т. ворота, построенныя въ 190 г. до Р. Хр. Сципиономъ Африканскимъ у Cluvius Capitolinus. Они были украшены золочеными статуями. Т. ворота болѣе поздняго времени декорировались еще роскошнѣе: колоннами, статуями, рельефами и надписями. Изъ подобныхъ памятниковъ архитектуры въ самомъ Римѣ можно указать, кромѣ превратившейся въ развалины арки Друза, на Т. ворота Тита, Септимiя Севера и Константина (см. «Римское искусство»). Въ другихъ пунктахъ бывшей римской имперiи сохранились Т. ворота Августа, въ Римини, Сузѣ, Аостѣ и Фано; Траяна — въ Анконѣ и Беневентѣ, Адриана въ Аеннахъ, Марiа въ Оранжѣ (во Францiи). Въ болѣе или менѣе поврежденномъ видѣ дошли до насъ древнiя Т. ворота въ Полѣ, Веронѣ, Капарѣ (въ Испанiи), Реймѣ и Сентъ-Ремѣ. Въ новѣйшiя времена, многие государи, подражая властителямъ Рима, нерѣдко увѣковѣчивали память о важныхъ событiяхъ своего царствованiя постройкою Т. воротъ по образцу античныхъ; такъ явились «Ворота Альфонса I» въ Неаполѣ, «Арка мира» (Arca della Pace) въ Миланѣ, «Ворота Звѣзды» и «Карусельскiя» въ Парижѣ, «Побѣдныя» (Siegesthor) въ Мюнхенѣ, «Вранденбургскiя» въ Берлинѣ, «Нарвскiя» и «Московскiя» въ СПб. и «Тверскiя» въ Москвѣ. Въ древне-христанскихъ базиликахъ, а также въ романскихъ и готическихъ церквяхъ, «триумфальною» называется большая арка въ стѣнѣ, отдѣляющей хоръ отъ продольнаго корабля. Пространство стѣны надъ этою аркою очень часто украшалось фрескою живописью, преимущественно изображенiемъ Христа во славу, окруженнаго святыми, или второго пришествiя Спасителя; въ самомъ отверстiи арки, сверху, иногда помѣщалось рѣзное изъ дерева распятiе, укрѣпленное на горизонтальной балкѣ (trabes), перекинутой съ одной стороны арки на другую.

**Триумфетта** (Triumpheta L.) — родовое названiе растений изъ сем. липовыхъ; извѣстно до 60 видовъ, дико растущихъ подъ тропиками обоихъ полушарiй; это — травы или полукустарники, покрытые звѣздчатыми волосками; листья у нихъ цѣльные или лопастные, снабженные у основанiя медвянками. Желтые цвѣтки собраны въ трехцвѣтковые дихазы, сидящие по одиночкѣ или по нѣскольку. Цвѣтокъ правильнiй, обоеполой, иногда безлиственный; чашелистики на верхушкѣ

большую частью колпачкообразные, снабженные придатком; лепестки у основания железистые и рёбчатые; тычинки свободные, ихъ 5—10 или много, пыльники шаровидные; завязь 2-5 гнѣздая, гнѣзда иногда раздѣлены ложными перегородками; въ каждомъ гнѣздѣ по 2 сѣмяпочки, столбикъ нитевидный; рыльце 2—5 лопастное; плодъ—шарообразный или продолговатый о 2 или 5 гнѣздахъ, иногда распадающийся на орѣшки, съ поверхности плодъ покрытъ иглами. Нѣкоторые виды Т. разводятся съ технической цѣлю, таковы *T. semitriloba* L., *T. rhomboidea* Jacq., *T. lappula* L. и *T. heterophylla* Lam., дащие волокно для пряжи; первые два вида—также медицинскія растения. С. Р.

**Триумфъ** (*triumphus*) отъ *Римъ*—торжественное вступленіе въ столицу побѣдоноснаго полководца и его войска. Т. выработался постепенно изъ простаго вступленія въ городъ возвращавшихся по окончаніи войны солдатъ и изъ обычной военачальниковъ приносить благодареніе богамъ, даровавшимъ побѣду. Съ теченіемъ времени Т. сталъ допускаться лишь при наличности цѣлаго ряда условій. Т. считался высшей наградой военачальнику, которой могъ удостоиться лишь тотъ, кто имѣлъ *imperium* (XIII, 14—15) и велъ войну въ качествѣ главнокомандующаго, не подчиняясь власти другого полководца. Т. могли получать какъ обыкновенные магистраты (консулы, преторы, проконсулы и пропреторы), такъ и диктаторы и лица, получавшія высшее командованіе въ силу особаго народнаго постановленія (*imperium extraordinarium*). Т. определялся сенатомъ, но иногда, если сенатъ отказывалъ въ Т., военачальнику удавалось получить его въ силу постановленія народнаго собранія, какъ это было, напримѣръ, съ диктаторомъ Марціемъ Рутиломъ (первымъ изъ плебеевъ). Триумфъ давался лишь по окончаніи войны (бывали и исключенія), и притомъ такой, которая сопровождалась тяжкимъ пораженіемъ враговъ. Существовало правило давать Т. лишь въ томъ случаѣ, если было убито не менѣе пяти тысячъ враговъ. Полководецъ, добивавшійся Т., ждалъ рѣшенія вопроса, будетъ-ли ему дарованъ Т., находясь внѣ городской черты, въ виду того, что вступленіе въ городъ магистрата, не сложившаго еще *imperium*, не допускалось. Поэтому и сенатъ собирался въ такомъ случаѣ за городомъ, на Марсовомъ полѣ, обыкновенно въ храмѣ Беллоны или Аполлона, и тамъ выслушивалъ полководца. Въ силу спеціальнаго закона, триумфаторы получали на день своего Т. *imperium* въ городѣ. Въ день, назначенный для Т., участвовавшіе въ немъ собирались рано утромъ на Марсовомъ полѣ, гдѣ въ общественномъ зданіи (*villa publica*) пребывалъ въ это время триумфаторъ. Послѣдній облачался въ особый роскошный костюмъ, подобный одѣянію статуи Юпитера Капитолийскаго. Онъ надѣвалъ вышитую пальмовыми вѣтвями тунику (*tinica palmata*), украшенную золотыми звѣздами пурпуровую тогу (тогда *rista*), позолоченную обувь, въ одну руку бралъ лавровую вѣтвь, въ другой держалъ богато украшенный скипетръ чѣзъ сло-

новой кости съ изображеніемъ орла наверху; на головѣ его былъ лавровый вѣнокъ. Триумфаторъ ѣхалъ, стоя на круглой позолоченной колесницѣ, запряженной четырьмя конами. Когда Капиталъ (см. XIV, 204) впервые запрягъ во время своего Т. оныхъ коней, это было встрѣчено въ публикѣ ропотомъ, но впоследствии бѣлые кони во время Т. стали обыкновенными. вмѣсто лошадей иногда впрягались слоны, олени и другія животныя. Триумфальная колесница составляла центръ всего шествія, которое открывалось сенаторами и магистратами. Сзади шли музыканты (трубачи). Для публики, тѣснявшейся по всему длинному пути процессіи въ праздничныхъ костюмахъ, съ вѣнками изъ цвѣтовъ и зелени въ рукахъ, особенный интересъ представляла та часть шествія, въ которой побѣдитель старался блеснуть многочисленностью и богатствомъ захваченной военной добычи. Въ древнѣйшую эпоху, пока Римъ велъ войны со своими бѣдными сѣсѣдями, добыча была проста: главную часть ея составляло оружіе, скотъ и пѣшанки. Но когда Римъ сталъ вести войны въ богатыхъ культурныхъ странахъ Востока, побѣдители привозили иногда такъ много добычи, что приходилось растягивать Т. на два, три дня. На особыхъ носилкахъ, на колесницахъ или просто въ рукахъ, несли и вели множество оружія, вражескія знамена, впоследствии также изображенія взятыхъ городовъ и рѣбностей и разнаго рода символическія статуи, затѣмъ таблицы, на которыхъ были надписи, свидѣтельствовавшія о подвигахъ побѣдителя или объявлявшія значеніе провозимыхъ предметовъ. Иногда тутъ же были произведенія завоеванныхъ странъ, рѣдкіе звѣри и т. п. Часто несли драгоценную утварь, золотую и серебряную монету въ сосудахъ и драгоценные металлы не въ дѣлѣ, иногда въ громадныхъ количествахъ. Культурныя страны, особенно Греція, Македонія и другія мѣстности, гдѣ утвердилась эллинистическая образованность, давали для Т. много художественныхъ сокровищъ, статуи, картины и т. п. Неслись также золотые вѣнки, поднесенные побѣдителямъ разными городами. Во время триумфа Эмілія Павла ихъ было около 400, а во время триумфовъ Юлія Цезаря надъ Галліей, Египтомъ, Понтомъ и Африкой—около 3000. Жрецы и юноши сопровождали оныхъ жертвенныхъ быковъ съ позолоченными рогами, украшенныхъ гиридами. Особенно дѣльное украшеніе Т. составляли въ глазахъ римскихъ полководцевъ знатные пѣшанки: побѣжденные дари, ихъ семейства и помощники, вражескіе военачальники. Нѣкоторыхъ изъ пѣшанниковъ во время Т. убивали, по приказу триумфатора, въ особой тюрьмѣ, лежавшей на склонѣ Капитоля. Въ древнѣйшую эпоху такое избѣженіе пѣшанки было обычнымъ и, вѣроятно, имѣло первоначально характеръ челоувѣческой жертвы, но можно указать примѣры и изъ поздней эпохи: такъ погибли Югурта и противникъ Цезаря въ Галліи Верцингеториксъ. Передъ триумфаторомъ шли дикторы съ фасдами, обвитыми лавромъ; скомоорохи увеселяли толпу. Триумфатора окружали дѣти

и другіе родственники, за ними стоял государственный рабъ, державшій надъ его головой золотой вѣнокъ. За триумфаторомъ двигались его помощники, легаты и военные трибуны верхами; иногда за ними шли освобожденные триумфаторомъ изъ плѣна граждане, совершали шествіе солдаты въ полномъ убранствѣ, со всеми наградами, которыя они имѣли. Они восклицали «Jo triumphe» и пѣли импровизированныя пѣсни, въ которыхъ иногда осмѣивали недостатки самого триумфатора. Начинаясь на Марсовомъ полѣ, подѣтъ триумфальныхъ воротъ, шествіе проходило черезъ два наполненныхъ народомъ пирка (Фламиніеиъ и Большой, *Maximus*), затѣмъ по *via sacra* черезъ форумъ поднималось на Капитолій. Тамъ триумфаторъ посвящалъ Юпитеру лавры фасці и приносилъ пышную жертву. Затѣмъ шло утешеніе магистратовъ и сенаторовъ, часто солдатъ и даже всей публики; для послѣдней устраивались еще игры въ пиркахи. Иногда полководецъ давалъ публикѣ по пяти тысячъ денаріевъ). Лица, получившія Т., имѣли право и впоследствии въ праздники носить триумфальное одѣяніе. Въ императорскій періодъ Т. сдѣлались исключительнымъ достояніемъ самихъ императоровъ, что объяснялось какъ нежеланіемъ послѣднихъ давать своимъ подданнымъ эту высшую почесть, такъ и тѣмъ обстоятельствомъ, что императоръ считался главнокомандующимъ всѣми военными силами имперіи, и, слѣдовательно, военачальникамъ этого періода не доставало одного изъ основныхъ условий для полученія Т.—права вести войну «*suis auspiciis*». Сохранивъ Т. лишь для себя и иногда для своихъ ближайшихъ родственниковъ, императоры стали давать другимъ полководцамъ взамѣнъ Т. лишь право одѣвать въ торжественныхъ случаяхъ триумфальное одѣяніе (*ognamenta, insignia triumphalia*) и ставили статуи побѣдителей среди статуй триумфаторовъ. Послѣдній Т. былъ, кажется, справленъ Діоклетіаномъ. Менѣе важную и торжественную форму Т. представляла такъ называемая «овація» (т. XXI, 654—655). Д. Кар.

**Трїяръ**—зерноотборникъ по формѣ и днѣнъ зерна, счищающей сѣмена посредствомъ ячеистаго металлическаго цилиндра. См. Зерноотборники.

**Триварта** (санскр. *Trivartta*—травяной вихоръ)—въ индійской позднѣйшей мѣологии имя демона, который принялъ видъ вихря и похитилъ ребенка Кришну (см.), но былъ побѣжденъ и убитъ послѣднимъ.

**Трнка** (*František Dobromysl Trnka*)—чешскій писатель (1798—1837), бібліотекаръ въ Ольмюцѣ. Онъ былъ сторонникомъ введенія народнаго языка въ литературу, и мысли свои изложилъ въ сочиненіи «*O českémъ jazyku spisovnémъ*» (Брюнъ, 1832). Ему принадлежатъ рядъ мелкихъ литературныхъ произведеній и статей по чешскому языкознанію (на чешскомъ и нѣмецкомъ языкахъ): «*Zpřev ke cíli J. L. Zieglera*» (1817); «*Vesna, básně prvotiné*» (1821); «*Růžinky aneb spisky drobné pro dítky*» (1824),

«*Uebersicht der böhmischen Declinationen u. Conjugationen*» (1829); «*Sbirka českýchъ dobro-i vlastno mluvů sъ poznamenánímъ obuyejnýchъ chybnoluvů i sъ oprávenímъ jichъ*» (1830); «*Kniha cvičná jazyka slovanského vъ Čecháchъ, Morávě a Uh. Slovácku*» (1832); «*Regeln der slaw. Sprache in Böhmen, Mähren u. Oberungarn*» (1832); «*Zweckmässige Uebungsstücke der gesammten Regeln der slaw. Sprache*» (1832); «*O českémъ jazyku spisovnémъ vъ prospěchъ mladýmъ spisovatelůmъ i na výstrahu nedozrálýmъ recesentůmъ*» (I ч. 1831, II ч. 1832); «*Pofekadla (příslovi) Slovákůvъ moravskouberskýchъ*» (1831) и др.

**Трново**—см. Тырново.

**Трнснїй** (*Ivan Trnski*)— хорватскій писатель, родъ въ 1819 г., въ 1837 г. выступилъ въ «*Даницѣ*» многообщающимъ поэтомъ. Кромѣ переводовъ стихотвореній Шиллера, помѣщенныхъ въ томъ же журналѣ, онъ издалъ въ 1842 г. сборникъ стихотвореній и во II вып. «*Kolo*» напечаталъ поэму «*Marja Plivačica*». Въ 1849 г. вышла его сатирическая поэма «*Zvekanъ opetъ na světъ*». Въ журналѣ «*Neven*» въ 1852—54 гг. помѣстилъ много стихотвореній. Въ томъ же году издалъ переводъ «*Краледворской рукописи*».

**Троада** (*Troas, Troas*)—въ древности область, занимавшая сѣверо-зап. уголъ Малой Азіи и пѣлгивашъ въ разное время разныя границы. По Страбону, Т. представляла собой полуостровъ, границы котораго опредѣлялись рѣкою Айсономъ и прямою линіею, соединяющею истоки этой рѣки съ внутреннею частью Адріатическаго залива. Главная гора Т.—Ида съ двумя вершинами, Гаргаромъ и Котиломъ,—доминируетъ надъ всей страной, покрывая ее своими отрогами; изъ другихъ возвышенностей выдается Терейская горная цѣпь. Страна постепенно понижается къ берегу. Многочисленные города и мѣстечки страны приурочивались преимущественно къ долинамъ. Населеніе Т. составляли на югѣ телеги, въ центрѣ—троянцы (теврыки или дардаицы), на Геллеспонтѣ—бебрики. Телеги—племя, родственное карійцамъ—жили еще въ историческое время въ городахъ Антандрѣ и Гаргарѣ (Гаргарахъ); въ позднѣйшихъ частяхъ Илады упоминается телегскій городъ Педасъ, на Сатнионтѣ. Троянцы, жители Иліона и нижней равнины Скамандра, а также городовъ Зелей и Скеписса, были родственны ликійцамъ и еракійцамъ. Они принадлежали, вѣроятно, къ большой малоазійской семьѣ народовъ. По Эрманну, троянцы были не что иное, какъ атруски («*Ueber die Geschichtlichkeit des Troianischen Krieges*», СПб., 1887, стр. 85). Бебрики были вѣроятно фригійскимъ племенемъ, ихъ городъ—Абидъ, Перкота. Пайсъ. Такимъ образомъ древнѣйшее туземное населеніе Т. состояло собственно изъ одного народа, фриго-лико-еракійскаго, съ которымъ греческій мїръ столкнулся впервые въ борьбѣ, составляющей историческую основу сказанія о Троянской войнѣ. Главными занятиями древнѣйшихъ жителей Т. были земледѣліе и особенно скотоводство: преданіе сообщаетъ, что сыновья Пріама посла въ горахъ стада своего отца. Троянскій царь бла-

годаря выгодною положенію города Трои, правили всей страной отъ Фригіи и Геллеспонта и до Лесбійскаго моря, хотя самый городъ Троя (см.), судя по описаніямъ его раскопокъ, представлялъ собою лишь небольшою укрѣпленный пунктъ, служившій убѣжищемъ пастухамъ-земледѣльцамъ во время войны и резиденціей правителя области. Первымъ достовернымъ событіемъ изъ истории Т. считается Троянская война: не будь этого факта въ дѣйствительности, сказанія о немъ не могли-бы сгруппироваться около столь значительной послѣдствіи мѣстности, какъ долина р. Скамандра. Это событіе приурочивается къ 2-ой половинѣ второго тысячелѣтія до Р. Хр. Въ VII в. нашествіе киммерійцевъ поколебало могущество Лидій. Послѣ удаленія ихъ изъ Азіи, лідійцы овладѣваютъ Т.; воспоминаніе объ ихъ господствѣ сохранилось въ названіяхъ мыса Гигаса и гор. Адрамиттія, изъ которыхъ первый получилъ свое наименованіе въ честь царя Гигаса, второй—въ честь Аліаттова сына Адрамита. Къ этому времени въ Т. уже существовало значительное число греческихъ колоній, преимущественно зойскихъ и іоническихъ; первая была расположена на западномъ и южномъ берегу Тroadскаго полу-ва, а также внутри страны, вторая — по берегу Геллеспонта. Основаніе первыхъ зойскихъ колоній относится къ Микенскому періоду греческой культуры (вторая половина 2-го тысячелѣтія до Р. Хр.). Первоначально была занята о-въ Лесбосъ, а отсюда, послѣ ряда набѣговъ, къ числу которыхъ относилась и такъ назыв. Троянская война, были завоеваны мѣста для колоній на берегахъ Т. Зойскими городами въ историческое время считались, между прочимъ, Антандръ (первоначально элелестій городъ), Новый Милонъ (основанъ около 560 г. до Р. Хр.), Сигей (изъ-за котораго митиденцы долго боролись съ аэнианцами: послѣдствіи здѣсь было убійство изгнанныхъ Пизистратидовъ). Къ числу іонійскихъ колоній относился Абидосъ (основанъ мидетянами около 680 до Р. Хр.), Лампсакъ (основанъ мидетянами или фокейцами въ 651 г. до Р. Хр.) и др. Многие изъ городовъ, принадлежавшихъ первоначально исконнымъ жителямъ страны, позднѣе эллинизировались; только Гергисъ во времена Геродота оставался съ тевкскимъ населеніемъ. Послѣ паденія Лидій, Эолида, Іонія и Т. отошли къ Персіи и были присоединены Даріемъ къ 3-ей фригіійской сатрапіи; главнымъ городомъ вновь присоединенной страны былъ Даскѣлій. Послѣ первой персидской войны, жители Т. вошли въ аэинскую симмахію, но въ 411 г. Абидосъ и Лампсакъ отпали отъ Аэны. Послѣ паденія аэинской гегемоніи, тroadскіе города временно опять перешли во владѣніе персовъ. Александръ Великій, во время похода на востокъ, посѣтилъ этотъ богатый историческими и мнѣйскими воспоминаніями уголокъ Малой Азіи; по его указаніямъ было выбрано мѣсто для постройки новаго города, Александріи Троянской, который былъ выстроенъ при Лизимахѣ. Въ 282 г., по смерти Лизимаха, Т. отошла къ Селевкѣдамъ, которымъ Т. платила дань до 246 г.

Въ этотъ періодъ времени Т. подверглась нападению галловъ. До 201 г. Т. владѣли отчасти Птолемен, отчасти Атталы; часть городовъ имѣла самоуправленіе. Когда въ 133 г., по смерти Аттала III, пергамское царство перешло во власть римлянъ, и Т. должна была раздѣлится ту же участь. Какъ стравъ, освещенной воспоминаніями о славной Троянской войнѣ, римляне даровали Т. особая льготы и преимущества. Ср. о мѣстахъ Т. — Klausen, «Aeneas und die Penaten» (I т., 1839, Гамбургъ); обь этнографіи Т. — Deimling, «Die Leleger» (Лпц., 1862); общіе труды о Т. — Ed. Meyer, «Geschichte von Troas» (Лпц., 1877); Forchhammer, «Topographische Beschreibung der Ebene von Troia» (Франкфуртъ на Майнѣ, 1863); Virchow, «Beiträge zur Landeskunde der Troas», въ «Abhandl. der Berliner Akademie» (1879); Lenormant, «Les antiquités de Troade» (П., 1876).

Н. О.

**Троадій**—св. мученикъ, юноша, пострадавъ въ Неокесаріи Понтіюской, при Деции. Память 2 марта.

**Трогиръ**—см. Трау.

**Троглодытъ** (Troglodyti, греч. «жители пещеръ») — въ древности общее названіе стоявшихъ на низкой ступени культуры народовъ, жившихъ въ землянкахъ или пещерахъ. Страной Т. (Troglodytica) назывался преимущественно берегъ теперешней Абиссиніи.

**Трогоны** или *курукуйки* (Trogonidae) — небольшое экзотическое семейство дятловыхъ птицъ (Pisacidae, см.), средней величины, съ яркими, обыкновенно металлически блестящимъ у самцовъ, опереніемъ, характеризующееся короткими, у основанія широкими, трехграннымъ клювомъ со щетинками вокругъ широкой ротовой щели, — короткими сильно округленными крыльями, длиннымъ хвостомъ за который, однако, нерѣдко выступаютъ еще болѣе удлиненныя кроющія перья хвоста, — короткою, болѣею частью оперенною, плюсною, ланцоназлыми лапами и крупноперымъ, мягкимъ опереніемъ Т., населяющія въ числѣ ок. 40 видовъ тѣса тропическихъ странъ Старога и Новаго Свѣта, — не общительныя, мало подвижныя птицы, держащіяся въ одиночку или парами; питаются плодами и насекомыми. Свои круглыя, обыкновенно бѣлыя яйца (2—4) кладутъ въ дупла или въ вырываемыя въ землѣ углубленія. Главный родъ (Trogon), съ зазубренными краями клюва, съ вполнѣ оперенною плюсною и съ удлиненными кроющими перьями хвоста, водятся въ Южн. Америкѣ. Самецъ суруку или настоящей курукуйки (Tr. sibilus), водящейся въ Суринамѣ, сверху — золотисто-зеленаго цвѣта, снизу — краснаго; крылья — перламутрово-сѣрыя съ черною полосою и съ черными маховыми перьями; голова, горло и отчасти хвостъ — черныя. Самка — сѣрая съ красноватымъ брюхомъ. Наиболѣе красивыя виды Т. относятся тоже къ южно-американск. роду Salpurgus. Изъ нихъ мексиканскій квезалъ (С. resplendens) блестящаго золотисто-зеленаго цвѣта съ ярко-краснымъ брюхомъ и съ черными маховыми перьями; хвостъ снизу — бѣлый, а сверху его покрывающъ, въ четыре раза превышающій его длину, кроющія перья;



на головѣ перья образуютъ хохолъ въ видѣ грѣбня.

**Трогъ Помпей** (Trogius Pompeius)—римскій историкъ, родомъ изъ Галліи, жилъ во времена Августа. Т. написалъ по греческимъ источникамъ, главнымъ образомъ по Тимагену, сочиненіе по всемірной исторіи отъ эпохи ассирійскаго царя Нина до своего времени. Главнѣйшая часть его труда была посвящена эпохѣ Александра Великаго и диадоховъ и поэтому его сочиненіе носило заглавіе «Historiae Philippicae». Отъ 44 книгъ сохранились лишь «Prologoi», кратко содержание отдѣльныхъ книгъ и извлеченіе, сдѣланное Юстиномъ. «Прологи», вмѣстѣ съ нѣкоторыми фрагментами, изданы Гутшмидомъ при Рюгевскомъ изд. соч. Юстина (Лпц., 1886).

**Трокуроры**—княжескій родъ, отрасль князей Ярославскихъ. Потомокъ Рюрика въ XX колѣнѣ князь Михаилъ Львовичъ Ярославскій, по прозвищу Трокуроръ, былъ родоначальникомъ князей Т. Старшій сынъ его кн. Иванъ Михайловичъ Т. († 1564) былъ бояриномъ, такъ же какъ и одинъ изъ внуковъ—кн. Ѳеодоръ Михайловичъ († 1597); сынъ послѣдняго кн. Иванъ († 1621), внукъ кн. Борисъ Ивановичъ († 1674) и правнукъ кн. Иванъ Борисовичъ, начальникъ стрѣльцоваго приказа въ 1689 г., также были боярами. Сынъ кн. Ивана Борисовича—кн. Ѳеодоръ, стольникъ и спальникъ царя Петра, пользовавшійся особымъ его расположеніемъ, убитъ подъ Азовомъ въ 1695 г. Родъ князей Т. пресѣкъся въ 1740 г.

**Тросніе**—см. Вспапка.

**Троеручица**—икона Божіей Матери, исторія которой соединена съ жизнью св. Иоанна Дамаскина. Желая погубить Дамаскина, какъ ревностнаго защитника иконопочитанія, Левъ Исавръ оклеветалъ его предъ дамаскимъ халифомъ, доставивъ ему подложное письмо, въ которомъ Іоаннъ предлагалъ ему будто-бы сдать Дамаскъ. Халифъ велѣлъ отрубить у него правую руку; рука была отсѣчена и повѣшена на публичномъ мѣстѣ, но къ вечеру, по просьбѣ Іоанна, возвращена ему. Чудесною помощью Пресв. Богородицы отсѣченная рука срослась съ суставомъ своимъ. Въ благодарность за чудесное исцѣленіе Іоаннъ сдѣлалъ изъ серебра изображеніе ручной кисти и приложилъ ее къ иконѣ Богородицы, а, по сказанію другихъ, подписалъ третью руку, отчего эта икона впоследствии и получила названіе Т. Подлинная икона Т. изъ Дамаска самимъ Іоанномъ перенесена въ лавру Саввы Освященнаго, куда переселился св. Іоаннъ Дамскій, принявъ иночество. Икона тамъ пребывала отъ половины VIII до XIII в. Въ этомъ же вѣкѣ она перенесена св. Саввою, архіепископомъ сербскимъ, въ Сербію, а отсюда на Аѳоны, гдѣ и нынѣ находится въ Аѳонскомъ монастырѣ Хиандарѣ (Уста львовы). Съ Аѳона вѣрный списокъ съ иконы Т. принесенъ былъ въ Москву въ 1661 г. кн. патриарху Николу, который поставилъ эту икону въ Воскресенскомъ монастырѣ (Новый Іерусалимъ). Память этого событія празднуется 23 іюня. Точный списокъ Т. находится въ мужской Вѣлобережской пустыни, Орловской губ.

См. И. Сперанскій, «Сказанія о чудотворныхъ иконахъ Божіей Матери» (изд. 3, Смоленскъ, 1898).

**Троцевѣтъ**—народное названіе нѣкоторыхъ растений, напр. Calluna vulgaris (см. Верескъ), Polemonium coeruleum L. (синякъ), Viola tricolor L. (фіалка) и др.

**Троэльъ**—младшій сынъ Приама и Гекатобы, убитъ Ахилломъ. Изображенія его часто встрѣчаются на греческихъ вазахъ. Шекспиръ выводитъ его въ драмѣ «Т. и Крессидъ».

**Троина** (Troina)—городъ въ итальянской провинціи Катанія, на р. Троицѣ. 10 т. жит.

**Троица**—богословскій терминъ, выражающій отдѣльное содержаніе христіанскаго понятія о Богѣ. Ученіе о Т. представляетъ первый догматъ, установленный церковью въ теченіе первыхъ вѣковъ христіанства. Такъ какъ все содержаніе христіанскаго ученія вѣры дано въ откровеніи, то и данный догматъ не могъ явиться какъ результатъ стремленій найти какое-либо новое понятіе о Богѣ: овъ возникъ изъ потребности ближайшимъ образомъ опредѣлить существо Того, кто является центральнымъ носителемъ откровенія, т. е. уяснить вопросъ объ исторической личности Искупителя. Ученіе о Т. есть, слѣдовательно, плодъ христологіи и разсматривать его догматъ можно, слѣдовательно, не иначе, какъ въ связи съ ученіемъ о лицѣ І. Христа. Съ полною опредѣленностью ученіе о троичномъ Богѣ дано лишь въ Новомъ Завѣтѣ, но начатки его можно найти уже въ откровеніи ветхозавѣтномъ. Съ одной стороны, здѣсь признавалось различіе между Богомъ, какъ Овъ существуетъ Самъ по Себѣ, въ своей собственной жизни, и Богомъ въ Его отношеніи къ міру; съ другой стороны, и въ самомъ мірѣ признавалось различіе между дѣятельностью Бога вообще, въ всемъ чело-вѣчествѣ, и дѣятельностью Его, въ частности, въ отношеніи къ народу избранному. Съ довольно уже значительною опредѣленностью понятіе о такомъ различіи выражается въ представленіи о Премудрости и Словѣ, исходящихъ изъ Бога для творенія міра (Притч. VIII, 22 сл.; Прем. VII сл.; Сир. XXIV, 3 сл.). Еще яснѣе оно выступаетъ въ ученіи объ Ангелѣ Іеговы (Быт. XVI, 7 сл.; XXII, 17, 12; XXXI, 11 сл.; Исх. III, 2 сл.; LXIII, 8), ангелѣ Завѣта (Малах. III, 1), имени Божіемъ обитающемъ въ храмѣ (3 Цар. VII, 29; IX, 3; 4 Цар. XXI, 4), словѣ Божіей, наполняющей храмъ (3 Цар. VIII, 11; Ис. VI, 1) и въ особенннсти о Духѣ Божіемъ, исходящемъ отъ Бога, руководящемъ органами теократіи, посылающемъ пророковъ, наконецъ, Самого Мессію (Ис. XLVIII, 16; LXI, 1; Зах. VII, 12). Понятіе о полнотѣ жизни въ Богѣ находитъ себѣ въ Ветх. Завѣтѣ и другія выраженія, напримѣръ, въ формулѣ священническаго благословенія (Числ. VI, 24), въ трисвятѣмъ серафимскомъ пѣснѣ (Ис. VI, 3), въ множественномъ Elohim, а равно и въ тѣхъ мѣстахъ, гдѣ Богъ представляется говорящимъ о Себѣ во множественномъ числѣ. Въ откровеніи новозавѣтномъ прежде всего имѣетъ значеніе свидѣтельство Самого Христа о сво-

емъ богосынствѣ. Это послѣднее не можетъ быть истолковано въ смыслъ только указанія на сынство въ религиозномъ или теократическомъ смыслѣ: метафизическая основа сынства совершенно очевидна. Однимъ изъ яснѣйшихъ указаний на эту послѣднюю могутъ служить слова установленія таинства крещенія (Мс. XXVIII, 19), въ которыхъ воскресшій Христосъ поставляетъ Себя на ряду съ Отцемъ и Св. Духомъ, какъ равную Имъ личность. По смыслу данныхъ словъ, всѣ люди должны стоять въ такой же религиозной зависимости отъ Сына, въ какой они находятся отъ Отца. Этотъ выводъ не можетъ быть устраненъ ни предположеніемъ, что Сынъ и Духъ Св. должны разсматриваться только какъ подчиненныя посредствующія лица, служащія божественному откровенію, ни предположеніемъ, что они суть только переходящія формы откровенія единого Бога. Въ первомъ случаѣ необходимо было-бы ожидать предлоговъ *ἐν* и *ὡς* (въ и чрезъ); противъ второго предположенія говорить то, что этотъ единый Богъ не названъ, и кромѣ того самое крещеніе «во имя» предполагаетъ поставленіе крещаемого въ личное отношеніе къ тому, во имя кого оно совершается. Слѣдовательно, и Сынъ, подобно Отцу и Духу, долженъ имѣть непреходящее значеніе. На ряду съ формулой крещенія должны быть поставлены такія мѣста, какъ Иоан. VIII, 56 и XVII, 5, въ которыхъ несомнѣнно утверждается мысль о домирномъ бытіи Христа въ самомъ существѣ Божіемъ, а не о существованіи Его только въ предвѣчномъ совѣтѣ Бога.—На основѣ самосвидѣтельства Христа раскрываютъ ученіе о Его существѣ и отношеніи къ Богу и апостоламъ. Въ этомъ случаѣ, естественно, они должны были обращаться и къ ветхозавѣтному откровенію (1 Кор. IX, 4; 1 Петр. I, 11; 1 Иоан. I, 1; Кол. I, 15; Евр. I, 3). Еще чаще въ ученіи апостольскомъ выступаетъ на видъ отношеніе Христа къ творенію. «Первороденный всей твари» (Кол. I, 15), Христосъ является не только посредникомъ, чрезъ котораго создано все, и земное и небесное (Иоан. I, 3; 1 Кор. VIII, 6; Кол. I, 16), но и вѣчнымъ жизненнымъ принципомъ міра (Иоан. I, 4) и его владыкомъ, держащимъ все словомъ силы своей (Евр. I, 3). Однако, какъ эти послѣдніе предикаты, такъ и другія названія, приаемыя ко Христу: Сынъ Божій, едиnorodный, собственный, первородный, — хотя и выражаютъ мысль о домирномъ бытіи, — не указываютъ еще съ полною опредѣленностью, насколько Искушитель можетъ быть названъ Сынномъ Божіемъ независимо отъ человѣческаго фактора; они не исключаютъ еще со всею рѣшительностью возможности представленія, что Богъ лишь дѣйствовалъ или обиталъ во Христѣ. Къ болѣе ясному пониманію божественнаго существа Христа ведутъ чисто тринитарныя мѣста, какъ Римл. XI, 36; 1 Кор. VIII, XII, 4 сл. Сооставленіе здѣсь Христа со Св. Духомъ ясно указываетъ уже на имманентныя Его отношенія къ Богу. Если Духъ Св. представляется здѣсь нмало не связаннымъ съ какимъ-либо человѣческо-историческимъ факторомъ, то и

Христосъ, слѣдовательно, разъ Онъ сопоставляется съ Отцемъ и Духомъ, долженъ мыслиться какъ имѣющій основу своей личности во внутреннѣйшей жизни Божества. Со всею опредѣленностью выражается мысль о божественномъ существѣ Спасителя въ названіи Его Словомъ, Логосомъ. Высокое значеніе этого термина состоитъ въ томъ именно, что онъ означаетъ личность Искушителя по чисто божественной лишь сторонѣ, независимо отъ фактора человѣческаго. Независимо отъ явленія во плоти, Слово отъ начала было у Бога и Само было Богомъ (Иоан. I, 1—2, 14). Божественная природа личности Христа ставится даннымъ ученіемъ быше всякаго сомнѣнія. Не удивительно, поэтому, что когда церковная теология поставила себѣ задачу точнѣ опредѣлить отношеніе Христа ко внутреннѣйшей жизни Бога, она избрала на первыхъ порахъ этотъ терминъ, какъ наиболее подходящій для обозначенія божественной стороны въ Спасителѣ, независимо отъ человѣческой. Начало богословскому раскрытію догмата Т. полагаетъ св. Іустинъ Философъ († 166 г.). Въ словѣ «Логосъ» Іустинъ находитъ эллино-философскій смыслъ «разума». Въ этомъ смыслѣ Логосъ является уже чисто имманентнымъ божественнымъ принципомъ. Но такъ какъ предметомъ божественнаго мышленія у Іустина односторонне представляется лишь внѣшній міръ, то и исходящій отъ Отца Логосъ становится въ соименное отношеніе къ міротворенію. «Сынъ рождается, когда Богъ въ началѣ все создалъ чрезъ Него». Рожденіе Сына, слѣд., хотя и предваряетъ твореніе, но находится съ нимъ въ тѣсномъ соотношеніи и представляется совершающимся предъ самымъ твореніемъ; а такъ какъ причиною рожденія представляется воля Отца и Сынъ называется служителемъ этой воли, то Онъ становится въ отношеніе рѣшительной субординаціи—*ἐν δευτέρῳ ὕψους* (на второмъ мѣстѣ). Въ этомъ воззрѣніи можно уже усмотрѣть ошибочныя направленія, въ борьбѣ съ которыми въ концѣ концовъ совершилось надлежащее раскрытіе догмата. И іудейско-религиозное воззрѣніе, воспитанное на ветхозавѣтномъ откровеніи, и греческо-философское одинаково тяготѣли къ признанію абсолютной монархіи въ Богѣ. Различіе заключалось лишь въ томъ, что іудейскій монотеизмъ выходилъ изъ понятія о единой божественной волѣ, а философское умозрѣніе (намѣдивъ свое завершеніе въ неоплатонизмѣ) понимало абсолютное бытіе въ смыслѣ чистой субстанціи. Христіанское ученіе объ Искушателѣ, какъ возлѣгшемся Сынѣ Божіемъ, ставило богословскому умозрѣнію трудную задачу: какъ примирить ученіе о божественной природѣ Христа съ признаніемъ абсолютнаго единства Божества. Въ рѣшеніи этой задачи можно было пойти двоякимъ путемъ. Выхода изъ понятія о Богѣ, какъ субстанціи, можно было напечатлестически или деистически представить Логосъ причастнымъ къ божественному бытію; исходя изъ понятія Бога, какъ личной воли, можно было мыслить Логосъ какъ подчиненное этой волѣ орудіе. Въ первомъ случаѣ представлялась опасность превратить Ло-

гось въ безличную силу, въ простой принципъ, неотдѣлимый отъ Бога; во второмъ случаѣ Логосъ являлся отдѣльною отъ Бога-Отца личностю, но переставалъ быть причастникомъ внутренней божественной жизни и существомъ Отца. Отцами и учителями де-никейскаго періода на нашей постановки даннаго вопроса дано было. вмѣстѣ выясненія внутренняго, имманентнаго отношенія Сына къ Отцу, они останавливались болѣе на выясненіи отношенія Его къ міру; недостаточно раскрывая мысль о самостоятельности Сына, какъ отдѣльной божественной ипостаси, они слабо отбѣляли мысль о полномъ Его равносущіи съ Отцемъ. Тѣ два теченія, которые замѣчаются у Лустина,—съ одной стороны, признаіе имманентности и равенства Сына съ Отцемъ, съ другой рѣшительное поставленіе Его въ подчиненіе Отцу,—еще въ болѣе рѣзкой формѣ наблюдаются и у нихъ. За исключеніемъ св. Иринія Лионскаго, все писатели даннаго періода до Оригена въ раскрытіи ученія объ отношеніи Сына къ Отцу держатся теоріи различія Λόγος ἐνδύμετος и Λόγος προφορικὸς— Слова внутренняго и Слова произнесеннаго. Такъ какъ эти понятія заимствованы были изъ философіи Филона, гдѣ они имѣли характеръ не чисто богословскіе, а скорѣе космологическихъ понятій, то церковные писатели, оперируя съ этими понятіями, обращали болѣе вниманія на послѣднюю—космологическую ихъ сторону. Произнесеніе Отцемъ Слова, понимаемое какъ рожденіе Сына, мыслится ими не какъ моментъ внутренняго самооткровенія Бога, а какъ начало откровенія ad extra. Основаніе для этого рожденія полагается не въ самомъ существѣ Бога, а въ Его отношеніи къ міру, при чемъ самое рожденіе представляется дѣломъ воли Отца: восхотѣвъ Богъ сотворить міръ и родить Сына — произнесъ Слово. Яснаго сознанія той мысли, что рожденіе Сына есть не только генетико аетерна, но и sempiterna (всегда настоящее) у этихъ писателей не выражено: рожденіе представляется актомъ предвѣчнымъ, но совершающимся, такъ сказать, на границѣ конечнаго жьтія. Съ этого момента рожденія Логосъ и становится действительною, отдѣльною ипостасью, тогда какъ въ первый моментъ своего бытія, какъ Λόγος ἐνδύμετος, онъ мыслится болѣе какъ свойство лишь духовной природы Отца, въ силу котораго Отецъ есть существо разумное. Съ наибольшимъ послѣдовательною и рѣзкою это ученіе о двойственномъ Словѣ развито было западнымъ писателемъ Тертуллианомъ. Слову внутреннему у него противопоставляется не только Слово произнесенное, какъ у предшествующихъ писателей (Гатіана, Аѳинагора, Теофила антиохійскаго), но и Сынъ. Съ момента лишь произнесенія—«рожденія» — Слова Богъ и Слово вступаютъ между собою въ отношеніе Отца и Сына. Было время, слѣд., когда не было Сына; Т. начинаетъ существовать во всей полнотѣ только съ момента сотворенія міра. Такъ какъ причиной рожденія Сына у Тертуллиана представляется желаніе Бога еоздать міръ, то естественно, что у него выступаетъ и субординаціонизмъ и притомъ,

въ болѣе рѣзкой формѣ, чѣмъ у его предшественниковъ. Отецъ, рождая Сына, опредѣлялъ уже и Его отношеніе къ міру, какъ Бога откровенія, и съ этою дѣлю въ самомъ же рожденіи немного унижалъ Его; къ Сыну, именно, относится все то, что философія признаетъ недостойнымъ и немисляемымъ въ Богѣ, какъ существѣ абсолютно простомъ и высшемъ всякихъ мыслимыхъ опредѣленій и отношеній. Нерѣдко отношеніе между Отцемъ и Сыномъ представляется у Тертуллиана даже какъ отношеніе части къ цѣлому. Та же двойственность направленія въ раскрытіи догмата замѣчается и у самаго виднаго представителя до-никейскаго періода—Оригена († 254), хотя послѣдній и отбѣляется отъ теоріи различія Слова внутренняго и произнесеннаго. Применяя къ философскому воззрѣнію неоплатонизма, Оригенъ мыслитъ Бога какъ начало абсолютно простое, какъ абсолютную энаду (совершеннѣйшее единство), высшую всякихъ мыслимыхъ опредѣленій. Послѣднія заключаются въ Богѣ лишь потенциально; дѣятельное ихъ проявленіе дается только въ Сынѣ. Отношеніе между Отцемъ и Сыномъ мыслится, слѣд., какъ отношеніе энергіи потенциальной къ энергіи актуальной. Однако, Сынъ не просто лишь дѣятельность Отца, актуальное обнаруженіе Его силы, а дѣятельность ипостазирующаяся. Оригенъ рѣшительно приписываетъ Сыну особую ипостась. Рожденіе Сына представляется ему въ полномъ смыслѣ слова имманентнымъ актомъ, совершающимся въ внутренней жизни Бога. Въ силу божественной неизмѣяемости, этотъ актъ существуетъ въ Богѣ отъ вѣчности. Здѣсь Оригенъ рѣшительно возвышается надъ точкою зрѣнія своихъ предшественниковъ. При данной имъ постановкѣ ученія не остается уже никакого мѣста для мысли, чтобы Λόγος ἐνδύμετος не былъ когда-нибудь вмѣстѣ съ тѣмъ и Λόγος προφορικὸς. Тѣмъ не менѣе эта побѣда надъ теоріей двойственнаго Слова не была еще рѣшительною и полною: та логическая связь между рожденіемъ Сына и бытіемъ міра, на которой держалась данная теорія, не была окончательно порвана и у Оригена. Въ силу той же самой божественной неизмѣяемости, по которой Оригенъ признаетъ рожденіе Сына вѣчнымъ актомъ, онъ считаетъ столь-же вѣчнымъ и твореніе міра и оба акта поставляютъ въ столѣтнюю связь, что даже смѣшиваетъ ихъ между собою и въ первомъ ихъ моментѣ сливаетъ до неразличности. Творческая мысль Отца представляются не только содержащимися въ Сынѣ—Логосѣ, но и отождествляются съ самою Его ипостасью, какъ составная часть одного дѣла, и Сынъ Божій рассматривается какъ идеальныи міръ. Силою, производящею тотъ и другой актъ, представляется при этомъ вседѣлющая воля Отца; Сынъ оказывается только посредникомъ, черезъ котораго становится возможнымъ переходъ отъ абсолютною единства Бога къ множеству и разнообразію міра. Въ абсолютномъ смыслѣ Богомъ Оригенъ признаетъ только Отца; только Онъ — ὁ Θεός, ἀληθινός Θεός или Ἀὐτόθεος, Сынъ же есть лишь просто Θεός, δευτερός Θεός, Богъ только по причастию къ Боже ству Отца

подобро другимъ *θεοί*, хотя, какъ первый обожествившійся, и превосходить послѣднихъ въ безмѣрной степени свою славою. Такимъ образомъ, изъ сферы абсолютнаго Божества Сынъ низводится въ одну категорію съ сотворенными существами. Съ полною ясностью выступаетъ противоположность указанныхъ двухъ направленій, если мы возьмемъ ихъ въ одностороннемъ развитіи съ одной стороны въ монархіанствѣ, съ другой—въ арианствѣ. Для монархіанства, стремившагося довести до разсудочной ясности представленіе объ отношеніи триничности къ единству въ Божествѣ, первоное учение представлялось скрывающимъ въ себѣ противорѣчіе. Экономіи, — догмата о Божествѣ Христа — по этому воззрѣнію, была отрицаніемъ монархіи, — догмата о единствѣ Божества. Чтобы спасти монархію, не отрицая безусловнаго и экономіи, представлялось два возможныхъ пути: или отрицаніе ипостаснаго различія Христа отъ Отца, или отрицаніе Его Божества. Сказать-ли, что Христосъ не есть Богъ, или наоборотъ, что Онъ-то и есть именно Самъ единый Богъ, — въ обоихъ случаяхъ монархія остается не нарушенной. По различію этихъ двухъ способовъ рѣшенія вопроса, монархіанъ дѣлятъ на два класса: модалистовъ и динамистовъ. Монархіанизмъ модалистическій въ подготовительной своей стадіи нашелъ выраженіе въ патрипассіанствѣ Праксея и Нозта. По ихъ воззрѣнію, Отецъ и Сынъ различны только *secundum modum*. Единый Богъ, поскольку мыслится невидимымъ, нерожденнымъ, есть Богъ-Отецъ, а поскольку мыслится видимымъ, рожденнымъ, есть Богъ-Сынъ. Основаніемъ такой модификація является воля Самого Бога. Въ модусѣ нерожденнаго Отца Богъ является до своего воцеловѣченія; въ актѣ воплощенія Онъ вступаетъ въ модусъ Сына, и въ этомъ модусѣ пострадалъ (*Pater passus est*: отсюда самое названіе данной фракціи модалистовъ патрипассіанами). Свое завершеніе модалистическій монархіанизмъ находитъ въ системѣ Савеллія, который впервые ввелъ въ кругъ своего созерцанія и третью ипостась Т. По ученію Савеллія, Богъ есть чуждая всякихъ различій монада, простирающаяся затѣмъ во вѣкъ въ триаду. Смотра по требованію міропроявленія, Богъ принимаетъ на Себя то или другое лицо (*προσωπον-маску*) и ведетъ соотвѣтствующій разговоръ. Преобладающій въ абсолютной самостоятельности, какъ монада, Богъ, исходя изъ Себя и начиная дѣйствовать, становится Логосомъ, который есть ничто иное, какъ принципъ, лежащій въ основѣ дальнѣйшихъ формъ откровенія Бога какъ Отца, Сына и Св. Духа. Какъ Отецъ, Богъ открывалъ Себя въ Вѣхомъ Завѣтѣ; въ Новомъ Завѣтѣ Онъ принялъ на Себя лице Сына; третій, наконецъ, форма откровенія въ лицѣ Св. Духа наступаетъ съ момента сошествія Св. Духа на апостоловъ. Каждая роль кончается по минованіи въ ней вѣжды. Когда, поэтому, пѣль откровенія въ лицѣ Св. Духа будетъ достигнута, прекратитъ свое существованіе и этотъ модусъ, и послѣдуетъ «сокращеніе» Логоса въ прежнюю монаду, т. е. возвращеніе по-

слѣдней къ первоначальному молчанію и единству, равносильному полному прекращенію бытія міра. Совершенно обратнымъ путемъ пытался согласить монархію въ Богѣ съ ученіемъ о Божествѣ Христа монархіанизмъ динамической, представителями коего были Θεодотъ кожевникъ, Θεодотъ банкиръ, Артемонъ и Павелъ еп. самосатскій, у котораго эта форма монархіализма получила высшее свое развитіе. Чтобы спасти монархію, динамисты прямо жертвовали Божествомъ Христа. Христосъ былъ простой человекъ, и, какъ таковой, если и существовалъ до своего явленія въ міръ, то лишь въ божественномъ предопредѣленіи. О воплощеніи въ Немъ Божества не можетъ быть и рѣчи. Въ Немъ дѣйствовала та же самая божественная сила (*δύναμις*), которая раньше дѣйствовала въ пророкахъ; только въ Немъ она была въ несравненно болѣе полной мѣрѣ. Впрочемъ, по Θεодоту Младшему, Христосъ даже и не высшее явленіе истории, ибо выше Его стоитъ Мелхиседекъ, какъ посредникъ не Бога и человекъ, а Бога и ангеловъ. Въ этомъ видѣ монархіанизмъ не оставлялъ мѣста уже и Т. откровенія, разрушая триничность въ неопредѣленную множественность. Павелъ Самосатскій комбинировалъ это воззрѣніе съ понятіемъ о Логосѣ. Логосъ, однако, у Павла не что иное, какъ известная лишь сторона въ Богѣ. Онъ является въ Богѣ приблизительно тѣмъ же, чѣмъ является слово человѣческое (понимаемое какъ разумное начало) въ духѣ чловѣка. О субстанціальномъ пребываніи Логоса во Христѣ не можетъ быть, слѣд., и рѣчи. Между Логосомъ и человекомъ Иисусомъ могло лишь установиться отношеніе соприсношенія, соединенія по знанію, по хотѣнію и дѣйствію. Логосъ мыслится, слѣдовательно, лишь какъ принципъ воздѣйствія Бога на чловѣка Иисуса, подъ каковымъ совершается то нравственное развитіе послѣдняго, которое дѣлаетъ возможнымъ примѣненіе къ нему божественныхъ предикатовъ \*). Арианство до известной степени было продолженіемъ и повтореніемъ динамическаго монархіанизма, хотя и явилось какъ противоположность ему. Оно переносило лишь воззрѣніе монархіанъ на Христа, какъ оно развито было въ системѣ Павла Самосатскаго, непосредственно на Сына, какъ вторую ипостась. Если динамисты пытались спасти монархію отрицаніемъ Божества Искуителя, то ариане достигали той же цѣли чрезъ отрицаніе Божества Логоса. Въ полную противоположность монархіанизму, Аріи рѣшительнѣйшимъ образомъ усвоили Логосу личное бытіе, признавали Его ипостасью, отличною отъ Отца. Это побуждало Арію точнѣе указать внутреннее различіе обихъ ипостасей. Отецъ и Сынъ различаются какъ существа, изъ коихъ первое имѣетъ основу, начало своего бытія въ са-

\* В этой формѣ монархіанизма можно усматривать большое сходство съ новѣйшими теоріями германскаго богословія. Пользуясь широкииъ распространеніемъ теорія Рачля въ существѣ ичѣмъ не отличается отъ воззрѣній Павла Самосатскаго: богословы ричландской школы илдутъ даже дальше динамистовъ, когда отрицаютъ и фактъ рожденія Христа отъ Дѣвы, признаваясь этими послѣдними.

момъ себѣ, а второе имѣть эту основу въ другомъ. Смѣшивая понятія начала, какъ принципа или причины, и начала, какъ исходнаго пункта бытія, Аріи пришелъ къ отрицанію безначальности Сына. Правда, Сынъ рожденъ прежде всякаго времени; но до своего рожденія Онъ все же не существовалъ. Нельзя сказать, чтобы Онъ, прежде чѣмъ родился, существовалъ въ существѣ Отца, ибо въ такомъ случаѣ онъ существовалъ-бы или какъ часть въ цѣломъ, сливаясь до неразличимости съ Отцемъ, или же, сохраняя различіе, оказывался-бы существующимъ уже до своего рожденія. Въ томъ и другомъ случаѣ вносило бы понятіе сложности и дѣлимости въ простое существо Божіе. Такимъ образомъ, Сынъ не совѣченъ Отцу; можно сказать, что «былъ нѣкогда, когда Его не было». При такомъ воззрѣніи Аріи естественно предпочиталъ замѣнять употреблявшееся обычно выраженіе «рожденіе изъ существа», какъ имѣющее, по его мнѣнію, эманационный характеръ и ведущее къ признанію нѣкоторой матеріальности и дѣлимости въ Богѣ, выраженіемъ: «сотворенъ по волѣ». Такимъ образомъ, арианство ставило Сына, какъ ипостасъ, рѣшительно внѣ области божественнаго бытія: Сынъ стоитъ въ такомъ же отношеніи къ Богу, въ какомъ и всякое другое твореніе. Онъ Богъ только по благодати. Божественное существо представлялось арианству всецѣло замкнутымъ въ ипостаси Отца, отличительнымъ признакомъ котораго полагалась «нерожденность»; Сынъ, какъ не обладающій этимъ свойствомъ, мыслился какъ совершенно неподобный Отцу. Далѣе, поскольку всякое твореніе подлежитъ измѣненію, и Логосъ оказывался по правственной своей сторонѣ не неизмѣняемымъ. Если Онъ остается тѣмъ, чѣмъ сотворенъ, то по своему свободному рѣшенію. И если Богъ въ самомъ рожденіи уже далъ Ему славу, то далъ ее все же какъ награду за свободноравственный подвигъ, который Онъ имѣлъ впоследствии совершить на землѣ. На вопросъ о цѣли приведенія въ бытіе такого существа ариане отвѣчали дуалистическимъ противоположеніемъ Бога и матеріи. Богъ создаетъ Сына, какъ необходимого посредника для приведенія въ бытіе міра, который не могъ бы вынести непосредственнаго воздѣйствія Самого Творца. Этотъ крайній субординаціонизмъ проводился еще далѣе въ отношеніи къ третьей ипостаси. Духъ Св. является лишь дальнѣйшимъ звеномъ въ ряду посредствъ между Богомъ и міромъ, стоящимъ въ такомъ же отношеніи къ Сыну, въ какомъ Самъ Сынъ находится къ Отцу.—Въ противоположность двумъ указаннымъ направленіямъ и должно было совершиться надлежащее раскрытіе церковнаго ученія о Т. Монархіанизмъ, утверждая моментъ имманентности Логоса, приводилъ къ пантеизму и уничтожалъ специфическую особенность бытія Бога во Христѣ; арианизмъ, утверждая моментъ ипостасности Логоса, приводилъ къ деизму, признавая Сына низшимъ служебнымъ орудіемъ творческой силы Бога, который столько возвышенъ надъ міромъ, что прямое Его дѣйствіе на послѣдній представляется невозможнымъ. Въ противоположность первому воззрѣ-

нію, православн. богословіе должно было утвердить мысль объ ипостасности Сына, въ противоположность второму—мысль объ Его имманентности, непосредственномъ отношеніи къ Богу. Эту задачу и выполняють отцы никейскаго и послѣ-никейскаго періода, главнымъ образомъ св. Афанасій Александрійскій, Василій Великій и Григорій Назіанзинъ. Арианскому яжеученію, съ которымъ имѣлъ ближайшимъ образомъ дѣло никейскій соборъ, были противопоставлены въ его опредѣленіи три слѣдующія положенія. Въ противоположность мысли, что Сынъ есть вѣчно только случайное для Бога, никейскій соборъ утверждалъ мысль о рожденіи Сына «изъ существа Отца»; въ противоположность мысли, что рожденіе Сына отъ Отца предполагаетъ первичность Отца по времени, утверждалась мысль о вѣчности рожденія; наконецъ, въ противоположность мысли о тварномъ происхожденіи Сына изъ ничего и полномъ Его неподобіи Отцу, вытекавшей изъ арианскаго воззрѣнія на свойства нерожденности и рожденности, какъ абсолютныя различія Отца и Сына, утверждалась мысль о единосущи (*ὁμοουσία*) Отца съ Сыномъ. Выдвигая на первый планъ понятіе о рожденіи изъ существа Отца, никейское опредѣленіе тѣмъ самымъ ставило на первый планъ и болѣе точное понятіе Сына вмѣсто прежняго недостаточнаго опредѣленнаго понятія о Логосѣ, вслѣдствіе чего и мысль объ ипостасномъ различіи приобрѣла болѣе твердую почву. Если прежде понятіе Сына прилагалось къ Логосу, въ томъ моментѣ Его существованія, когда Онъ является уже какъ *Λόγος προφορικὸς*, и соединялось болѣе съ понятіемъ объ исторической личности Искушителя (опредѣленно такое пониманіе выражено было св. Ипполитомъ, ум. въ 235 г.), если и арианство употребило выраженіе «Сынъ» въ связи съ тою мыслью, что Логосъ нуждается еще въ человѣческой формѣ явленія, чтобы стать Сыномъ Божіимъ, то у никейскихъ отцовъ Логосъ, какъ таковой, независимо отъ Его историческаго явленія, твердо было опредѣленъ какъ Сынъ. Это впервые дало твердую почву для ученія о Т. въ собственномъ смыслѣ слова, о Т. имманентной. Теперь должно было развиваться ученіе о значеніи ипостасей для бытія Бога Самого по Себѣ, независимо отъ отношеній къ высшему міру. Начало этому ученію дано было уже св. Афанасіемъ Александрійскимъ. У него опредѣленно уже высказывается мысль, что Отецъ, какъ «родитель своего Образа, видя Себя въ Немъ, радуется о Немъ». Этимъ принципиально обосновывается и ученіе о вѣчномъ рожденіи Сына: разъ Сынъ такъ внутренне необходимъ для Отца, что безъ Него Отецъ не видѣлъ-бы Себя и не радовался-бы, то немислимъ уже абсолютно никакаго моментъ, въ который Отецъ могъ-бы существовать безъ Сына. Отецъ безъ Сына не былъ-бы и Отцомъ; Сынъ, слѣдов., долженъ быть столь же вѣченъ, какъ и Отецъ. Замѣняя прежнее понятіе Логоса понятіемъ Сына, рѣшительнѣе выразившимъ мысль объ особой ипостаси, церковное богословіе должно было точнѣе опредѣлять и самое понятіе объ ипостаси (см.). Защитники никейскаго

опредѣленія понимали отношеніе *обща* и *отдѣл-  
стася*; въ смыслѣ отношенія общаго къ част-  
ному: *обща*, общее, въ *отдѣлстася* приходитъ къ ин-  
дивидуальной формѣ существованія. Это опре-  
дѣленіе оказывалось недостаточнымъ. Такъ  
какъ общее мыслится ранѣе частнаго, то при  
слишкомъ реалистическомъ пониманіи его  
легко можно было придти къ тетрадизму: общее,  
*обща*, можно мыслиться существующимъ подлѣ  
отдѣльныхъ ипостасей, какъ позднѣйшихъ  
его, такъ сказать, формаций (на подобіе напр.  
отношеніе куска мѣди къ сдѣланнымъ изъ  
него монетамъ). На такую именно точку зрѣ-  
нія станивились Павелъ Самосатскій и край-  
ніе ариане въ своей полемикѣ съ православ-  
ными по вопросу объ *оубоас*. Съ другой сто-  
роны, общее могло быть разсматриваемо какъ  
абстрактное единство существа, реально рас-  
предѣленнаго между многими субъектами; от-  
ношеніе существа къ ипостасямъ могли мы-  
слиться какъ отношеніе рода къ отдѣльнымъ  
экземплярамъ, изъ которыхъ онъ составляется  
(по аналогіи, напр., отношенія отдѣльныхъ че-  
ловѣческихъ личностей къ существу человека).  
Въ результатѣ являлось бы общее понятіе Бога,  
существующаго въ дѣйствительности въ трехъ  
отдѣльныхъ ипостасяхъ: получающа-бы, слѣдо-  
вательно, тринтеизмъ. Въ противоположность  
этимъ двумъ воззрѣніямъ, отношеніе ипоста-  
сей къ существу нужно было опредѣлить та-  
кимъ образомъ, чтобы ипостаси образовали  
конкретное, нумерическое единство существа;  
слѣдовательно, и самыя отличія ипостасей,  
коиными различаются онѣ другъ отъ друга, дол-  
жны принадлежать, въ свою очередь, къ су-  
ществу единачо Бога. Существо, какъ пред-  
метная реальность, въ каждой ипостаси дол-  
жно быть дано всецѣлымъ: оно можетъ лишь  
существовать—или, чѣмъ то же, относиться къ  
себѣ—различнымъ образомъ. Ипостаси въ  
Богѣ, слѣдовательно, могутъ быть ни чѣмъ  
инымъ, какъ только *троба*: *отѣрѣас*—образами  
существованія Бога. Образъ существованія  
Бога какъ Отца выражается въ понятіи не-  
рожденности; какъ Сына—въ понятіи рожденія  
Его отъ Отца; какъ Духа Св.—въ понятіи  
исхожденія Его отъ Отца. Оба момента—  
единства и различія—даны уже въ самомъ  
понятіи *оубоас*, которымъ было опредѣлено  
отношеніе второй ипостаси къ Богу-Отцу: въ  
этомъ понятіи, съ одной стороны, давалась  
мысль не только о равносушіи, но и о *едино-  
сушіи*, не только мысль о тожествѣ, единствѣ  
существенныхъ опредѣленій, но и о тожествѣ,  
единствѣ самаго существа; съ другой сторо-  
ны давалось указаніе и на дѣйствительное раз-  
личіе, поскольку *оубоас* не есть *таубоас*.  
Единосушнымъ можно быть только кому-ни-  
будь другому, а не самому себѣ. Такимъ об-  
разомъ *оубоас* рѣшительно устраняло мысль  
о савелліанскомъ отождествленіи Отца и Сына:  
Сынъ не можетъ быть тожественъ съ От-  
цемъ, потому что въ такомъ случаѣ Онъ  
не былъ-бы единосушенъ Отцу. Ученіе о  
Св. Духѣ, слабо затронутое въ доникейскій  
періодъ, приобрѣтало теперь и для себя твер-  
дую основу въ раскрытіи ученія объ ипостаси  
Сына. Разъ твердо установлено было это по-  
слѣднее, оно должно было послѣдовательно

найти себѣ примѣненіе и въ отношеніи къ  
третьей ипостаси. Подобно тому, какъ субор-  
динаціонизмъ, проводимый въ отношеніи къ  
Сыну, послѣдовательно приводилъ къ субор-  
динаціонистическому предствленію и относи-  
тельно Св. Духа, или отрицаніе ипостасности  
Сына съ логическою необходимостью приво-  
дило къ динамистическому ученію о Св. Духѣ,  
такъ точно изъ признанія единосушія Сына  
съ Отцомъ вытекало съ необходимостью при-  
знаніе единосушія и Св. Духа. Естественнo,  
поэтому, что выработанная примѣнительно къ  
ученію о Божествѣ Сына тринитарная схема  
была прямо примѣнена и къ ученію о Св.  
Духѣ, нашедшему свое символическое выра-  
женіе въ ввроопредѣленіи второго вселен-  
скаго собора 381 г. Существенныя стороны  
догмата раскрыты были, такимъ образомъ,  
съ удовлетворительною полнотою и выражены  
въ точныхъ формулахъ, какъ неизмѣнныхъ  
границахъ, въ которыхъ должно было дер-  
жаться все послѣдующее развитіе богослов-  
ской мысли. Предстояло лишь опредѣлениѣ  
раскрыты, какимъ образомъ понятіе о Богѣ  
должно приводить къ признанію троичности  
и какое значеніе имѣютъ ипостаси для са-  
мага понятія о Богѣ. Эту задачу, которой  
восточное богословіе, въ лицѣ главныхъ обра-  
зомъ Іоанна Дамаскина, коснулось лишь от-  
части, пытался выполнить Западъ въ лицѣ  
блаженнаго Августина. Августинъ пытался сдѣ-  
лать понятной для человѣческаго разума тайну  
троичности по аналогіи съ чловѣческимъ ду-  
хомъ. Употреблявшіеся обычно у восточныхъ  
богослововъ физическія аналогіи солнца—лу-  
ча—свѣта, источника—ключа—потока, огня—  
свѣта—теплоты и др., по мнѣнію Августина,  
не имѣютъ никакого значенія въ смыслѣ до-  
казательства необходимости троичнаго рас-  
крытія божественной жизни. Только чловѣкъ,  
который есть образъ Божій, можетъ дать под-  
ходящую къ этому аналогію, и именно по той  
своей сторонѣ, по которой онъ является при-  
частникомъ божественнаго существа, т. е. по  
духовной своей природѣ. Разсматриваемый  
какъ любовь, духъ предполагаетъ, во-первыхъ  
—любящаго, во-вторыхъ—предметъ любви,  
въ третьихъ—самую любовь. Августинъ и  
самъ, однако, замѣчаетъ недостаточность этой  
аналогіи и находитъ другую болѣе близкую  
въ фактѣ чловѣческаго самосознанія. Мо-  
ментами этого послѣдняго, по Августину,  
являются: *mens ipsa, notitia mentis* и *vo-  
luntas*, или иначе еще: *memoria, intelligen-  
tia* и *charitas*. *Memoria*—это самосозна-  
ніе въ самомъ себѣ, *intelligentia*—мышленіе,  
въ которомъ духъ себя объективируетъ, *vo-  
luntas* или *charitas*—способностъ или сила  
любви, объединяющая первые два момента.  
Эти три силы въ чловѣкѣ существуютъ не-  
раздѣльно, ибо нельзя представить момента,  
чтобы когда-либо духъ не сознвалъ себя или  
не любилъ, или чтобы онъ любилъ себя, не  
сознавая себя. Представляя эту аналогію,  
Августинъ сознвалъ, однако, и ея недоста-  
точность, поскольку по ней ипостаси могутъ  
быть представляемы простыми лишь свой-  
ствами къ Богѣ, тогда какъ, по Августину,  
каждая ипостась, во-первыхъ, обладаетъ всѣ-

ми этими свойствами в совокупности (Отец, напр., есть в такой же мѣрѣ *Sapientia*, какъ и Сынъ, и въ такой же мѣрѣ *caritas*, какъ и Духъ Св.), и во-вторыхъ каждая существовать самостоятельно. Вотъ почему свою попытку уяснить психологическимъ путемъ тайну троичности въ Богѣ Августинъ кончаетъ указаніемъ на несоотвѣтствіе образа и вещи, имъ изображаемой. Слабая сторона августиновской аналогіи заключалась въ томъ, что она приводила къ представлению объ исхожденіи Св. Духа отъ Отца и Сына, которое и было затѣмъ рѣшительно выражено западными средневѣковыми богословами. Блаженный Августинъ завершилъ раскрытіе ученія о Т. на Западѣ; позже была только дана точнѣйшая сжатая формулировка догмата въ такъ назыв. символѣ Аванасія (явившемся не раньше половины V в.). Въ восточномъ богословіи завершительное слово принадлежало Иоанну Дамаскину, который пытался уяснить понятіе о единствѣ существа при троичности лишь въ Богѣ и показать взаимную обусловленность бытія ипостасей, ученіемъ о *персонуриче*—взаимопририкновеніи ипостасей. Богословіе средневѣковой схоластики всю свою задачу въ отношеніи догмата Т. полагала лишь въ томъ, чтобы указать точныя границы допустимыхъ выраженій и оборотовъ рѣчи, преступать которыя нельзя, не впадая уже въ ту или другую ересь. Оторвавъ догматъ отъ его естественной почвы—отъ христологій, оно способствовало тому, что онъ потерялъ для религиознаго сознанія вѣрующаго свой живой интересъ. Этотъ интересъ пробужденъ былъ вновь лишь германской новѣйшей философіей, въ особенности Гегелемъ. Но эта же самая философія какъ нельзя лучше показала во что можетъ обратиться христіанское ученіе о троичномъ Богѣ, разъ его открываютъ отъ той почвы, на которой оно выросло, и пытаются вывести изъ однихъ лишь общихъ понатій разума. Въмѣсто Сына Божія въ библейскомъ смыслѣ у Гегеля является мѣръ, въ которомъ осуществляется Божественная жизнь, вмѣсто Духа Св.—абсолютная философія, въ которой Богъ приходитъ къ Самому Себѣ. Троичность изъ сферы бытія божественнаго здѣсь переносилась въ область исключительнаго человѣческаго духа, и въ результатъ являлось рѣшительное отрицаніе Т.

*Литература.* Кромѣ соответствующихъ трактатовъ въ курсахъ догматическаго богословія (историческое развитіе ученія подробно излагается въ догматической богословіи еп. Сильвестра, т. II), проф. В. Вологовъ, «Ученіе Оригена о св. Т.» (СПб. 1879); В. Снегиревъ, «Ученіе о лицѣ Господа І. Христа въ трехъ первыхъ вѣкахъ христіанства» (Казань, 1870); А. Лебедевъ «Вселенскіе соборы IV—V вв.» (Москва. 1879); прот. Иванцовъ-Платоновъ, «Ереси и расколы первыхъ вѣковъ христіанства» (Москва, 1878); Д. Гусевъ, «Ересь антиритаріевъ III в.» (Казань, 1872); С. F. Baur, «Die Lehre von der Dreieinigkeit in ihrer gesch. Entwicklung» (Тюбингенъ, 1841—43); J. A. Dorner, «Entwicklungsgeschichte der Lehre von der Person Christi» (2 изд., Б., 1851).

*И. Лепорскій.*

**Троице-Сергіева лавра**—знаменитая русская обитель, Московская губ., Дмитровскаго у., въ 68 вер. отъ Москвы. Основана св. преп. Сергіемъ (см.) около 1335 г. Кругомъ въ то время были глухія лѣса; не было проѣзжей дороги и только узкая тропинка вела въ обитель. Уже при Сергіи стали селиться вокругъ монар-я земледѣльцы; тогда же была проложена и большая дорога отъ Москвы въ сѣверные города мимо самаго монастыря. Обитель принадлежала Серпуховскому князю Андрею Ивановичу, затѣмъ сыну его Владимиру, и при ввукѣ Василии Ярославичѣ Боровскомъ перешла къ Василию Василіевичу Темному, великому князю московскому, потому что князь Василій Ярославичъ, по словамъ волоколамскаго игумена Иосифа, не слѣдовалъ примѣру предыдущихъ князей и обиралъ монастырь. Еще при жизни Сергія Радонежскаго вѣншій видъ обители сильно измѣнился благодаря поступленію въ монастырь смоленскаго архимандрита Симона («со многими имѣніемъ»). Была воздвигнута просторная церковь; по ея сторонамъ правительными кнѣзьями вытянутысь кельи, трапеза и другія зданія, необходимыя для общешія. По совѣту константинопольскаго патріарха Филоея и съ благословенія митрополита Алексѣя, св. Сергій первый ввелъ на сѣверѣ Россіи общинножительный уставъ. Оградой обители служилъ деревянный тынъ. Въ 1408 г. Т.-С. лавра была сожжена Эдигеемъ, но вскоре вновь обстроилась. Въ 1422 г. воздвигнута вторая храмъ, каменный, надъ могилой Сергія Радонежскаго. Въ 1476 г. построена лучшими мастерами изъ Пскова новая каменная церковь во имя Св. Троицы. Во время малолѣтства великаго князя Ивана Васильевича Грознаго монастырь опоясался каменной стѣной, для чего въ 1540 г. разрѣшено было рыть камень и известъ даромъ вездѣ, гдѣ онъ найдется. Для ускоренія постройки великій князь освободилъ троицкихъ крестьянъ на три года отъ сбора поплниъ, а въ 1545 г.—отъ вселомоществованія на казанскій походъ. Въ 1552 г. построены больница и келарскія каменные палаты. Съ каждымъ новымъ царствованіемъ обитель украшалась новымъ храмомъ. Въ послѣдніе годы царствованія Михаила Теодоровича была составлена опись монастырская. Изъ нея мы узнаемъ, что стѣна, опоясывавшая монастырь, имѣла въ длину 551½ саж., въ толщину отъ 1½ саж. до 2, въ вышину отъ 2 до 2½ саж. 12 башенъ служили кромѣ военныхъ цѣлей и хозяйственнымъ; были, напр., потребная, кузнечная, плотничья башни. На башняхъ находилось 90 огнестрѣльныхъ орудій различныхъ наименованій; кромѣ того 20 орудій стояло надъ навѣсами. Внутри водяной башни помѣщался котель въ 100 ведеръ, въ которомъ во время осады лавры Сапѣгой и Лисовскимъ варили смолу и обливали ею враговъ. Внутри ограды стояли хоромы для царя. Первымъ игуменомъ Т.-С. монастыря былъ Митрофанъ, такъ какъ препод. Сергій сначала не пожелалъ взять на себя эту обязанность; но съ 1354 или 1356 г. Сергій сталъ игуменомъ и много потрудился для благолѣпія обители. Благодаря личности осно-

вателя, монастырь скоро приобрёл большую славу и стал играть роль въ княжескихъ отношеніяхъ. Сергій Радонежскій стѣхими и кроткими словами много способствовалъ возвышенію Москвы. Въ 1356 г. онъ убѣдилъ ростовскаго князя подчиниться великому князю московскому, въ 1365 г. уговорилъ нижегородскаго князя Бориса Константиновича возвратити Городецъ согласно желанію Дмитрія Донскаго, князю Дмитрію Константиновичу. Всѣмъ извѣстна роль Т.-С. монастыря во время Куликовской битвы, гдѣ пали два внока этого монастыря, Пересвѣтъ и Ослябя. Въ 1385 г. св. Сергій помирилъ рязанскаго князя Олега съ Дмитріемъ Донскимъ. Въ 1392 г. Сергій Радонежскій скончался. Въ 1446 г. князь Можайскій, дѣйствовавшій заодно съ Шемякою и княземъ Тверскимъ, схватилъ въ Т.-С. монастырѣ Василія Василевича и увезъ его въ Москву, гдѣ его ослѣпилъ. Т.-С. монастырь, какъ и его основатель, всегда былъ на сторонѣ Москвы и ревностно защищалъ интересы московскихъ великихъ князей. Въ смутное время онъ явился оплотомъ русской національности. Онъ выдержалъ знаменитую осаду Салты и Лисовскаго и тѣмъ задержалъ успѣхи поляковъ на сѣверѣ; затѣмъ, благодаря своему игумену Діонісию и келарю Авраамію Палицину онъ вновь влилъ вѣру и мужество въ сердца русскаго народа и много способствовалъ освобожденію Россіи отъ иноземцевъ. Это было самой крупной заслугой монастыря передъ русскимъ государствомъ. Т.-С. монастырь и въ послѣдствіи являлся не только мѣстомъ богомолья для массы русскаго народа и русскихъ царей, но служилъ для послѣднихъ охраной въ тяжёлыя времена: сюда бѣжалъ Петръ, спасался отъ руки убійцъ, здѣсь онъ черпалъ средства для своихъ военныхъ предпріятій: Многие государи дѣлали у монастыря безвозвратныя займы. Т.-С. монастырь превосходилъ всѣ другія обители своими богатствами. При Сергій Радонежскомъ монастырь имѣлъ небольшія вотчины; при преемникахъ его число вотчинъ, подаренныхъ монастырю и купленныхъ имъ, сильно возрастаетъ. Къ 1764 г. число крѣпостныхъ крестьянъ, принадлежавшихъ монастырю, возросло до колоссальной цифры 104939 душъ (по другому счету — болѣе 106 тыс. душъ). Кромѣ того Т.-С. монастырю во многихъ городахъ принадлежали дворы и дворовыя мѣста, а также солданыя варницы и рѣбныя ловли; въ его вѣдѣніи состояли 33 другихъ монастыря. Экономическому процвѣтанію монастыря много способствовали и льготы отъ податей и повинностей, льготы въ судѣ и т. д., которыя жаловались ему государами. До 1625 г. Т.-С. м-ря имѣлъ слѣд. льготы: 1) всѣ крестьяне въ вотчинахъ Т.-С. м-ря освобождались отъ всякихъ податныхъ сборовъ и земскихъ повинностей, но съ 1551 г. они платили ямскія деньги и несли вѣют. другія обязанности; 2) при продажахъ, куплѣ для монастыря пошляне не платили; 3) судъ надъ крестьянами Т.-Сергіева монастыря, даже уголовный, принадлежалъ игумену; 4) при смѣсномъ судѣ участвовали намѣстникъ или лицо имъ указанное. вмѣстѣ съ игуменомъ;

5) судъ надъ игуменомъ по свѣтскимъ дѣламъ принадлежалъ дарю или указанному имъ боярину; 6) священники и церковные служители освобождались отъ всякихъ даней митрополиту. Въ 1625 г. данной царемъ Михаиломъ Теодоровичемъ грамотой были произведены слѣдующіе переѣмы: 1) крестьяне платятъ ямскія деньги и стрѣлцкій хлѣбъ, несутъ повинность городского острожнаго дѣла по писцовымъ и дозорнымъ книгамъ; 2) судъ надъ архимандритомъ — игуменомъ, принадлежитъ патріарху; 3) вызывать монастырскихъ крестьянъ можно не иначе, какъ черезъ пристава; 4) съ монастырскихъ исконъ не брать пошляне; 5) монастырскихъ стряпчихъ освобождать отъ пошляне. Благодаря этимъ льготамъ, монастырское хозяйство процвѣтало даже въ то время, когда помѣстное сильно пало; крестьяне служилыхъ людей переѣгали къ монастырю и тѣмъ возбудили ненависть служилыхъ людей къ богатой обители. Въ настоящее время Т.-Сергіева лавра обладаетъ двумя подворьями въ Москвѣ и Петербургѣ, земельными угодьями, дачами, прудами; очень большой доходъ получаетъ она отъ множества стекающихся отовсюду богомольцевъ, но средства ея все-же значительно меньше прежняго. Къ ней въ настоящее время приписаны 14 монастырей. Троицкая лавра представляетъ изъ себя теперь цѣлый городъ: въ ней 11 храмовъ, множество зданій, принадлежавшихъ собственно лаврѣ; цѣлый рядъ зданій занятъ духовной академіей, которая переведена сюда въ 1814 г.; за оградой построены гостиницы для богомольцевъ. Главныя достопримѣчательности: ризница, гдѣ хранится множество рѣдной утвари, древнихъ дорожныхъ облачений и т. д.; библіотека, гдѣ въ 1642 г. было 623 т. т., болѣею частью все рукописи; вотчинный архивъ, откуда можно почерпнуть важныя историческія свѣдѣнія объ экономическомъ положеніи многихъ мѣстностей Россіи, такъ какъ вотчины монастырскія были разбросаны по разнымъ нывѣшнимъ губерніямъ. Значительное количество документовъ изъ вотчиннаго архива въ 1766 г. было взято въ коллегію экономіи, но много осталось еще и въ архивѣ. Почти всѣ постройки лавры являются достопримѣчательностями и много говорятъ о быломъ. Въ виду высокаго мѣста, которое занялъ Т.-Сергіевъ монастырь среди прочихъ обителей русскаго государства, его давно стали выдѣлять изъ числа прочихъ монастырей. Въ 1561 г. онъ былъ поставленъ выше всѣхъ монастырей московской епархіи; въ 1702 г. — вторымъ послѣ Кіево-Печерской лавры; въ 1744 г. получилъ наименованіе лавры. Первоначально во главѣ монастыря стояли игумены и архимандриты, затѣмъ стали назначать епископовъ; въ настоящее время настоятелемъ лавры считается самъ митрополитъ московскій епархіи. Г. Лучинскій.

**Троице-Сергіева мужская пустынь**, 1 класса — С.-Петербургской губ., Петергофскаго уѣзда, на возвышенности южнаго берега Финскаго залива. Основана архимандритомъ Троицкой московской лавры Варлаамомъ, духовникомъ императрицы Анны Іоанновны, подарившей ему въ 1733 г. мызы



вел. княгини Екатерины Иоанновны. Тогда же пустынь была поставлена въ зависимость отъ лавры, которая и прислала отъ себя наместниковъ; въ 1764 г. положена во 2 классъ, а въ 1836 г. возведена на степенъ 1 класса съ удержаніемъ названія пустыни. Въ 1805 г. построена церковь и инвазидный домъ на 30 чедовѣкъ на иждивеніе братьевъ графа Валеріана Зубова. Въ соборномъ храмѣ св. Троицы, построенномъ въ 1752—1758 г., чудотворная икона препод. Сергія Радонежскаго, а близъ алтаря, подъ часовнею, почитается прахъ основателя († 1737 г.).

**Троицкая Александровская лавра** — см. Александровская лавра (I, 384).

**Троицкая-Дѣдовская пустынь** — см. Дѣдовская-Т. пустынь (XI, 324).

**Троицкая-Кривозерская мужская пустынь**, заштатная (съ 1764 г.) — Костромской губ., Макарьевского уѣзда, въ 75 вер. отъ Макарьева. Основана около 1634—1641 г. строителемъ Сергіемъ и по желанію гражданъ гор. Юрьевца въ память юродиваго Симона (см.), тѣло коего погребено въ Юрьевскомъ Богоуленскомъ соборѣ. Здѣсь находится чудотворная икона Божіей Матери Іерусалимской, писанная игуменомъ Корниліемъ, который, принявъ схиму съ именемъ Каріона, скончался въ 1731 г.

**Троицкая губа** — на сѣв. берегу Анзерскаго о-ва, принадлежащаго къ группѣ Соловецкихъ о-вовъ Архангельской губ., Кемскаго у. Т. губа вдается въ берегъ о-ва двумя колѣнами. Дл. губы до  $1\frac{3}{4}$  в., шир. отъ  $\frac{1}{4}$  до  $\frac{3}{4}$  вер., глуб. до 9 фт.; берега частью каменисты, круты и покрыты лѣсомъ. При самой вершинѣ губы расположенъ Троицкій монастырскій скитъ.

**Троицкая Новая** — станица Кубанской обл., Лабинскаго отд., при рч. Егорлыкѣ. Жит. 5600.

**Троицкіе** или *Свято-Троицкіе м-ри*: 1) Т. 3-го класса, мужской (Тобольской губ., Ялуторовскаго у., на прав. берегу р. Исети. Игуменья и 15 монаховъ. 2) Т., женскій, 3 кл. (съ 1764 г.) въ гор. Муромѣ, Владимирской губ. Основанъ въ 1642 г. муромскимъ купцомъ Тарасіемъ Цвѣтковымъ. Въ 1724 г. въ него переведены инокини Воскресенскаго м-ря въ Муромѣ; 3) Т., женскій, нынѣ церковь въ 2 этажа: сверху св. Троицы, внизу Успенія Богородицы, въ гор. Суздаль, Владимирской губ. Основанъ по завѣщанію препод. Евфросинія въ XIII стол. для бывшихъ замужемъ женщинъ. Упраздненъ въ 1764 г.; 4) Т., мужской, 3 класса (съ 1764 г.), въ гор. Чебоксарахъ, Казанской губ. Основанъ вскорѣ послѣ взятія Казани Іоанномъ Грознымъ въ 1566 г. Въ часовнѣ м-ря находится старинный рѣзной образъ св. Николая, къ которому русскіе, чуваша и черемисы приходятъ судиться при спорахъ; 5) Т. мужской м-рь въ гор. Вильнѣ см. Виленскій Т. монастырь (VI, 327); 6) Т., женскій, 3 класса (съ 1764 г.) въ гор. Курскѣ. При монастырѣ съ 1869 г. училище для приготовленія дѣвицъ къ поступленію въ епархіальное училище и женскую гимназію; 7) Т., женскій, 3 класса (съ 1764 г.) въ гор.

Сѣвскѣ, Орловской губ. Основанъ въ половинѣ XVII стол. Въ м-рѣ находится чудотворная икона Молчанской Божіей Матери; 8) Т., женскій, 3 класса (съ 1764 г.) въ гор. Пензѣ. Основанъ въ 1691 г. иждивеніемъ городскихъ жителей и окрестныхъ мѣстъ. Въ 1871 г. при м-рѣ учреждено училище для дѣвочекъ; 9) Т., мужской, 3 класса (съ 1764 г.), Симбирской губ., въ гор. Алатырѣ, см. Алатырскіе монастыри (I, 356); 10) Т., мужской, 3 класса (съ 1764 г.) въ гор. Смоленскѣ, близъ архіерейскаго дома. Существовалъ въ началѣ XVII стол. и въ 1611 г., при занятіи Смоленска поляками, былъ обращенъ въ бернардинскій. По присоединеніи Смоленска къ Россіи, м-рь долгое время оставался въ запустѣніи и только по просьбѣ архіепа. смоленскаго Варсонофія, въ 1674 г., дозволено было его возобновить и исправить. Въ 1812 г. французы все разграбили и испортили, остались цѣлы только однѣ стѣны. До 1740 г. въ м-рѣ имѣли жительство архіепископы смоленскіе, которые здѣсь и погребались; 11) Т.-Анзерскій-Елеazarовъ, мужской скитъ, приписанный къ Соловецкому м-рю, Архангельской губ., Кемскаго уѣзда, почти на среднѣмъ островѣ Анзерскаго, въ Бѣломъ морѣ. Основанъ въ 1620 г. преп. Елеazarомъ. Съ 1726 года скитъ находится подъ надзираніемъ соловецкихъ властей; 12) Т.-Болдинъ, мужской, 3 класса (съ 1764 г.), Смоленской губ., Дорогобужскаго уѣзда, въ 15 вер. отъ Дорогобужа, при рч. Болдинѣ. Основанъ въ 1523 г. преп. Герасимомъ, скончавшимся въ 1554 г. 1 мая, въ каковой день и читается его память; мощи подъ слудомъ почиваютъ въ соборѣ св. Троицы. Въ концѣ XVI стол. здѣсь спасался и погребенъ затворникъ Аркадій, котораго память уважается и нынѣ. Съ 1611 по 1656 г. м-рь находился въ распоряженіи іезуитовъ, въ 1656 г. возстановленъ. Въ церкви св. Троицы, древней постройки, надгробный памятникъ кн. Долгорукихъ; 13) Т.-Вѣлбажскій или Вѣлможскій, женскій, 2 класса (съ 1764 г.), Костромской губ., Макарьевского уѣзда, въ 80 вер. отъ Макарьева, при рч. Вѣлбажѣ. Основанъ въ 1708 г. по прошенію старницы Феодоры и иждивеніемъ строителя Николаевскаго м-ря въ Переяславѣ (Владимирской губ.) Питирима, бывшаго потомъ архіепископомъ нижегородскимъ. Первые сестры этой обители были обратившіяся изъ раскола въ православіе монахини; 14) Т.-Вѣлпесочскій или на Пескахъ-Каширскій, мужской, заштатный (съ 1764 г.), при слободѣ Вѣлпесочской, Московской губ., Серпуховскаго уѣзда. Основанъ въ концѣ XV стол. игуменомъ Владиміромъ, въ 1681 г. съ вѣтчаніями и угодьями отданъ козюменскому архіерейскому дому, въ 1700 г. приписанъ къ Троицкой Сергіевой лаврѣ и въ 1730 г. утвержденъ за нею, но въ 1764 г. оставленъ на своемъ содержаніи; 15) Т.-Гледенскій м-рь — см. Гледенскій-Т. м-рь (VIII, 828); 16) Т.-Давыловскій м-рь—см. Давыловскій-Т. м-рь (X, 82); 17) Т.-Елецкій м-рь—см. Елецкій-Т. м-рь (XI, 602); 18) Т.-Зеленецкій м-рь — см. Зеленецкій-Т. м-рь (XII, 385); 19) Т.-Каменнаго Городища-Елабужскій, мужской, совсѣмъ уничтоженный м-рь,

гдѣ нынѣ Чортово Городище, Вятской губ., Елабужскаго у. По преданію, основанъ Іоанномъ Грознымъ, пробѣжавшимъ по Камѣ въ 1552 г. и здѣсь тогда заболѣвшимъ. Монашествовашіе м-ря явились первыми проповѣдниками въ здѣшнемъ краѣ. Упраздненъ въ 1764 г.; 20) Т.-Клопскій-Михайловскій монастырь—см. Клопскій-Троицкій-Михайловскій м-рь (XV, 419); 21) Т.-Козловскій, мужской, 3 класса (съ 1764 г.), Тамбовской губ., Козловскаго уѣзда. Основаніе ему положилъ въ 1627 г. священникъ, а потомъ іеромонахъ Іосифъ. Сюда бываегь крестный ходъ въ городскихъ церквей въ дни Пятидесятницы и Успенія Божіей Матери; 22) Т.-Кондинскій или Кодинскій, неправильно Колоцкій, мужской, 3 класса (съ 1764 г.), Тобольской губ., Березовскаго округа, при селѣ Кондинскомъ, въ 215 вер. отъ Березова. Основанъ по просьбѣ оставшаго князя Алачева и по благословенію архіеп. тобольскаго Симеона въ 1656 г. для распространенія христіанской вѣры между остояками и для призрѣнія старыхъ, увѣчныхъ и сирыхъ. Это извѣстіе, вѣроятно, относится къ возобновленію м-ря, который существовалъ ранѣе, что видно изъ грамоты 1608 г., въ которой говорится о переводѣ изъ Кодскаго острога въ Березовъ игумена Евстратія. Здѣсь сохранился образъ Страшнаго суда Христова, присланный въ даръ царемъ Теодоромъ Алексѣевичемъ въ 1671 г. По малочисленности монашествующихъ въ послѣднее время управлялся священниками изъ бѣлаго духовенства. При м-рѣ находится училище на 20 остояцкихъ мальчицѣвъ, содержимое на счетъ казны. Въ 1892 г. м-рь преобразованъ въ Кондинскую женскую общину; 23) Т.-Лютиковъ м-рь—см. Лютиковъ-Т. м-рь (XVIII, 263); 24) Т.-Макаріевскій, мужской, 1 класса (съ 1764 г.), при гор. Калаянѣ, Тверской губ., окруженъ каменною стѣною съ бойницами и башнями по угламъ. Основанъ въ 1459 г. преп. Макаріемъ. Мощи его, обрѣтенныя въ 1521 г., покоятся въ соборномъ храмѣ св. Троицы, построенномъ въ 1650 г.; м-рь даетъ помѣщеніе въ своей гостиницѣ для училища об. пола, содержимаго городскимъ обществомъ; 25) Т.-Макарьевъ-Желтоводскій м-рь—см. Макарьевъ-Желтоводскій м-рь (XVIII, 409); 26) Т.-Макарьевъ-Уженскій м-рь—см. Макарьевъ-Уженскій м-рь (XVIII, 409); 27) Т.-Мотровинскій или Матренинскій, мужской, затшатый (съ 1786 г.), Киевской губ., Читиринскаго у., въ 27 вер. отъ Читирина. Существуетъ съ 1568 г. Полагаютъ, что онъ существовалъ еще до татарскихъ временъ, когда этими мѣстами владѣла княгиня Мотрона. Во время войнъ онъ былъ разоренъ, но въ 1717 г. возобновленъ архіепископомъ переяславскимъ Кирилломъ Шумлянскимъ, родоначальника котораго были главными основателями м-ря. Въ 1753 г. сюда назначенъ игуменомъ Мелхиседекъ Значко-Лворскій (см.); 28) Т.-Николаевскій, мужской, нынѣ соборъ въ гор. Астрахани. Основанъ въ 1568 г. игуменомъ Кирилломъ, посланнымъ сюда изъ Москвы царемъ Іоанномъ Грознымъ для утвержденія христіанской вѣры въ недавно покоренномъ Астраханскомъ царствѣ. М-рь первоначально

назывался Николаевскимъ. Здѣсь былъ игуменомъ Георгій Дашковъ, оказавшій важныя услуги въ 1705 и 1706 г. при укрощеніи въ Астрахани стрѣльческаго бунта и бывшій впоследствии епископомъ ростовскимъ. Тутъ же былъ игуменомъ св. Іосифъ, съ 1659 г. митрополитъ астраханскій, принявшій мученическую кончину отъ сообщниковъ Стеньки Разина. Въ 1700 г. присписанъ къ Троице-Сергіевой лаврѣ; въ 1764 г. упраздненъ и переданъ въ гражданное вѣдѣнство, въ 1807 г. возвращенъ епархіальному вѣдѣнству; 29) Т.-Оптинъ м-рь—см. Оптинъ-Т. м-рь (XXII, 50); 30) Т.-Островоозерскій м-рь—см. Островоозерскій-Т. м-рь (XXII, 351); 31) Т.-Преображенскій-Спасскій, мужской, 3 класса (съ 1764 г.), въ гор. Тюмени, Тобольской губ. Основанъ въ 1616 г. подъ именемъ Преображенскаго приходскимъ изъ Казани инокомъ Нифонтомъ. Филоевъ Лещинскій принялъ здѣсь схиму въ 1711 г. подъ именемъ Теодора и скончался здѣсь въ 1727 г. Жители питаютъ особое благоговѣніе къ его памяти и совершаютъ надъ могилою панихиды; 32) Т.-Сатановскій-Слободской, мужской, затшатый (съ 1795 г.), Подольской губ., Проксуровскаго у., въ 3 вер. отъ мст. Сатанова, пр. р. Збручѣ. Существовалъ уже въ концѣ XVI стол., когда жилъ въ немъ инокъ Арсеній (Сатановскій). Въ XVIII стол. монастыремъ завладѣли униаты-базиліане; по присоединеніи края въ 1795 г. м-рь обращенъ въ православный; 33) Т.-Сахаряновскій, мужской, общежительный м-рь, Бессарабской губ., Оргѣвскаго у., въ 43 вер. отъ Оргѣва. Основанъ въ 1776 г. монахомъ Варсоломеемъ Криворучкой. Къ нему присланъ Городищенскій скитъ. При м-рѣ учреждена школа съ приютомъ для 10 сиротъ; 34) Т.-Селижаровскій-Ржевы-Володимирова, мужской, 3 класса (съ 1764 г.), въ посадѣ Селижаровѣ, Тверской губ., Остапковскаго у. М-рь уже существовалъ въ 1504 г. и имѣлъ тогда церковь и игумена Сергія. Полагаютъ, что основанъ однимъ изъ князей Волоцкихъ, владѣвшихъ въ XV стол. окрестныя земли. Въ числѣ игуменовъ м-ря былъ св. Гурій, въ 1555 г. хиротонисанный въ архіеп. казанской епархіи; 35) Т.-Сергіевъ, мужской, 3 класса (съ 1764 г.), въ предѣлѣхъ гор. Великихъ Лукъ, Псковской губ., при впаденіи рч. Коломенки въ Ловатъ. М-рь возобновленъ въ половинѣ XVI стол. инокомъ Богодѣломъ. Соборъ св. Троицы съ придѣломъ преп. Сергія построенъ въ 1706 г.; 36) Т.-Сергіевъ-Варницкій м-рь—см. Варницкій-Сергіевъ-Т. м-рь (V, 539); 37) Т.-Скановъ, мужской, затшатый (съ 1764 г.), Пензенской губ., Наровчатскаго у., въ 4 вер. отъ Наровчата. Основанъ въ первой половинѣ XVII стол., въ мѣстности, принадлежавшей фамилиі Исканскихъ; 38) Т.-Сыпановъ-Пахоміева пустынь, мужской, нынѣ слобода Троица-Сыпанова, Костромской губ., Нерехтскаго у., въ 2 вер. отъ Нерехты. Основанъ въ XIV стол. преп. Пахоміемъ, ученикомъ преп. Сергія, скончавшимся 23 марта 1384 г. Въ церкви св. Троицы покоятся подъ спудомъ мощи препод.; тутъ же находится и образъ его, писанный инокомъ Ирианомъ, который зналъ его лично. М-рь упраздненъ

въ 1764 г.: 39) Т.-Усть-Кольскій или Ново-Печенгскій, мужской, нынѣ кладбищенская церковь при гор. Колѣ, Архангельской губ. Основанъ въ первой половинѣ XVI стол. іеромонахомъ Θεодоритомъ, ревностнымъ распространителемъ христіанства между лопарями. Въ 1590 г. сюда переведены иконы разореннаго Печенгскаго Т.-Трифонова м-ря. Въ 1764 г. м-рь упраздненъ и обращенъ въ кладбище; 40) Т.-Усть-Павловскій, мужской, 3 класса (съ 1764 г.), на концѣ гор. Рязани, близъ станціи жел. дор., при впаденіи рч. Павловки въ Трубежъ. По преданію, м-рь существовалъ уже въ XIV стол., когда въ немъ въ 1386 г. останавливался преп. Сергій, бывшій въ Рязани для примиренія вел. кн. Дмитрія съ рязанскимъ княземъ Олегомъ Ивановичемъ. При м-рѣ школа на 85 дѣтей служащихъ на Козловской жел. дор.; 41) Т.-Чигиринскій-Скитскій или Новоскитскій, женскій, затѣтанный (съ 1786 г.), Кіевской губ., Чигиринскаго у., въ 1½ вер. отъ Чигирина. Былъ первоначально мужскимъ и существовалъ еще въ 1627 г., въ 1735 г. обращенъ въ женскій. Главную достопримѣчательность м-ря составляетъ чудотворная икона Смоленской Божіей Матери; 42) Т., мужской, затѣтанный, въ гор. Селенгинскѣ, Забайкальской обл. Основанъ игуменомъ Θεодосіемъ въ 1681 г. для обращенія язычниковъ въ православную вѣру. При м-рѣ находятся училище и богадѣльня для новокрещенныхъ инородцевъ на капиталъ въ 10000 руб., пожертвованный золотопромышленникомъ Базановымъ; 43) Т., мужской, общежительный, приписной къ Межигорскому м-рю, близъ гор. Кіева. Учрежденъ въ 1866 г. съ скитомъ, съ странноприимнымъ домомъ, больницею и приютомъ для бѣдныхъ. Въ 1886 г. м-рь приписанъ со всѣми угодьями и капиталами къ Межигорскому м-рю; 44) Т., мужской, 2 класса, въ гор. Бѣлгородѣ Курской губ. Учрежденъ въ 1833 г. въ бывшемъ архіерейскомъ домѣ. Въ м-рѣ находится древняя чудотворная икона св. Николая, именуемаго Ратнымъ; съ нею ежегодно 5 мая совершается крестный ходъ на мѣсто явленія иконы, въ село Устинку, за 30 вер. отъ города. Въ церкви св. Николая, въ склепѣ, покоится тѣло бѣлгородскаго епископа Іоасафа Горленко, управлявшаго епархією съ 1782 по 1788 г.; 45) Т., мужской, 1 класса, при гор. Слуцкѣ, Минской губ. Дѣлается извѣстнымъ съ 1455 г. и въ 1492 г. въ немъ былъ настоятелемъ архим. Макарій, а въ 1509 г. архим. Іосифъ, бывшій на соборѣ въ Вильнѣ. Оставался православнымъ во все время до присоединенія края къ Россіи. Въ 1795 г. оставленъ на своемъ содержаніи, но въ 1842 г. возведенъ на степень 1 кл. Мощи Софіи, послѣдней княжны слуцкой Одельковны, скончавшейся въ 1617 г. При м-рѣ школа грамотности и ремеслъ. Здѣсь былъ архимандритомъ Михаилъ Рагоза (см.); 46) Т., женскій, 3 класса м-ря, Уфимской губ., Бирскаго у., близъ города. Подъ именемъ женской общины основанъ въ 1857 г. монахиною Виталией. Въ 1864 г. эта община принята подъ покровительство духовнаго и гражданскаго вѣдомствъ съ при-

пискою ея къ бирскому Т. собору. Въ 1878 г. община переименована въ общежительный м-рь. При м-рѣ школа; 47) Т.-Верхъ-Теченскій, женскій, общежительный м-рь, Пермской губ., Шадринскаго у., въ 63 вер. отъ Шадринска, при р. Течѣ. Подъ именемъ женской общины учрежденъ въ 1860 г. при Т. кладбищенской церкви села Верхъ-Теченскаго. Въ 1868 г. община переименована въ общежительный м-рь. При м-рѣ училище для дѣвицъ; 48) Т.-Ново-Голутвинъ м-рь—см. Ново-Голутвинъ-Т. м-рь (XXI, 264); 49) Т.-Иссыкъ-Кульскій, мужской, миссионерскій, Семирѣченской обл., Иссыкъ-Кульскаго у., въ урочищѣ Курмекты, на сѣв. берегу оз. Иссыкъ-Куля. М-рь открытъ въ 1885 г.; 50) Т.-Каменецкій, мужской, 1 класса, въ гор. Каменецъ-Подольскѣ. Основанъ православными, уже существовалъ въ XVII стол., но нѣкоторымъ извѣстіямъ въ 1672 г., по взятіи турками Каменца, онъ вмѣстѣ съ другими церквами обращенъ былъ въ мусульманскую мечеть, въ какомъ видѣ будто-бы оставался до 1699 г., т. е. до возвращенія гор. Польшѣ. Затѣмъ здѣсь былъ учрежденъ униатскій базилианскій м-рь, который въ 1795 г. обращенъ въ православный. Но эти данныя неправдоподобны, такъ какъ изъ сохранившихся актовъ видно, что въ 1681 г. игуменъ Каменецкаго м-ря Данилъ Ждановичъ подписалъ постановленія о мѣрахъ для защиты православія, а въ 1704 г. мѣщанка Марія Процыха отказала домъ и деньги каменецкому свято-Т. братству. Съ 1842 г. м-рь состоитъ въ Іудасѣ; 51) Т.-Ковьялевскій, женскій, общежительный монастырь при селѣ Ковьялѣ, Пензенской губ., Краснослободскаго у., въ 30 вер. отъ Краснослободска, на лѣвомъ берегу рч. Урея. Существовавшая здѣсь съ 1842 г. богадѣльня въ 1865 г. переименована въ женскую общину, которая въ 1875 г. преобразована въ общежительный м-рь. При м-рѣ женское училище; 52) Т.-Одигитрійевскій-Зосимовъ пустынь, женскій, общежительный, Московской губ., Верейскаго у., въ 46 вер. отъ Верей, близъ сельца Архангельскаго. Начало ему положилъ старецъ Зосима, который послѣ скитаній по Сибири, поселилъ здѣсь своихъ двухъ сестеръ и скончался въ 1833 г. Въ 1841 г. эта община утверждена правительствомъ и въ 1856 г. переименована въ общежительный м-рь; 53) Т.-Петропавловскій, мужской, затѣтанный, въ гор. Елецѣ, Орловской губ. М-рь существовалъ уже въ XVII стол., такъ какъ въ 1636—38 г. имъ управлялъ игуменъ Авраамій. Къ 1775 г. онъ пришелъ въ такую негодность по ветхости зданій, что иконы были переведены въ Лебедяни, Тамбовской губ., гдѣ донныи существуютъ подъ именемъ Елецкаго-Т. Въ 1836 г. м-рь возобновленъ и сюда переведены иконы Петропавловскаго м-ря изъ г. Брянска, Орловской губ.; 54) Т.-Преображенскій-Велико-Будищскій, женскій, 2 класса, при селѣ Чернечей-Дръ, Полтавской губ., Зеньковскаго у., на урочищѣ Писаревщина, въ 3 вер. отъ старыхъ зданій м-ря. Подъ именемъ скита онъ былъ основанъ около урочища, гдѣ нынѣ осталась пещера на берегу рѣки Ворсклы, близъ м-ря;

этому скиту въ 1672 г. гетманъ Самойловичъ далъ село Чернечій-Дръ и 2 мельницы на р. Ворсклѣ. Въ 1698 г. генеральный судья Василій Кочубей перенесъ его на настоящее мѣсто. Въ 1786 г. при изданіи штатовъ положенъ во 2 классѣ. Въ 1887 г. переименъ вновь выстроенныя зданія въ мѣстности, именуемой «Писаревщина», и переименованъ въ Т.-Велико-Будицскій; въ зданіяхъ же м-ря предположено помѣстятъ въ память 900 л. крещенія Руси бездомныхъ и безпомощныхъ вдовъ, калѣкъ и дѣтей сиротъ духовнаго вѣдомства; 55) Т.-Раковскій, женскій, общежительный м-рь, Самарской губ. и уѣзда, въ 70 в. отъ Самары. Учрежденъ подъ именемъ женской общины въ 1862 г., переименованной въ 1886 г. въ общежительный м-рь. Съ 1875 г. при м-рѣ училищѣ; 56) Т.-Самарскій, мужской, общежительный м-рь, при селѣ Кохановкѣ, Екатеринбургской губ., Павлоградскаго у., въ 50 вер. отъ Павлограда, на правомъ берегу р. Самары. Учрежденъ въ 1885 г. съ миссіонерскимъ при немъ училищемъ; 57) Т.-Спасскій-Мойкинскій или Мойскій, мужской, общежительный м-рь, Самарской губ., Бузулукскаго у., въ 130 вер. отъ Самары и въ 70 отъ Бузулука. Еще до учрежденія м-ря здѣсь существовали пещеры, въ которыхъ жили отшельники. Въ 1860 г. учрежденъ здѣсь м-рь съ кинovieю для поминовенія усопшихъ благотворителей; 58) Т. женскій м-рь, въ г. Пенкурскіи, Архангельской губ. Время основанія его неизвѣстно: существовалъ уже въ половинѣ XVII в. Одно время былъ упраздненъ, потомъ недолго былъ мужскимъ. Двѣ церкви; рукодѣльная школа. 59) Т.-Туруханскій 3-го класса м-рь, Енисейской губ. и у., въ 30 в. отъ гор. Туруханска, на правомъ берегу Енисея, при впаденіи р. Нижней Тунгуски, основанъ въ 1660 г. Сюда перенесены изъ Старой Мангазеи мощи св. Василія Мангазейскаго. Теперь въ монастырѣ проживаютъ игуменъ и одинъ или два монаха. Это самый древній сибирскій м-рь. 60) Т.-Творожковскій, женскій, общежительный м-рь, С.-Петербургской губ., Гдовскаго у., въ 81 вер. отъ Гдова, при селѣ Творожковѣ и оз. Выскандѣ. Подъ именемъ женской общины учрежденъ въ 1865 г.; въ 1887 г. община возведена на степень м-ря; 61) Т.-Ульяновскій-Стефановскій-Спасскій, мужской, общежительный м-рь, Вологодской губ., Устьсысольскаго у., въ 192 вер. отъ Устьсысольска, близъ впаденія рч. Якшора въ Вычегдѣ съ правой ея стороны. Основанъ въ концѣ XIV стол. первымъ епископомъ пермскимъ Стефаномъ для распространенія христіанства между зырянями, жившими по рч. Вычегдѣ. При изданіи штатовъ въ 1764 г. упраздненъ, но въ 1860 г. возобновленъ по особому ходатайству мѣстныхъ жителей и духовенства; 62) Т.-Устькиренскій, мужской, 2 класса, въ гор. Киренскѣ, Иркутской губ., при впаденіи р. Киренги въ Лену. Основанъ въ 1663 г. по просьбѣ жителей игуменомъ Гермономъ. Въ 1764 г. м-рь положенъ въ 3 классѣ, а въ 1836 г. возведенъ на степень 2-го; 63) Т.-Черемисскій, женскій, общежительный м-рь, въ гор. Козмодемьянскѣ, Казанской губ. Подъ именемъ женской общины учрежденъ

въ 1877 г. при Троицкой церкви, съ училищемъ для черемисскихъ дѣвочекъ. Въ 1887 г. община возведена въ общежит. м-рь; 64) Т.-Чуфаровскій, женскій, общежительный м-рь, Пензенской губ., Саранскаго у., при селѣ Чуфаровѣ, въ 36 вер. отъ Саранска. Существовавшая съ 1867 г. при Троицкой церкви богадѣльня въ 1877 г. обращена въ женскую общину; въ 1885 г. община переименована въ общежительный м-рь; 65) Т. женскій общежительный м-рь въ гор. Лаишевѣ, Казанской губ.; въ 1888 г. учреждена община, возведенная въ 1895 г. въ общежительный м-рь; 66) Т. женскій общежительный м-рь въ гор. Богодуховѣ, Харьковской губ.; возникъ изъ богадѣльни, учрежденной при Троицкой церкви въ 1836 г. и въ 1889 г. переименованной въ общину. Въ 1893 г. община возведена въ общежительный м-рь; 67) Т. женскій, общежительный м-рь, Костромской губ., Галичскаго у. Подъ именемъ Ново-Троицкой женской общины основанъ въ 1874 г. при Троицкой церкви села Нового или Новографаго, въ 35 вер. отъ Галича, при рч. Шаренгѣ. Въ 1893 г. община возведена въ общежительный монастырь; 68) Т. Маринскій женскій общежительный м-рь въ гор. Егорьевскѣ, Рязанской губ.; возникъ изъ богадѣльни, переименованной въ 1899 г. въ общину. Въ 1900 г. община возведена въ общежит. м-рь; 69) Т. Александро-Невскій женскій общежительный м-рь, при селѣ Акатовѣ, Клинскаго у., Московскаго губ.; сначала община (Александро-Невская, съ 1889 г.), возведенная въ 1899 г. въ общежительный м-рь; 70) Т. Грязнухинскій женскій, общежительный м-рь. Саратовской губ., Камышинскаго у., близъ села Грязнухи; сначала община (съ 1867 г.), возведенная въ 1900 г. въ общежительный м-рь.

**Троицкіе оряды.** — Къ Троицныю дню приурочены оряды различнаго происхожденія, родственные Куपालскимъ. У русскихъ Т. оряды распространены неравномѣрно, малороссы почти не знаютъ ихъ, тогда какъ у великороссовъ они отличаются большою свѣжестью. Т. оряды по существу жемчужны съ семцамими. У литовцевъ семикъ совпадаетъ съ Троицнымъ днемъ. Т. оряды обнимаютъ собою пошеи кукулы, одѣтой въ женское платье и называемой русалкой, завязаніе березки и пошеи ея, кумленіе черезъ вѣнки, прыганье черезъ костеръ, кушанье въ водѣ и др. Къ этимъ орядностямъ примыкаютъ поминовеніе умершихъ, что, вмѣстѣ съ ролью русалки, указываетъ на связь Т. орядности съ культъ душъ умершихъ. Въ завязаніи березки переживаютъ, повидимому, отголоски культа деревьевъ, въ кумленіи — отголоски весьма архаичныхъ формъ быта. Съ этими орядностями слились перенесенные извѣтъ отголоски греко-римскихъ dies-rosae, давше, повидимому, Т. недѣлѣ названіе «русальной». «Русалки», впрочемъ, приурочены были не только къ Т. недѣлѣ, но и къ Иванову дню, и къ Рождеству. Наряженіе березки въ вѣкоторыхъ мѣстностяхъ происходитъ не въ Троицныи день, а въ понедѣльникъ или вторникъ Т. недѣли или въ слѣдующее за Троицнымъ

днем воскресенья. Оно сопровождается зазиваніем вѣнковъ, играми и угощеніемъ, непременной частью котораго является яичница. Т. зазиваніе березки совершенно аналогично съ подобнымъ же обрядомъ въ Вознесенье («крещеніе кукушки») и въ семикъ. Въ Сѣв.-сѣверо-восточной Орловской губерніи хожденіе въ рошу, къ троицкой березкѣ, называется ходить на «Траяны», что какъ будто-бы напоминаетъ встрѣчающееся въ славянской народной поэзіи и въ памятникахъ имя Траяна (см.). У западныхъ славянъ Т. празднества носятъ названіе «Туриць», въ связи съ ряженьемъ «Туромъ» (см.). Ср. Шейнъ, «Великорусскія т. I, ч. I; Владиміровъ, «Введеніе въ исторію русской словесности»; Веселовскій, «Разысканія» (VI—X).

**Троицкій** (Дмитрій Ивановичъ, род. въ 1845 г.)—духовный писатель, преподаватель пензенской дух. семинаріи, воспитанникъ казанской дух. академіи. Труды Т.: «Новѣйшая полемика раскола» («Вѣстникъ Европы», 1873, кн. 5—7); «Иннокентій, епископъ пензенскій и саратовскій» (Пенза, 1882) и рядъ статей въ «Пензенскіяхъ Епархіальныхъ Вѣдомостяхъ» 1870—90-хъ гг. Кромѣ того, Т. составилъ книжки «Двѣнадцатый годъ» (1900), и «Низложеніе Наполеона» (1901). Съ 1901 г. при журналѣ «Народное Образованіе» печатаются въ видѣ приложений разсказы Т. по русской гражданской исторіи для народнаго чтенія.

**Троицкій** (Иванъ Гавриловичъ)—проф. еврейскаго яз. слб. дух. акад., род. въ 1858 г. въ Пензенской губ., учился въ слб. духовной академіи. Въ 1885 г. защитилъ диссертацию на степень магистра богословія: «Религиозное, общественное и государственное состояніе евреевъ во время судей» (СПб., 1885; испр. изданіе, ib., 1886). Другіе труды: «Значеніе еврейскаго языка въ научномъ отношеніи» («Христ. Чтеніе», 1884); «Психологическія и историческія условія сохраненія священнаго преданія у древнихъ евреевъ» («Исидоровскій юбилейный сборникъ», 1884); «Силоамская надпись» («Христ. Чтеніе», 1887); «Результаты изслѣдованій о хеттескихъ памятникахъ, добытые въ западно-европ. литературѣ» (ib., 1887); «Толкованіе на гл. XL—LXVI книги пророка Ісаіи» (ib., за 1891—1895 гг.); «Грамматика еврейскаго языка» (СПб., 1897); «Критическій обзоръ главнѣйшихъ системъ по дешифрованію и объясненію хеттескихъ надписей» («Христ. Чтеніе», 1893); «Двѣ древне-семитическія надписи, найденныя при раскопкахъ въ Санджирли» (ib., 1895); «Новъ открытая гезерская надпись» (ib., 1899); «О Талмудѣ» (ib., 1901); «Переводъ на русскій языкъ толкованія св. Іоанна Златоуста на книгу пророка Ісаіи, (6-й томъ «Твореній св. Іоанна Златоуста»). Помѣстивъ много мелкихъ статей въ «Церковномъ Вѣстникѣ», гдѣ съ 1894 г. состоитъ помощникомъ редактора.

**Троицкій** (Иванъ Дмитріевичъ, 1803—1878)—протоіерей, магистръ московской дух. академіи; былъ законоучителемъ въ Демидовскомъ лицѣѣ. Много потрудился по исторіи яросл. края. Статьи его печатались въ «Яросл.

Губ. Вѣд.» и «Яросл. Епарх. Вѣд.» 1850—70 гг. См. К. Д. Головничковъ, «Очерки жизни и ученыхъ трудовъ бывшихъ питомцевъ ярославской дух. семинаріи» (вып. 2, Ярославль, 1893).

**Троицкій** (Иванъ Егоровичъ, 1834—1901)—историкъ церкви. Т.—уроженецъ Олонецкой губ., сынъ причетника, родился въ с. Красномъ, Пудожскаго у., воспитывался въ каргопольскомъ дух. училищѣ и олонечкой дух. семинаріи; окончилъ курсъ въ слб. дух. акад. въ 1859 г. со степенью магистра и назначенъ былъ преподавателемъ олонечкой семинаріи. Въ 1861 г. Т. занялъ въ слб. акад. должность бакалавра по кафедрѣ греческаго языка, а въ 1863 г.—по кафедрѣ новой общецерковной исторіи. Въ 1875 г. Т. защитилъ диссертацию на степень доктора богословія. Въ 1884 г. занялъ въ слб. дух. акад. кафедру исторіи и разбора западныхъ исповѣданій. Эту кафедру онъ занималъ въ академіи до самаго выхода (въ 1899 г.) въ отставку. Одновременно Т. читалъ (съ 1874 г.) лекціи по церковной исторіи въ слб. унив., сначала въ званіи доцента, потомъ экстраординарнаго и съ 1884 г., ординарнаго профессора. Преобладающее большинство трудовъ Т. посвящено исторіи христіанскаго Востока. Докторская диссертация разсматриваетъ «Изложеніе вѣры церкви армянскія, начертанное Нересомъ, каэоликосомъ армянскимъ, по требованію боголюбиваго государя грековъ Мануила» (СПб., 1875). Нѣкоторыя изъ помѣщенныхъ въ журналахъ статей Т. представляютъ собой цѣлыя книги, напр., «Арсеній, патриархъ никейскій и константинопольскій, и арсениты» («Христ. Чтеніе», 1867, 1869, 1871 и 1872). Многие годы Т. посвятилъ изученію греческихъ рукописей въ московскихъ книгохранилищахъ. Только нѣкоторая часть извлеченныхъ имъ отсюда матеріаловъ напечатана (напримѣръ, «Автобіографія имп. Михаила Палеолога» въ «Христ. Чтеніи», 1885, въ подлинникъ съ русскимъ переводомъ и примѣчаніями). Для позднѣйшей эпохи исторіи русской церкви особенно важны напечатанные имъ историческіе матеріалы объ олонечкомъ архіепископѣ Аркадіи. Изъ переводовъ подъ его редакцію, между прочимъ, изданы: «Лѣтопись великаго логовѣта Георгія Акрополита», «Вѣрученіе, учрежденія и обряды англиканской церкви» епископа доргамскаго Козина, «Характеръ англиканской церкви» Джебба, епископа лимерикскаго. Съ 1881 г. по 1890 г. Т. состоялъ редакторомъ «Христіанскаго Чтенія». Въ «Церковномъ Вѣстникѣ», съ самаго основанія (съ 1875 по 1891 г.), Т. печаталъ свои ежедневныя историческія обзорнія: «Православный Востокъ» и «Инославный Западъ въ минувшемъ году». За жизнь православно-востока онъ внимательно слѣдилъ по важнѣйшимъ греческимъ періодическимъ изданіямъ. Кромѣ того, Т. поддерживалъ личныя дружественныя сношенія съ представителями православно-востока. Онъ былъ однимъ изъ самыхъ дѣятельныхъ членовъ православно-палестинскаго общества, состоялъ членомъ совѣта, принималъ участіе въ научныхъ изданіяхъ общества (имъ напеч., напр., Іоанна Фоки,

«Сказание вкратцѣ о городахъ и странахъ отъ Антиохіи до Іерусалима, также Сиріи, Финикіи и о святыхъ мѣстахъ Палестины конца XII в.» во 2 вып. VIII т. «Правосл. Пале-стинскаго Сборника». Т. принималъ участіе въ ясненіи вопросовъ, относящихся и къ греко-болгарской церковной распрѣ, и къ современнымъ нестроеніямъ въ предѣлахъ всѣхъ восточныхъ патриархатовъ, равно какъ другихъ автокефальныхъ церквей—сербской, румынской и пр. Онъ также приглашенъ былъ св. синодомъ, въ качествѣ члена, въ комиссію по старокатолическому вопросу. Т. былъ однимъ изъ учредителей общества вспомоществованія недостаточнымъ студентамъ сиб. академіи, въ пользу котораго оставилъ по завѣщанію и капиталъ. См. П. Жуковичъ, «Памяти заслуженнаго профессора И. Е. Т.» («Церковныя Вѣстники», 1901, № 32); «И. Е. Т.» («Церковныя Вѣдомости», 1901, № 33).

**Троицкій** (Матвій Михайловичъ)—представитель эмпирической философіи въ Россіи (1835—1899). Сынъ дьякона сельской церкви въ Калужской губ.; окончилъ курсъ въ кievской духовной академіи; былъ профессоромъ философіи послѣдовательно въ Казани, Варшавѣ и Москвѣ. Въ литературѣ и въ преподаваніи Т. проводилъ и разрабатывалъ философскія и психологическія теоріи англійскаго эмпиризма. Баконъ, Локкъ, Юмъ, Т. Броунъ, Д. С. Милль и Вэзъ—вотъ представляли направленіе, которое Т. впервые культивировалъ на русской почвѣ. Начало дѣятельности Т. относится къ той эпохѣ, когда, послѣ тринадцатилѣтняго (1850—1863) изгнанія философіи изъ университетскаго преподаванія, философское образованіе въ Россіи находилось на крайне низкой ступени. Въ интеллигентномъ обществѣ господствовалъ отчасти нѣмецкій материализмъ, отчасти кантовскій позитивизмъ и слабо звучали отголоски германскаго идеализма. Предпринятое Т. систематическое изложеніе англійскаго эмпиризма внесло новую струю въ русскую философскую мысль. Новое направленіе, на которое указывалъ Т., вполне совпадало съ господствовавшимъ тогда реалистическимъ настроеніемъ и отрицаніемъ метафизики; этимъ объясняется та роль, которую сыгралъ Т. въ исторіи русской философіи, и тотъ интересъ, который возбуждала его дѣятельность среди читающей и слушающей публики. Важнѣйшее сочиненіе Т.—его докторская диссертация: «Нѣмецкая психологія въ текущемъ столѣтіи» (1867). Разсмотрѣнію нѣмецкой психологіи предшествуетъ здѣсь историческій обзоръ усѣховъ психологіи, начиная съ Бакона. По справедливому замѣчанію большинства критиковъ, изложеніе англійскаго эмпиризма представляетъ лучшую и самую цѣнную часть всей книги. Здѣсь Т. обнаружилъ безпристрастное отношеніе къ предмету изслѣдованія, покинувшее его при обсужденіи философіи и психологіи континента. Сопоставленіе англійской психологіи съ французской и нѣмецкой ведется Т. съ двухъ точекъ зрѣнія: 1) метода и 2) психологическаго анализа, выполненнаго по разработанному методу. Баконъ и Локкъ являются

основателями индуктивнаго метода, смѣнившимъ силлогистику схоластики. Въ дальнѣйшемъ своемъ развитіи индуктивный методъ, пройдя черезъ изслѣдованія Рида, Д. Стюарта и Т. Броуна, въ разработкѣ Д. С. Милля получаетъ видъ законченной методологической системы. Въ основаніи ея лежитъ сведеніе причинной связи къ одностороннему и необходимому преемству событий. Психологическое изслѣдованіе сводится, при этомъ, къ нахожденію закономѣрныхъ преемствъ между душевными явленіями путемъ простаго наблюденія и экспериментации. Анализъ ума приводитъ къ различнымъ теоріямъ ассоціаціи, которыя въ изслѣдованіяхъ Юма, Герглия, Броуна, Бэна и др. разрастаются въ такъ наз. ассоціаціонную психологію. Совершенно другую картину представляетъ у Т. исторія психологіи во Франціи и Германіи. Эмпиризмъ Локка, опирающийся на внѣшній и внутренній опытъ, служивается въ лицѣ Кондильяка въ сенсуализмъ, ведущій въ концѣ концовъ къ материализму Гольбаха, Кабанаса и др. Столь же неутѣшительны, хотя въ другомъ отношеніи, результаты психологическихъ изслѣдованій въ Германіи. Нѣмецкіе психологи не могли освободиться отъ ложныхъ пріемовъ силлогизации. Если нѣкоторые (напр., Фризъ и Бенеке) и объявляли себя сторонниками индуктивнаго метода, то всѣ употреблявшіеся ими приемы сводились въ сущности къ старой схоластической индукціи per enumerationem simplicem. Разсмотрѣвая во 2-й части своего сочиненія психологическія теоріи различныхъ школъ въ Германіи, Т. приходитъ къ рѣшительному выводу, что во всей нѣмецкой философіи начиная съ Канта не существовало никакихъ логическихъ методовъ изслѣдованія духа, что ею не сдѣлано ни одного замѣтнаго шага впередъ сравнительно со школою Бакона и Локка и рационализмомъ Декарта и Лейбница и что основныя ея идеи были прогрессивнымъ извращеніемъ идей, пущенныхъ въ оборотъ школами Декарта и Локка. Критицизмъ Канта есть лишь переработка Ридовой философіи въ схоластическую форму. Апирюрныя формы и категоріи Канта представляютъ лишь видоизмѣненіе первичныхъ принциповъ здраваго смысла Рида и имѣютъ свое происхожденіе въ томъ же непониманіи Юмовой теоріи причинности. Такимъ же образомъ ставятся въ зависимость нѣмецкіе идеалисты, Фихте, Шеллингъ и Гегель, отъ Беркли, Фриза—отъ Д. Стюарта, Гербарта—отъ Герглия. Собственные философскія воззрѣнія Т., систематически изложенныя въ его «Наука о духѣ», остаются вѣрными традиціямъ англійскаго эмпиризма и не вносятъ въ это направленіе ничего существенно новаго. Наука о духѣ, по Т., есть ученіе объ общихъ свойствахъ и законахъ человѣческаго духа. Такими общими свойствами являются *относительность, самостоятельность и рефлексивность*. Понятіе относительности опредѣляется по противоположности съ понятіемъ абсолютности и по содержанию состоитъ изъ двухъ свойствъ: условности и ограниченности. Условность обнаруживается какъ въ сферѣ внутреннихъ, такъ и въ внѣшнихъ взаимодействій человѣче-

скаго духа и состоитъ въ томъ, что всѣ классы психическихъ фактовъ образуются одни изъ другихъ и кромѣ того опредѣляются въ своемъ развитіи и существованіи нѣкоторыми внѣшними данными (общественность, культура). Условность есть свойство всѣхъ безъ исключенія психическихъ отношеній. Существованіе предѣловъ психическаго развитія, непреодолимыхъ для человѣка по самой его природѣ, обнаруживаетъ другую сторону чело-веческой относительности — ограниченность. Относительность чело-веческаго знанія дѣлаетъ невозможнымъ познание сущности какъ матеріи, такъ и духа, и заставляетъ ограничиваться изученіемъ лишь явленій той и другой категоріи. Но наши знанія о явленіяхъ духа и матеріи представляютъ нѣкоторую разницу. Явленія духа суть явленія его свойствъ — обнаруженіе того, что принадлежитъ ему въ дѣйствительности, хотя и условно; явленія-же матеріи представляютъ только знаки или символы неизвѣстныхъ отношеній и вещей. Такимъ образомъ можно утверждать, что хотя наше знаніе духа и матеріи одинаково имѣетъ границы, тѣмъ не менѣе наше знаніе духа реальнѣе знанія матеріи: въ фактахъ духа мы встрѣчаемся съ условною дѣйствительностью, которая закрыта отъ насъ въ фактахъ природы матеріальной. Въ приведенныхъ положеніяхъ о познаваемости духа и матеріи позитивизмъ Т. полувъ часть наклонъ къ спиритуализму, замѣтный, впрочемъ, и въ другихъ пунктахъ его воззрѣній. Относительность чело-веческаго духа рѣшаетъ также вопросъ о возможности и значеніи метафизики, какъ системы абсолютнаго знанія. Безусловное и абсолютное, являющееся предметомъ метафизическихъ системъ, не дано намъ ни во внѣшнемъ, ни во внутреннемъ опытѣ и вообще не соответствуетъ условной и ограниченной природѣ нашего разума, не имѣющаго никакихъ абсолютныхъ началъ. Но, не входя въ составъ науки въ строгомъ смыслѣ слова, метафизическія теоріи могутъ имѣть значеніе для изскавія метода мыслительнаго сверхъ-опытныхъ вещей. Онѣ являются соединительными звеньями между религіей и наукою. Имѣя своимъ предметомъ религиозныя идеи, не входящія въ содержаніе наукъ, метафизика можетъ примѣнять при ихъ выведеніи и разъясненіи научный методъ и такимъ образомъ пріобрѣтаетъ научный характеръ. Второе общее свойство психическихъ фактовъ — соотносительность или коррелятивность — состоитъ въ обратной зависимости предыдущихъ членовъ отъ послѣдующихъ. Относительность и соотносительность являются основаніемъ 3-го общаго свойства — рефлексивности, т. е. способности однихъ психическихъ фактовъ отражаться въ другихъ, напр. ощущеній въ идеяхъ, а этихъ послѣднихъ — въ продуктахъ творчества. Мышленіе является самымъ нагляднымъ и широкимъ обнаруженіемъ рефлексивности. Всѣ реальныя факты психическаго существованія чело-вѣка отражаются въ его мышленіи. Мышленіе чело-вѣка имѣетъ три основныя и произвольныя направле-нія: историческое, логическое и трансцендентное. Историческое направленіе состоитъ въ

стремленіи къ рефлексіи прошлой психической дѣйствительности во всей ея индивидуальности; логическое — имѣетъ цѣлю воспроизводить ту-же дѣйствительность во всей ея общности; трансцендентное стремится къ рефлексіи фактовъ феноменальной дѣйствительности въ идеяхъ нефеноменальной дѣйствительности. Всѣ законы чело-веческаго мышленія могутъ быть сведены къ двумъ основнымъ, извѣстнымъ подъ именемъ законовъ ассоціаціи, а именно закону смежности и закона сходства. Историческое направленіе мышленія обязано своимъ происхожденіемъ главнымъ образомъ закону смежности, логическое — закону сходства, трансцендентное — сомыслотому вліянію того и другого. Последній значительный трудъ Т.: «Учебникъ Логикъ» проводитъ тотъ-же эмпиризмъ въ изслѣдованіи началъ и методовъ чело-веческаго мышленія. Логика Т. подраздѣляется на 1) логику дедукціи, 2) логику началъ, т. е. основ-ныхъ положеній, служащихъ данными для дедуктивныхъ выводовъ, и 3) логику наукъ, или спеціальную методологию. Къ важнѣйшимъ особенностямъ логики Т. относится замѣна обычнаго ученія о понятіяхъ и сужденіяхъ ученіемъ о терминахъ и предложеніяхъ, а также превращеніе индуктивной логики въ логику началъ. Въ основаніи этой послѣдней особенноти лежатъ та мысль, что всѣ реальныя истины, служащія посылками для дедуктивныхъ выводовъ, получаютъ путемъ индукціи. Впрочемъ, теорія опытнаго происхожденія аксіомъ и другихъ основныхъ началъ всяческаго знанія не проведена въ логикѣ Т. съ достаточною обстоятельностью, и сводится, въ общемъ, къ краткому изложенію и видоизмѣненію уже высказанныхъ по этому поводу взглядовъ (по преимуществу Д. С. Милля). «Начала» подраздѣляются на опредѣленія, т. е. чисто номинальныя обозначенія фактовъ, и на законы природы. Съ ученіемъ о законахъ природы соединяется ученіе объ индукціи, какъ популярной (*per enumeratiōnem simplicem*), такъ и научной, состоящей въ методахъ установленія причинной связи. Прямолинейность, съ которою Т. проводитъ избранное имъ разъ навсегда фллософское направленіе, вызвала въ свое время сильныя нападки, но въ широкомъ кругу читателей и слушателей философія Т. пользовалась большою популярностью. Наиболѣе спокойная и объективная оцѣнка Т., какъ философа, дава Вл. Соловьевымъ въ его образцовомъ очеркѣ, посвященномъ памяти Т., Грота и Юркевича. Весьма важно заслугою Т. передъ русскою философіею было основаніе имъ въ 1885 г. «Психологическаго общества» въ Москвѣ (первымъ председателемъ котораго былъ Т.), даваго, въ свою очередь, начало пока единственному въ Россіи философскому журналу: «Вопросы философіи и психологіи». Изъ учениковъ Т. многіе занимаютъ кафедры философіи въ университетахъ (А. И. Смирновъ, Ѳ. А. Зеленогорскій, А. Н. Гяларовъ, А. П. Казанскій, А. С. Блжннъ). Другія труды Т.: «Субъективные тоны» («Библиотека для Чтенія», 1862, 7); «Изъ чтеній по психологіи проф. Дробнша» («Журн. М. Н. Пр.»,

1864, ч. 122), «Очеркъ чтеній по метафизикѣ проф. Логге» (ib., 1863, ч. 120), «О лещикахъ Куно-Фишера, Фортлаге и Тревендебурга» (ib., 1862, ч. 117; 1863, ч. 117, 118 и 119), «Нѣмецкая психологія въ текущемъ столѣтіи» (М., 1867; 2 изд., 1883); разборъ труда Ф. Зеленогорскаго: «О методахъ изслѣдованія» («Критич. Обзорніе», 1879, № 1), «Наука о духѣ» (М., 1882), «Учебникъ логики» (3 кн., М., 1885—88), «Элементы логики» (М., 1887); «К. Д. Кавелинъ; страница изъ исторіи философіи въ Россіи» («Рус. Мысль», 1885, № 11). Ср. Ф. Сидонскій, «О нѣмецкой психологіи Т.» («Ж. М. Н. Пр.», 1867, ч. 134); М. И. Владиславлевъ, «Зависимость нѣмецкой психологіи отъ англійской» (ib., 1867, ч. 135); Н. Н. Страховъ, «Англійская психологія» («Отч. Зап.», 1867, сент. и дек.); К. Д. Кавелинъ, «Нѣмецкая современная психологія» («Вѣстн. Европы», 1868, 1); С. Гогоцкій, «Критическое обзорніе сочиненій Н. П.» (Кіевъ, 1877); арх. Никаноръ, «Позитивная философія» (СПб., 1876, т. 1); А. А. Козловъ, «О послѣднемъ сочиненіи проф. Т.: «Наука о духѣ» («Русск. Мысль», 1883, 4); М. И. Каринскій, «Учебникъ логики М. М. Т.» («Журн. М. Н. Пр.», 1889, 6); В. К., «Позитивизмъ въ русской литературѣ» («Русское Бог.», 1889, 3 и 4); В. Розановъ, «Замѣтки о важнѣйшихъ теченіяхъ русской философской мысли» («Вопр. филос. и психологіи», 1890, кн. 3); В. Иваловскій, «М. М. Т.» (некрологъ, «Вопр. фил. и псих.», 1899, кн. 2); Вл. С. Соловьевъ, «Три характеристики» («Вѣстн. Европы», 1900, янв.).

*С. Алексеевъ.*

**Троицкій** (Николай Ивановичъ, род. въ 1851 г.)—духовный писатель и археологъ, преподаватель тульской семинаріи, сынъ помора Тульской губ.; образование получилъ въ московской дух. акад. Собралъ значительный матеріалъ для изученія прошлой жизни Тульской края и въ 1885 г. основалъ тульское епархіальное древлехранилище (первое учрежденіе такого рода въ епархіяхъ Россіи), которое потомъ было открыто для посѣщенія публики подъ именемъ «палаты древностей». Для разработки собраннаго матеріала Т. основано тульское историко-археологическое товарищество, которое издаетъ свои труды въ видѣ небольшихъ сборниковъ подъ назв. «Тульская Старина». Труды Т.: «О происхожденіи первыхъ трехъ каноническихъ евангелій» (Кострома, 1878, магист. диссерт.); «Русская библейская наука и ея современная задача» («Чтенія въ общ. любителей духовнаго просвѣщенія», 1878); «Уставъ вел. князя Владиміра по новооткрытому списку» (ib., 1880); «Книга Іова. Послѣдовательное изясненіе славянскаго текста» (три выпуска, Тула, 1880, 1882 и 1885); «Иисусъ Христосъ, какъ Богъ—Слово (Λόγος) и откровеніе Его міру» (ib., 1881); «Царскія жалованья и патриаршія настоянія грамоты, данныя епископамъ коломенскимъ и каширскимъ» (ib., 1882); «Митрополитъ Филаретъ, какъ истокъ вѣдѣній Свящ. Писанія» (въ «Сборникѣ, изд. общ. люб. дух. просвѣщенія—по случаю празднованія столѣтняго юбилея дня рожденія Филарета, митрополита московскаго», т. II, М., 1883);

«Свидѣтельство Іоанна Предтечи о первенствѣ бытія и служенія Мессіи» («Чтенія въ общ. люб. дух. проsv., 1883); «Памятники Знаменскаго монастыря въ гор. Курскѣ» (Курскъ, 1884); «О символическомъ значеніи архіерейской палицы» («Правосл. Обзорніе», 1884); «Ископаемые остатки (мамонты и лоса) послѣдниковой или четвертичной фауны по Тульской губ.» («Труды V-го археологическаго съѣзда, въ Тифлисѣ», М., 1887); «Одно изъ мѣстъ находенія каменныхъ орудій въ при-Волжскомъ краѣ» (ib.); «Ученіе Іисуса Христа о духовномъ возрожденіи и вѣчномъ спасеніи, изложенное въ бесѣдѣ Его съ Никодимомъ» («Чтенія въ общ. люб. дух. проsv.», 1887); «Перковь Похвалы Пресв. Богородицы, что на Архіерейскомъ дворѣ, въ гор. Тулѣ» («Матеріалы для историко-статистическаго описанія Тульской губ. Вып. I. Св. Храмы г. Тулы», Тула, 1888); «Тульская Петро-Павловская церковь» (ib.); «О вліяніи христіанства на жизнь русскаго народа» (Тула, 1888); «Книга пророка Ісаіи. Послѣдовательное изясненіе славянскаго текста» (4 вып., Тула, 1889); «Иконостасъ и его символика» («Православное Обзорніе», 1891, кн. 4); «Тульскій Богородичный общежительный мужской монастырь, что въ Щегольѣ» (Тула, 1896); «Объ иконномъ писаніи» (ib., 1897); «О вліяніи космогоніи на иконографію византийскаго купола» (Тула, 1898); «Сто лѣтъ бытія Тульской епархіи. Историческій взглядъ на епархіальную жизнь съ 1790 по 1890 г.» (Тула, 1899); «Народное сказаніе объ архистратигѣ Михаилѣ» («Тульская Старина», 1899); «Открытыя письма за Атлантическій океанъ» («Вѣра и Церковь», 1899, кн. X, 1900, кн. X, 1901, кн. IV); «Книга пророка Іереміи. Послѣдовательное изясненіе славянскаго текста» (Тула, 1899); «Развитіе садоводства и пчеловодства въ отношеніи къ территоріи—при церковно-приходскихъ попечительствахъ» (ib., 1900); «Святѣйшій праздникъ. Изъ письма къ образованному еврею» (Тула, 1901) и мн. др.

**Троицкій** (Петръ Алексѣевичъ)—врачъ, род. въ 1853 г.; образование получилъ въ спб. унив. и въ медико-хирургической академіи. Въ 1883 г. защитилъ диссертацию на степень доктора медицины: «Окисъ углерода въ воздухѣ жилыхъ помѣщеній и новый способъ ея количественнаго опредѣленія». Въ 1884 г. назначенъ прозекторомъ по каедрѣ судебной медицины въ варш. унив. Въ 1897 г. назначенъ инспекторомъ больницы гражданскаго вѣдомства въ г. Варшавѣ, съ оставленіемъ на службѣ и по учебному вѣдому. Труды Т.: «Итоги кефаломеріи у преступниковъ въ связи съ нѣкоторыми признаками физическаго ихъ вырожденія» («Архивъ психіатріи, неврологіи и судебной психіатріи», 1885, т. V); «Варшава въ санитарномъ отношеніи» и др.

**Троицкій** (Федоръ Ивановичъ, род. въ 1850 г.)—писатель, бібліотекаръ казанской дух. акад.; сынъ священника; образование получилъ въ симбирской дух. семинаріи и (въольнослушателемъ) въ казанской дух. акад. Литературные труды Т.: «Забутыя и заброшенныя, но крайне необходимыя книги нашей школы, особенно духовной» (Каз., 1889); «Послѣдняя



пасхальная вечеря Іисуса Христа, по синоптикамъ и Іоанну» (ib., 1889); «Нагорная бесѣда Іисуса Христа (Мате., V—VII гл.)» (ib., 1889); «Апостольскіи языковъ Павелъ и апостолы обрѣзанія въ ихъ отношеніи другъ къ другу въ жизни и ученіи» (Казань, 1894).

**Троицкіи Черниговскій Ильинскій м-рь.**—Основаніе его относятъ къ XI в. и связываютъ съ именемъ Антонія пещерскаго, который въ Черниговѣ, на Болдиной горѣ, вырылъ себѣ пещеру, сохранившуюся и до настоящаго времени на сѣв. сторонѣ горы, и поселился въ ней, удаляясь отъ гнѣва кievскаго великаго князя Ізяслава. Во время татарскаго нашествія монастырь былъ разоренъ и оставался въ запустѣніи до середины XVII стол. Возобновленіе его относятъ къ 1649 г., когда іеромонахъ Зосима Гимшевичъ, на средства черниговскаго полковника Стефана Пობодайла, построилъ церковь во имя пророка Ілии на мѣстѣ древняго храма. Въ 1679 г. архіепископъ черниговскій Лазарь Барановичъ (XVII, 250) заложилъ новую церковь во имя св. Троицы, которая была окончена при содѣйствіи гетмана Мазепы и освящена архіепископомъ Феодосіемъ Углицкимъ въ 1695 г. По имени этихъ двухъ церквей и монастырь сталъ называться Троицкимъ Ильинскимъ. Въ 1679 г. Лазарь Барановичъ перевелъ изъ Новгородскаго въ Черниговъ основанную имъ типографію и помѣстилъ ее въ Т. м-рь. Типографія напечатала много разныхъ книгъ и до 1720 г. дѣйствовала безпрепятственно, но затѣмъ до свѣдѣнія Петра I должно, что въ ней печатаются книги сомнительнаго содержанія и даже несогласныя съ ученіемъ православной церкви. Подобныя обвиненія повторялись не разъ въ теченіе XVIII стол. и, наконецъ, въ 1783 и 1784 г. дѣятельность черниговской типографіи была подчинена вѣдѣнію московской духовной пензуры. Съ той поры типографія стала приходитъ въ упадокъ: книги, напечатанныя въ ней, не находили себѣ сбыта, и, наконецъ, въ 1820 г., типографія прекратила свое существованіе. Въ XVII в. за монастыремъ числилось около 4872 д. мужск. пола и 4152 д. жен. пола крестьянъ. По штатамъ 1787 г. монастырь былъ закрытъ и въ зданіяхъ его предположено было помѣстить университетъ. Въ 1790 г. обращенъ въ архіерейскій домъ, а древняя церковь Ильинскаго м-ря обращена въ приходскую церковь. Ср. «Историко-статистическое описаніе черниговской епархіи», архіеп. Филарета Гумилевскаго (Черниговъ, 1873, кн. 2); П. Лебединцевъ, «По поводу 900-лѣтія черниговской архіерейской каедры» («Кіевск. Старина». 1892, т. 39).

**Троицкіи (Посадъ)**—безыўздн. гор. Казанск. губ., Козьмодемьянскаго у., на прав. берегу Волги, противъ устья р. Ветлуги, на выс. 272 фт., въ 7 вер. отъ ўздн. гор. Одно изъ древнѣйшихъ русскихъ поселеній въ краѣ. Жит. 1800. Упрощенное городское самоуправленіе. Торгово-промышленнаго значенія не имѣетъ.

**Троицкіи 107-й пѣхотный полкъ.**—сформированъ въ 1863 г. изъ резервныхъ и безсрочно отпускныхъ чиновъ костромскаго

пѣх. полка. Боевое отличіе—походъ за военное отличіе, пожалованный въ 1856 г. костромскому полку.

**Троицкіи** или *Свято-Троицкіи* женскія общины: 1) Т. женская община въ гор. Ригѣ, учреждена въ 1892 г.; при м-рѣ пріютъ для дѣвочекъ; 2) Т. Линтульская въ Финляндіи, въ имѣніи Линтула, Выборгской губ.; учреждена въ 1895 г.; 3) Т., въ имѣніи мѣшанина Круглова, при селѣцѣ Ивановкѣ, Корчевскаго у., Тверской губ.; учреждена въ 1896 г.; 4) Т., близъ селца Костомарова (Татарское тожъ), въ приходѣ села Роши, Тарусскаго у., Калужской губ.; учреждена въ 1895 г.; при общинѣ церковно-школа для обученія дѣтей околывыхъ селеній грамотѣ и церковно-пріютъ для малолѣтнихъ дѣтей; 5) Т., при хуторѣ Ново-Харинскомъ (Писаревка тожъ), Острожскаго у., Воронежской губ.; учреждена въ 1897 г.; 6) Т., въ имѣніи самарскаго купца Антонія Шихобалова, близъ станціи Грачевка, Оренбургской жел. дороги, Бузулуцкаго у., Самарской губ.; учреждена въ 1898 г. 7) Т. Покровская учреждена въ 1900 г. въ имѣніи вдовы генералъ-адъютанта вице-адмирала, княгини Александрѣ Вас. Голицыной, при селѣ Разытово, Мглинскаго у., Черниговской губ.; 8) Т., при Николаевской церкви, въ пустоши Дуклино, село Троицкое тожъ, Вяземскаго у., Смоленской губ.; учреждена въ 1901 г.

**Троицкіи пѣсни**, т. е. народныя пѣсни, распѣваемые на Т. святкахъ, не представляютъ ничего самостоятельнаго, и въ немногихъ сборникахъ, напр. у Гринченка въ III т. его «Этногр. матеріаловъ», выдѣляются въ особый отдѣлъ. Большею частью онѣ входятъ въ пѣсни обжиночныя или русальныя и царинныя (въ сборникахъ Чубинскаго и Головацкаго). Содержаніе пѣсней большею частью любовное; нврдѣдка встрѣчаются указанія на повѣрья о русалкахъ и на обрядное плетеніе вѣнковъ.

**Троицкое:** 1) с. Павлоградскаго у., Екатеринославской губ., при рч. Быкъ. Жителей 8052; 2) правосл. прк., раскольнич. часовня, шк., кожевен. зав., лавки. Населеніе великорусское. 2) Село Бахмутскаго у., Екатеринославской губ., при р. Лугани. Жителей 7362. Школа, 3 армарки, лавки. Бывшая 14-я рота сербо-хорватскаго полка; поэтому до сихъ поръ называется у населенія «14-й ротой». Первоначально было населено валахами и молдаванами (1772). На землѣ крестьянъ каменноугольныя залежи; въ окрестностяхъ мѣдная руда. 3) (Свято-, Коблево, Козлово)—мст. Одесскаго у., Херсонской губ., на частновладѣльческой землѣ, при Тилигульскомъ лиманѣ. Жит. 2400. Правосл. прк., шк., фельдшерскій и почт. пункты, базары, до 20 торгово-промышл. завод. Основано въ 1785 г. на мѣстѣ греческой выморги (торговой станціи) Одессоса или Ордессоса (Великаго перепутья), существовавашаго еще до Р. Хр. До 60 семей занимаются ловлею рыбы и раковъ. Метеорологическая станція.

**Троицко-Заводское**—с. Енисейской губ., Канскаго у., при р. Усолкѣ, въ 188 вер. отъ у. г., на трактѣ изъ Канска въ Енисейскъ.

Жит. 856. Казенный Троицкій солеваренный заводъ, одинъ изъ старѣйшихъ въ Сибири. Открытiе соляныхъ источниковъ приписывается тунгусамъ въ началѣ XVII в. Одно время онъ принадлежалъ Троицкому уруханскому м-рю, потомъ перешелъ въ казну. Съ 1827 по 1851 г. соли вываривалось до 163000 пд. въ годъ. Управленiемъ завода были открыты тутъ же мѣстороженiя желѣзной руды и въ 25-лѣтнiй перiодъ было выплавлено чугуна 250000 пд., получено кричаго желѣза 86600 пд. Послеъ 1851 г. производительность завода стала падать и дошла до 50000 пд. въ годъ, разработка рудъ и желѣза прекратилась. Къ заводу приписано земли и лѣсовъ до 33000 дес. Соль Т. завода по несовершенству выварки имѣетъ нѣкоторыя примѣси и не годится для солики рыбы.

Н. Л.

**Троицкосавскъ** — уѣздн. гор. Забайкальской обл., въ 4 вер. отъ китайской границы. Основанъ какъ пограничное укрѣпленiе Ново-Троицкое въ 1727 г.; отъ укрѣпленiя нынѣ нѣтъ и слѣдовъ. Съ 1823 по 1851 г. городъ былъ за штатомъ, затѣмъ назначенъ административнымъ центромъ Кяхтинскаго градоначальства, по упраздненiи котораго сдѣланъ окружн. городомъ, а въ 1901 г. — уѣзднымъ. Т. построенъ вдоль маловодной рч. Кяхты и окруженъ горами. Къ городу причисляются слободы Кяхта (на самой границѣ съ Китаемъ въ 3½ вер. отъ Т., съ которыми соединена единственнымъ въ край шоссе) и Усть-Кяхта. Жители 9213 (вмѣстѣ съ слободами, безъ нихъ около 7500), почти исключительно великороссы. *Торговля* сосредоточена главнымъ образомъ въ Кяхтѣ (XIV, 170), городскiе-же жители занимаются болѣею частью извозомъ и ремеслами. *Фабрикъ и заводовъ* (1898) 15, съ производствомъ на 84310 руб., при 68 рабочихъ (болѣею частью кожвенн). *Учебныхъ заведенiй* 8, изъ нихъ 1 женская гимназiя, 1 реальное училище и 1 ремесленная школа. Больница и лѣчебница для приходившихъ. Расходы Т. въ 1898 г. 67252 р.; на содержание городского управленiя расходуется около 23% всего бюджета, на учебное дѣло — 11%, на медицинскую часть — 0,5%. Въ слоб. Кяхтѣ издается еженедѣльная газета «Байкаль».

*Троицкосавскiй уѣздъ* (до 1901 г. округъ) расположенъ на ЮЗ Забайкальской обл. и тянется узкою полосой (отъ 20 до 100 вер. шир.) вдоль Китайской границы на протяженiи болѣе 700 вер. *Площадь* у. равна 19175 кв. вер. Это самый маленькiй изъ уѣздовъ области. Т. у. принадлежитъ Даурскому нагорью и весь изрѣзанъ отрогами хребтовъ Яблоноваго (который касается у. на В), Малхинскаго, Заганскаго и Хаморъ-Дабана. *Ирки* Т. у. принадлежатъ системѣ Селенги (прит. оз. Байкала), пересекающей у. на короткомъ разстоянiи; изъ нихъ наиболѣе значительная Чикой на В и Джида на З, судоходна одна Селенга. Озеро значительныхъ нѣтъ; нѣкоторыя изъ озеръ соленыя — добывается соль (Кяринскiй заводъ). *Климатъ* континентальный и суровый, для г. Т. средняя температура года — 0,8°, янв. — 25°, июля + 18,7°. Жителей (1897) 32476 (16000 мжч. и 16476

жнщ.), изъ нихъ 9213 городского и 23263 въ уѣздѣ. На 1 кв. версту приходится 1,7 жит., тогда какъ для всей Забайкальской обл. приходится 1,3 жит. Гуще Т. заселены уу. Нерчинскiй (2,4 жит.) и Селегинскiй (1,4 жит.). Въ у. исключительно казачьи селенiя, числомъ 64; крестьянскихъ и инородческихъ селенiй нѣтъ. По даннымъ мѣстаго изслѣдованiя 1897 г., при чемъ былъ обследованъ не весь уѣздъ, изъ 20526 жит. оказалось русскихъ — 11718, бурятъ — 8800, евреевъ и татаръ — 8; православныхъ 11650, ламаитовъ — 8868, иудейской и магометанской вѣры — 8. Изъ 1997 тыс. дес. занятыхъ земель около 445 тыс. дес. (22%) о, остальные же 1552 тыс. дес. представляютъ собою свободныя пространства Подъ пашню 22443 дес. или около 1,1% вѣей площади у. *Почва* преимущественно «темноцветная» суглинистая и суглинистая, очень плодородная населенiемъ и тщательно эксплуатируемая. Унавоживанiе не принимается. Орудiя земледѣльческiя — примитивныя; американскiя жнейки и конныя грабли употребляются ишь въ единичныхъ случаяхъ. Воздѣлываемы исключительно ровные хлѣба: рожь («ярица» — 61,4% всей площади пашни), овесъ (14%), шеница (17,3%), ячмень (4,6%), греча (1,7%). Хлѣба едва хватаетъ для населенiя; изъ 11 станицъ у. хлѣбъ вывозится на продажу только изъ двухъ. *Скота* менѣе чѣмъ въ другихъ уѣздахъ обл.; въ 1898 г. было лошадей 6492, рогат. скота — 27487 гол., овецъ — 42287, козъ — 9618, свиней — 9878. Скотоводство является не только подспорьемъ къ хлѣбопашеству: продажа скота — одинъ изъ важныхъ доходовъ населенiя. *Лѣса* занимаютъ очень большую площадь, преимущественно казенныя. До 1890 г. они оставались безъ охраны и населенiе пользовалось ими совершенно безплатно и свободно. Съ 1890 г. лѣса состоятъ изъ заведыванiя одного лѣсничаго, съ нѣсколькими лѣсниками; но хозяйство лѣсное все еще находится въ зачаточной формѣ. Преобладающiя породы — лиственница, береза, сѣль, кедръ, осина, сосна. Много лѣсовъ уничтожается пожарами; строевого лѣса годъ отъ года становится меньше. Изъ *промысловъ* болѣе всего развитъ извозный промыселъ, которымъ изъ 3645 хозяйствъ уѣзда занимаются 799 (13,6%) всѣхъ хозяйствъ, занимающихся въ обл. извозомъ; рыболовствомъ занимаются 59 хоз., охотой — 182 хоз. Охота преимущественно на бѣлку, а также на изюбей, изъ-за ихъ роговъ (пантовъ). Другiе промыслы: лѣсной (заготовка дровъ, бревенъ, плахъ), добычанiе кедровыхъ орѣховъ, сидра дегтя и добыча и продажа соли. Золотые прииски въ области и работы на великой Сибирской жел. дорогѣ также доставляютъ заработокъ населенiю Т. у. *Фабрикъ и заводовъ* (1898) въ у. (не считая города Т.) 39, съ 1122 рабочими и производствомъ свыше 227 тыс. руб. Изъ нихъ болѣе значительны стearиновый зав. (въ слоб. Кяхтѣ — единственнiй въ Сибири) и 2 кожвенные. *Торговля* сосредоточена главнымъ образомъ въ Кяхтѣ, чрезъ которую въ 1900 г. одного чаю привезено было 1391352 пд., что составляетъ 43% всего привоза чая въ Россiю. Въ Китай и Монголию вывозятся глав-

нымъ образомъ хлѣбъ и мануфактурные товары, оттуда привозятся, кромѣ чая, ткани; скотъ служитъ предметомъ торга съ Монголіею какъ по вывозу, такъ и по ввозу. По стоимости товаровъ ввозъ превышаетъ вывозъ почти въ 7 разъ. Въ Т. у. 7 казенныхъ школъ, 9 церк.-прих. и 9 школъ грамоты, всѣ низшія; учащихся 574 (490 м. и 84 д.). Больница 1, въ каз. станціи Кударинской. Почт. отд. 1—въ слоб. Усть-Кихтѣ. Ср. «Высочайше учрежденная, подъ предсѣдательствомъ ст.-секр. Куломзина, коммиссія для изслѣдованія землевладѣнія и землепользованія въ Забайкальской обл. Материалы», вып. 1—16 (СПб., 1898); Н. Разумовъ, «Забайкалье» (СПб., 1899).

**Троицко-Сергиевскій резервн. батальонъ**—сформированъ въ 1796 г. изъ находившихся въ Москвѣ полевыхъ и гарнизонныхъ батальоновъ, подъ названіемъ московскій гарнизонный ген. Архарова 2-го полкъ. Съ 1804 по 1813 г. этотъ полкъ служилъ какъ-бы депо для разныхъ новыхъ формированій; такъ, изъ него составлены: тарутинскій и богородицскій полки и московскій внутрѣнній гарнизонный батальонъ. Въ 1864 г. послѣдній названъ московскимъ губерскимъ, въ 1874 г. московскимъ мѣстнымъ, а въ 1878 г. развернутъ въ 5 батальоновъ: 129-й, 130-й, 131-й и 132-й резервные и московскій мѣстный. Въ томъ же году первые 4 упразднены, мѣстный же переименованъ въ 73-й резервный пѣхотный, а въ 1891 г. названъ Т.-Сергиевскимъ резервнымъ.

**Троицкъ**—уѣздн. гор. Оренбургской губ., въ стеной мѣстности, на р. Уѣ. при впадѣніи въ нее рч. Увелики. 23128 жит.; 8 камен. правосл. церквей, женскій м-рь, жилищъ домовъ 1446 (55 камен.), торговыхъ лавокъ—253 (40 камен.). Учебныхъ зав. 3, изъ нихъ 1 муж. гимназія и 1 жен. прогимназія. Окружной судъ, мѣншовой дворъ (оборотъ въ теченіе лѣтнаго времени—свыше 4 милл. руб.). Фабрикъ и зав. 34, съ 1222 рабоч. и производствомъ на 1747 т. руб.; наиболѣе значительны кожевенные заводы, крупчатныя мельницы и салотопни. Город. общ. банкъ, отд. частнаго коммерч. и земельн. банковъ, ссудо-сберегат. тов. Бюджетъ 1898 г.: доходы—64542 руб., расходы—64722 р.; на управленіе городъ расходуетъ около 15% своего бюджета, на учебное дѣло—18%, на богоугодныя завед.—14%, на врачебную часть—2,9%. *Исторія*. Т. основанъ какъ крѣпость въ 1743 г. Неполновымъ. Въ 1774 г. крѣпость была взята Пугачевымъ, удержавшимся здѣсь всего одинъ день, такъ какъ на слѣдующій онъ былъ разбитъ полковникомъ Де-Колонгомъ и принужденъ бѣжать къ Челябинску. Въ 1784 г. Т. преобразованъ въ уѣздн. гор. Уфимскаго намѣстничества, а въ 1804 г.—Оренбургской губ. Находясь на Сибирскомъ торговомъ пути, Т. быстро развился; въ 1745 г. назначенъ мѣстомъ мѣнового торга съ кочевниками; тогда-же здѣсь учреждена была таможня (закрыта въ 1863 г.).

*Троицкій уѣздъ* лежитъ въ сѣв.-вост., зауральской части Оренбургской губ. Площадь Т. у. = 20551,1 кв. вер.; это наименьшій изъ уѣздовъ губерніи. На СЗ уѣзда проходитъ Уральскій хребетъ, который долиною р. Міаса

отдѣляется отъ Ильменскихъ горъ. Отдѣльныя вершины Урала въ предѣлахъ Т. у. достигаютъ 2941 футъ (Ураль-тау), а болѣе низкія Ильменскихъ горъ—2358 фут. (Большой Логъ). Т. у. имѣетъ склонъ съ СЗ къ ЮВ; поверхность его гористая на СЗ, переходя въ холмистую и дагѣ въ ровную степную мѣстность, усѣянную озерами (2 озера соленыя), которые занимаютъ 206 кв. в. Склоны горъ и холмовъ покрыты лѣсами смѣшанныхъ породъ (ель, пихта, сосна, лиственница, береза), въ степной части встрѣчаются лѣса исключительно лиственныхъ породъ; лѣса занимаютъ до 25% всего уѣзда; много дикихъ звѣрей, особенно медвѣдей. Склоны Урала богаты золотомъ, мѣдными и желѣзными рудами, на земляхъ Міясскаго зав. находится и платина. Ильменскія горы богаты самоцвѣтными камнями. Золотоносные пески разбросаны и по степной части уѣзда. Въ оврагахъ добывается соль. Хорошая фарфоровая глина найдена близъ стан. Чебаркульской на С уѣзда. *Рѣки* Т. у. принадлежатъ системѣ Оби (Тобола), изъ нихъ значительныя: Уй и Міясъ; обѣ несудоходны. Въ западномъ углу уѣзда беретъ начало р. Ураль (Каспійскаго бассейна). Климатъ континентальный и здоровый, особенно въ гористой части уѣзда; въ степной часто бываютъ засухи, вредно вліяющія на хлѣбнотство. *Почва* преимущественно песчано-глинистая; черноземъ—по долинамъ рѣкъ и въ мѣстностяхъ, прилегающихъ къ горамъ, при чемъ слой чернозема становится тоньше по мѣрѣ удаленія отъ горъ въ степь. Лучшія по урожайности почвы—въ предгорныхъ частяхъ уѣзда. Въ 1897 г. (исключая г. Троицкъ) 180471 жит. (89881 мжч. и 90599 жнщ.). Главная масса населенія—великороссы (около 86%) и православные; инородцы (14%), болѣею частью башкиры—всѣ магометане. Населенныхъ мѣстъ 267, изъ нихъ 1 городъ, 15 станицъ, остальныхъ—села, заводы и деревни. Казахскихъ поселковъ 210. Много крупныхъ поселеній: въ Міясскомъ зав. (см.) 16102 жит. Школъ 157, изъ нихъ 125 войсковыхъ, 10 церковно-приходскихъ, остальныхъ инородческаго и другихъ вѣдомствъ. Главнѣйшія занятія населенія—хлѣбнотство, скотоводство и горное дѣло. Точныя данныхъ о размѣрѣ *хлѣбнотства* нѣтъ; распахано далеко не все годное для того пространство. Система хозяйства—переложная; преобладаютъ посѣвы пшеницы (кубанки и облогурки). Значительная часть хлѣба сбывается за предѣлы уѣзда. Обиліе пастбищъ способствуетъ развитію *скотоводства*. Въ 1900 г. лошадей было 81497, крупнаго рогатаго—94709 головъ, овецъ—145548, свиней—3759. Горное дѣло сосредоточивается главнымъ образомъ на *золототромышленности*. Золотоносные пески находятся частью на земляхъ казенныхъ, частью на башкирскихъ и казахскихъ. Въ такъ назыв. «Качкарской» системѣ (50 в. на З отъ г. Т.) добывается жильное золото. Принскіе находятся въ вѣдѣніи оренбургскаго горнаго окр., управленіе котораго находится въ Міясскомъ заводѣ. Золота добыто въ 1898 г. во всемъ округѣ (уу. Верхнеуральскій, Троицкій и Че-

лябинскій) 260 пд. 37 фн. 39 зол. 25 дол.; изъ этого количества на Т. у. слѣдуетъ положить не менѣе половины. *Фабрикъ и заводовъ* (1898) 19, съ 436 рабочими и производствомъ на 1170250 руб.; болѣе значительные изъ нихъ—мельницы и салотони. Кустарные промыслы развиты слабо (кружевничество въ Кундравинской станицѣ). *Торголя* (исключая гор. Т.) развита въ Миассѣ и на армаркахъ; главнѣйшія изъ нихъ въ ст-цахъ Кундравинской (двѣ, оборотъ 850 т. р.), Уйской и Степной. Въ сѣв. части Т. у. проходитъ Сибирская жел. дор. (98 в.). Почтово-телеграфныхъ учреждений 5, почтов. отдѣленій 2. Д. Р.

**Троицкь**—запг. гор. Краснослободскаго у., Пензенской губ., при впаденіи рч. Сеземки въ Мокшу. Время основанія Т. неизвѣстно; по преданію, основательницею его считаютъ царю-инокиню Марю Алексѣевну; память о ней сохранилась въ надписи на одномъ изъ церковныхъ сосудовъ московской работы 1648 г. Т. входилъ въ составъ стратегической линіи Мещерской обл. и прежде назывался острогомъ; остатки крѣпости сохранились до сихъ поръ. Въ 1708 г. Т. былъ причисленъ къ Азовской губ., въ 1732 г.—къ Воронежской, съ 1780 по 1798 г. былъ уѣзднымъ городомъ Пензенской губ.; сгорѣвъ въ 1796 г., а въ 1798 г., какъ запг. гор., приписанъ къ Нижегородской, а съ 1801 г. снова къ Пензенской губ. Жит. 6510, церквей 4; 2-класс. образцовое муж., жен. учил. и црк.-приход. школа. Почт.-телегр. отд. Упрощенное городское управленіе. Доходы города (1898)—2646 р., расходы—1900 р. А. Θ. С.

**Троицкыи день**, иначе *Пятидесятница*—см. XXV, 940.

**Троицкыи** (*τριάκτος*)—церковныя пѣнопѣнія; общее содержаніе ихъ—прославленіе Пресв. Троицы. Они поются на утрени, когда послѣ шестопсалмия и ектеніи поется: «аллилуія», и не поются при пѣніи «Богъ Господь». Т. имѣютъ отношеніе и къ службѣ дня (напр. въ понедѣльникъ при Т. прибавляется: «предстательствыя безплотныхъ твоихъ помилуй насъ», и т. п.) и поются по гласу, который по ряду поется въ седмицу.

**Тройі** (Troj) — гор. въ граф. Ренсселеръ въ сѣв.-амер. штатѣ Нью-Йоркѣ, на вост. берегу р. Гудзона, подъ 42°44' с. ш. и 73°41' з. д. Улицы правильныя и очень широкія. изъ зданій лучшія: судъ, мраморное зданіе въ дорическомъ стилѣ, сберегательный банкъ, епископальная церква св. Креста и св. Павла, масонскій храмъ, церкви 50, политехническій институтъ Ренсселера, женская семинарія и много школъ. Фабрики и заводы желъзодѣлательные, машиностроительные и др. Жит. 60651 (1900).

**Тройано** (Джованни Тройано, род. въ 1596 г.)—итал. композиторъ; писалъ многоголосные мотеты, находящіеся въ мѣстныхъ архивахъ.

**Тройдець**—великій князь литовскій, княжившій по словамъ Ипатской лѣтописи, съ 1270 по 1282 гг. въ г. Новгородѣ Литовскомъ. Послѣ убіенія Миндовга (XIX, 338) въ Литвѣ боролись двѣ партіи—национально-языческая и русская христіанская. Первая имѣ-

ла въ виду сохранить литовскую религіозную и национальную самобытность, вторая—дать перевѣсъ христіанству и русскому началу въ литовской жизни (см. XVII, 818—819). Однимъ изъ яркыхъ представителей національной литовской партіи являлся Т. Все его княженіе прошло въ непрерывной борьбѣ съ иноплемениками за коренныя литовскія начала. Онъ упорно отражалъ притязанія галицко-волинскихъ князей на великое княжество литовское, ограждалъ границы со стороны Волыни поселеніемъ въ городахъ колонистовъ прусско-литовскаго племени. Подъ конецъ его жизни Ливонскій орденъ подчинилъ себѣ Жемгалу; прусскіе крестоносцы подавили окончательно возстаніе пруссовъ, заставивъ ихъ или окончательно подчиниться, или же бѣжать изъ отечества; польскіе князья овладѣли той частью Ятвяжскій земли, которая не была еще покорена волинянами. Преемникамъ Т. съ немалыми усиліями удалось возратить Литовскому князеству прежнее единство. Это было, въ значительной степени, куплено цѣной ослабленія литовскаго національнаго начала, которое поддерживалъ Т.

**Тройль**—баронскій родъ, происходящій отъ Трулса Ларссона управителя имѣній совѣтника Бога въ началѣ XVII вѣка. Его сынъ пасторъ Уно Трулсонъ принялъ фамилію Тройлюсъ и † 1664 г. Его сынъ и внукъ были также пасторами, а правнукъ Самуэль Тройлюсъ (1706—1764), епископъ вестерскій, получилъ дворянское достоинство въ Швеціи съ фамиліею «фонъ-Тройль». Его сынъ Кнутъ фонъ Т. (1768—1825) былъ шведскимъ генералъ-адъютантомъ и губернаторомъ въ Або, остался въ этой должности послѣ присоединенія Финляндіи къ имперіи, получилъ въ 1809 г. баронское достоинство отъ имп. Александра I. Изъ его сыновей бар. Самуэль Вернеръ (1798—1865) былъ губернаторомъ с.-михельскимъ (1856) и тавастускимъ (1863); бар. Уно (1803—1839)—шведскимъ министромъ-резидентомъ въ Константинополѣ. В. Р.

**Тройницкь**—трехствольное охотничье казнозарядное ружье (XXVII, 378) съ двумя гладкими стволами для стрѣльбы дробью и однимъ нарезнымъ стволомъ для стрѣльбы пулею.

**Тройницкь**—лѣстное малорусское названіе для дѣтской игры въ мячъ, въ такъ наз. «гники». См. «Сборникъ Харьк. Истор.-Фил. Общ.» (II, 28).

**Тройницкій** (Александръ Григорьевичъ)—извѣстный статистикъ (1807—1871), образованіе получалъ въ Риншельскомъ лицейѣ; въ 1829 г. былъ приглашенъ преподавать исторію и географію въ одесское институтъ благородныхъ дѣвицъ, гдѣ потомъ былъ инспекторомъ. Въ концѣ 20-хъ годовъ Т. сталъ помѣщать статьи въ мѣстной газетѣ. Съ 1834 г. Т. былъ назначенъ управляющимъ городской типографіи и главнымъ редакторомъ «Одесскаго Вѣстника» и «Journal d'Odessa»; подъ его редакторствомъ обѣ названныя газеты привлекли новыя силы и сдѣлались болѣе содержательными. Въ 1857 г. Т. былъ назначенъ завѣдывающимъ статисти-

ческой частью въ статистическомъ комитетѣ и членомъ главнаго управленія цензуры при министерствѣ народнаго просвѣщенія. Труды его: «О числѣ крѣпостныхъ людей въ Россіи» (СПб., 1858) и «Крѣпостное населеніе въ Россіи по 10 народнои переписи» (СПб., 1861). Въ 1858 г. Т. былъ назначенъ членомъ совѣта министра внутреннихъ дѣлъ; съ 1861 г.— товарищемъ министра; въ этомъ званіи онъ оставался до 1867 г., когда былъ назначенъ членомъ государственнаго совѣта. А. III.

**Тройничій** (Николай Александровичъ)— статистикъ. По окончаніи курса въ Александровскомъ лицейѣ служилъ по мин-ву внутр. дѣлъ, былъ вице-губернаторомъ въ Ярославлѣ и губернаторомъ въ Вяткѣ и Рязани. Съ 1875 г. директоръ центр. стат. комит., съ 1897 г. предсѣдатель статистическаго совѣта. При немъ въ 1897 г. была произведена всеобщая российская перепись. Т. напечаталъ нѣсколько докладовъ, сдѣланныхъ имъ на международныхъ статистическихъ конгрессахъ, а также рядъ предисловій къ изданіямъ центральнаго статистическаго комитета.

**Тройничій нервъ** (n. trigeminus)— составляющій 5 пару головныхъ нервовъ, у человѣка самый толстый изъ головныхъ нервовъ. Онъ начинается двумя корешками: заднимъ—чувствительнымъ, отходящимъ въ области такъ наз. ножки мозжечка къ мосту ( Crus cerebelli ad pontem) и переднимъ—двигательнымъ, отходящимъ между передними волокнами варолева моста. Чувствительный корешокъ образуетъ полулунной формы гангліи, обращенный выпуклою стороною впередъ—g. semilunare s. Gasseri. Отъ передней поверхности ганглія отходятъ три главныя вѣтви Т. нерва, почему онъ и получилъ свое названіе: I—n. ophthalmicus; II—n. supraaxillaris; III—n. maxillaris. I вѣтвь, чувствующая, проходитъ черезъ fissura orbitalis superior, лежащей между большими и малыми крыльями клиновидной кости, и даетъ отъ себя еще до входа въ глазницу нѣсколько вѣтвей. Эта вѣтвь даетъ нервы въ кожу слезной железы, слизистую оболочку носа, кожу темени, спинка носа, лба и верхняго вѣка. II вѣтвь, тоже чувствующая, проходитъ изъ полости черепа черезъ foramen rotundum большихъ крыльевъ клиновидной кости и потому расщепляется на три вѣтви, дающія нервы одна—къ кожѣ лица, зубамъ верхней челюсти, другая—къ кожѣ щекъ и виска; третья (образующая g. nasale)—къ слизистой оболочкѣ рта, носа и глотки. III вѣтвь выходитъ черезъ foramen ovale большихъ крыльевъ клиновидной кости. Это нервъ смѣшанный и по выходѣ своемъ даетъ двигательныя вѣтви для жевательныхъ мышцъ и чувствительныя (числомъ три) для тѣхъ частей головной кожи, которыя лежатъ впереди уха, въ области нижней челюсти до подбородка, а также для зубовъ нижней челюсти и для полости рта и языка. Эта вѣтвь снабжена гангліями g. oisum Arnoldi и g. subaxillare s. linguale. Приблизительно тѣ же отношенія представляетъ Т. нервъ и у другихъ позвоночныхъ. Также онъ начинается двумя корнями (верхнимъ и нижнимъ) и дѣлится на три вѣтви, но многимъ, а можетъ

быть и всѣмъ Anapnia свойственна еще четвертая вѣтвь (ramus ophthalmicus profundus), чувствующаго характера. Выходъ изъ черепа Т. нерва у позвоночныхъ совершается то черезъ одно, то черезъ два, то черезъ три отверстия. Самая замѣчательная особенность нѣкоторыхъ рыбъ и амфибій въ томъ, что эта IV вѣтвь является иногда вполне самостоятельнымъ нервомъ и снабжена своимъ гангліемъ. У гавиной рыбы Polypterus эта вѣтвь представляетъ (по Pollard) наиболѣе примитивныя отношенія и лежитъ на одномъ уровнѣ съ n. oculomotorius. Многими эта вѣтвь разсматривается, какъ чувствующая спинная вѣтвь соответствующая двигательному брюшному n. oculomotorius, а комплексъ прочихъ вѣтвей Т. нерва занимаетъ, по мнѣнію нѣкоторыхъ, такое же отношеніе къ другому двигательному нерву—n. trochlearis. Во всякомъ случаѣ, Т. нервъ соответствуетъ двумъ сегментамъ головы (см. Позвоночныя и Черепъ). II и III вѣтви его, иннервируя одна верхнюю, другая—нижнюю челюсти, занимаютъ тоже положеніе по отношенію къ ротовому отверстию, какъ вѣтви лицеваго нерва къ слуховому или языкоглоточнаго и блуждающаго къ жабернымъ щелямъ. Объясняется это явленіе тѣмъ, что слуховыя отверстия суть остатки жаберныхъ щелей, а равно и ротовое отверстие можетъ быть разсматриваемо, какъ результатъ сліянія двухъ жаберныхъ щелей (см. Позвоночныя). В. Шимковичъ.

**Тройное правило.**—Предположимъ, что величины  $A$  и  $B$  находятся въ такой зависимости, что одна изъ нихъ принимаетъ опредѣленное значеніе при данномъ значеніи другой величины. Если  $B = b_1$  при  $A = a_1$ , и  $B = b_2$  при  $A = a_2$ , и если существуетъ пропорція  $a_1 : a_2 = b_1 : b_2$  при всякомъ выборѣ чиселъ  $a_1$  и  $a_2$ , то говорятъ, что величины  $A$  и  $B$  *прямо-пропорціональны*. Если же имѣть мѣсто пропорція  $a_1 : a_2 = \frac{1}{b_1} : \frac{1}{b_2}$ , то величины  $A$  и  $B$ —*обратно-пропорціональны*. Простое тройное правило имѣетъ дѣло по даннымъ числамъ  $a_1$ ,  $a_2$  и  $b_1$  найти  $b_2$ . Въ результатѣ получается: если величины  $A$  и  $B$  прямо-пропорціональны, то  $b_2 = \frac{a_2 b_1}{a_1}$ ; если же  $A$  и  $B$

обратно-пропорціональны, то  $b_2 = \frac{a_1 b_1}{a_2}$ . При помощи сложнаго Т. правила рѣшаются задачи, разбираемыя на нѣсколько задачъ на простое Т. правило. Д. С.

**Тройнон** (Константъ Тройон, 1810—85)— франц. пейзажистъ и живописецъ животныхъ, ученикъ Рюкрѣ и Пузара, условная, академическая манера которыхъ отражалась въ первыхъ его картинахъ, каковы напр. «Паркъ Санъ-Клу» и «Проздѣны въ Севрѣ». Случайное знакомство съ К. Рокшаномъ, замѣтлившимъ талантливость Т., направило его на путь непосредственнаго изученія природы, и уже въ работахъ, выставленныхъ имъ въ парижскомъ салонѣ 1836 г., весьма ясно выказалось его стремленіе къ реализму въ смыслѣ не рабскаго подражанія формамъ и краскамъ натуры, но вѣрной передачи ея общаго характера и про-

извѣдимаго ею впечатлѣнія. Развиться въ этомъ направленіи много способствовала Т. дружба, установившаяся между нимъ и Роккляномъ и другими тогдашними новаторами въ тогдашней французской пейзажной живописи, Т. Руссо, Дидро и Дюпрэ. Въ 1848 г., послѣ побѣды своей въ Голландію, онъ былъ уже перво-класснымъ мастеромъ, умѣющимъ поэтически и вмѣстѣ съ тѣмъ правдиво воспроизводить природу, передавать ея воздушные и свѣтовые эффекты, смѣло и ловко владѣть кистью. Однако, такимъ мастеромъ его признали прежде въ чужихъ краяхъ, чѣмъ въ Парижѣ. Въ это время, въ содержаніи его картинъ, произошла не мало важная перемѣна: до той поры фигуры людей и животныхъ играли въ его пейзажахъ ничтожную роль; теперь онъ сталъ отводить въ своихъ картинахъ все болѣе и болѣе важное мѣсто домашнимъ животнымъ (коровамъ, воламъ, овцамъ, лошадамъ и осламъ), съ любовью перенося на полотно ихъ внѣшность, характерныя черты ихъ права, ихъ движенія, и гармонично соединяя эти, иногда довольно крупныя, фигуры съ пейзажемъ, подымъ воздуха и солнца. Мотивы для картинъ доставляли ему окрестности Парижа, Нормандія и Турень. Къ прискорбію, чрезмѣрная усидчивость въ трудѣ имѣла для высокодаровитаго художника печальныя послѣдствія: отъ переутомленія его зрѣніе стало слабѣть, а за нѣсколько мѣсяцевъ до своей смерти онъ испыталъ расстройство, возвратившагося къ нему ненадолго лишь предъ его кончиною. Произведенія Т. многочисленны и разсыяны по всей Европѣ. Главныя изъ нихъ — «Возвра-

щеніе съ мызы» (1849, находится въ Луврскомъ музеѣ, въ Парижѣ), «Воли, отправляющіеся на полеву работу» (1885; тамъ же), «Поздній лѣтній день въ Нормандіи», «Переправа въ бродѣ», «Стадо, отправляющееся раннимъ утромъ на базаръ», «Стадо овецъ послѣ бури» и «Телѣга съ осломъ». Въ Кушелевской галлерей, въ имп. акад. худ., имѣется нѣсколько картинъ Т. (между прочимъ, повтореніе «Стада, отправляющагося на базаръ»).—Ср. Dumesnil, «Troyon, souvenirs intimes» (П., 1888) и Hustin, «Troyon» (П., 1893).

**Тройская система вѣса** — см. Великобританія (V, 782).

**Тройстанный союзъ** (Tripelallianz) — заключенъ для поддержанія мира въ Европѣ между Германією, Австро-Венгрією и Италією, послѣ распаденія *союза трехъ императоровъ*, заключеннаго въ сентябрѣ 1872 г. между германскимъ императоромъ Вильгельмомъ I, австрійскимъ Францемъ-Иосифомъ и русскимъ Александромъ II въ Берлинѣ, по распавшагося въ 1878 г. въслѣдствіе охлажденія отношеній между Россією и Германією изъ-за образа дѣйствій германскаго имперскаго канцлера на берлинскомъ конгрессѣ. Союзъ между Германією и Австрією былъ заключенъ 7 октября 1879 г. Италія присоединилась въ 1883 г. и обновила договоръ въ опредѣленной формѣ 13 марта 1887 г. Въ 1891 и 1896 гг. союзъ между этими тремя державами былъ вновь возобновляемъ. Численность арміи Т. союза опредѣляются слѣдующимъ образомъ въ сравненіи съ силами Россіи и Франціи (въ тысяч. чел.):

	Германія	Австро-Венгрія	Италія	Всего.	Россія	Франція	Всего.
Въ мирное время . . .	521	317	249	1023	946	552	1498
» военное » . . .	2370	1159	1164	4693	2729	2005	4734

Такимъ образомъ, на случай войны численность арміи Т. союза съ одной и Россіи-Франціи съ другой стороны почти одинакова. Въ вышеприведенныя цифры не включены, однако, ополченцы, такъ какъ объ ихъ численности въ Германіи и Россіи точныхъ данныхъ не имѣется. Въ Австріи ополченіе насчитывается 445000, въ Итали территоріальна мильція 1630000, во Франціи резервы территоріальной арміи 900000 чел., всего можно считать по меньшей мѣрѣ 5 милл., такъ что въ случаѣ обще-европейской войны подъ ружье станетъ свыше 14 милл. чел.

**Тройчатый листъ**—см. Листъ (XVII, 758 и фиг. 24).

**Троики** (Новыя Т.) — уѣзди. гор. Виленской губ., въ 9 вер. отъ ст. жел. дор. Ландварово, на полуо-вѣ обширнаго и живописнаго Тройскаго оз., соединеннаго съ материкомъ узкимъ перешейкомъ. Т. называется Новыми въ отличіе отъ Т. Старыхъ (см.). Жит. 2390: православныхъ 309, рим.-катол.—746, лют.—3, евр.—818, караимовъ—424, магометанъ—90. Правосл. церк.; костель, построенный вел. кн. Витовтомъ; въ немъ находится знаменитая древность: икона Божіей Матери, подаренная имп. Мануиломъ II вел. кн. Витовту; караимская и еврейская синагоги. Въ Т. живетъ тахамъ или глава караимскаго духовенства зап. губерній. Караимы поселены здѣсь при Витовтѣ, въ XIV в.; это потомки бывшихъ плѣнныхъ. Учебн. завед. 2 (одно караимское), больницъ 2, почт. и телегр. Фабр. и зав. нѣтъ. Торговля незначительная. Караимы занимаются огородничествомъ (собираютъ огурцовъ). Упрощенное городское управленіе. *Бюджетъ* города (1898): приходъ—12568 р., расходъ—12478 р. *Исторія*. Т. основаны въ 1321 г. вел. кн. литовскимъ Гедиминомъ, жившимъ здѣсь до переселенія своего въ Вильну. По смерти Гедимины Т. достались въ удѣлъ сыну его Кейстуту, жившему постоянно здѣсь въ укрѣпленномъ городѣ. Въ 1377 г. Т. были сожжены крестоносцами; въ 1382 г. попали во власть Ягайла, а въ 1384 г.—Витовта. По соединенія Польши съ Литвою, Т. сдѣлалась главнымъ городомъ особаго воеводства и часто подвергалась нападеніямъ. Замки окончателно разрушены въ 1655 г. Къ Россіи Т. присоединены въ 1795 г. и въ 1796 г. названы уѣзднымъ городомъ (въ 1839—42 гг. были за штатомъ). Прѣжнее значеніе и величіе Т. утратили со смертью короля Сигизмунда-Августа; нынѣ это очень бѣдный городокъ. Изъ остатковъ старины сохранились двѣ башни и часть стѣны на берегу озера—развалины замка, построеннаго, по однимъ свѣдѣніямъ, Кейстутомъ, по другимъ — Геди-

миною. Около замковых башен виденъ высой сторожевой курганъ, на которомъ замѣтны слѣды укрѣпленій. Въ 300 саж. отъ берега, на о-вѣ среди озера, возвышаются живописныя развалины величественнаго готическаго замка. Нѣкогда двойная каменная стѣна окружала всю площадь о-ва (ок. 2 дес.). По сохранившимся въ этомъ замкѣ изображениямъ святыхъ, писаннымъ въ византийскомъ стилѣ, надо предположить, что здѣсь была часовня.

*Трокскій уѣздъ* расположенъ въ зап. части губерніи и занимаетъ 5222,7 кв. вер., изъ нихъ подъ озерами 71,6 кв. вер. *Площадь у.* имѣетъ общее склоненіе отъ Ю къ ССЗ, кроме того въ зап. части мѣстность понижается къ р. Нѣману, а въ вост.—къ р. Вилии. Больше возвышенные пункты: Михновлысы—682 фт., Наборовщина—762 фт. и Геданавы—856 фт. Зап. и южн. части представляютъ песчаную равнину; рядъ песчаныхъ и глинистыхъ холмовъ находится въ сѣв. и вост. частяхъ уѣзда. Визъ р. Вилии есть черноземъ, ок. Нѣмана, Высокаго Двора и Трокъ встрѣчаются известковый туфъ, глина и песчаникъ, послѣдній встрѣчается и до р. Вахъ. Въ низменныхъ и мокрыхъ мѣстахъ находится луговой желѣзнякъ и болотистая руда съ известковымъ туфомъ, содержащая 27—33% чистаго желѣза. Бѣлый кварцевый песокъ залегаетъ въ окрестностяхъ мст. Оранъ. Бурый торфъ попадаетъ въ многихъ мѣстахъ. Соляные минеральные источники въ мст. Стокишцахъ и близъ м. Оляты. Въ м. Вырштаны минеральныя воды устроены и посѣщаются больными. Вся площадь у. лежитъ въ системѣ р. Нѣмана, который протекаетъ по границѣ его на 170 вер. въ крутыхъ берегахъ; удобныхъ пристаней на немъ нѣтъ, и только при м. Мереча производится иногда нагрузка судовъ. Вилия, прит. Нѣмана, на всемъ протяженіи (75 вер.) отъ устья р. Ваки до выхода въ Ковенскую губ. служить естественною границею съ Виленскимъ у.; она также судоходна. Изъ притоковъ Нѣмана въ уѣздѣ болѣе значительны: Меречанка и Стрва (дл. 60 вер.), а изъ притоковъ Вилии—Вака. Озеро въ у. 153. Всѣ они ограничены высокими, лѣсистыми берегами и представляютъ собою глубокие резервуары воды. Многія изъ озеръ очень живописны; изъ нихъ болѣе обширныя: близъ м. Дауги находится озеро того же названія, дл. въ 3½ вер., шир. до 2 вер., глуб. до 30 саж. Трокское оз. имѣетъ въ окружности до 20 вер., Окмяна (дл. 5, шир. 3 вер.). Болотъ много въ южной части у.: ок. м. Меречъ болото имѣетъ до 84 вер. въ окружности; значительныя болота въ окрестностяхъ с. Черной Ваки, Соленькъ, Рудни и Скобиана.—Лѣсами занято 32% всей площади уѣзда; половина всѣхъ лѣсовъ принадлежитъ казнѣ. Больше всего сосны. Лица расстѣ въ зап. части у. Въ прежнее время была знаменита Рудниковская пуща (отъ м. Рудникъ до р. Нѣмана). Она тянулась болѣе чѣмъ на 70 вер. и въ ней было много дикихъ звѣрей. Здѣсь былъ охотничій дворецъ литовскихъ великязей. Остатки этой пущи составляють нынѣ Междурѣчскую лѣсную дачу въ 4135 дес., от-

веденную подъ корабельный лѣсъ. Всего лѣсовъ, подлежащихъ надзору лѣсохранительнаго комитета, 171754 дес. *Жителей* (безъ гор. Т.)—217667 (мжч. 103308 и жщц. 114359); плотность населенія—42,7 чел. на 1 кв. в. Католики составляютъ 88% всего населенія, евреи—8,5%, православные—2,3%, остальные 1,2%—раскольники, магометане, протестанты и караймы. Главную массу населенія составляютъ литовцы. Евреи живутъ въ край (преимущественно въ мѣстечкахъ) съ XII в., караймы (большею частью въ г. Т.) и татары (1368 чел.), потомки плѣнныхъ крымцевъ—съ XIV в. Среди русскихъ много раскольниковъ-безпоповцевъ федосѣвскаго толка (1331 чел.). Населеніе размѣщается въ 1 городѣ, 16 мѣстечкахъ и 1311 селеніяхъ. Крестьяне составляютъ 78% всѣхъ жителей. По даннымъ 1887 г., изъ 513724 дес. принадлежали: крест. въ надѣлѣ—231508, частнымъ влад.—151170, казнѣ и удѣлу—126321, разнымъ учреждениямъ—4725 дес. Изъ частныхъ владѣній большая часть (136955 дес. или 91%) принадлежить дворянамъ. Пашни считалось 212574 дес., сѣнокоса и пастбищъ—64736, всей удобной земли—446671 (87%), неудобной—67053 дес. (13%). Средній надѣлъ крестьянъ 12,2 дес. у бывш. помѣщ. и 23,1 дес. у бывш. госуд. на 1 душу муж. пола. Подъ пашнею у частныхъ владѣльцевъ 42,3% удобной земли, у крестьянъ—76,9%; въ общемъ, подъ посѣвами до 34,7%. Система хозяйства трехпольная. Правильное хозяйство только у нѣкоторыхъ крупныхъ владѣльцевъ. Въ 1897 г. собрано четвертей: ржи—325574, пшеницы—11109 (рожъ и пшеница почти исключительно озимыя), овса—179257, ячменя—37184, гречихи—33876, др. яров.—22752; всего зерновыхъ хлѣбовъ—609752 четв. 67% всего сбора падаетъ на крестьянскія земли. *Лѣноводство* развито; мѣстами сѣютъ коноплю; въ 1897 г. добыто волока льна—18 тыс. пд., пеньки—5 тыс. пд. *Садоводство*мъ занимается многіе изъ помѣщиковъ. Фруктовъ продано въ 1897 г. 23950 пд.; сады крестьянъ не носятъ промышленнаго характера. *Огородничество* развито въ окрестностяхъ Т. (огурцы). *Скота* въ 1900 г. было: лошадей—38276, крупн. рогат.—100854, овецъ и козъ—94403, свиней—59105 гол. Крестьянамъ принадлежить 71% всего количества скота. Конскій зав. въ Ландваровѣ. *Фабрикъ и заводовъ* 55, съ производ. на 424640 р. при 380 рабоч.; изъ нихъ болѣе значительны 2 картонно-обертныя фабр., 4 лѣсопильных, 1 проволоочно-гвоздильный (114 рабоч., произв. на 300 тыс. руб.) и 1 винокурный зав. Изъ мелкихъ заведеній распространены гончарныя, кожевныя, смолочурныя и дегтярные зав. Торговыхъ документовъ въ 1897 г. взято 1716, большею частью (72%) евреями. Народныхъ *школъ* (1898 г.): вѣд. мн. народа, проsv. 23; кроме того 14 шк. грамотныя и 60 хедеровъ. Въ м. Меречъ и Бутриманцахъ двухкласс. еврейскія учили. Грамотныхъ среди новобранцевъ было 28,2%. 2 больничныя, 4 пріемныхъ покоя и 3 фельдш. пункта, 8 аптекъ, врачей 7. Уѣздъ переискаетъ СПб.-Варш. жел. дор., съ ея 2 вѣтвями, на протяженіи 207 вер. Почт.-телеграф. отд. 7, почто-

выхъ—7. Берегъ р. Нѣмана, служащаго нѣкогда границей между Т. уѣздомъ и Сувалкской губ., усѣянъ развалинами замковъ, служившихъ оплотомъ противъ набѣговъ рыцарей. Особого вниманія заслуживаютъ руины крѣп. *Луце* (XXV, 784) или *Пилленъ, Меречъ* (XIX, 115), Бражоль, около котораго много могилъ-кургановъ бронзоваго вѣка; произведенные здѣсь въ половинѣ XIX стол. Киркормъ, Гусевымъ и Фирковичемъ археологическія поиски привели къ находкѣ многихъ рѣдкихъ предметовъ (переданы въ виленскія каменные палаты). Литературу см. Виленская губ.

А. О. С.

**Троки Старые**—сел. Виленской губ., Трокскаго у., въ 4 вер. отъ уѣзда. гор. Существоетъ съ XI стол.; основано, по преданію, кievскимъ кн. Ярославомъ I (1045 г.). Т. одно время были столицей литовскихъ князей. Въ костелѣ (на мѣстѣ упраздненнаго монастыря) замѣчательный портретъ вел. кн. Витовта.

**Трокское** (Бражоль, по-литовски Галве-галова)—оз. Виленской губ., Трокскаго у., при г. Трокахъ. Дл. 6 вер., шир. 2 вер., глуб. до 25 саж. Истоки оз. рч. Брожолки выдаютъ въ р. Вилю.

**Трокселеръ** (Игнатій-Павелъ-Виталисъ Troxler)—швейцарскій врачъ, философъ и политикъ (1780—1866). Служалъ лекціи въ Іенѣ, гдѣ сталъ восторженнымъ поклонникомъ натурфилософіи Шеллинга. Занимался медицинскою практикой, читалъ лекціи по философіи и исторіи въ Лоперѣ, Базелѣ, Бернѣ. Неоднократно подвергался административнымъ преслѣдованіямъ. Какъ философъ, Т. выше всего ставилъ антропософію, изученіе человѣческаго духа; впоследствии, измѣнивъ Шеллинга, онъ сталъ послѣдователемъ Якоби. Какъ политикъ, Т. былъ умѣреннымъ прогрессистомъ. Труды его: «*Blicke in das Wesen des Menschlichen*», «*Naturlehre des menschlichen Erkennens*», «*Logik der Wissenschaft des Denkens und Kritik aller Erkenntniss*», «*Vorlesungen über die Philosophie*». Въ политическихъ произведеніяхъ своихъ Т. говоритъ о естественномъ правѣ и констатации Соедин. Штатовъ какъ желательномъ прототипѣ швейцарскаго устройства.

**Троласъ**—дворянская фамилія въ Швеціи, ведущая свое начало еще съ XIV ст. Всѣ представители этой фамиліи были сторонниками уніи и поддерживали въ Швеціи интересы датскихъ королей. Наиболее выдающимися были: 1) *Ариодъ Биргерссонъ Т.* († 1505) съ 1466 г. стоялъ во главѣ датской партіи въ Швеціи. На Кальмарскомъ сеймѣ 1483 г. онъ добился признанія Іоанна, сына Христіана I, наследникомъ его въ Швеціи. Дѣятельное участіе принялъ онъ и въ борьбѣ съ Стенъ Стуре старшимъ; когда послѣдній въ 1497 г. былъ низложенъ, Т. снова содѣйствовалъ признанію королемъ Іоанна, котораго поддерживалъ и во время возстанія, начавшагося противъ Даниа въ началѣ XVI в. Онъ ум. въ 1505 г. 2) *Эрикъ Арендссонъ*, сынъ его, принималъ участіе въ войнѣ Стуре противъ русскихъ, а въ 1496 г. сдѣлался однимъ изъ трехъ правителей Финляндіи. Вскорѣ онъ из-

мѣнилъ дѣлу національной партіи и примкнулъ къ датской, особенно въ правленіе Сванте Стуре (1504—12). По смерти послѣдняго между Т. и Стенъ Стуре младшимъ началась борьба изъ-за штатгалтерста. Верхъ одержалъ Стуре младшій. Послѣ 1520 г. Т. былъ Христіаномъ II назначенъ въ лагманы Упланди и агитировалъ противъ Густава-Вазы. Съ водвореніемъ послѣдняго онъ бѣжалъ въ Данію, гдѣ ум. въ 1529 г. 3) *Густавъ Эрикссонъ*—сынъ предыдущаго, архіепископъ упсалскій. Ревностный сторонникъ Даниа, въ 1516 г. началъ борьбу съ Стенъ Стуре младшимъ. Верхъ одержала партія Стуре; Т. былъ низложенъ, взятъ въ плѣнъ и заключенъ въ Вестерасѣ. Христіанъ II успѣлъ добиться отъ римскаго папы отлученія Стуре и послѣ расправы со шведами въ 1520 г. возстановилъ Т. на архіеп. кафедрѣ. Въ событіяхъ ноябрьскаго террора Т. игралъ значительную роль, стараясь отомстить противникамъ за понесенное отъ нихъ оскорбленіе. Когда началось далакарійское движеніе Густава Вазы, Т. выступилъ противъ послѣдняго, но былъ разбитъ и запертъ въ Стокгольмѣ, откуда бѣжалъ въ Данію. Такъ какъ Христіанъ II потерялъ къ этому времени и датскую корону, Т. послѣдовалъ за нимъ, л въ Бельгіи и Голландіи энергично агитировалъ въ пользу возстановленія Христіана. Съ этою же цѣлью онъ въ 1531 г. являлся въ Норвегію; позже Т. участвовалъ въ такъ называемой графской войнѣ; раненый въ битвѣ при Экснэбергѣ, онъ умеръ въ 1535 г. Ср. Форстенъ, «*Борьба изъ-за господства на Балтійскомъ морѣ*» (1884).

Г. Ф.

**Тролле** (Гердульфъ Trolle, 1516—1565)—датскій адмиралъ. Во время семилѣтней войны съ Швеціей онъ командовалъ датскимъ флотомъ и въ 1564 г. одержалъ блестящую побѣду надъ шведами подъ Эландомъ.

**Троллей** (Франсуа-Альфредъ Trolley)—французскій юристъ (1808—1869), занимался адвокатурой и читалъ въ Каѣ административное право. Былъ председателемъ археологическаго общества. Главная работа Т.—«*Traité de la hierarchie administrative*» (5 т., 1844—54).

**Троллиусъ** (Trollius L.)—родъ растений изъ сем. лютиковыхъ (см.), изъ группы *Hellebogae*. Многолѣтнія травы съ дланевидно-разсѣченными листьями и довольно крупными цвѣтами. Околоцвѣтникъ (чашечка) изъ 5—многихъ листочковъ, въ послѣднемъ случаѣ слагающихся въ видѣ шара, желтаго или оранжеваго цвѣта. Между околоцвѣтникомъ и многочисленными тычинками находится лилейное стамениодіи (лепестки), несущіе по медоотдѣляющей ямкѣ. Плоды изъ многихъ листовокъ, собранныхъ головкою. Около 10 видовъ въ сѣв. полушаріи. *Trollius europaicus* L.—купальница, аводки, бубенчики—на влажныхъ лугахъ въ сѣверной и средней Европ. Россіи, въ зап. Сибири, на Кавказѣ. Нѣсколько видовъ въ Азиатской Россіи.

**Тролле** (Густавъ Trolle)—шведскій архіепископъ (кон. XV в.—1535). Въ 1514 г. шведскій правитель Стенъ Стуре поставилъ его архіепископомъ въ Упсалѣ, надѣясь, что Т.



будетъ содѣйствовать его замысламъ. Т. не оправдалъ надеждъ, сразу связавъ сношенія съ датскимъ королемъ Христианомъ II. Послѣ порожения датчанъ Стуре лишилъ Т. сана и заточилъ его въ монастырь, но Стуре умеръ (1520) и Т. возложилъ шведскую корону на голову датскаго короля; послѣ этого онъ снова занялъ высокое положеніе и управлялъ Швеціей въ отсутствіе Христиана. Возстаніе подъ предводительствомъ Густава Вазы, положившее конецъ датскому владѣтельству, принудило Т. эмигрировать; онъ удалился въ Данію, послѣдовалъ въ Норвегію за Христианомъ II, наконецъ, сталъ епископомъ въ Рескильдѣ. Принималъ участіе въ битвѣ при Мальмю, гдѣ получилъ смертельную рану.

**Тролоппъ** (Anthony Trollope, 1815—1882)—младшій братъ Том.-Ад. Т., романистъ, одинъ изъ самыхъ значительныхъ представителей бытописательнаго романа въ духѣ Джорджъ Элиотъ, большой знатокъ и талантливый изобразитель англійской помѣщичьей жизни, пасторскихъ семей и сельскаго быта. Въ жизни онъ отличался большимъ практическимъ смысломъ, служилъ 30 лѣтъ по почтовому вѣдомству, былъ виднымъ чиновникомъ и выступалъ много разъ посредникомъ при заключеніи почтовыхъ договоровъ съ другими странами; путешествовалъ по Америкѣ, Австраліи, Индіи и описалъ свои впечатлѣнія въ нѣсколькихъ книгахъ: «The West-Indies and the Spanish Main», «North America», «Australa and New Zealand», «South Africa». Пользуясь еще большей популярностью, чѣмъ его мать въ качествѣ автора занимательныхъ романовъ, Т. въ литературномъ отношеніи значительно выше ея. Въ современной ему англійской беллетристикѣ господствовала фальшь, искусственность, карикатурность типовъ — онъ же, идя противъ общаго течения, даетъ въ своихъ романахъ правдивое изображеніе жизни средняго класса — и лишь отчасти, въ угоду вкусамъ публики и для большей занимательности, описываетъ нравы высшаго общества. Реализмъ его повѣствованій и любовь къ характернымъ мелкимъ подробностямъ, къ типичнымъ фигурамъ среднихъ людей роднитъ Т. съ его знаменитой современницей Джорджъ Элиотъ. Одинъ изъ его лучшихъ романовъ — «The Small House of Allington», въ которомъ реализмъ и остроумная сатира нравовъ сочетается съ поэтическимъ изображеніемъ нѣжной и глубокой женской души. Героиня романа, Лили Дэль — типичная англійская дѣвушка, чистая и любящая, самостоятельная и свободная умомъ и духомъ. Тонкость психологическаго анализа соединяется въ этомъ романѣ съ большой художественностью языка и описаній. Въ первыхъ своихъ романахъ, «The Warden», «Barchester Towers», Т. описываетъ почти съ фотографической точностью, но вмѣстѣ съ тѣмъ художественно и живо, деревенскую жизнь и нравы «Барсеттскаго уѣзда». Въ томъ же родѣ и «Framley Parsonage», гдѣ бытописательный элементъ углубляется строгимъ этическимъ замысломъ, обличеніемъ снобизма и свѣтскаго легкомыслія. Къ числу реализмическихъ романовъ Т. изъ жизни средняго класса отно-

сятся наиболѣе извѣстныя его произведенія: «Doctor Thorne», «The Bertrams», «Castle Richmond», «The Kellys and the O'Kellys», «The Claverings» и др. Кроме того, Т. написалъ рядъ политическихъ романовъ; лучший изъ нихъ «The Prime Minister». Обособленно отъ другихъ стоитъ «Orley Farm». Юмористическій элементъ входитъ во многие романы Т., но попытка написать комической романъ не удалась ему; юмористическая повѣсть «Brown, Jones and Robinson» наименѣе удачное изъ его произведеній. Значительная часть романовъ Т. переведена на рус. яз. З. В.

**Тролоппъ** (Frances Trollope, 1780—1863) — англійская романистка, авторъ популярныхъ въ свое время романовъ «изъ жизни общества». Большинство ея произведеній вполне шаблонны, съ идеальными героями и героинями, съ погромами любящихъ парочекъ, съ интригами коварныхъ злодѣевъ, терпящихъ въ концѣ концовъ полное посрамленіе. Благодаря своей плодотворной фантазій и занимательности своихъ повѣстей, м-съ Т. пользовалась большимъ успѣхомъ. Лучшій ея романъ: «The Widow Barnaby» (1839) — интересный фабула и хорошо схваченныя черты изъ дѣйствительной жизни. Болѣе слабо продолженіе того-же романа: «The Widow Married» (1840). Въ романѣ «The refugee in America» (1832) и въ путевыхъ очеркахъ «Domestic manners of the americans» м-съ Т. описываетъ въ очень враждебномъ насмѣшливомъ тонѣ американскую жизнь. Впечатлѣнія, внесенныя изъ путешествія по Европѣ, она передаетъ въ цѣломъ рядѣ очерковъ: «Paris and the Parisians», «Belgium and Western Germany in 1833», «A visit to Italy», «Travels and travellers». Къ числу лучшихъ романовъ м-съ Т. принадлежатъ также «The vicar of Wrexhill». З. В.

**Тролоппъ** (Thomas-Adolphus Trollope, 1810—1892) — старшій сынъ м-съ Ф. Т., романистъ, писавшій многочисленныя романы въ манерѣ своей матери, а также сочиненія по исторіи Италіи: «A decade of italian women», «History of the commonwealth of Florence», «Girlhood of Catherine de Medici» и др.

**Тромбетти** (Асканіо Trombetti) — италіянскій композиторъ XVI ст. Написалъ много неаполитанскихъ пѣсенъ (rianello), многоголосныхъ мадригаловъ и «Sacra Simphonias».

**Тромблонъ** — короткій мушкетъ (XVI—XVIII в.), большого калибра, съ фитильнымъ или кремневымъ замкомъ; каналъ его расширялся къ дулу и кончался воронкообразнымъ раструбомъ. Употреблялся на близкомъ разстояніи, заряжался 10—12 пулями. Въ концѣ XVIII в. имъ вооружены были франц. саперы. Одно время Т. составлялъ вооруженіе мамелюковъ. Въ началѣ XIX в., при деревянныхъ флотахъ, Т. устанавливались на кормѣ или носу легкіхъ судовъ, какъ картежное орудіе при абордажѣ. Испанскіе контрабандисты и пираты употребляли Т. въ началѣ нынѣшняго столѣтія; у нихъ онъ назывался *трабуко*, отъ чего и они получили названіе *трабукеровъ*. Ср. Кондаковъ, «Указатель Императорскаго Эрмитажа» и Винклеръ, «Оружіе» (СПб., 1894).

**Тромбозъ** — см. Сосуды.

**Тромбонъ** (trombone, увеличительное от tromba — труба; Posanne—пѣм.) — металлическій инструментъ, имѣющий видъ большой, согнутой оваломъ металлической трубы. Въ верхней ея части помѣщается мундштукъ, т. е. чашечка въ видѣ полушарія, черезъ которую исполнитель вдвухаетъ воздухъ. Нижний загибъ Т. отрѣзанъ и можетъ свободно двигаться вверхъ и внизъ по главной трубкѣ. Подвижная часть Т. называется кулисой. Отъ выдвиганія кулисы звукъ понижается, а отъ вдвиганія—повышается. Т. бываютъ различныхъ величинъ и, слѣдовательно, различныхъ звуковъ объемовъ: альтовый Т. въ *es*, теноровый—въ *b*, басовый въ—*f* или *es*. Написанныя для Т. партіи звучатъ какъ пишутся. Объемъ альтоваго Т. (trombone alto) отъ *la* въ большой октавъ до *mi* бемоль во второй октавъ. Этого Т. болѣе другихъ способенъ къ быстрому исполненію. Теноровый Т. (trombone tenore) имѣть объемъ отъ *mi* въ большой октавъ до *si* бемоль въ первой октавъ. Этого Т. наиболее употребительный изъ трехъ Т., какъ звучный и сильный. Благодаря своему объему, онъ часто замѣняетъ въ оркестрѣ басовой или альтовый Т. Тембръ на всемъ протяженіи инструмента хорошъ, въ forte звукъ блестящъ, въ piano—благороденъ. Партія этого Т. не слѣдуетъ придавать большой подвижности. Басовый Т. въ *f* (или квартъ басовый) и въ *es* (или квинта басовый) имѣютъ объемъ первый отъ *contra si* до *fa* въ первой октавъ, второй—отъ *contra la* до *mi* бемоль въ первой октавъ. Инструментъ мало подвижный, тяжелый (вслѣдствіе большихъ размѣровъ), утомительный, хотя его звукъ могучій, но нерѣдко басовый Т. замѣняется въ оркестрѣ теноровымъ. Партія альтоваго Т. пишется въ альтовомъ ключѣ, а высокія ноты въ скрипичномъ, тенороваго—въ теноровомъ, басоваго—въ басовомъ. Нерѣдко, однако, всѣ партіи трехъ Т. пишутся на одной нотной системѣ въ ключѣ *fa*. Примѣняя всѣ три Т. вмѣстѣ, слѣдуетъ стараться, чтобы они двигались одновременно и составляли гармоническія, консонирующія сочетанія. Въ сжатомъ расположеніи Т. даютъ сплывную звучность, въ широкомъ звучатъ мягче. Solo для Т. въ оркестрѣ примѣняется рѣдко. Къ этой цѣли болѣе подходятъ теноровый Т. Въ новѣйшее время стали примѣнять контрбасовый Т., объемъ котораго отъ *contra mi* до *re* въ первой октавъ. Т. съ тремя вентилями не имѣютъ кулисы, такъ какъ съ помощью вентилей (см. Пистонъ) добывается хроматическая гамма. Благодаря вентилямъ, техническая сторона игры на Т. стала легче, но тембръ потерялъ въ чистотѣ и благородствѣ звука. Теноровый Т. съ четырьмя вентилями имѣть объемъ отъ *contra si* бемоль до *si* бемоль въ первой октавъ. Каждому Т. присваивается названіе по первой низкой нотѣ его натуральной гаммы, но въ выше приведенныхъ объемахъ Т. эти ноты не употребляются, какъ очень трудныя для исполненія. Эти низкія ноты называются педалевыми звуками; каждый изъ нихъ, вслѣдствіе выдвиганія кулисы, даетъ еще три хроматическихъ педалевыхъ звука ниже.

Н. С.

**Тромбы** или *торнадо*—см. Смерчи (XXX, 524).

**Тромонинъ** (Корнелій Яковлевичъ, ум. 1847) — литографъ и извѣстный любитель русской старины, составитель любопытной книги «Изясненіе знаковъ, видаемыхъ въ писчей бумагѣ» (М., 1844).

**Тромпеть**—см. Труба. Въ органѣ регистры изъ трубъ въ 4, 8, 16 фт., преимущественно дѣлаемый изъ металла.

**Тромпъ** (Мартинъ Тромпъ)— знаменитый голландскій адмиралъ (1594—1624). Въ 1617 г. вступилъ въ военный флотъ и быстро двинулся впередъ, такъ что въ 1637 г. уже былъ главнымъ командиромъ всего флота Нидерландовъ. Въ 1639 г. онъ одержалъ блестящую побѣду надъ испанскимъ флотомъ въ Ламаншѣ и этимъ обезпечилъ союзнымъ французскимъ войскамъ свободный путь во Фландрію. Менѣе счастливы онъ былъ въ войнѣ съ Англіей въ 1652 г., вслѣдствіе чего долженъ былъ передать команду Корнелію де Витту, но послѣ неудачи послѣдняго, въ битвѣ близъ Кале, уже въ концѣ года опять сталъ во главѣ флота. Въ 1653 г. онъ одержалъ нѣсколько побѣдъ надъ англичанами, доходя въ своихъ смѣлыхъ движеніяхъ даже до устьевъ Темзы и, наконецъ, далъ неприятелю флоту генеральное сраженіе близъ Шевенингена: послѣ 3-дневнаго боя 8—10 августа онъ палъ и флагъ побѣдителей-англичанъ съ тѣхъ поръ получилъ перевѣсъ надъ голландскимъ. Сынъ его, *Корнелій Т.* (1629—1691), въ 1652—53 гг. съ почетомъ участвовалъ въ борьбѣ голландцевъ съ англичанами на Средиземномъ морѣ. Въ 1665 г., командуя флотомъ, спасъ его отъ англичанъ, сильно тѣснившихъ его со всѣхъ сторонъ. Вскорѣ вернувшійся изъ Вестиндіи де-Рюйтеръ принялъ главную команду надъ флотомъ, что было крайне неприятно Т.; тѣмъ не менѣе въ кровавыхъ битвахъ 11—14 іюня и 4 авг. 1666 г. онъ храбро сражался подъ командой де-Рюйтера противъ принца Руперта и адмирала Монка. Голландцы отступили; де-Рюйтеръ обвинилъ Т. въ преданнранныхъ уступченіяхъ и въ самовольномъ преслѣдованіи неприятельской эскадры и правительство отставило его отъ службы. Когда въ 1672 г. опять началась война съ англичанами, Вилгельмъ Оранскій, сторонникомъ котораго считался Т., примирилъ его съ де-Рюйтеромъ: въ битвахъ 1673 г. взаимная помощь адмираловъ сослужила большую службу общему дѣлу. Въ 1675 г. Т. былъ отправленъ на помощь датчанамъ противъ шведовъ и много содѣйствовалъ счастию для датчанъ окончанію войны. Сдѣлавшись по смерти де-Рюйтера главнымъ командиромъ голландскаго флота, Т. долженъ былъ вести союзный англо-голландскій флотъ противъ Франціи, но умеръ передъ началомъ войны.

**Тромсдорфъ** (Юганнъ - Варооломей Tromsdorff, 1770—1837)—химикъ. Съ 1795 г. былъ проф. химіи и физики въ эрфуртскомъ унив. и учредилъ въ 1796 г. фармацевтско-химическое учебное заведеніе, пропѣтавшее до 1828 г. Въ 1823 г. сдѣлался директоромъ королевской академіи въ Эрфуртѣ. Навѣчатавъ: «Systematisches Handbuch der Phar-

mazie» (Эрф., 1792, 4 изд., 1831); «Systematisches Handbuch der gesamten Chemie» (Эрф., 1805—20); «Die chemische Rezipierkunst» (5 изд., Гамб., 1845); также издавалъ «Journal der Pharmazie» (1793—1834), первый фармацевтической журналъ въ Германіи.

**Тромсё** (Tromsø)—главн. г. Норвежскаго окр. того же названія, лежитъ на островѣ того имени (отъ 8 до 10 км. длиною) въ Тромсезундѣ между о-вомъ Квалѣ и материкомъ, защищенъ отъ бурь и вѣтровъ высокими, крутыми горами, имѣеть хорошую гавань; население (1891) 6007 чел., въ томъ числѣ много допарей; музей съ этнографическими коллекціями, нѣсколько церквей (1 католическая), гимназія, учительская семинарія, нѣсколько фабрикъ, судостроительныя верфи, оживленная торговля. Ежегодно множество судовъ отправляется въ Ледовый ок. на промыслы, въ особенности на Шпицбергенъ. Добыча даетъ предметы вывоза: вяленая и копченая рыба, сельди, ворвань, паважия игра, моржовый зубъ, оленинъ и толенинъ шкуры, пухъ и перья. Вывезено въ 1894 г. на 1625500 кронъ, ввезено на 859400 кронъ.

**Трона**—видъ природной соды, встрѣчающейся въ Египтѣ (см. Угленатровая соль).

**Трондгеймъ**—см. Дрондгеймъ (XI, 185).

**Тронная рѣчь**—рѣчь, съ которою монархъ, открывая засѣданія парламента, обращается къ народнымъ представителямъ, стоя передъ трономъ, окруженный министрами и сановниками. Въ Т. рѣчи намѣчаются вопросы, подлежащіе обсужденію въ предстоящей сессіи, обыкновенно дается и краткій очеркъ положенія государственныхъ дѣлъ и политикъ, которой монархъ, въ согласіи съ министрами, держался до сихъ поръ, намѣренъ держаться и впредь. Вслѣдствіе этого Т. рѣчь разсматривается какъ политическая программа кабинета и даетъ поводъ при составленіи въ самомъ началѣ сессіи отвѣтнаго на Т. рѣчь адреса (I, 191) высказаться о своемъ отношеніи къ этой программѣ. По порученію монарха, Т. рѣчь можетъ быть прочтана отъ его имени министромъ-президентомъ или другимъ членомъ кабинета, что въ послѣднее время обыкновенно и происходитъ.

**Тронсонъ-дю-Кудре** (Александръ-Гильомъ Tronson du Coudray)— франц. адвокатъ (1750—97). Перешелъ къ адвокатурѣ отъ торговыхъ занятій и сразу приобрѣлъ извѣстность, когда Тарже отказался защищать Людовика XVI и онъ хотѣлъ его замѣнить. Конвентъ отказалъ, но его назначили защитникомъ Маріи-Антуанеты, защиту которой Т. провелъ талантливо и смѣло. Въ 1795 г. избравъ въ совѣтъ старѣйшинъ, гдѣ дѣйствовалъ въ реакціонномъ духѣ, 18 фруктидора попалъ въ проскрипцію и сосланъ въ Гвиану въ 1797 г., тамъ-же скоропъ умеръ. Въ 1829 г. вышли 6 лучшихъ рѣчей Т. подъ заглавіемъ «Oeuvres Choisis». Кромѣ того, напечатаны его «Instructions redigées pour mes enfans et pour mes concitoyens» (1798).

**Тронше** (Франсуа-Дени Tronchet, 1726—1806)— франц. юристъ; въ 1789 г. сдѣлался старшиной парижскихъ адвокатовъ и представителемъ Паржа въ національномъ собраніи;

выступилъ противъ присяжныхъ въ гражданскомъ процесѣ, но стоилъ за устраненіе всякихъ остатковъ феодализма. Въ 1793 г. былъ однимъ изъ защитниковъ Людовика XVI. Въ 1795—99 г. засѣдалъ въ совѣтѣ старѣйшинъ; принималъ дѣятельное участіе въ законодательныхъ работахъ того времени, потомъ въ первой комиссіи для подготовки Code civil. Съ 1800 г. былъ президентомъ кассационнаго суда, затѣмъ предсѣдатедемъ комиссіи для выработки гражданскаго кодекса. Въ 1801 г. назначенъ сенаторомъ, въ 1802 г.—президентомъ сената.

**Троншель** (Теодоръ Tronchin, 1582—1657)— протестантскій богословъ. Былъ въ Женевѣ профессоромъ восточныхъ языковъ и богословія (1618). Въ 1634 г. выступилъ защитникомъ протестантскаго перевода Библии отъ нападокъ о. Котона. Въ 1635 г. участвовалъ въ совѣщаніи съ Ж. Дореемъ по вопросу о соединеніи лютеранской и кальвинистской церквей. Печатные труды Т.: «De peccato originali»; «Disp. de baptismo»; «De bonis operibus».

**Троншель** (Теодоръ Tronchin, 1709—81)—швейцарскій врачъ. Медицисское образованіе получилъ въ Лейденѣ. Поселился въ Амстердамѣ, гдѣ очень скоро приобрѣлъ блестящую практику. Переехавшій въ Женеву, получилъ еще большую извѣстность, особенно благодаря примѣненію инкубуативной системы. По настояніямъ герцога Орлеанскаго Т. поселился въ Парижѣ и сталъ моднымъ врачомъ. Единственная большая работа Т.—«De colica pictorum» (Женева, 1755); остальные—мелкія статьи въ «Энциклопедіи» и «Memoires de l'Academie de Chirurgie».

**Трость**, иначе *престола*— принадлежитъ къ знакамъ верховной власти государей или регаліямъ въ обширномъ смыслѣ слова (XXVI, 440). Понятіе о почетномъ возвышенномъ сѣдалищѣ существовало въ самой глубокой древности и у всѣхъ народовъ. И въ настоящее время всѣ государи имѣють въ своихъ дворцахъ тронныя залы, въ которыхъ, на особомъ возвышеніи, подъ балдахиномъ, поставленъ престолъ или богато-убранное кресло. При коронаціяхъ употребляются обыкновенно престолы болѣе великолѣпной отдѣлки и замѣчательные по своей древности. У насъ въ этихъ случаяхъ употребляются три престола: царя Іоанна IV, царя Михаила Ѳеодоровича, или такъ назыв. «персидскіе» престолы, присланный въ подарокъ персидскимъ царемъ Аббасомъ, и Т. царя Алексѣя Михайловича, извѣстный подъ именемъ алмазнаго, такъ какъ онъ украшенъ 876 крупными алмазами и 1223 изюстами. Жемчужомъ узваны два ангела, изображенные на его стѣнкахъ и держащіе вынзанную также жемчужомъ надпись на латинскомъ языкѣ: «могущественнѣйшему и непобѣдимѣйшему Московскому Монарху Алексѣю, на землѣ счастливо царствующему. сей тронъ, съ величайшимъ искусствомъ и тщаніемъ сдѣланный, да будетъ счастливымъ предзнаменованіемъ грядущаго въ небесахъ безконечнаго блаженства. Лѣта Христова 1659». Этотъ Т. (кресло) поднесенъ въ 1660 г. отъ имени торговой армянской компаніи въ

Испгани, армяниномъ Сарадовымъ. Кромѣ того, существуетъ еще Т. двумѣстный, сдѣланный изъ серебра для одновременнаго короновація царей Иоанна и Петра Алексѣевичей. Ср. А. Ж., «Царская коронація» (СПб., 1882) и «Историческій Вѣстникъ» (1883).

**Тропа**—вполнѣ опредѣленное мѣсто, по которому звѣри проходятъ на кормежку, на водопой, разыскиваютъ другъ друга во время течки и т. д. Т. имѣютъ важное значеніе для охотничьихъ промысловъ, такъ какъ подстереганіе звѣрей на Т. является однимъ изъ распространеннѣхъ способовъ охоты. По снѣгу Т. обозначается оставленными на снѣгу слѣдами (бѣлая Т.); по чернотропу (т. е. на землѣ, травѣ и т. п.) слѣды эти менѣе замѣтны и для отысканія ихъ требуется отъ охотника много омытости и наблюдательности. *Тропленіе зайцевъ*—см. Зайцы (XII, 149).

**Тропакоканинъ**—алкалоидъ, добываемый изъ листьевъ явайскаго кока, можетъ быть приготовленъ синтетическимъ путемъ изъ бензоила и псевдотропеина. Въ недавнее время выработанъ способъ добыванія бензоилтропеина изъ тропина—продукта разложенія атропина или госсіаммина; благодаря этому способу, хотя и патентованному, Т. удалось приготовить по значительно болѣе дешевой цѣнѣ. Т. предложенъ какъ мѣстно-дѣйствующее, болеутоляющее средство, нѣмощное передъ кокаиномъ то преимуществу, что Т. значительно менѣе ядовитъ, не дѣйствуетъ при поступленіи въ кровь въ такой степени на двигательные центры и на мышцы, при чемъ анестетическія свойства его проявляются быстрее и притупленіе болевой чувствительности держится дольше, чѣмъ при обезболиваніи кокаиномъ. Въ виду противоглистныхъ свойствъ препарата растворы его могутъ сохраняться безъ потери анестетическихъ свойствъ въ теченіе 2—3 мѣсяцевъ. Въ медицинѣ употребляется не самый алкалоидъ, а его хлористоводородная соль. При впусканіи капель въ слезистую оболочку глаза наступаетъ потеря болевой чувствительности, при чемъ не замѣчается поблѣднѣнія, а наоборотъ—гиперемія слезистой оболочки; зрачекъ расширяется только въ незначительной степени. Къ невзгоднымъ сторонамъ препарата слѣдуетъ отнести: гиперемію, вызываемую на слезистыхъ оболочкахъ, раздраженіе послѣднихъ до наступленія анестезіи, иногда недостаточность анестезіи и, наконецъ, дороговизна препарата. Т. находитъ наиболѣе частое примѣненіе въ глазной практикѣ и кромѣ того, при небольшихъ операціяхъ, въ другихъ областяхъ. Для смазыванія слезистыхъ оболочекъ пользуются 10% растворомъ (въ 0,6% поваренной соли), въ глазной практикѣ употребляютъ 3% растворъ; при инъекціяхъ не слѣдуетъ превышать дозы 0,03, такъ какъ послѣ вспрыскиванія 0,04 наблюдались явленія отравленія. *Д. Каменскій.*

**Тропаринки**—раскопанный толкъ. Въ 1738 г. колодникъ Круглый, долгое время жившій въ Выговской пустыни, донесъ на выговцевъ, что они не молятся за предрожавшую власть. Составлена была чрезвычайная

комиссія, въ которую отъ сената былъ назначенъ ассессоръ Квашинъ-Самаринъ, а отъ синода кирилловскій архимандритъ Вавила. Тайная канцелярія отъ себя вручила имъ секретную инструкцію, а для караула и разсылки при разсудствѣ слѣдствій откомандированъ былъ отрядъ солдатъ. Выговцы перепугались. Созвали соборъ. Приходилось выбирать одно изъ двухъ—или принять моленіе за царей, или пожертвовать существованіемъ выговскихъ обществъ и скитовъ. Избрали первое: опредѣлили—въ тропаряхъ и кондакахъ и въ стихахъ, какъ гдѣ напечатано въ книгахъ, императорское величество поминать вездѣ, и, написавъ тропарь «Спаси Господи», положили въ часовняхъ. Въ этомъ сказалося вліяніе «лучшихъ» выговцевъ, особенно Семена Денисова. Впослѣдствіи въ защиту моленія за царя на Выгѣ писались пространныя сочиненія. Однако, большинство усматривало въ такихъ совѣтахъ больше практической сообразительности, чѣмъ непреложной истины. Были даже случаи, когда (1836 г.) снова приходилось «принуждать» выговцевъ къ моленію за царя. Въ настоящее время поморцевъ, пріемлющихъ моленіе за царя, и особенно тѣхъ изъ нихъ, которые отвергаютъ бракъ, прочіе старообрядцы называютъ «тропарщиками». Т., кромѣ Поморья, живутъ въ Саратовской губ. и въ самомъ Саратовѣ. См. архим. Павелъ, «Краткія извѣстія о существующихъ въ расколѣ сектахъ» (СПб., 1889); П. С. Смирновъ, «Исторія русскаго раскола старообрядства» (СПб., 1895).

**Тропарь** (тропаріонъ отъ трѣпо—обращаю)—церковное пѣсенное. Стихи, слѣдующіе за ирмосомъ въ канонѣ, называются тропарями потому, что они обращаются къ ирмосу, ведутъ отъ него рядъ мыслей и въ самомъ пѣніи подчиняются ритму и тону ирмоса. Т. или пѣсни, встрѣчаемые въ канонѣ и составленные безъ подражанія ирмосамъ, такъ названы потому, что для пѣнія они обращаются къ данному гласу въ недѣлѣ. Въ содержаніе ихъ входитъ молитвенная пѣсня, выражающая сущность ираднутаемаго и воспоминаемаго священнаго событія или изображающая главныя черты жизни и дѣятельности прославляемаго святого.

**Тропешны**—см. Тропинъ.

**Тропколинъ**—техническое названіе нѣкоторыхъ красящихъ веществъ, принадлежащихъ къ классу азо-красокъ и получающихся конденсацией *p*-диазосульфобензолвой кислоты съ фенолами и диметил-анилиномъ:  $\text{HSO}_3 \cdot \text{C}_6\text{H}_4 \cdot \text{N} : \text{N} \cdot \text{Cl} + \text{C}_6\text{H}_5\text{N}(\text{CH}_3)_2 = \text{HSO}_3 \cdot \text{C}_6\text{H}_4 \cdot \text{N} : \text{N} \cdot \text{C}_6\text{H}_4\text{N}(\text{CH}_3)_2 + \text{HCl}$ . Продажныя Т. собственно представляютъ натровыя соли получающихся продуктовъ конденсаций, общая формула которыхъ, слѣдовательно, будетъ  $\text{NaSO}_3 \cdot \text{C}_6\text{H}_4 \cdot \text{N} : \text{N} \cdot \text{R}$ , гдѣ въ

T. 00 . . . . .	R = C <sub>6</sub> H <sub>5</sub> .NH.C(CH <sub>3</sub> ) <sub>2</sub>
> D <sup>1</sup> . . . . .	R = C <sub>6</sub> H <sub>5</sub> N(CH <sub>3</sub> ) <sub>2</sub>
> O или R . . . . .	R = m-C <sub>6</sub> H <sub>4</sub> (OH) <sub>2</sub>
> 000 n <sup>1</sup> . . . . .	R = α-C <sub>10</sub> H <sub>7</sub> (OH)
> 000 n <sup>2</sup> . . . . .	R = β-C <sub>10</sub> H <sub>7</sub> (OH)

\*) Этимъ Т. еще известны подъ старыми названіями метил-оранжа и въ красильной техникѣ почти теперь не употребляется въ силу непрочности окраски.

Для получения Т. растворъ диазосульфобензольной к-сл. на холоду вливается въ щелочной растворъ фенола или слабо-кислый растворъ диметиланилина. Конденсация происходитъ моментально и краска выпадаетъ въ видѣ нерастворимаго осадка, который обрабатывается затѣмъ содой для перевода свободной сульфокислоты въ натриевую соль. Полученные такимъ образомъ Т. поступаютъ въ продажу въ видѣ бурныхъ кристаллическихъ порошковъ, легко растворимыхъ въ водѣ съ оранжевымъ цвѣтомъ, переходящимъ отъ прибавленія минеральной кислоты въ темнокрасный или фиолетовый. Этотъ переходъ цвѣта раствора зависитъ отъ выдѣленія свободной сульфокислоты и настолько рѣзокъ въ слабыхъ растворахъ, что даетъ возможность доказать присутствіе малѣйшихъ количествъ свободной кислоты, поэтому въ аналитической химіи пользуются этой способностью Т. D и OOO п<sup>2</sup> при титрованіи кислотами. Въ красильной практикѣ Т. употребляются, какъ субстантивные пигменты, для окраски, главнымъ образомъ, шерсти въ оранжевые цвѣта. Окраска товара при этомъ получается довольно яркая, особенно въ случаѣ Т. OOO п<sup>2</sup>. Но сравнительно мало прочная по отношенію къ кислотамъ, а иногда и щелочамъ.

**Тропининъ**—см. Тропинъ.

**Тропинъ**—см. Таисинъ.

**Тропики**—широты, отстоящія на 23°28' отъ экватора на сѣверъ (сѣв. Т.) и на югъ (южн. Т.). Тропики настолько же отстоятъ отъ экватора по широтѣ, какъ полярные круги отъ полюсовъ. На Т. солнце стоитъ въ зенитѣ въ солнечный полдень для лѣтнаго солнцестоянія даннаго полушарія.

**Тропининъ** (Василій Андреевичъ, 1780—1857)—живописецъ—портретистъ, родился крѣпостнымъ челоѣкомъ гр. А. Маркова, въ послѣдствіи отпущившимъ его на волю. Девять лѣтъ отъ роду былъ опредѣленъ своимъ господиномъ въ воспитанники имп. академіи худ., образовался въ ней подъ руководствомъ Щукина и, окончивъ ея курсъ въ 1804 г., поселился въ Москвѣ, гдѣ и трудился до конца своей жизни. Въ 1823 г. представилъ академія, для получения степени академика, три свои произведенія: портретъ гравера Е. С. Скотникова, картину «Кружевница» (находится въ московскомъ публ. музеѣ) и этюдъ «Старикъ-нищій»; но совѣтъ, заподозривъ, что они исполнены самостоятельно, отказалъ ихъ автору въ просимомъ имъ отличіи. Этотъ отказъ заставилъ Т. въ слѣдующемъ году явиться въ СПб. и написать, въ видѣ программы на званіе академика, портретъ медальера Лебрехта, за который оно и было ему присуждено. Близко схваченное сходство, выразительность, гармоничность, хотя и не особенно блестящій колоритъ и добросовѣстная законченность исполненія въ портретахъ Т. отводятъ этому трудолюбивому и скромному въ жизни художнику одно изъ первыхъ мѣстъ среди русскихъ живописцевъ одной съ нимъ специальности. Изъ многочисленныхъ его произведеній, сверхъ вышеупомянутыхъ, наиболее замѣчательны портреты: два его собственныхъ (въ московскомъ публ. музеѣ и въ академіи худ.), имп.

Николая I (1825, въ московскомъ архивѣ м-ва иностр. дѣлъ), Д. П. Татищева (въ академіи худ.), И. И. Дмитріева (въ академіи наукъ), Н. Карамзина, А. Пушкина, Н. Гоголя, К. Брюллова, Н. Уткина (всѣ пять—въ Третьяковской галл., въ Москвѣ), А. Е. Лазаревъ, кн. С. И. Гагарина и нѣк. др.

**Тропинъ** C<sub>7</sub>H<sub>11</sub>N(CH<sub>3</sub>)<sub>2</sub>(OH)—главная составная часть алкалоидовъ, извлекаемыхъ изъ многихъ пасленовыхъ растений (Solanasaeae). Название свое Т. получилъ отъ атропина, изъ котораго онъ впервые и былъ полученъ Краутомъ. Алкалоиды вышеуказанныхъ растений, атропинъ, гиосциаминъ, белладонинъ, гиосцинъ, скополаминъ, апозатропинъ и др., при кипяченіи съ разведенными щелочами или баритовой водой распадаются всѣ на кислоту и Т. или вещество весьма близко стоящее къ нему. По изслѣдованіямъ Ладенбурга, этотъ распадъ объясняется тѣмъ, что указанные алкалоиды представляютъ сложные эиры карбоновыхъ кислотъ и большею частью Т., поэтому онъ всѣ ихъ соединилъ въ одинъ классъ, назвавъ *тропеинами*. Впослѣдствіи имъ же были получены и искусственно многіе тропеины этерификаціей тропина болѣе простыми ароматическими карбоновыми кислотами и изъ нихъ фенилглицоль-тропинъ (Т.+миндаляная к-сл.) получилъ примѣненіе въ медицинѣ подъ названіемъ *гоматропина*. Свободный Т. получается разложеніемъ атропина или гиосциамина баритовой водой или соляной кислотой:



При употребленіи баритовой воды для разложенія атропина, по удаленіи барита угольной кислотой въ растворѣ остается тропово-кислый Т., который разлагается соляной к-сл., и кислый растворъ выщелачивается эвюромъ для удаленія троповой к-сл. Очищенный такимъ образомъ растворъ хлористоводородной соли Т. концентрируется, соль разлагается окисью серебра, растворъ, по обработкѣ сѣрноводородомъ для удаленія слѣдовъ серебра, выпаривается до-суха и остатокъ кристаллизуется изъ абсолютнаго эиры. Полученный такимъ образомъ Т. представляетъ безвѣдныя таблицы, плавящіяся при 61,2°—63° Т., кипитъ безъ разложенія при 229°—233°. Онъ весьма гигроскопиченъ и, легко растворяется въ водѣ и спиртѣ, при испареніи растворовъ выдѣляется въ видѣ масла. Т. есть третичное одно-кислотное основаніе, дающее хорошо кристаллизующіяся двойныя соли съ хлорнымъ золотомъ и хлорной платиной. Благодаря работамъ Ладенбурга и Мердинга, строеніе Т. теперь можно считать окончательно установленнымъ. Изъ работъ Ладенбурга можно вывести слѣдующія заключенія. Такъ какъ Т. при сухой перегонкѣ съ натристой известью или гидратомъ окиси барія выдѣляетъ значительныя количества метиламина CH<sub>3</sub>NH<sub>2</sub>, то, вѣроятно, въ немъ имѣется она метильная группа, связанная съ азотомъ (=N.CH<sub>3</sub>). Далѣе, такъ какъ Т. при осторожномъ окисленіи марганцовокалевой солью не даетъ окиспродуктовъ, а переходитъ въ *тропининъ* C<sub>7</sub>H<sub>12</sub>O(NCH<sub>3</sub>)<sub>2</sub> + H<sub>2</sub>O=C<sub>7</sub>H<sub>13</sub>ON + CH<sub>3</sub>OH, то,

следовательно, онъ не имѣть и двойныхъ связей между углеродными атомами. При окисленій же Т. хромовой кислотой въ уксуснокисломъ растворѣ получается кетонъ *тропинонъ*:  $C_7H_{11}(NCH_3)OH + O = C_7H_{10}(NCH_3)O + H_2O$ , указывающей, что гидроксилъ Т. связанъ не съ первичными или третичнымъ углеродами, а со вторичнымъ. Окисляя-же даѣе тропинонъ растворомъ хромовой кислоты въ присутствіи серной, Ладенбургъ получилъ *тропиновую* кисл.  $C_7H_8(NCH_3)(CO_2H)_2$ , которая была имъ переведена въ нормальную *адитиновую* кислоту  $CO_2H.C_6H_4.CH_2.C_6H_4.C_6H_4.CO_2H$ . Этотъ фактъ указываетъ, что въ Т. имѣется углеродный скелетъ изъ 6-ти атомовъ, какъ въ адитиновой кислотѣ; но такъ какъ эта послѣдняя получается изъ нормального продукта окисленія кетона, то вполне естественно предположить, что тропинонъ имѣть въ своемъ составѣ шестиатомное углеродное кольцо, которое, при дальнѣйшемъ окисленіи, разрывается у карбонильной группы, давая тропиновую кислоту; отсюда-же непосредственно вытекаетъ, что Т. имѣть кольцо  $C \begin{smallmatrix} \diagup C \\ \diagdown C \end{smallmatrix} CH.OH$ . Такой выводъ подтверждается еще слѣдующимъ фактомъ: Т. при кипяченіи съ уксусной или соляной кислотой отщепляетъ воду и переходитъ въ непредѣльное соединеніе *тропиндинъ*:  $C_7H_{10}(NCH_3)_2$ , которое при дѣйствіи марганцовкалевой соли даетъ нормальный продуктъ окисленія *дигидрокситропиндинъ*  $C_7H_{10}(NCH_3)_2(OH)_2$ , переходящій при дальнѣйшемъ окисленіи въ тропиновую-же кислоту. Эти два ряда продуктовъ съ достаточной вѣроятностью доказывали присутствіе вышеуказаннаго кольца въ строеніи Т. и Ладенбургъ оставалось опредѣлять только положеніе еще одного атома углерода и группы  $NCH_3$ . Этого онъ достигъ слѣдующимъ образомъ. Тропиндинъ при восстановленіи цинкомъ и соляной кислотой присоединяетъ, конечно, по мѣсту двойной связи, два атома водорода и даетъ *гидротропиндинъ*  $C_7H_{12}(NCH_3)_2$ , хлористоводородная соль котораго при перегонкѣ въ струѣ хлористаго водорода распадается на хлористый метилъ и *нордигратропиндинъ*:  $C_7H_{12}N(CH_3) + HCl = C_7H_{12}NH + CH_3Cl$ , а этотъ послѣдній при перегонкѣ съ цинковой пылью переходитъ въ  $\alpha$ -этилпирдинъ  $CH \begin{smallmatrix} \diagup CH=CH \\ \diagdown CH-N \end{smallmatrix} C_2H_5.C_2H_5$ .

На основаніи этихъ данныхъ Т. долженъ имѣть кольцо  $\alpha$ -этилпиридина. Такіе два вывода возможно соопоставить только предположивъ существованіе въ Т. сложнаго кольца изъ семи атомовъ углерода и одного атома азота, т. е. придавъ слѣдующую формулу строенія Т.  $HC \begin{smallmatrix} \diagup CH_2-CH_2 \\ \diagdown CH_2-N(CH_3) \end{smallmatrix} CH(OH) \begin{smallmatrix} \diagup CH_2-CH_2 \\ \diagdown CH_2-N(CH_3) \end{smallmatrix} CH$ , которая съ достаточной простотой объясняетъ всѣ указанные выше переходы. Если Ладенбургъ и доказалъ непосредственно существованію въ Т. пиридиноваго скелета, однако для подтвержденія выведенной имъ формулы строенія Т. оставалось непосредственно-же доказать существованіе гексаметиленоваго кольца, что и было выполнено Мерлингомъ, который рядомъ сравнительно простыхъ переходовъ по-

лучилъ изъ Т. бромтолуоль  $C_6H_5.CH_2.Br$ . Такимъ образомъ, послѣ работъ вышеописанныхъ ученыхъ формула строения Т. была установлена и только нѣсколько неопредѣленнымъ оставалось положеніе гидроксила, который могъ находиться при томъ или другомъ углеродномъ атомѣ внутренней цѣпи. Однако, и этотъ вопросъ былъ удачно разрѣшенъ Эйнгорномъ, опредѣлившимъ строеніе экгонина, который являясь Т.-карбоновой кислотой, несомнѣнно, долженъ имѣть гидроксилъ тамъ, гдѣ онъ написанъ въ вышеприведенной формулѣ строения Т. Д. Хардингъ, А.

**Тропические дожди**—см. Дожди.

**Тропическій годъ**—см. Годъ (IX, 35).

**Тропическія страны**—такъ называютъ страны, лежащія между сѣв. и южн. тропикомъ. Въ срединѣ находится экваторъ. Въ Т. странахъ (кромѣ самыхъ тропиковъ) солнце два раза проходитъ черезъ зенитъ мѣста, т. е. два раза въ году въ солнечный полдень солнечныя лучи падаютъ вертикально. Чѣмъ ближе къ тропикамъ, тѣмъ ближе время прохожденія черезъ зенитъ ко времени солнцестоянія даннаго полушарія, и тѣмъ ближе они между собою. Напротивъ, чѣмъ ближе къ экватору, тѣмъ болѣе это время приближается къ днямъ равноденствія, а на самомъ экваторѣ приходится на дни равноденствія. Остальное о Т. странахъ см. ст. Климаты (XXV, 381), Температура воздуха (XXXII, 854 сл.).

**Тропинка**—мѣшкообразная сѣтъ, употребляемая для ловли зайцевъ на ихъ тропкахъ (см.).

**Троповая кислота**—см. Фенилмалоличныя кислоты.

**Тропонъ**—Подъ этимъ названіемъ въ продажѣ встрѣчается препаратъ, приготовленный въ 1898 г. проф. Фниклеромъ въ Боннѣ, состоящій въ сухомъ видѣ почти исключительно изъ бѣлковыхъ (протеиновыхъ) веществъ и предназначенный для повышенія количества бѣлковыхъ веществъ въ пищѣ человека. По своей низкой цѣнѣ Т. является наиболѣе общедоступнымъ изъ извѣстныхъ бѣлковыхъ суррогатовъ, какъ видно изъ нижеслѣдующей таблицы.

Названія препаратовъ	Составъ, способъ приготовления.	Цѣна въ копейкахъ за 1/10 фл. = 100 гр.
Eucasin.	Казеинъ - амміакъ, приготовл. изъ молока . .	70
Nutrose.	Казеинъ-натръ, пригот. изъ молока . . . . .	100
Sanatogen	Глицерино-фосфорнокислый казеинъ-натръ . . .	220
Somatose.	Препаратъ альбумозъ, приготовл. изъ мяса . .	240
Sanose . .	Смѣсь 80% творожины и 20% альбумозъ . . . .	240
Tropon . .	Смѣсь животныхъ и растительн. бѣлковъ . . .	45

Для приготовления Т. примѣняются всякія азотъ-содержащія вещества какъ животнаго, такъ и растительнаго происхожденія, при чемъ

преимущественно употребляются такие продукты, которые, в силу неприятного запаха, специфического привкуса и т. п., не могут быть прямо утилизированы для цѣлей питания. Главным исходнымъ матеріаломъ служатъ: мясные остатки, получаемые при фабрикаціи мясного экстракта, мясо дешевыхъ рыбъ, а равно и плоды различныхъ бобовыхъ растений. Сырые матеріалы предварительно обрабатываются, смотря по ихъ природѣ, по способамъ, которые вь деталяхъ неизвѣстны, но главная цѣль которыхъ—получение бѣлковыхъ веществъ въ возможно чистомъ видѣ. Соотвѣтственно этому, обработка, вь общихъ чертахъ, направлена къ устраненію цвѣта, запаха, жира, красящихъ веществъ и, — по сколько рѣчь идетъ о продуктахъ животнаго происхожденія—присутствію клея, необладающаго, какъ извѣстно, настолько цѣнными питательными свойствами, какъ протенины (бѣлковыя) вещества. Для достиженія этой цѣли, сырые матеріалы, такъ или иначе обработанные, извлекаются очень слабымъ растворомъ ѣдкаго натрія, при чемъ большинство протениновыхъ (бѣлковыхъ) веществъ переходятъ вь растворъ, а непереваримые нуклеины остаются вь остаткѣ. Изъ раствора

бѣлковыя вещества осаждаются слабой кислотой; осадокъ многократно вымываютъ водою (для удаленія образовавшейся при нейтрализаціи поваренной соли) и высушиваютъ при извѣстной температурѣ съ тѣмъ, чтобы его потомъ подвергать воздѣйствию алкоголя, эѳира, бензина (для удаленія жира) и, наконецъ, перекиси водорода, фосфорной или фосфористой кислотъ. Последней обработкой удаляются не только красящія вещества, но и разлагаются пахучія соединенія и все то, что могло-бы придать препарату неприятный привкусъ или вредныя свойства (токсины). Т. состоитъ изъ  $\frac{1}{3}$  животноыхъ и  $\frac{2}{3}$  растительныхъ бѣлковыхъ веществъ; не смотря на сравнительно недавнее введеніе, онъ очень распространенъ во всѣхъ культурныхъ странахъ и вь настоящее время изготовляется громадными количествами на специальныхъ фабрикахъ (Торонтоуегкѣ) вь Мюльгеймѣ на Рейнѣ. Т. представляетъ собою чрезвычайно мелкій порошокъ, свѣтло-коричневаго цвѣта, безъ всякаго запаха и вкуса, и встрѣчается вь продажѣ вь жестянкахъ по 1000, 500, 250 и 100 гр. ( $\frac{1}{4}$  фн.). *Химическій составъ Т.*, по анализу профессора Кеннига, таковъ:

(Цифры обозначаютъ %).

Воды.	Азота.	Протенинов. вѣщ.	Жи ра.	Минер. вѣщ.	Зола содержитъ:				№ вь видѣ амміака	№, раство- римаго вь водѣ.	№ неперевари- маго.
					Фосфор- наго ан- гидрида.	Окиси кальція.	Окиси калия.	Нерастворим. частей.			
8,89	14,58	89,77	0,20	1,24	0,35	0,12	0,22	0,50	0,12	0,37	1,42

Кромѣ чистаго Т. вь продажѣ встрѣчаются различныя смѣси Т. съ самыми разнообразными питательными продуктами. Вотъ составъ наиболѣе употребительныхъ изъ нихъ, по анализамъ того же Кеннига.

Названія препаратовъ.	Воды.	Протени- нов. ве- ществъ.	Азота.	Жи ра.	Углево- дов.	Клѣт- чатки.	Минер. ве- ществъ	Непере- варима- го азо- та.
	В ъ п р о ц е н т а х ъ .							
Tropon-Grünkernmehl . . . . .	11,19	39,22	6,27	1,95	42,85	3,20	1,59	1,09
Tropon-Gesrtenmehl . . . . .	11,37	37,02	5,92	0,72	47,69	2,27	0,93	0,63
Tropon-Hafermehl . . . . .	12,37	38,79	6,21	4,30	40,36	2,67	1,51	1,17
Tropon-Erbsenmehl . . . . .	10,22	46,13	7,38	1,25	36,35	3,41	2,64	1,42
Tropon-Bohnenmehl . . . . .	10,91	45,81	7,33	1,44	35,55	3,22	3,07	1,05
Tropon-Cakes . . . . .	3,56	26,97	4,21	10,95	53,72	3,60	1,20	1,01
Tropon-Chocolade . . . . .	1,72	18,17	3,00	25,94	49,23	2,71	1,63	1,21

Опыты, произведенные проф. Кеннигомъ надъ *искусственною переваримостью Т.*, показали, что при этомъ 90% переходятъ вь растворъ (пептоны), а тщательныя изслѣдованія, произведенныя какъ самимъ проф. Фиккеромъ, такъ и многочисленными другими учеными (Frentzel и др.) надъ людьми, выяснили съ несомнѣнной ясностью, что Т. вь высшей степени хорошо усваивается организмомъ. Такимъ образомъ, Т. дѣйствительно представляеть цѣлесообразное питательное вещество изъ группы бѣлковыхъ веществъ, которое

можно смѣло рекомендовать не только для замѣны извѣстнаго количества мясныхъ продуктовъ вь пищѣ, но и для цѣлей питания вообще и для больныхъ и выздоравливающихъ вь особености. Многочисленныя изслѣдованія, приведенныя вь медицин- ской литературѣ, доказываютъ, что примѣ- неніе тропона вь высшей степени полезно при всякаго рода страданіяхъ, обусловливающихся недостаточнымъ питаніемъ, а равно и при чихоткѣ, ракѣ и всѣхъ тѣхъ заболѣва- ніяхъ, которыя влекутъ за собою быстрое ис-

худаніе больного. Преимущества Т. здѣсь, помимо всего другого, заключается еще и въ томъ, что онъ даетъ очень мало отбросовъ и — благодаря своимъ физическимъ особенностямъ (отсутствие запаха и вкуса), а равно и возможности комбинации со всѣми пищевыми веществами — очень легко можетъ быть употребленъ и такими больными, которые нередко отказываются чуть ли не отъ всякой пищи (нѣкоторые душевнобольные). Но еще большее значеніе Т. имѣетъ для массоваго вскармливанія войскъ, заключенныхъ, персонала различныхъ экспедицій и т. д. Изъ тѣхъ многочисленныхъ суррогатовъ пищевыхъ веществъ, которыми въ последнее время буквально наводняется медицинскій рынокъ и на которые публика, благодаря настойчивымъ рекламамъ, набрасывается съ особеннымъ увлеченіемъ, Т. заслуживаетъ серьезнаго вниманія уже по своей сравнительной общедоступности. Стремленіе современной рациональной техники сдѣлать пищевыя смѣси болѣе выгодными для организма въ качественномъ и количественномъ отношеніяхъ заслуживаетъ полнаго вниманія какъ съ санитарной, такъ и съ экономической точекъ зрѣнія. Такое цѣлесообразное использование природныхъ богатствъ имѣетъ въ высшей степени важное значеніе для нашего отечества, такъ часто страдающаго отъ неурожаевъ; и можно смѣло утверждать, что умѣлымъ использованием тѣхъ громадныхъ количествъ рыбы, которыя у насъ ежегодно продаются даромъ, или же неумѣло консервируются, можно было бы приготовить тысячи пудовъ вполне пригоднаго для цѣлей питанія матеріала.

*Литература* о тропинѣ необыкновенно обширна; укажемъ «Deutsche Medicinische Wochenschrift» (1898, № 17); «Zeitschr. für Unt. der Nahrungs- und Genussmittel» (1898, ноябрь); «Berliner Klinische Wochenschrift» (1898, №№ 30, 31, 32, 33 и 50); «Therapeutische Monatshefte» (1898, № 5); «Münchener Medicin. Wochenschrift» (1898, № 31); «Zeitschrift für diät. u. physikal. Therapie» (I т., терп. 1); «Verhandlungen der physiolog. Gesellschaft zu Berlin» (Jahrgang 1898—99); «Wiener Klinische Wochenschrift» (1898, № 19); «The Lancet» (1898, 18 июня). Во всѣхъ названныхъ и многихъ другихъ периодическихъ медицинскихъ изданіяхъ, начиная съ 1898 г. по сіе время, довольно часто встрѣчаются работы или рефераты о Т.

*Манусъ Блаубергъ.*

**Троппау** (чешск. Орава, польск. Оршава, нѣм. Троппау) — главный городъ австрійской коронной земли Силезіи, вмѣстѣ съ тѣмъ герцогства Троппавскаго, на р. Оппѣ, которая ниже города принимаетъ въ себя р. Мору недалеко отъ прусской границы, имѣетъ 4 предмѣстья, 6 церквей (приходская церковь въ готическомъ стилѣ), старую ратушу съ высокою башней (72 м.), новую ратушу, прекрасный паркъ (на мѣстѣ прежнихъ городскихъ валовъ), памятника имп. Иосифа II, Шиллера. Жит. 22867, преимущественно нѣмцевъ (2493 чеховъ, 377 поляковъ, 1089 евреевъ). Сахаровареніе, производство сукомя, кожаныхъ издѣлій, шляпъ, машинъ, спирта и ликеровъ, га-

зовый заводъ, нѣмецкая гимназія съ библиотекой (35500 томовъ) и музей (по естественной исторіи и древностямъ Силезіи), чешская частная гимназія, реальное училище, мужская и женская учительскія семинаріи, торговая школа, музей имп. Франца-Иосифа и т. д. Съ сѣверной стороны къ Т. примыкаетъ предмѣстье Катарейнъ съ 5043 жит., со свековично-сахарнымъ и спиртоочистительнымъ заводами. Т. встрѣчается еще подъ 1159 г., а въ 1224 г. Т. (Орава) упоминается уже въ качествѣ города съ нѣмецкимъ городскимъ правомъ. Въ октябрь—декабрь 1820 г. здѣсь состоялся конгрессъ монарховъ Россіи, Австріи и Пруссіи (см. ниже). Ср. Biermann, «Geschichte der Herzogtümer Troppau und Jägerndorf» (Г., 1874).

**Троппау** (чешск. Орава) — бывшее силезское княжество, составляющее теперь Троппавскій (Опавскій) округъ Австрійской Силезіи и Леобшютцскій уѣздъ Оппельскаго округа Пруссіи. Чешскій король Оттокар II возвысилъ Т. землю на стены княжества и отдалъ ее своему побочному сыну Николаю въ 1261 г. При его преемникахъ въ 1377 г. область распалась на княжества Егерндорфское, Леобшютцское и Троппавское; въ 1460 г. она черезъ куплю досталась королю чешскому Подѣбраду; его сынъ Вакторинъ отдалъ ее въ обмѣнъ въ 1485 г. Матвѣю Корвину, сынъ котораго Іоаннъ Корвинъ продалъ ее снова въ 1501 г. Владиславу, королю чешскому и венгерскому, а послѣдній въ 1511 г. насаждалъ отдалъ ее коронѣ чешской. Въ 1526 г. эрцгерцогъ Фердинандъ Австрійскій, въ качествѣ короля чешскаго, принялъ Т. въ свое владѣніе, и съ этихъ поръ она раздѣляетъ судьбу Силезіи. Не обращая вниманія на областныя привилегіи 1511 г., король Матвѣй въ 1613 г. отдалъ ее, въ качествѣ мужскаго лена, дому Лихтенштейновъ.

**Троппаускій** (Троппау - Лайбахскій) конгрессъ. — Революціонныя броженія въ южной Европѣ не прекращались съ начала 1820 г. вплоть до 13 марта 1821 г., когда король пиемонтскій, напуганный революціоннымъ движеніемъ въ Туринѣ, отказался отъ престола въ пользу брата своего Карла-Феликса, а регентомъ назначилъ впрямь до пріѣзда Карла-Феликса принца Карла-Альберта, имѣвшаго репутацию либерала. Эта революція въ странѣ, считавшейся до тѣхъ поръ одною изъ консервативнѣйшихъ въ Европѣ, произвела на европейскія правительства тѣмъ болѣе впечатлѣніе, что съ января 1820 г. не прекращались броженія въ Испаніи, Сициліи, Неаполѣ, Португаліи. Еще до этого событія, для усмиренія неаполитанской революціи, Меттерниху понадобилось созвать конгрессъ представителей пяти великихъ державъ, чтобы получить отъ нихъ полномочія отправить австрійскую армію въ предѣлы Неаполя. Въ октябрь 1820 г. конгрессъ собрался въ Троппау, а весной 1821 г. перешелъ въ Лайбахъ и 12 мая подписалъ послѣднюю свою важную декларацію противъ пиемонтской революціи. Государь, бывше на конгрессѣ (Александръ I, австрійскій императоръ и прусскій король), покинулъ Лайбахъ еще въ маѣ, но дипломаты



продолжали засѣдать до конца іюля. Душою конгресса былъ Меттернихъ, которому удалось на этотъ разъ даже совершенно поработать волю Александра I, не выносившаго лично австр. кандидата. Между державами, подписавшими священный союзъ, было выработано особое постановление, гласившее, что Австрія, Пруссія и Россія имѣютъ право дипломатическаго и военнаго вѣдѣтельства во внутреннихъ дѣлахъ любого государства, если только тамъ начнется «гнусное революціонное движеніе». Мало того, если какою-нибудь европейское правительство будетъ вынуждено революціей къ измѣненіямъ и реформамъ государственнаго строя,—упомянутыя державы не будутъ признавать подобныхъ измѣненій, и страны, гдѣ эти измѣненія совершились, тѣмъ самымъ считаются изъятыми изъ дѣйствія международнаго права и подлежащими оккупации, буде это окажется необходимымъ «для охраны европейскаго спокойствія».—Англія и Франція этихъ постановленій не подписали, что не помѣшало Меттерниху, пригласившему въ Лайбахъ и короля неаполитанскаго, послать на основаніи рѣшеній конгресса австрійскую армію для оккупации королевства Обихъ Спиччіи и отнять всѣхъ уступокъ, сдѣланныхъ Фердинандомъ подъ вліяніемъ неаполитанской революціи. Австрійская армія, еще во время засѣданій конгресса, вторглась въ королевство, разбила конституціоналистовъ и заняла Неаполь (22 марта 1821 г.). Самодержавіе было возобновлено въ Неаполѣ, какъ и желалъ того Меттернихъ, хотя Александръ I склонился въ пользу дарованія королевству умѣренно-либеральной конституціи. Энергичная декларация 12 мая противъ пьомонтскихъ революціонеровъ сильно деморализовала тамошнихъ конституціоналистовъ и обезпечила полное возобновленіе абсолютизма и въ Пьемонтѣ. Страшныя казни и репрессіи, достигшія участниковъ неаполитанскаго и, отчасти, пьемонтскаго броженій, совершались подъ прамышъ воздѣйствіемъ Троппау-Лайбахскаго конгресса. Сравнительно совсѣмъ мало волновавшаяся Ломбардо-венетіанская область Австріи подверглась также самой суровой репрессіи. Во время засѣданій конгресса пришло извѣстіе о такъ назыв. «семеновской» исторіи въ Петербургѣ, т. е. о возмущеніи офицеровъ Семеновскаго полка противъ ихъ подполковническаго командира, грубаго и злого фронтовика, Шварца. Меттернихъ первый сообщилъ объ этомъ Александру и представилъ ему дѣло въ видѣ начинающейся революціи. Этимъ и объясняется, что Александръ въ теченіе всего конгресса не игралъ той сдерживающей роли, какъ раньше, при слыхкомъ ужъ безоглядныхъ реакціонныхъ вождѣльнѣхъ Меттерниха. Для исторіи европейской общественности Троппау-Лайбахскій конгрессъ интересенъ тѣмъ, что здѣсь впервые правительства сознали ясно революціонную роль именно буржуазіи, средняго сословія. Меттернихъ представилъ конгрессу докладную записку, гдѣ говорилось, что аристократія—опора троновъ, простой народъ заваленъ черною работою и думаетъ о пропитаніи, а среднее сословіе имѣетъ досуги, читаетъ, не-

довольно своимъ положеніемъ,—и поэтому напояняетъ революціонные кадры. Ср. Flahe, «Das Zeitalter der Restauration u. Revolution» (Берл., 1883); Bianchi, «Storia documentata della diplomazia europea in Italia»; Н. Карвѣвъ, «Исторія Западной Европы въ новое время» (т. IV, стр. 327 и сл.).

Еог. Тарле.

**Тропы** (отъ греч. *τροπή*—поворачиваю).— Въ статьѣ Поэзія (т. XXIV, стр. 832—834) выяснена роль элементарныхъ формъ поэтической символизаци, носящихъ названіе Т. Особеннаго вниманія требуютъ онѣ какъ по своему значенію въ обиходѣ поэтической мысли, такъ и потому, что значеніе это въ ходячемъ представленіи и въ большинствѣ учебныхъ курсовъ характеризуется совершенно ошибочно. Основная ошибка общепринятыхъ возвращеній на поэтическую рѣчь, нашедшихъ выраженіе въ учебникахъ теоріи словесности, заключается въ томъ, что образность («изобразительность») считается здѣсь лишь свойствомъ поэтическаго слога и изложенія, тогда какъ она составляетъ сущность поэтическаго мышленія. Дѣло представляется такимъ образомъ: мысль—она предполагается уже готовой, добытой—можетъ быть выражена въ формѣ прозаической или поэтической. При чисто прозаической формѣ изложенія стилистическа предвляется къ слогу писателя требованія правильности, ясности, точности и чистоты; поэтическая форма потребуетъ еще одного качества: «Существенное свойство поэтической формы выраженія мыслей—говорится въ одномъ учебникѣ—составляетъ *изобразительность*, т. е. употребленіе такихъ словъ и оборотовъ, которые возбуждаютъ въ воображеніи читателя наглядное представленіе или живой образъ предметовъ, явленій, событий и дѣйствій. Изобразительности рѣчи способствуютъ эпитеты, сравненія, тропы и фигуры. Всѣ вообще слова и обороты, употребляемые въ переносномъ смыслѣ, и называются тропами» («Учебный курсъ теоріи словесности» Ливанова). «Различныя свойства слога, рассматриваемаго съ художественной точки зрѣнія, обнимаются общимъ названіемъ изящества или красоты. Подъ это общее понятіе подходятъ, во первыхъ, всѣ тѣ логическія свойства языка, отъ которыхъ зависитъ ясность или понятность; во-вторыхъ, свойства, которыми наиболѣе обусловливается изящество рѣчи, именно: 1) благозвучіе (или мелодичность), 2) изобразительность (конкретность, пластичность рѣчи), 3) выразительность (патетичность). Изобразительность, или конкретность, есть такое свойство слога, когда слова вызываютъ въ нашемъ умѣ живыя представленія предметовъ и явленій въ томъ именно видѣ, въ какомъ они воспринимались нашими вѣдшими чувствами, т. е. со стороны цвѣта, формы, движенія и т. п. Конкретность достигается при помощи особыхъ стилистическихъ приѣмовъ, которые называются фигурами. Эти приѣмы или носятъ названіе фигуръ вообще, или дѣлятся на собственно фигуры (сравненіе и эпитетъ) и тропы (метафора, метонимія, синекдоха и проч.).» («Учебный курсъ теоріи словесности» Стефановскаго). Таковы типичныя возвращенія учебниковъ. То, что въ однихъ отнесено къ

фигурам относится в другихъ къ Т., тѣ и другія прямо называются *стилистическими приемами*, образная иносказательность смѣшивается съ конкретностью. Той-же ошибкѣ не избѣжалъ и такой проицательный мыслитель, какъ Гюйо, давшій въ книгѣ объ искусствахъ съ социологической точки зрѣнія нѣсколько цѣнныхъ замѣчаній о Т., которые онъ охотѣе называетъ образами или метафорами. «Поэзія. говорить онъ, замѣняетъ одинъ предметъ другимъ, одно выраженіе другимъ, болѣе или менѣе похожимъ, во всѣхъ тѣхъ случаяхъ, когда это послѣднее возбуждаетъ въ силу внушенія болѣе свѣжія, болѣе сильныя или просто болѣе многочисленныя ассоціаціи идей, способныя затронуть не только ощущение, но умъ, чувство и моральное состояніе». Здѣсь также на мѣсто поэтического мышленія подставляются приемы поэтического изображенія; авторъ далекъ отъ предположенія, что мысль выражена въ формѣ Т. потому, что въ этой формѣ создается. По мнѣнію Гюйо, мысль могла быть выражена и въ прозаической формѣ, безъ «замѣны одного предмета другимъ»; но необходимо было сообщить ей свѣжесть, силу, многозначность — и вотъ, — «одно выраженіе замѣнено другимъ». Иначе смотреть на эти явленія научная теорія поэзіи, связанная съ общимъ языкознаніемъ. Поэзія есть для нея мышленіе въ образахъ, то есть объясненіе вновь познаваемого посредствомъ индивидуальныхъ, типическихъ символовъ — замѣстителей обобщаемыхъ группъ. Эта умственная работа совершается не только въ высшихъ формахъ сложныхъ поэтическихъ произведеній, но и въ элементарныхъ формахъ поэтического мышленія, т. е. въ поэтическихъ элементахъ языка. «Поэтъ индивидуализируетъ въ деталяхъ — замѣчаетъ Каррьеръ — потому что и все цѣлое есть — индивидуализація». Созданіе языка въ извѣстной стадіи идетъ, какъ мы знаемъ, путемъ поэтического творчества. Познавая новое явленіе, мысль называетъ его по одному изъ его признаковъ, который представляется ей наиболѣе существеннымъ и самъ уже познаннымъ предварительно, какъ самостоятельное явленіе. Это объясненіе новаго явленія посредствомъ перенесенія на него названія уже извѣстнаго и есть то, что мы называемъ Т., и, такъ какъ каждое слово употребляется нами, собственно, въ переносномъ значеніи, имѣя и прямое (такъ называемую «внутреннюю форму»), то это и дало Потевнѣ основанія съ нѣкоторымъ правомъ заявить, что въ сущности «въ языкѣ нѣтъ собственныхъ выраженій» («Мысль и языкъ», стр. 158); тамъ же мысль выражена позже Герберомъ въ извѣстномъ изреченіи: «всѣ слова суть Т.». Отсюда, очевидно, очень далеко до взгляда на Т., какъ на стилистическій приемъ, посредствомъ котораго поэтизируютъ, конкретизируютъ и извнѣ украшаютъ поэтическую рѣчь, подобно тому какъ украшаютъ гипсовыми орнаментами готовое зданіе. Т. — не та форма, въ которую отливается готовая поэтическая мысль, но та форма, въ которой она рождается. Поэтъ мыслитъ образами, а не придумываетъ ихъ.

Кто, имѣя готовое обобщеніе въ видѣ отвлеченной формулы, переводитъ эту абстракцію въ художественную форму единичнаго случая, тотъ не поэтъ. Его созданіе родилось на почвѣ узко-разсудочной и имѣетъ лишь одинъ опредѣленный смыслъ, а всякое истинно-поэтическое произведеніе многозначно. Изображеніе *готовой* мысли въ формѣ индивидуальнаго образа есть уже не символъ, а аллегорія: это — прозаическая схема, уже готовая идея, одѣтая въ оболочку образа, не измѣняющаго эту идею и не символизующаго ничего кромѣ нея. Здѣсь нѣтъ движенія мысли — отъ этого образа идея сдѣлалась, быть можетъ, нагляднѣе и общедоступнѣе, но не измѣнилась въ своемъ содержаніи, но стала сложнѣе и разнѣе. Аллегорія для прогресса мысли имѣетъ одну цѣну съ тавтологіей; наоборотъ, Т. есть новое завоеваніе мысли. Болѣе извѣстное онъ, какъ и сравненіе, уясняетъ при посредствѣ менѣе извѣстнаго — и потому онъ вовсе не обязанъ сообщать рѣчи конкретности: если явленія конкретныя для насъ новы и не достаточно ясны и могутъ быть уяснены близкими и знакомыми намъ отвлеченностями, то поэзія найдеть въ послѣднихъ неисчерпаемый источникъ сравненій, а за ними и Т. Когда человѣкъ больше глядѣлъ на природу, чѣмъ въ свой душевный міръ, тогда естественно было объяснять отвлеченности конкретными сопоставленіями, брать Т. извнѣ — и въ основѣ каждого изъ нашихъ названій для отвлеченныхъ понятій лежитъ конкретное представленіе. *Отвлеченное* есть то, что влекли отъ чего то, *имитативное* — это то, что было взято, схвачено, *представленіе* — то, что поставлено передъ нами. Но современный культурный человекъ такъ проникнуть абстрактными представленіями, что они могутъ быть для него ближе, отчетливѣе и сильнѣе, чѣмъ внѣшніе предметы; естественно, что, изображая послѣдніе, онъ возьметъ яркія краски изъ міра первыхъ. Гюйо указываетъ на Шелли, «который часто описываетъ внѣшніе предметы, сравнивая ихъ съ призракомъ своей мысли и который вмѣсто реальныхъ пейзажей рисуетъ намъ перспективы внутренняго горизонта ... Онъ говоритъ жаворонку: «Въ золотомъ сіяніи солнца. ... ты летаешь и скользяшь какъ безпричинная радость, возникающая неожиданно въ душѣ». Байронъ говоритъ о потокѣ воды, которая бѣжитъ «съ быстротой счастья». У Минскаго «летятъ дождикъ ... тугосный, какъ голось совѣсти виновной, долгій, какъ изгнанье, мощный, какъ судьба». Строго говоря, это, конечно, не Т., а сравненія, но разницы въ данномъ отношеніи не существенна. Т. только болѣе сжать и энергичнѣе, чѣмъ сравненіе; и тамъ, и здѣсь мы имѣемъ сопоставленіе двухъ явленій и выясненіе одного при посредствѣ другого.

Ученіе о Т. и фигурахъ было въ старинной поэтикѣ и риторикѣ предметомъ тщательной и мелочной разработки. У Аристотеля, Цицерона, Квинтиліана мы находимъ рядъ разсужденій, но подчасъ и до сихъ поръ не лишенныхъ интереса соображеній. Но немногія вѣрныя замѣчанія ихъ, затрагивающія суще-

ство дѣла, были забыты позднѣйшими грамматиками и риториками, у которыхъ теорія Т. получила широкое развитіе, обратно пропорциональное ея внутренней содержательности. Какъ вся теорія ихъ была по преимуществу практическимъ руководствомъ къ составленію прозаическихъ и поэтическихъ сочиненій, такъ и многочисленныя разсужденія ихъ о Т. и фигурахъ имѣли въ виду главнымъ образомъ не столько изученіе и объясненіе существующаго, сколько наставленіе къ украшенію рѣчи подобающими сравненіями, эпитетами, метафорами, метониміями и т. п. И здѣсь, какъ въ остальныхъ частяхъ теоріи, ученіе почти исчерпывалось классификаціей, но нѣгдѣ классификація эта не доходила до такихъ изысканнѣйшихъ, ненужныхъ и сочиненныхъ тонкостей и различій, какъ въ ученіи о Т. и фигурахъ. Скалигеръ, ставившій себя въ заслугу то, что онъ первый классифицировалъ ихъ, различаетъ среди нихъ: *significatio, demonstratio, sermoneo, attemperatio, moderatio et correctio, asseveratio, conditio, exclamatio, repetitio, frequentatio, aservatio, celeritas, evasio, commoratio, coniunctio, attributio, anticipatio, assimilatio, exempium, imago, translatio, collatio, comparatio, retributio, substitutio, allegoria, praescriptio, agnominatio* и т. д. Столь же неисчерпаемъ въ этой ужасающей терминологіи Іоаннъ Бенциусъ въ «*De figuris libri duo*» (1594). Значительная доля этихъ схоластическихъ упражненій сохранилась и въ наши дни въ нашихъ учебникахъ и во французской школьной риторикѣ. Нѣмецкіе курсы свободны отъ нихъ и быть можетъ, въ силу реакціи, иногда впадаютъ въ противоположную крайность. Такъ Борнскій («*Deutsche Poetik*») склоненъ къ полному отрицанію классификаціи Т. «Они—говоритъ онъ—представляются старой риторикѣ — желаютъ классифицировать прежде чѣмъ изслѣдовали и анализировали. Отсюда та пустынная вереница окаменѣвшихъ обозначеній, съ которыми возится поэтита, сбывая съ толку учащагося стараніями разобратся въ нихъ. Совершенно лишены значенія пошлости какъ «метонимія» (переименованіе), полная безпомощности, какъ «синеждоха» (сопоставленіе), смѣшеніе матеріальнаго различія съ формальнымъ, какъ въ «персонификаціи» (оживленія неодушевленнаго предмета): всѣ эти неумѣлыя приспособленія очень мало могутъ способствовать внутреннему пониманію присущей образамъ силы поэтическаго изображенія. Дѣло не въ томъ, чтобы создавать особая обозначенія для отгнѣнковъ этой образности, — что легко можетъ быть бесконечно, — но въ томъ, чтобы изучать процессы въ ихъ цѣлостности и такимъ образомъ объяснять ихъ». Но достаточно анализировать рядъ Т., чтобы видѣть, что они представляютъ собою различныя группы. Конечно, классификація ихъ есть отвлеченіе: въ дѣйствительномъ Т. мы можемъ одновременно найти и метафору, и метонимію и синеждохо (см.), но виды эти существуютъ и въ дѣлѣ ихъ можетъ лишь способствовать изученію поэтической иносказательности. Основаніемъ классификаціи Т. должно слу-

жить отношеніе между объясняемымъ явленіемъ и объясняющимъ образомъ.

*А. Горнфельдъ.*

**Троскъ** (Throsscus)—родъ жуковъ изъ семейства Есипидеае. Голова у представителей этого рода располагается вертикально; усики короткіе съ трехчленистой булавой; переднегрудь снизу съ 2 углубленіями, въ которыя могутъ вкладываться усики; щитокъ впереди суживается, сзади съ двумя вырѣзками; лапки длинныя нитевидныя. Родъ Т. заключается въ себя мелкихъ жуковъ, по внѣшнему виду напоминающихъ жуковъ шелкуновъ (Elateridae) и также, какъ эти послѣдніе, представляющихъ мертвыми, если до нихъ дотронуться; положенные на спину, они подпрыгиваютъ. Личинки нѣсколько похожи на личинокъ златокъ (Buprestidae). Какъ самыя жуки, такъ и личинки живутъ въ гниломъ деревѣ. Въ Европѣ встрѣчаются нѣсколько видовъ Т., изъ которыхъ наиболѣе обыкновеннъ *Thr. dermestoides*, красновато-коричневаго цвѣта, покрытый мелкими блестящими волосками, и головой, имѣющей 2 нѣсколько возвышенныя продольныя линіи, длиной 2,5—3 мм.

*М. Римскій-Корсаковъ.*

**Троссинъ** (Робертъ Trossin, 1820—96)—нѣм. граверъ на мѣди, образовался въ Берлинѣ подъ руководствомъ сперва Бухгорна (въ 1835—44 г.), а потомъ Мауделя (въ 1844—46 г.). Довольно искусно работалъ старинною линейною манерою. Съ 1850 г. завѣдывалъ гравировальнымъ классомъ въ конигсбергской акад. художествъ. Главныя его произведенія—«Дочь Іефея», съ Ю. Шрадера, «Монахъ, молящійся у гроба Генриха IV», съ Лессинга, «Любительскій концертъ», съ Гиддемана, «Воскресный день въ швабской деревнѣ» съ В. Вольфа, «Утренній привѣтъ» съ К. Бекера, «Матеръ долгого», съ Гвидо Рени, «Виднѣе св. Антонія падуанскаго», съ Мурильо, «Венеціанка», съ Саволло, и портретъ гр. Кейзерлинга.

**Тростенская битва** 1200 г.—между владимірами и кн. Изяславомъ, при чемъ Георгій, сынъ Всеволода III, на голову разбилъ противника.

**Тростенскіе**—княжескій родъ, отрасль князей Оболенскихъ, отдѣлившаяся во 2-й половинѣ XV вѣка. Кн. Федоръ Петровичъ Т.-Лобанъ убитъ при взятіи Казани въ 1552 г. Родъ князей Т. пресѣлся въ 1607 г.

**Тростинъ** (Дмитрій Петровичъ)—преподаватель латинскаго и греческаго языковъ и математики. Родился около 1760 г. Умеръ въ 30-хъ годахъ XIX вѣка. Принадлежалъ къ духовенству ярославской епархіи. Среднее образованіе получилъ въ сурдальской семинаріи и въ московской университетской гимназіи, въ которую перешелъ изъ семинаріи въ 1777 г. Въ студенты московскаго университета былъ произведенъ въ 1779 г. Спустя три года, получилъ отъ университета серебряную медаль за сочиненіе на латинскомъ языкѣ по предмету умозрительной и опытной физики: «О системѣ міра». По окончаніи университетскаго курса, въ 1783 г., преподавалъ въ университетской гимназіи древніе языки и математику. Въ 1809 г. былъ назначенъ адъюнктомъ математики въ московскомъ уни-

верситетѣ. Плодомъ преподавательской дѣятельности Т. въ гимназій былъ составленный имъ «Лучшій способъ учиться началамъ латинскаго языка». Учебникъ этотъ имѣлъ для своего времени очень большой успѣхъ, какъ это можно видѣть изъ его выхода въ 1823 г. 5-мъ изданіемъ (Москва). Менѣе счастливымъ было математическое преподаваніе Т., такъ какъ въ немъ онъ не проявилъ никакой самостоятельности. Даже въ своихъ, читанныхъ въ 1816—19 гг., университетскихъ лекціяхъ ариметики, геометріи и алгебры онъ строго слѣдовалъ сочиненіямъ Безу. Какъ адъюнктъ, Т. прежде чтенія лекцій въ университетѣ преподавалъ въ 1814 и 1815 гг. ариметику и геометрію штатскимъ чиновникамъ и былъ по избранію, въ теченіе 9 лѣтъ, начиная съ 1809 г., секретаремъ отдѣленія физико-математическихъ наукъ. Краткую біографію Т., составленную проф. Зерновымъ, см. въ «Біографическомъ словарѣ профессоровъ и преподавателей Имп. Моск. университета».

В. В. Б.

**Тростниковые пьвцы**—иначе камешки (см.).

**Тростниковый сахаръ**—см. Сахарозы и Сахаръ.

**Тростникъ** (*Phragmites communis* Trin.)—высокій (до 2½ м.) многолѣтній злакъ, растущій по болотамъ по берегамъ рѣкъ, озеръ во всей Россіи, въ Зап. Европѣ, Азій, сѣв. Африкѣ, въ Сѣв. и Южн. Америкѣ. Кромѣ прямостоячихъ, сизозеленыхъ стеблей, развиты еще ползучіе побѣги. Листья плоскіе, темнозеленые, жесткіе, по краю шероховатые; язычка нѣтъ, вмѣсто него рядъ волосковъ. Стебель заканчивается крупною (до 30 стм.), развѣстною густою, поникающею метелкою, съ теснообуроватыми или фіолетовыми колосками. Линейноланцетные, сплюснутые колоски содержать по 3—7 цвѣтковъ, изъ которыхъ нижній мужской, а верхніе обоеполые; колосковые чешуйки не равныя (нижняя вдвое короче верхней), короче цвѣтковыхъ, изъ которыхъ нижняя длиннозаостренная больше верхней, верхняя о двухъ кияхъ; ось колоска подъ цвѣтками длинноволосистая, отчего и самая кисть пушистая; рыльца темно-красныя; зерновка—продолговатая. Цвѣтеть съ іюля по сентябрь.

С. Р.

**Тростъ** (Корнелиусъ Troost, 1697—1750)—голландскій живописецъ, ученикъ А. Вонена, развившійся, однако, главнымъ образомъ самою собою, чрезъ изученіе хорошихъ мастеровъ и этюды съ натуры. Писалъ портреты, жанровыя картины, театральныя декорации и комнатныя панно, но составилъ себѣ извѣстность преимущественно многочисленными рисунками сценаъ изъ быта современнаго ему голландскаго общества, исполненными своеобразнымъ техническимъ приемомъ, то пастью, то гуашью, то акварелью. Комизмъ и сатира, которыя онъ по большей части вносилъ въ эти сцены, утвердили за нимъ прозвище «голландскаго Гогарта». Понятіе объ искусствѣ Т. лучше всего даютъ рядъ его рисунковъ на сюжеты изъ голландскихъ театральныхъ пьесъ его времени (нах. въ гааг-

скомъ муз.), его собственные портреты (тамъ же и въ амстердамск. муз.), портреты пяти инспекторовъ медіцинской коллегіи (въ амстердамск. муз.), «Лекція анатоміи надъ трупомъ» (тамъ же) и портретная группа регентовъ сиротскаго дома (въ роттердамск. галл.). Занимаясь, кромѣ рисованія и живописи, также гравированіемъ, Т. выпустилъ въ свѣтъ десять эстамповъ, исполненныхъ черною манерою, и два офорта.

**Тростъ благовоиня**—Аирь.

**Тростянецъ**—с. Харьковской губ., Ахтырскаго у., при р. Боромлѣ, прав. притоку Ворсклы. Станція жел. дор. Жит. 4736. Земская, прк.-прих. и частная начальныя школы. Почт.-телегр. отд. съ сберегательной кассой; больница. Народная бібліотека-читальня, 28 торговыхъ заведеній; 4 ярмарки, базары—ежедневно. Паровая мельница, винокуренный зав. 2 канатныхъ зав. Въ 2 вер. отъ Т. свеклосахарный и рафинадный заводы, производящіе 458500 пд. песку на 2017 тыс. р. и 924500 пд. рафинаду на 4951500 р.

**Тростянецъ** (Качуровка, Вытагайловъ)—мст. Подольской губ., Брацлавскаго у., конечный пунктъ вѣтви Юго-западной жел. дор. (отъ ст. Демковки), при р. Тростяницѣ (Истекъ). Въ Т. сохранилось древнее земляное укрѣпленіе. 3913 жит., 2 правосл. церкви, много лавокъ, 2 водян. мельницы, зав. кожевенныя, кирпичныя, винокуренный, каменоломни гранита, казенный винный складъ, свеклосахарный зав., вырабатывающій въ годъ до 600 пд. сахара.

**Тростянка** (Никольское)—сел. Саратовской губ., Балашевскаго у., въ 5 вер. отъ уѣздн. гор., при р. Т. Жит. 3400

**Тростянка Чернассая**.—слоб. Воронежской губ., Сторожскаго у., при р. Ольшанкѣ. Жит. 3700.

**Тростяны**—мст. Гродненской губ., Бѣлостокскаго у., въ 48 в. отъ уѣздн. гор. Жит. 2195. Торговля щетиной и хлѣбомъ. Щеточная фабр. Почта и телеграфъ.

**Тростъ** (Тростъ)—сынъ Эрихонія, внукъ Дардана, отецъ Ила, Ассара и Ганимеда, мидяцкой царь Фригій и эпонимъ гор. Трои.

**Тростъ**—общее наименованіе веревокъ на суднѣ; дѣлается изъ: а) пеньки (смоленый и бѣлый); б) желѣзной или стальной проволоки; в) узенькихъ сырмятныхъ ремешковъ; г) манильской пеньки. Изъ смоленыхъ Т. вырубается почти весь бѣгучій такеджъ; изъ бѣлаго—шлюпочный такеджъ. Проволочный Т. примѣняется въ стоячемъ такеджѣ; кожаный идетъ на штур-Т. (снасть, посредствомъ коей вращается румпель); манильскій—на нѣкоторыя снасти бѣгучаго такеджа и леера спасательныхъ ракетъ. Т. въ 4 до 6 дм. назыв. *перлянами*, въ 6 до 13 дм. кабельтовами, а толще 13 дм.—канатами. Тонкіе Т. изъ особо хорошей пеньки, толщиной въ 1 дм. и менѣе, назыв. *лилами*. Преимущества проволочнаго Т.: онъ крѣче пеньковаго, не подвергается гнѣнію и не перегораетъ отъ дыма и жара; но зато уступаетъ пеньковому въ гибкости.

**Тротта-Трейденъ**—дворянскій родъ, восходящій къ XV вѣку, происходящій изъ

Мейссена. Тимофеев Ивановичъ Трейденъ былъ при Петрѣ Великомъ генералъ-майоромъ и уволенъ отъ службы въ 1733 г. Яковъ Т. былъ бригадиромъ и комендантомъ въ Выборгѣ (1739). Беннигна-Готлиба Т.-Т. (1703—1782) была женою Эрнста-Иоанна Бирона, герцога курляндскаго. Родъ Т.-Т., нынѣ угасшій, былъ внесенъ въ матрикулы курляндскаго дворянства. В. Р.

**Трофеи** (греч.). — Обычай уносить съ поля битвы характерные объекты, свидѣтельствующіе о храбрости и побѣдахъ, и выставлять ихъ, какъ публичные памятники, существуетъ еще и въ настоящее время у самыхъ цивилизованныхъ народовъ. Объектами Т. у послѣднихъ служатъ главнымъ образомъ оружіе и знамена неприятеля, иногда части военныхъ кораблей и т. п. предметы, но никогда не части тѣла убитаго. Во всякомъ случаѣ, социальное значеніе этого обычая у культурныхъ народовъ совершенно ничтожно. Между тѣмъ у первобытныхъ и полудицизованныхъ народовъ, у которыхъ объектами Т. служили, главнымъ образомъ, части тѣла убитыхъ, обычай этотъ игралъ роль важнаго социально-политическаго и религіознаго института, породившаго цѣлый рядъ другихъ важныхъ установленій, обычаевъ и переживаній. Генезисъ Т. кроется еще въ психологій охотничьяго періода. На этой ступени экономическаго быта, центръ тяжести жизни человѣка покоился на борьбѣ съ дикими звѣрями. Храбрость, ловкость, сила и связанная съ ними удачливость въ охотѣ являлись не только главнѣйшими атрибутами человѣческаго достоинства и предметомъ удивленія окружающихъ, но и явными признаками благоволенія боговъ и избранничества. Отсюда совершенно естественное желаніе сохранять, въ видѣ доказательства своихъ побѣдъ, реликвию убитыхъ звѣрей: головы, шкуры, кости, ногти, зубы и т. п. мелкія части тѣла. Обладаніе Т., вначалѣ доставлявшее ихъ хозяину простое удовлетвореніе тщеславія, постепенно превратилось въ средство добиться почетнаго положенія и вліянія въ обществѣ. У шошоновъ, напримѣръ, убитый сѣраго медвѣдя получаетъ званіе воина и только такой человѣкъ имѣетъ право носить высшіе знаки отличія—ноги и кости своей жертвы. У санталовъ подобные Т. (звѣринныя шкуры) переходятъ отъ отца къ сыну. У вождя куасса-совъ отличительнымъ признакомъ его жилища служатъ развѣсывающіяся хвосты льва или пантеры. Султаны и перья на головномъ уборѣ въ современныхъ войскахъ ведутъ свое начало отъ обычая брать Т. хвосты животныхъ и птичьи перья.—Но кромѣ социальнаго мотива, въ обычай Т. играла крупную роль и мотивы религіозныя. Съ одной стороны, героистическія воззрѣнія (см. Теротезизмъ) заставляли видѣть въ убитомъ звѣрѣ высшее существо, требовавшее уваженія и поклоненія. Поэтому особенно важныя части тѣла убитаго животного требовали почетнаго сохраненія. Такъ, напримѣръ, у глянковъ и айновъ черепа медвѣдей выставляются на особые шестахъ, вслѣдствіе украшенныя и окруженныя приношеніями, а кости хранятся въ

особыхъ священныя амбарахъ. То же дѣлаютъ съ головами нѣкоторыхъ морскихъ звѣрей (касатокъ), рыбъ и т. д. Значеніе подобныхъ Т. — чисто религіозное. Съ другой стороны, своеобразное воззрѣніе первобытнаго человѣка на природу души (множественность душъ, присушность каждому органу своей особой души, магическая связь между душой части и душою тѣла) создало вѣру въ то, что обладаніе Т., частью животнаго, даетъ обладаніе надъ всѣмъ животнымъ.—Привычки военнаго быта создали въ первобытномъ человѣкѣ психологію, аналогичную психологій охотника. Борьба для борьбы, война ради славы и молодчества, высшее честолюбіе, счастье и достоинство человѣка, заключающіяся въ наибольшемъ истребленіи себѣ подобныхъ, такова психологія первобытнаго воина, который для удовлетворенія своего воинскаго тщеславія такъ же сильно жаждалъ человѣческихъ Т., какъ его предокъ—мирный охотникъ—жаждалъ Т. звѣринныхъ. И какъ этотъ послѣдній, воинъ видѣлъ въ Т., кромѣ средства поднять свой социальный престижъ, еще средство приобрести въ реликвию врага могучій талисманъ, а также приобрести такимъ путемъ часть его силы и храбрости. При такомъ воззрѣніи на Т. человѣкъ ради нихъ не останавливался ни передъ какими жестоко-стями и достигъ въ немъ высокой степени утонченности. Силою изъ череповъ убитыхъ неприятелей выдѣлывали дорогія, выложенныя золотомъ паршественныя чаши, а изъ тщательно выдѣланной человѣческой кожи изготовляли платки, полотенца и даже верхнюю одежду, и специально изъ кожи правыхъ рукъ — футляры для колчановъ. Жестокое искусство скальпированія у американскихъ индѣйцевъ доведено до совершенства. Но и самыя цивилизованные народы древности были знакомы съ кровавымъ обычаемъ человѣческихъ Т., вачная съ евреями и египтянъ (см. изображеніе Рамзеса II со связкой изъ 12-ти головъ въ рукахъ) и кончая индусами и персами, ужъ не говоря о подвигахъ въ этомъ отношеніи такихъ народовъ, какъ монголы, которые при Тамерланѣ вывели изъ одного Багдада, въ видѣ Т., сотни тысячъ человѣческихъ головъ и воздвигали изъ нихъ башни и пирамиды. Въ Турціи еще въ самое послѣднее время выкапывали трупы убитыхъ, для отрѣзанія головъ, въ качествѣ Т. А въ современной Дагомеѣ опочивальня короля вымощена человѣческими черепами, чтобы король могъ попарать ногами головы своихъ враговъ. Въвокая практика обычай собиранія Т. создала массу различныхъ формъ и способовъ его выполненія. Чаще всего берутъ голову, но часто взамѣнъ головы, въ видахъ портативности, довольствуются одною *челюстью* (напр., у ашантиевъ, таитянъ), *скальпомъ*, иногда даже однимъ *волосами* (напр., у маядановъ, вожди которыхъ обшиваютъ свои одежды бахромою изъ неприятельскихъ локоновъ), *зубами* (нарбины, украшающіе себя зубами своихъ враговъ), *ушами* (Чингисханъ, вывезшій изъ Польши девять ямъковъ съ правыми ушами убитыхъ), *носами*, представляющими къ тому весьма удобный способъ

счисленія убитыхъ (черногорцы еще весьма недавно приносили своимъ вождямъ подобные Т.), руками (Египетъ), ногами, глазами, фаллическими органами (египтяне, абиссинцы, евреи [Саулъ, потребовавшій отъ Давида сто крайнихъ плетей филистимлянъ]), кожей (скифы, древніе мексиканцы, наравшавшие въ окровавленную кожу врага и бѣжавшіе въ этомъ одѣяніи изъ одного храма въ другой) и т. д. Съ развитіемъ военнаго деспотизма, съ установленіемъ центральной власти, Т. теряютъ свой первоначальный характеръ знаковъ побѣды и храбрости отдѣльныхъ лицъ, а становятся достоиніемъ публичнымъ, собственностью военачальниковъ, хановъ, королей и царей, которые требуютъ отъ своихъ подчиненныхъ обязательныхъ приношеній Т., являющихся для нихъ не только средствомъ для поддержанія престижа власти, но также и средствомъ устрашенія подданныхъ и враговъ. Наряду съ земными владыками, начинаютъ требовать себя Т. и небесные, и храмы начинаютъ украшаться кровавыми приношеніями, какъ и дворцы деспотовъ. Уже не говоря о такихъ примѣрахъ, какъ древніе мексиканцы, приносившіе въ храмы окровавленные кожи враговъ, или древній Юкатанъ, гдѣ тѣла неприятелей въ угоду богамъ сжигали на дворахъ храмовъ, можно указать на примѣры классическихъ народовъ (въ Римѣ Т. складывались въ храмѣ Юпитера, тоже въ Греціи) и даже изъ новѣйшей исторіи (позолоченныя шпоры, снятыя фламандскими рыцарями съ французскихъ, при Куртрѣ, были сложены въ церковь). Наконецъ, анимистическое воззрѣніе первобытнаго человѣка на сущность смерти привело къ тому, что Т. стали обычными приношеніями мертвымъ при погребеніи.—Съ расширеніемъ размѣровъ завоеваній, когда перерить всѣхъ побѣжденныхъ представлялось дѣломъ невозможнымъ, съ позволеніемъ даже обычай обращать побѣжденныхъ въ рабство, обычай брать Т. съ убитыхъ превратился сначала въ обычай отрѣзыванія отдѣльныхъ частей тѣла у живыхъ (рукъ, ногъ), а впоследствии, въ видахъ сохраненія работоспособности побѣжденнаго, въ обычай изувѣченія (выкалываніе глазъ, отрѣзываніе мизинцевъ, ушей, выбиваніе зубовъ, кастрація, прокалываніе ушей и т. д.). Какъ и Т. съ убитыхъ, отрѣзанные части тѣла живыхъ или увѣчья служили не только символомъ господства и силы, но и магическимъ залогомъ фактическаго обладанія въ этой и загробной жизни. Даже въ Библии находимъ много примѣровъ этого рода. Такъ, ханаанскому царю Адони-Везеку, при взятіи его въ плѣнъ, отсѣкши большіе пальцы на рукахъ и ногахъ, а онъ въ свою очередь то же продѣлалъ съ 70-ю царями, въ свое время попавшимися ему въ плѣнъ. По пятикнижью, еврей, пожелавшему добровольно остаться вѣчнымъ рабомъ, пробурывали уши, что указываетъ на существованіе подобнаго общаго правила относительно рабовъ-чужеземцевъ. Аммонитскій царь Наасъ потребовалъ отъ жителей осажденнаго города Іависа, чтобы они выкололи себѣ правый глазъ и т. д. Одной изъ распространенныхъ формъ увѣченія служило

отрѣзываніе волосъ у рабовъ и побѣжденныхъ. Обычай брить переднюю часть головы, а волосы на затылкѣ заплетать косой, у китайцевъ ведетъ свое начало отъ завоеванія ихъ татарами, установившими этотъ обычай, какъ осязательное выраженіе политической подчиненности. Въ самыхъ различныхъ мѣстахъ знакомъ рабства служили остриженные волосы (даже у грековъ и римлянъ, отсюда обычай брить головы преступникамъ). Съ теченіемъ времени обычай увѣчить побѣжденныхъ превратился въ общую форму выраженія подчиненія деспотическому главѣ государства, вошелъ въ ритуалъ умопостыженія (см.) божества и приношеній покойникамъ (см. Трауръ). Всѣ бирманцы, напр., безъ исключенія въ опредѣленный день торжественно прокалываютъ себѣ уши, какъ это продѣлывали рабамъ у евреевъ. Обрядъ обрѣзанія, татуированіе, жертвы крови, Спенсеръ выводитъ изъ кровавыхъ Т. и увѣченія живыхъ. Т. были перенесены, наконецъ, въ уголовное право. Въ первобытныхъ обществахъ преступникомъ считался только чужеродецъ, совершившій насиліе надъ сородичемъ, и потому тяжкое преступленіе въ нашемъ смыслѣ вело за собою войну, а за войной слѣдовали обычные Т. Отсюда обычай выставленія головъ казненныхъ на показъ, увѣченіе преступниковъ, бритье головы, клейменіе и т. п. обычай уголовного права. Теорія Т. впервые выдвинута и обоснована Спенсеромъ въ «Основаніяхъ социологіи» (Обрядовыя учрежденія, гл. Т., Изувѣченія).

### Л. Ш.

**Трофеи** (τρόφαιον, trophaeum)—у древнихъ грековъ памятникъ, оставшійся на полѣ сраженія въ знакъ побѣды (собственно—«блгства» неприятеля, отъ τροπή—поворотъ, бѣгство), при чемъ, если побѣда была одержана на морѣ, то Т. воздвигался на ближайшемъ къ мѣсту сраженія берегу. Въ тѣхъ случаяхъ, когда битва была нерѣшительной, обѣ стороны воздвигали по Т. простѣйшаго типа состояли изъ груды собраннаго на полѣ битвы неприятельскаго оружія, которое навѣшивалось на обчищенный отъ листьевъ и сучьевъ стволъ дерева. Памятникъ водружался на возвышеніи и посвящался какому-либо божеству, при чемъ на особой надписи отмѣчались имена побѣдителей и побѣжденной стороны. Въслѣдствіе этого Т. считались неприкосновенными и даже неприятель не могъ ихъ сдвигать съ мѣста, за исключеніемъ тѣхъ случаевъ, когда Т. воздвигались безъ уважительной причины. Чтобы раздоры не продолжались въ связи съ долговременною сохраненностью трофеевъ на мѣстахъ, гдѣ они были воздвигнуты, существовалъ, повидимому, законъ, по которому трофей дѣлался изъ дерева, а не изъ прочныхъ матеріаловъ (камя, металла); въ случаѣ разрушенія, запрещалось ихъ подражать и возстановлять. Такъ извѣстно, что лакедемоняне обвинили еваняневъ, передъ собраніемъ амфикионіевъ, въ томъ, что они воздвигли металлическій Т. Впрочемъ, древніе писатели свидѣтельствуютъ о существованіи подобныхъ Т. Морские Т. украшались обыкновенно носами (ἀκροῦτήρια) кораблей и посвящались По-

сейдону; иногда въ качествѣ Т. оставался цѣлый корабль. Македонскіе цари не ставили Т. въ силу слѣдующаго преданія. Когда македонскій царь Каранъ, побѣдивъ Киссея, управляющаго сосѣдней страной, по аргивскому обычаю, воздвигъ памятникъ побѣды, появившійся съ горы Олимпа левъ опрокинулъ Т. и исчезъ. Понявъ изъ этого знаменія, что боги возбуждаютъ увѣковѣчивать вражду, Каранъ и слѣдовавшіе за нимъ македонскіе цари не ставили Т., если рассчитывали на дружбу съ сосѣдями (Павзаній, IX, 40, § 8—9). Въ силу этого обычая и Александръ Великій не увѣковѣчилъ Т. ни одной изъ своихъ побѣдъ ни надъ Даріемъ, ни надъ индйцами. Римляне первоначально не ставили Т., но уносили домой взятые на полѣ сраженія непріятельскіе доспѣхи (spolia), которыми они украшали общественныя зданія и частныя жилища. Позднѣе, однако, они переняли обычай увѣковѣчивать побѣду Т. у грековъ: первые Т., о которыхъ сообщаютъ древніе писатели, были воздвигнуты Домиціемъ Аенобарбомъ и Фабиемъ Максимомъ въ 121 г. послѣ побѣды надъ аллоброгами, для чего были воздвигнуты при сліяніи Роны съ Изарой возвышенія изъ бѣлаго камня, увѣчанныя взятымъ у непріятеля оружіемъ. Помпей поставилъ Т. въ Пиренеяхъ послѣ своихъ испанскихъ побѣдъ, Цезарь — близъ Зелы послѣ побѣды надъ Фарнакомъ, Друзъ — близъ Эльбы въ память пораженія германцевъ. Впрочемъ, римляне болѣе любили воздвигать Т. въ самомъ Римѣ, чѣмъ на мѣстѣ сраженія; такими Т. служили, впрочемъ, триумфальныя арки.

**Трофеи** (воен.) — отняты у непріятеля, покаянныя имъ на полѣ сраженія или сданные при капитуляціи знамена, артиллерійскія орудія, ручное оружіе, боевыя припасы и т. п. предметы. Всякій нашедшій или отнявшій Т. обязанъ представить ихъ по командѣ. При своемъ или утайка Т. влечетъ для виновнаго ответственность, какъ за присвоеніе вѣтренаго по службѣ имущества цѣною выше трехсотъ руб., независимо отъ дѣйствительной стоимости присвоеннаго Т. (ст. 261 Воинск. уст. о нак.). О Т. и военной добычѣ въ морской войнѣ — см. Призы (XXV, 177).

**Трофеи** — въ декоративномъ искусствѣ, писанныя красками, лѣпной или литой изъ металла орнаменты, состоящія изъ воинскихъ доспѣховъ, красиво сгруппированныхъ и какъ-бы помѣщенныхъ на стойкѣ или висящихъ на перевивающей ихъ лентѣ. Отъ орнаментовъ этого рода названіе Т. перешло къ живописнымъ и скульптурнымъ группамъ всякихъ другихъ атрибутовъ. Такимъ образомъ вошли въ употребленіе терміны: «охотничьи Т.», «музыкальныя Т.» и т. п.

**Трофео** (Ружжеро Trofeo) — итал. композиторъ, жившій въ концѣ XVI стол. Писалъ канцонетты въ 3 и 6 голосовъ.

**Трофеи** — святыя православной церкви: 1) св. мученикъ, пострадалъ въ гор. Синаадъ, во Фригии, гдѣ правитель Дионисій велѣлъ битъ его суровыми жилами, вливать въ ноздри уксусъ съ горчицею и рѣзать бока; на раны его полизали уксусъ съ солью, палили ребра

огнемъ, наконецъ, обезглавили (въ 216 г.). Память 19 сентября; 2) св. мученикъ, послѣ многихъ мученій былъ усеченъ мечомъ. Т. пострадалъ въ Ликии, въ 305 г., при Диоклетианѣ. Память 23 іюля; 3) св. муч., пострадалъ около 300 г. въ Лаодіи Карійской. Т. былъ распятъ на крестѣ; память 16 марта; 4) св. муч.; былъ воиномъ и ревностнымъ сыщикомъ христіанъ; потомъ увѣровалъ во Христа, за что былъ сожженъ въ Николидѣ. Т. пострадалъ около 300 г.; память 18 марта.

**Трофимъ** (Трофимос, Дѣян. Апост. XX, 4; XXI, 29; 2 Тим. IV, 20) — аиологъ изъ числа семидесяти, родомъ ефесянинъ, ученикъ и спутникъ апост. Павла, не оставившій его въ опасностяхъ и въ самыхъ ухазахъ въ Римѣ. Т. сопутствовалъ апостолу во время третьяго его путешествія — отъ Ефеса по Македоніи и Греціи и до Іерусалима. Здѣсь обращеніе съ нимъ аиолога подало поводъ къ возмущенію противъ апостола невѣрующихъ иудеевъ. Они видѣли съ нимъ Т. въ городѣ и думали, что онъ ввелъ его въ храмъ. Весь городъ пришелъ въ волненіе. Схвативъ Павла въ храмѣ, хотѣли убить его, но тысяченачальникъ взялъ его и, заключивъ въ оковы, посадилъ въ крѣпость (Дѣян. Апост. XXI, 29—34). Во второмъ посланіи къ Тимоою (IV, 20) говорится, что аиологъ оставилъ Т. въ Милетѣ больного. Чѣмъ кончилась болѣзнь Т. — неизвѣстно. По преданію, Т. возвратился въ Римъ и принялъ мученическую смерть вмѣстѣ съ апост. Павломъ, или немного спустя послѣ апостола, при Неронѣ. Память Т. 4 янв. и 15 апрѣля.

**Трофоневрозы** — служатъ для обозначенія группы болѣзней, сущность которыхъ сводится на расстройство питанія въ определенномъ участкѣ тѣла въ зависимости отъ нервныхъ вліяній. Что питаніе тканей организма регулируется верной системой, это неоспоримый фактъ. Другой вопросъ — существуютъ-ли для этой цѣли особыя трофическіе нервы или питательные импульсы проводятся по тѣмъ же нервнымъ волокнамъ, которыя служатъ для иннерваціи движеній, сосудовъ, железъ и пр. Но какъ-бы ни рѣшался этотъ вопросъ, несомнѣнно, что въ цѣломъ ряду случаевъ наблюдается расстройство питанія той или другой ткани, атрофія (исхуданіе) ея, при достаточномъ приливѣ къ ней питательныхъ матеріаловъ, исключительно вслѣдствіе нарушенія нервной системы. Наилучшимъ примѣромъ можетъ служить теченіе болѣзни, извѣстной подъ названіемъ дѣтскаго паралича и зависящей отъ воспаленія переднихъ роговъ сѣраго вещества спинного мозга (XI, 350). Въ этомъ отдѣлѣ спинномозгового вещества заложены кѣтки, изъ которыхъ отходятъ передніе корешки, непосредственно переходящіе въ двигательные нервы. Когда эти кѣтки разрушены, то въ соотвѣтственной конечности наступаетъ не только параличъ, а вмѣстѣ съ тѣмъ атрофія (исхуданіе) и задержка роста ея мышцъ и костей. Между тѣмъ при параличахъ, зависящихъ отъ заболѣванія другихъ отдѣловъ нервной системы, когда связь конечности съ указанными спинномозговыми центрами не

нарушена, атрофія не наступает, не смотря на многолѣтнее теченіе болѣзни. Иногда кромя мышпъ и костей также кожа подвергается атрофіи, она становится тонкой, сухой и блестящей. Такое же вліяніе, какъ заботваніе спинного мозга въ области переднихъ роговъ, могутъ имѣть болѣзненные процессы, протекающіе въ периферическихъ нервахъ, производя нарушение питанія въ завѣдуемомъ ими участкѣ. Это обнаруживается напр. высыпаніемъ пузырьковъ (лишай) по ходу нервныхъ стволовъ при невралгіи межреберныхъ нервовъ, или послѣдніемъ волосъ въ ограниченной области при невралгіи тройничнаго нерва. Иногда выпаденіе волосъ наблюдается въ связи съ пораженіемъ нервовъ или послѣдъ сотрясенія мозга, когда опять-таки нарушается иннервация ихъ питанія. При нѣкоторыхъ болѣзняхъ спинного мозга, преимущественно при спянной сухоткѣ, нарушеніе питанія иногда выражается мѣстнымъ омертвѣніемъ тканей, что приводитъ къ образованію рожавеющей язвы на стопѣ или быстро развивающихся глубокихъ пролежней на спянкѣ. Наблюдается также расстройство питанія костей, вслѣдствіе чего при спянной сухоткѣ и прогрессируемомъ парализѣ вѣрждо происходятъ самопроизвольные переломы. Наконецъ, въ зависимости отъ нервныхъ вліяній, наблюдается расстройство питанія ногтей, ломкость и уродливый ростъ ихъ. Въ перечисленныхъ примѣрахъ мы имѣемъ дѣло съ явленіями трофоневротическаго характера при наличности опредѣленнаго страданія нервной системы, обнаруживающагося помимо нихъ еще цѣлымъ рядомъ другихъ симптомовъ. Но кромя того намъ известны нѣкоторыя заболѣванія, въ которыхъ все страданіе сводится на нарушение питанія тканей, и гдѣ по теоретическимъ соображеніямъ источникъ болѣзни надо искать въ расстройствѣ питательныхъ вліяній со стороны нервной системы, хотя мѣсто и характеръ нервнаго пораженія до сихъ поръ остаются невыясненными. Сюда принадлежать нѣкоторыя формы мышечныхъ атрофій, далѣе такъ наз. половинная атрофія лица, различныя кожныя страданія и проч.

## II. Розенбахъ.

**Трофоній** или *Зевсъ Т.* (Τροφῆνιος) — у древнихъ грековъ первоначально хтоническое божество, тождественное съ Подземнымъ Зевсомъ (Ζεὺς ὑπόγειος). По распространенному вѣрованію, Т. былъ сыномъ Аполлона или Зевса, или орхоменскаго царя Эргина, братомъ Агамеда, питомцемъ богини земли—Деметры. Въ культѣ Т. сближался съ Деметрой Персефоной, Асклепиемъ и другими божествами, которыя въ Беотіи были известны подъ собирательнымъ именемъ Трофоніадовъ. Храмъ Т. находился близъ беотійскаго гор. Лебади; здѣсь же существовалъ извѣстный въ древности пещерный оракулъ, такъ какъ Т. на ряду съ другими хтоническими божествами (Амфиараемъ, Асклепиемъ) имѣлъ силу открывать людямъ будущее. Предсказанія давались людямъ во снѣ, при чемъ лица, обращающіяся къ оракулу, должны были исполнить рядъ обязательныхъ обрядовъ, описаніе которыхъ мы находимъ у Павзанія (IX, 39, 5

и слѣд.). Желавшій сойти въ прорицалище, долженъ былъ предварительно провести извѣстное число дней въ храмѣ «Добраго Демона и Добрай Тихи»; въ теченіе этого времени полагалось совершать установленныя очищенія, омываться въ рѣкѣ Геркиадъ и совершать жертвоприношенія Т., его сынновьямъ, Аполлону, Кроносу, царю Зевсу, Герѣ и Деметрѣ-Европѣ. При каждомъ жертвоприношеніи долженъ былъ присутствовать жрецъ, предсказывавшій по внутренностямъ животныхъ, будетъ ли Т. благосклоненъ и милостивъ къ вопрошающему; рѣшающимъ жертвоприношеніемъ было послѣднее, происходившее передъ спускомъ въ пещеру надъ ямой, гдѣ закалывали барана. Накаунѣ самаго спуска, въ первую ночь, двое юношей, въ возрастѣ приблизительно 13 лѣтъ, вели вопрошающаго къ рѣчкѣ Геркиадъ, мыли его, натрали масломъ и вообще прислуживали при предварительныхъ обрядахъ. Затѣмъ жрецы направляли его къ двумъ источникамъ, изъ которыхъ онъ пилъ поочередно воду *забвенія*, чтобы забыть всѣ земныя горести, и воду *воспоминанія*, чтобы запомнить все, что предстоило увидѣть въ пещерѣ, послѣ чего подходилъ къ статуѣ и, помолившись, шелъ къ прорицалищу. Прорицалище находилось за рощей на горѣ; около входа въ пещеру возвышалась ограда изъ бѣлаго мрамора, занимавшая небольшое пространство и имѣвшая въ вышину 2 локтя (3 фт.). Пещера была искусственная и съ виду имѣла подобіе тщательно обработанной печи, шириной въ 4 локтя (6 фт.) и глубиной не больше 8 локтей (12 фт.). Ступеней въ пещеру не было и обращавшимся къ оракулу давали узкую лѣстницу. Внизу было отверстие шириной въ 18 дм. и вышиной въ 9 дм.; сюда опускался отъправившійся къ оракулу ноги, подвигаясь на столыко, чтобы въ отверстіе прошли колѣна. Когда колѣна были продвинуты, на сколько было возможно, тѣло вытягивалось само собой, и съ такой силой, съ какой большая стремительная рѣка уноситъ связаннаго человѣка. Лица, попавшія такимъ образомъ внутрь святилища, узнавали будущее, одни посредствомъ зрѣнія, другія посредствомъ слуха, большинство же черезъ сновидѣнія. Возвращаясь на землю тѣмъ же путемъ и черезъ то же отверстіе, т. е. съ вытянутыми впередъ ногами. По рассказамъ, никогда никто изъ спускавшихся въ пещеру Т. не погибъ, кромя одного изъ грековъ, который не исполнилъ ни одного изъ предписанныхъ священныхъ обрядовъ и спускался не для вопрошанія бога, а для ограбленія святилища. Вышедшаго отъ Т. жрецы брали на руки и, посадивъ на такъ назыв. троякъ Мнемозины, стоявшій неподалеку отъ святилища, спрашивали о видѣнномъ и слышанномъ, но вопрошавшіе бывали обыкновенно въ такомъ столбнякѣ и ужасѣ, что нужно было нѣкоторое время, чтобы прийти къ себѣ; оправлялись они въ томъ же святилищѣ «Тихи и Добраго Демона». Когда они приходили въ себя, они были обязаны написать на дощечкѣ обо всемъ, что видѣли и слышали: эти дощечки оставались въ храмѣ Т. Впослѣдствіи Т. изъ хтоническаго божества сдѣлался мѣст-



нымъ и кругъ мнѳовъ о немъ расширился прибавкою мѳстныхъ героическихъ сказаній. Разсказывали, что онъ былъ строителемъ лебидійскаго пророчища, дельфійскаго храма, сокровищницы боетійскаго (орхомейскаго) царя Гиріея, дворцовъ и проч.; между прочимъ, на Т. и брата его Агамеда была перенесена и египетская легенда о сокровищницѣ Рампсинаита. По греческому сказанію, Т. съ Агамедомъ устроили сокровищницу Гиріея такъ, что одинъ камень можно было вынимать и такимъ образомъ похищать сокровища. Чтобы поймать похитителя, Гиріей устроилъ западню, въ которую попалъ Агамедъ, но, чтобы не быть уличеннымъ показаніями брата, Т. отрубилъ ему голову, послѣ чего былъ поглощенъ землей какъ разъ на томъ мѳстѣ, гдѣ находились такъ назыв. яма Агамеда и столбъ. Оракулъ Т. пользовался большимъ авторитетомъ, особенно когда сбывлось предсказаніе о побѣдѣ при Левктрахъ: съ этого времени былъ установленъ мѳстный праздникъ, сопровождавшійся играми (Трофонія); не меньшимъ авторитетомъ пользовался оракулъ и у римлянъ, особенно въ императорскую эпоху. На распространенность въ Греціи культа Т. и его оракула ковенно указываютъ насмѣшки, которыми комики Кратинъ, Алексидъ и Менандръ осыпали вѣрующіхъ приверженцевъ этого культа. Ср. К. О. Müller, «Orchomenos und die Minyer» (Бреславль, 1844); Göttins, «Narratio de oraculo T.» (Лена, 1842; Wieseler, «Das Orakel des Trophonios» (Геттингенъ, 1848); E. Rohde, «Psyche», стр. 115 и слѣд., Фрейбургъ, 1898).

**Трохей** (бѳгуній, быстрый отъ греч. τροχος, трѳхѳ) или жорей—двусложная стопа, въ которой за долгимъ слогомъ (или съ удареніемъ) слѣдуетъ короткій (безъ ударенія): напр. дѣло. боги. Древняя просодія насчитывала двѣнадцать основныхъ видовъ трохейскаго стиха: монометръ простой, катаlecticскій и акаталектичскій, таме же диметръ, триметръ и тетраметръ. Изъ нихъ особенно извѣстенъ катаlecticскій тетраметръ (изъ себя съ половиной стопъ), весьма употребительный въ народныхъ сатирическихъ двустишіяхъ у римлянъ вродѣ извѣстнаго:

Esce Caesar nunc triumphat qui subegit  
Galliam,  
Nicomedes non triumphat, qui subegit Caesarem.

Кромѣ того, употреблялось нѣсколько стиховъ производныхъ отъ трохейскаго: дактило-трохейскій тетраметръ и гептаметръ, ямбо-трохейскій и др.

**Трохонды**—кривая линія, описываемая какою-либо точкою неизмѣнно связанною съ кругомъ, катящимся безъ скользянія по другому кругу или по прямой линіи. Если кругъ катится по прямой линіи, а точка, чертящая кривую, находится на окружности, то Т. будетъ *циклоида* (см. Кривыя—XVI, 741, листъ чертежей: кривыя II, черт. 4), а если точка находится внутри или внѣ окружности, то Т. будетъ *растянутая* или *сжатая циклоида* (тамъ же, черт. 5). Если точка будетъ на окружности круга, катящагося снаружи круга неподвижнаго, то Т. будетъ *эпциклоида*, а

если онъ катится внутри неподвижнаго круга, то—*иптоциклоида* (тамъ же, черт. 6). Если чертящая точка будетъ внѣ или внутри катящейся окружности, то получается Т., которую можно причислить къ растянутой или сжатой *эпи-* или *иптоциклоиды*. Видъ этихъ Т. весьма разнообразенъ, въ зависимости отъ разнообразія величинъ радиусовъ круговъ катящагося и неподвижнаго и въ зависимости отъ разстоянія чертящей точки отъ центра катящагося круга. *Д. В.*

**Трохофора** (Trochosphaera)—родъ колдовратокъ (XV, 713—716, Rotatoria) класса червей, открытая Семперомъ на рисовыхъ плантаціяхъ Филиппинскихъ о-вовъ. Эта форма интересна въ томъ отношеніи, что весьма похожа на личинку кольчатыхъ червей трохофору (см.), отличаясь отъ нея, главнымъ образомъ, присутствіемъ половыхъ органовъ. Извѣстны два вида: Т. aequatorialis съ Филиппинскихъ о-вовъ и Т. solstitialis изъ Сѣв. Америки. *В. III.*

**Трохофора** (Trochophora) или *Ловеноская личинка*—характерная личинка кольчатыхъ червей (XV, 805), червеобразныхъ (Vermitidea), а также моллюсковъ. Т. билатерально симметрична и имѣетъ болѣе или менѣе шаровидную форму. На переднемъ концѣ тѣла (темная пластинка) помѣщается султанъ рѣсничекъ, а посреди тѣла два вѣнчика рѣсничекъ: предротовой или пресоральный и заротовой или посторальный. Между этими двумя вѣнчиками рѣсничекъ залегаетъ на брюшной сторонѣ ротовое отверстие, отъ котораго къ заднему концу тѣла идетъ небольшая бороздка, покрытая мерцательными рѣсничками. Предротовой вѣнчикъ рѣсничекъ служитъ для передвиженія, а посторальный для привлеченія пищи. Снаружи Т. покрыта эктодермой, а внутри заключаетъ полость, соответствующую первичной полости тѣла, въ которой плаваютъ мезодермальные клѣтки. На переднемъ концѣ тѣла подъ султаномъ рѣсничекъ находится нервное утолщеніе—теменная или первичный головной гангліи, инвервирующей зачаточные органы чувствъ: 1—2 пары глазъ, 1 пару щупалецъ и пару мерцательныхъ ямокъ—органы обонянія, а также отдающей нервныя вѣтви къ различнымъ частямъ тѣла Т. Ротовое отверстие ведетъ въ кишечникъ, въ которомъ различаютъ три части различнаго происхожденія: переднюю, среднюю и заднюю кишку, открывающуюся наружу пороницей на заднемъ концѣ тѣла. Въ заднемъ концѣ тѣла помѣщается пара выдѣлительныхъ органовъ, устроенныхъ по типу протонефридъ, остающихся на всю жизнь у плоскихъ червей (см.). При дальнѣйшемъ развитіи Т. претерпѣваетъ весьма характерныя измѣненія, при чемъ тѣло будущаго животнаго образуется изъ задней половины Т., тогда какъ передняя половина Т. даетъ лишь головной отдѣлъ. Чрезвычайно характерно образованіе вторичной полости тѣла (см. Целома), соединенное у кольчатыхъ червей съ появленіемъ кольчатости (см. Кольчатые черви). *В. III.*

**Трохусъ** (Trochus)—родъ переднежаберныхъ моллюсковъ (Grosobranchialia) изъ семейства Trochidae. У этого семейства ра-

ковина бывает различной формы (конической, пирамидальной и др.); отверстие дѣльное, 4-угольное или округлое; перистема не непрерывная, т. е. входъ въ раковину не окаймленъ полнымъ, непрерывнымъ особеннымъ краемъ; наружная губа отверстия обыкновенно острая; перламутровый слой есть. Крышечка ровная со многими спиральными оборотами, надъ основаниемъ ноги удлиненные хорошо развитые выросты, на головѣ между щупальцами два выроста; *radula* изъ 9—19 (обыкновенно 11) среднихъ зубцовъ, одного (неостояннаго) бокового съ каждой стороны и многихъ краевыхъ; челюсти не всегда есть. Многочисленные виды въ моряхъ жаркаго, умѣреннаго и холоднаго пояса, преимущественно на малыхъ глубинахъ, но нѣкоторые и на большихъ глубинахъ. Къ роду *T.* съ конической раковиной изъ многихъ мало выпуклыхъ оборотовъ, угловатымъ или снабженнымъ гребнемъ послѣднимъ оборотомъ, плоскимъ, вогнутымъ или едва выпуклымъ основаниемъ, ромбоидальнымъ отверстиемъ, извитымъ столбикомъ съ зубовиднымъ выступомъ или складкой, относятся многочисленные виды жаркаго пояса. *Trochus pilosus* достигаетъ 100 мм. высоты при диаметрѣ раковины до 120 мм. Цвѣтъ бѣлый съ красными, фиолетовыми или краснобурными пятнами. Водится въ Индійскомъ и Тихомъ океанѣ.

*H. Kl.*

**Троцкіе** — дворянскій родъ, происходящій отъ лубенскаго полковаго судьи Максима Т., пожалованнаго маетностями въ 1710 г. Его сынъ Петръ былъ наказнымъ полковникомъ лубенскимъ и временно замѣнялъ генеральнаго есаула (1742). О Виталиѣ Николаевичѣ Т.—см. ниже. Родъ Т. внесенъ въ род. кн. Полтавской (Гербовникъ, VIII, 133), Воронежской, Полтавской и Черниговской губ.

**Троцкіи** (Виталий Николаевичъ, † 1901 г.) — ген.-адъютантъ, ген.-отъ-инфантерій; окончивъ курсъ въ 1-мъ московскомъ кадетскомъ корпусѣ, въ 1853 г. поступилъ въ сѣверскій полкъ. Т. совершилъ походъ въ Молдавію и принималъ участіе въ крымской кампаніи, отличившись въ сраженіи при р. Алымѣ. Въ 1858 г. Т. поступилъ въ Николаевскую акад. генер. штаба, по окончаніи курса которой въ 1860 г. былъ зачисленъ въ генеральный штабъ. Въ 1867 г. Т. назначенъ былъ начальникомъ штаба войскъ Сыр-Дарьинской обл., а два года спустя ему уже было поручено исправлять должность помощника командующаго войсками области. Въ бухарскую кампанію, Т., находясь въ отрядѣ ген.-майора Романовскаго, участвовалъ въ осадѣ, штурмѣ и взятіи Ура-Тюбе, въ осадѣ Замлина и во взятіи Джизака. Въ послѣдующіе годы Т. принялъ дѣятельное участіе въ шахризбѣской экспедиціи (1870), въ походѣ во время покоренія Кульджинскаго ханства (1876), въ хивинскомъ походѣ (1873) и коканской экспедиціи (1875). Послѣ покоренія края Т. поручено было управленіе имъ, въ качествѣ военнаго губернатора и командующаго войсками Сыр-Дарьинской области. Съ 1883 г. состоялъ послѣдовательно начальникомъ штаба кавказскаго военного

округа, командиромъ 16-го армейскаго корп., помощникомъ командующаго войсками кievскаго военнаго округа и командующимъ войсками виленскаго военнаго окр. и, наконецъ (1897), вилenskимъ, ковenskимъ и гродненскимъ ген.-губернаторомъ. Т. напечаталъ «Описание хивинскаго похода 1873 г.»

**Трошскіе** (Franz-Hermann Troschel) — известнѣйшій нѣмецкій зоологъ (1810—82). Съ 1831 г. изучалъ въ Берлинѣ естественныя науки и въ 1844 г., въ качествѣ приват-доцента берлинскаго университета, началъ читать лекціи по зоологіи. Уже въ 1840 г. Т. былъ назначенъ ученымъ хранителемъ зоологическаго музея въ Берлинѣ, откуда онъ въ 1849 г. перешелъ ординарнымъ профессоромъ зоологіи (естественныхъ наукъ) въ Боннъ. Научныя изслѣдованія Т. касаются преимущественно морфологіи моллюсковъ, рыбъ и пресмыкающихся и помѣщены, за немногими исключеніями, въ издаваемомъ Т. съ 1848 г. журналѣ «Archiv für Naturgeschichte». Въ этомъ же журналѣ Т. публиковалъ годичныя отчеты о научныхъ изслѣдованіяхъ въ области моллюсковъ, амфибій и другихъ классовъ животныхъ. Въ своей крупной работѣ: «Das Gebiss der Schnecken zur Begründung einer natürlichen Klassifikation untersucht» (Берл., 1856 — 79, 2 т.; продолженіе Тиле, съ 1891 г.) Т. пытался установить классификацію улитокъ на основаніи образованія и расположенія зубчиковъ и пластинокъ, составляющихъ вооруженіе радулы. Кромѣ того, Т. написалъ «Handbuch der Zoologie» (Б., 7 изд., 1871).

*H. H. A.*

**Трошке** (Theodor Freiherr v. Troschke, 1810—1876) — генералъ-лейтенантъ прусской службы, военный писатель. Напечаталъ: «Beziehungen Friedrichs des Gr. zu seiner Artillerie» (Б., 1865), «Die Militärlitteratur 1820—1870» (Б., 1870), «Der preuss. Feldzug in Holland 1787» (Б., 1875). Т. вполне переработалъ и дополнилъ 3-мъ томомъ 2-е издание труда ген. Гардегга: «Vorlesungen über Kriegsgeschichte».

**Трошко** (Луи-Жюль Trochu, 1815—96) — франц. генералъ и госуд. дѣятель. Отличился впервые въ алжирской экспедиціи, въ битвѣ при Исли, послѣ которой маршалъ Бюжо рекомендовалъ Луи-Филиппу обратиться на него особое вниманіе (1840). Наполеонъ III, съ самаго начала своего возвышенія, предлагалъ Т. разныя видныя должности, но Т. относился враждебно къ его замысламъ и постоянно отказывался отъ заманчивыхъ предложеній. Когда въ арміи былъ пушенъ на голосованіе вопросъ, признать-ли Наполеона императоромъ, онъ далъ отрицательный отвѣтъ. Тѣмъ не менѣе Наполеонъ продолжалъ оказывать ему покровительство. Въ 1854 г. Т. былъ произведенъ въ чинъ бригаднаго генерала, въ 1855 г. серьезно раненъ при штурмѣ Малахова кургана. Въ 1859 г., въ чинѣ дивизионнаго генерала, участвовалъ въ итал. экспедиціи и отличился при Сольферіно. Послѣ того былъ назначенъ генералъ-инспекторомъ пѣхоты и членомъ совѣщательнаго комитета главнаго штаба. Въ 1867 г. вышла его книга

«*Armée française*» (жестокое обличение порядков, господствующих во французской армии), надълавшая много шума и задъвшая за живое императора. Когда началась война 1870 г., Т. съ самаго начала предказывалъ печальный исходъ. Ему хотѣлось попасть въ Рейнскую армию, но на этотъ разъ Наполеонъ отказалъ. Однако, когда положение становилось критическимъ, императоръ обратился къ Т.; его назначили губернаторомъ Парижа и главнокомандующимъ всѣхъ силъ, сосредоточенныхъ для защиты столицы. Т. дѣйствовалъ весьма энергично: онъ выпустилъ прокламацію, въ которой объявлялъ себя чело-вѣкомъ, стоящимъ внѣ партій, и взывалъ къ патриотическому чувству нации. Популярность Т. достигла огромныхъ размѣровъ, но въ правительственныхъ сферахъ на него смотрѣли косо: въ военномъ министерствѣ его игнорировали, власти отказывали ему въ содѣйствіи, императрица прямо его опасалась. Когда пала имперія, Т. избранъ былъ президентомъ правительства національной обороны. Т. держался оборонительной тактики, не смотря на протесты населенія, требовавшаго наступательныхъ дѣйствій. Уступая иногда требованіямъ возбужденной толпы, Т. расширялъ районъ военныхъ дѣйствій, но большею частью это приводило къ безплодной тратѣ силъ. И въ оборонѣ онъ тоже не проявилъ достаточной энергии, считая сопротивленіе огромнымъ силамъ нѣмцевъ безуміемъ. Толпа сваливала на правительство вину за всѣ неудачи и незадолго до капитуляціи Парижа произвела демонстрацію передъ городской ратушей, послѣ которой (20 янв. 1871 г.) Т. сложилъ съ себя губернаторскія полномочія. По окончаніи войны правительство народной обороны прекратило свое существованіе, но ему пришлось еще считаться съ обвиненіями, предъявленными къ нему бордосскимъ национальнымъ собраніемъ; Т. произнесъ по этому поводу блестящую рѣчь въ свое оправданіе. Въ 1872 г. въ «*Républicain*» появились рѣзкія нападки на Т.; онъ обратился къ суду, обвиня редакцію газеты въ диффамачіи и оскорбленіи; судъ призналъ только второе обвиненіе. Какъ депутатъ національнаго собранія, онъ настаивалъ на необходимости радикальнаго преобразованія армии. Въ 1873 г. оставилъ общественную дѣятельность. Печатныя работы Т., кромѣ упомянутой: «*Une page d'histoire contemporaine devant l'Assemblée nationale*» (1871), «*L'empire et la défense de Paris devant le jury de la Seine*» (1872), «*Pour la vérité et pour la justice*» (1873), «*La politique et le siège de Paris*» (1874). Ср. «*Souvenirs posthumes du général T.*» (1896).

**Троцение** — соединеніе и совмѣстное наматываніе нѣсколькихъ нитей на одну катушку. Является, по большей части, предварительной операціей передъ сученіемъ (см.). Машина, производящая Т. (тростилка), описана въ ст. Нитки (XXI, 162).

**Троцение** — см. Сученіе.

**Троцинскіе** — дворянскій родъ, происходящій отъ племянника Мазепы Степана Т., полковника гадяккаго (1704—1708). Его праправнукъ Дмитрій Прокофьевичъ (см.), а

племянникъ послѣдняго Иванъ Ефимовичъ († 1832) былъ ген.-лейтенантомъ и устроилъ новомиргородскія военные поселенія. Родъ Т. внесенъ въ родословныя книги Полтавской губ.

**Троцинскій** (Дмитрій Прокофьевичъ)—извѣстный государственный дѣятель (1754—1829). По окончаніи курса въ кievской духовной академіи Т. поступилъ на службу въ малороссійскую коллегію. Званіе полкового писаря онъ получилъ въ 1773 г. Будучи командированъ въ Молдавію въ распоряженіе князя Н. В. Репнина, Т. своимъ трудолюбіемъ и дѣловитостью скоро обратилъ на себя вниманіе князя, который не разлучался съ нимъ до 1787 г. Въ этомъ году Екатерина II предприняла путешествіе въ Крымъ; ее сопровождалъ, между прочимъ, графъ А. А. Безбородко. Кн. Репнинъ рекомендовалъ ему Т., какъ надежнаго и опытнаго чиновника. Въ 1793 г. Т. былъ назначенъ членомъ главнаго почтового управленія и возведенъ въ званіе статъ-секретаря. Это дало ему возможность обратитъ на себя вниманіе Екатерины II. Въ 1796 г. онъ получилъ отъ императрицы мѣстечко Кагарлыкъ въ Киевской губерніи (см. XIII, 868), все кагарлыкское староство, а также два староста въ Подольской губерніи. Т. сопровождалъ императора Павла въ Москву на коронаціи и былъ назначенъ сенаторомъ и присутствующимъ въ совѣтъ, учрежденномъ при воспитательномъ обществѣ благородныхъ дѣвцъ. Императоръ Александръ I назначилъ Т. членомъ государственнаго совѣта и главнымъ директоромъ почта, а при учрежденіи министерствъ—министромъ уделовъ. Послѣднюю должность Т. занималъ съ 1802 до 1806 г., затѣмъ онъ вышелъ въ отставку и переехалъ на житье въ с. Кибенны Миргородскаго уѣзда. Полтавское дворянство выбрало его губернскимъ маршаломъ. Съ 1814 до 1817 г. Т. былъ министромъ юстиціи. Выйдя въ отставку, онъ лѣтъ пять оставался еще въ СПб., а затѣмъ переехалъ въ с. Кибенны, гдѣ собиралъ у себя мѣстныхъ помѣщиковъ. Въ числѣ послѣднихъ были и Гоголь - Яновскіе, свойственники Т. по брату. Благодаря Т., Н. В. Гоголь былъ опредѣленъ въ нѣжинскую гимназію. Т. собралъ богатую бібліотеку, распроданную по частямъ послѣ его смерти въ разные руки. Ср. «Дмитрій Прокофьевичъ Троцинскій» (біографич. очеркъ въ «Рус. Стар.», 1882, июнь). Бумаги Т. въ 1833 г. были пересланы племянникомъ его имп. Николаю I. Нѣкоторыя изъ нихъ, относящіяся преимущественно ко времени управленія Т. министерствомъ юстиціи, напечатаны въ «Чтеніяхъ Москов. Общ. Истор. и Древностей» (1858, 1859, 1860, 61 и 64 г.).

**Троя** (Τροία, иначе Иліонъ)—главн. городъ Трояды (см.). Изъ всѣхъ поселеній Трояды пользовалась славою одна Т.; за то у древнихъ грековъ не было имени, съ которымъ было-бы соединено столько воспоминаній, около котораго группировалось-бы столько знаменитыхъ героевъ и событій. Трагическая судьба Т., подвиги и бѣдствія ахейскихъ и троянскихъ героевъ, воевавшихъ подъ ея стѣнами, были любимѣйшими пред-

метама народных сказаний и пѣснопѣный за-долго до составленія *Илиады* и *Одиссеи*. Разнообразнѣйшіе варианты относящихся ко всему этому сказаний далеко не вмѣщались въ рамки Гомеровскихъ поэмъ. Составители этихъ поэмъ, отдѣленный отъ воссѣваемыхъ событій сотней и болѣе лѣтъ, остановился на нѣсколькихъ дняхъ прошествій, наполнившихъ собою десятиа лѣтъ; подобно этому до историческому пѣвцу, аду, поступали въ позднѣйшее время аеонскіе трагики, когда разрабатывали отдѣльные моменты народныхъ сказаний въ цѣлыя трагедіи. Въ *Илиадѣ* и *Одиссеей* впервые были созданы великодушные образы боговъ и героевъ съ индивидуальными чертами, написаны яркія картины сраженій, многія сцены домашней, интимной жизни, воспроизведены потрясающія или трогательныя душевные состоянія и т. п. Постѣдующіе поэты, эпические, лирическіе, драматическіе, вдохновлялись этими образами, и еще болѣе закрѣпляли въ народной памяти имя Т. и окружали его ореоломъ святости; съ именованіемъ Т. связывалось первое громкое дѣло всѣхъ эллиновъ, называвшихся тогда ахеянами, аргивянами, даваяими. Имена героевъ троянской войны сдѣлались нарицательными; выраженія Гомеровскихъ поэмъ вошли въ поговорку. Не одни поэты, но также историки и философы-моралисты въ своихъ изысканіяхъ и разсужденіяхъ отводили видное мѣсто Т. Художники-ваятели заимствовали изъ сказаній о Т. сюжеты для своихъ произведеній, назначавшихся для украшенія храмовъ, общественныхъ зданій и т. п. Словомъ, память о Т. проходила красной нитью черезъ всю древне-греческую литературу и черезъ все искусство грековъ, будучи постоянно оживляема тѣмъ или другимъ способомъ. Къ эпохѣ Т. восходило начало многихъ греческихъ городовъ, многихъ знатныхъ фамилій; благодаря этому, имя Т. служило связующимъ звеномъ для самыхъ отдаленныхъ одна отъ другой частей эллинскаго міра. Такъ, послѣ Троянской войны Несторъ удалился въ Италию и тамъ основалъ Метапонтъ, Пизу, Гераклею; тамъ же Филоктетъ основалъ Пегіею и Кримиу, отправилъ колонистовъ въ Егесту въ Сицилію; по совѣту Фетиды, своей божественной бабки, Неоптолемъ прошелъ сухимъ путемъ черезъ Фракію въ Эпиръ и тамъ получилъ царскую власть надъ молоссами, какъ Одиссей сдѣлался родоначальникомъ эеопротскихъ царей; Идомей, Диомедъ, Менесей, а также слугники локрскаго Занта положили начало нѣсколькимъ городамъ въ Италіи и Ливіи, а Тевкръ—на Кипрѣ и на Иберійскомъ полу-овѣ. Изъ троянскихъ героевъ, участвовавшихъ въ войнѣ, особенно пострадалъ въ позднѣйшихъ легендахъ Эней, сыну Анхиза и Афродиты; онъ странствуетъ не меньше Одиссея; его имя приурочивается къ городамъ Эну, Эней въ Фракіи, къ Делосу, Орхомену, Магнинею, къ островамъ Киперѣ, Закинеу, Левкадѣ, ко многимъ городамъ Южной Италіи и Сициліи, наконецъ, къ Лаціуму, гдѣ онъ, по повелѣнію оракула, и утвердился, положивъ основаніе Риму. Римляне гордились воображаемымъ происхожденіемъ отъ троянскаго героя и его слугни-

ковъ, и Гомеровская Т. вошла въ національный римскій эпосъ на правахъ родного города. Черезъ римлянъ слава Т. перешла въ средневѣковую литературу. Пѣвцы Т. свободны отъ національной и религиозной нетерпимости: одни и тѣ же божества у ахейцевъ и троянъ; въ рядахъ троянъ есть герои, достойные противники доблѣстнѣйшихъ героевъ ахейскихъ; глубокимъ сочувствіемъ поэта запечатлѣны картины страданій враговъ. Древніе греки вѣрили въ историческую реальность Т. и связанныхъ съ нею событій, только отбрасывая изъ пѣсенъ объ ней лишь то, что находили неправдоподобнымъ; философы, особенно стоики, допускали аллегорическое толкованіе мифологическихъ и легендарныхъ образовъ и отношеній. По свидѣтельству Геродота, Ксерксъ принесъ жертву троянской богинѣ Аеніи въ Пергамѣ Пріамъ объяснилъ, что идеть на Элладу для того, чтобы отомстить эллинамъ за Пріамидовъ. Когда при Писистратѣ аеоняне отняли Сигей у митиленаевъ, то оправдывались тѣмъ, что митленяне не имѣютъ особенныхъ правъ на этотъ городъ преимущественно передъ прочими эллинами, помогавшими Менелая отомстить за похищеніе Елены. Александръ Македонскій принесъ жертву самому Пріаму на алтарѣ Зевса Геркея, потому что считалъ себя потомкомъ Неоптолема со стороны матери и желалъ отвратить гнѣвъ Пріама отъ потомства Ахилла. Въра позднѣйшихъ грековъ и римлянъ въ Гомеровскую Т. поддерживалась существованіемъ въ Троядѣ города того же имени, населеннаго эолянами, который и считался наслѣдникомъ территоріи древняго Иліона: изъ уваженія къ памяти этого древняго города Александръ Македонскій, Лизимахъ, Юлій Цезарь оказывали историческому Иліону всякія милости. Сомнѣніе въ тожествѣ новаго Иліона (Novum Ilium) съ Гомеровскимъ высказалъ впервые Димитрій изъ Скеписса, историкъ Александрійскаго періода, и его сомнѣнія раздѣлялъ Страбонъ. Названные писатели помѣщали Гомеровскую Т. на мѣстѣ незначительнаго въ то время поселенія иліянъ (Ἰλιών κώμη), на 42 стад. къ В отъ моря, къ ЮВ отъ Нов. Иліона, удаленнаго отъ моря всего на 12 стадій. Въ настоящее время идущее изъ древности разногласіе рѣшено, повидимому, окончательно раскопками Шлимана (см.), Дорпфельда и другихъ археологовъ въ пользу Нов. Иліона, не смотря на то, что сомнѣніе древняго критика находило себѣ въ новое время многихъ сторонниковъ, начиная съ Лешевалье, совершившаго путешествіе въ эти мѣста въ 1785—86 гг. и издавшаго описаніе его въ 1802 г.; еще въ атласѣ Киперта Гомеровская Т. показана отдѣльно отъ Нов. Иліона, на томъ мѣстѣ, которое отводили ей Димитрій изъ Скеписса. Имена Гиссарлыкъ и Буварбаша—небольшія возвышенности и турецкой деревни на Баладагъ—всего чаще упоминаются въ новой литературѣ по топографіи Т.; къ этимъ двумъ именамъ и приурочиваются объ гипотезы. Въ сторонѣ отъ нихъ стоитъ Беттахеръ, по мнѣнію Котраго Шлиманъ открылъ на Гиссарлыкѣ не Шергамъ Троянскій, а кладбище со слѣдами сож-

женія покойниковъ. Ученое состязаніе между Бёттихеромъ и Шлиманомъ, при участіи авторитетныхъ свидѣтелей въ 1889—90 г., происходило на мѣстѣ раскопокъ, и Бёттихеръ остался при отдѣльномъ мѣтнѣи, къ которому не присоединился никто другой. Мѣстоположеніе Бунарбаши—трудно согласить съ описаніями мѣста дѣйствія въ *Илиадѣ*; кромѣ того, на возвышенности Бази-дагъ раскопки самыя тщательныя и повторныя не дали ничего похожаго на развалины знаменитаго города: Наоборотъ, многократныя раскопки на Гиссарлыкѣ, произведенныя Шлиманомъ, Дерпфельдомъ и другими археологами, открыли обильнѣйшіе остатки сильнаго и богатаго поселенія, какимъ должна была быть Гомеровская Т.; остатки эти даютъ понятіе о цѣломъ до-историческомъ періодѣ культуры, которому наука присваиваетъ наименованіе «троянскаго» (см. Илюнъ, XII, 922; Микенскія древности, XIX, 246) и отголоски котораго имѣются въ Гомеровскихъ поэмахъ. Достойно вниманія, что историкъ Дж. Гротъ, отказываясь искать историческую дѣйствительность въ легендахъ о Т., тѣмъ не менѣе находилъ, что описаніямъ Илиады соответствуетъ больше всего мѣстоположеніе Гиссардыка, но никакъ не Бунарбаши. Белохъ и Эд. Мейеръ, въ своихъ курсахъ греческой исторіи, не подвергаютъ сомнѣнію находженіе Т. на этомъ холмѣ, хотя вмѣстѣ съ другими изслѣдователями признаютъ, что Гомеровская и «троянская» культура не одно и то же, что эта послѣдняя ниже культуры микенской, полнѣе отразившейся въ Гомеровскихъ пѣсняхъ. Турецкое названіе Гиссардыка носитъ небольшое возвышеніе выше отъ древняго ложа Скамандра, нын. Мендере, въ 5 км. отъ морского берега; притокъ Мендере Dumbrek-son, древн. Симозыт, омываетъ сѣверный склонъ Гиссардыка, недалеко отъ котораго онъ вливался въ Скамандръ. Въ углу, образуемомъ слияніемъ двухъ рѣчекъ, находилось древнее укрѣпленіе, господствовавшее надъ всей равниной и открывавшее видъ на широкій проходъ въ Геллеспонтъ, на европейскій берегъ, на о-ва Имбръ и Самоэракію. При такомъ положеніи разстояніе Т. отъ ахейской стоянки на столько не велико, что въ теченіе одного дня нѣсколько разъ могли изъ конца въ конецъ переходить лежащую передъ ними равнину воюющія арміи, ихъ посланцы и глашатаи; представляется возможнымъ преслѣдованіе Гектора Ахилломъ вокругъ городскихъ стѣнъ; если Скамандръ протекалъ по равнинѣ, гдѣ войска сходились на бой, понятною становится картина борьбы рѣки съ Ахилломъ. Всѣ сооруженія на Гиссарлыкѣ были окружены общей крѣпостной стѣной, служившей основаніемъ кирпичной стѣны съ башнями. Сѣверная сторона основанія состоитъ изъ громадныхъ каменныхъ глыбъ, почему сооруженіе троянской стѣны могло считаться дѣломъ рукъ Аполлона и Посейдона. Къ расположенному на холмѣ апрополю примыкаетъ нижній городъ съ Ю, ЮВ и ЮЗ. «Т. слѣдуетъ искать на Гиссарлыкѣ», говоритъ Ж. Перро; «открытыя Шлиманомъ развалины въ глубокихъ

слояхъ мусора на Гиссарлыкѣ представляютъ Т., осады и взятіе которой находили такъ долго отголосокъ въ поэзіи грековъ, и потомъ, переходя изъ поколѣнія въ поколѣніе, въ поэзіи всѣхъ цивилизованныхъ народовъ».

*Литература.* Кромѣ сочиненій самого Шлимана (см.), особенно его «Ilios, ville et pays de Troyens» (П., 1885) и Шушхардта, «Schliemann's Ausgrabungen» (2 изд., Лпц., 1881), а также старыхъ сочиненій, см. W. Christ, «Geographie der Tr.», «Tr. Ebene u. die Homerische Frage» (M. 1874); Eckenbrecher, «Die Lage d. Homer. T.» (Дюссельд., 1875); Ed. Meyer, «Geschichte von Troas» (Лпц., 1877); Jebb, «The ruins at Hissarlik. II. Their relation to the Iliad» («Journ. of Hellenic studies», т. III); G. Perrot, «Les fouilles de Schliemann à Troie» («Journ. des Savants», 1891); его же, «La civilisation Mycénienne» («Revue des deux Mondes», 1893); Ø. Мищенко, «Послѣднія раскопки Шлимана» («Кіевск. Унив. Изв.», 1883, № 1).  
Ø. Мищенко.

**Троицкино**—мст. Вольской губ., Луцкаго у., въ 7 в. къ С отъ одноименнаго полустанка Кіево-Ковельск. жел. дор., при ручьяхъ. 1570 жит., правосл. црк., синатога, винокуренный и кожевенный заводы.

**Троицкое**—см. Траицкое.

**Троицкое** (Алексѣй Алексѣвичъ)—хирургъ, род. въ 1849 г., окончивъ курсъ въ слѣб. медико-хирургическомъ акад. въ 1872 г., въ 1882 г., за диссертацию «О вліяніи ожога кожи на животный организмъ» (СПб.), удостоенъ степени доктора медицины. Затѣмъ состоялъ ассистентомъ клиники Вилле (1883), а въ 1886 г. назначенъ помощникомъ главы. врача Обуховской мужской больницы и завѣдующимъ хирургическимъ отдѣленіемъ. Кромѣ диссертаций, Т. напечаталъ рядъ статей въ специальныхъ медицинскихъ журналахъ.

**Троянская война.**—Сказанія о Т. войнѣ были распространены въ греческомъ народѣ еще до сложенія Гомеровскаго эпоса: авторъ первой раскопки Илиады предполагаетъ въ своихъ слушателяхъ подробное знакомство съ цикломъ этихъ сказаній и рассчитываетъ на то, что Ахиллъ, Атриды, Одиссей, Аянтъ, Гекторъ уже знакомы имъ. Разрозненныя части этого сказанія принадлежатъ разнымъ вѣкамъ и авторамъ и представляютъ собою хаотическую смѣсь, въ которой историческая правда незамѣтными нитями связана съ мифомъ. Съ теченіемъ времени желаніе возбудить интересъ въ слушателей новизной сюжета побуждало поэтовъ вводить все новыхъ героевъ въ излюбленныя сказанія: изъ героевъ Илиады и Одиссеи Эней, Сарпедонтъ, Главкъ, Диомедъ, Одиссей и много второстепенныхъ дѣйствующихъ лицъ совершенно чужды древнѣйшей версіи Т. сказанія. Позднѣе введенъ былъ въ сказанія о битвахъ подъ Троей еще рядъ другихъ героическихъ личностей, какъ амазонка Пентелея, Мемнонь, Телефъ, Неоптолемъ и другіе. Ядро преданія содержится въ 2-хъ поэмахъ—Илиадѣ и Одиссеѣ: главнымъ образомъ этимъ двумъ поэмамъ Т. герои и событія Т. войны обязаны своей славою. Поводомъ къ войнѣ Гомеръ считаетъ quasi-историческій фактъ

похищения Елены. По позднейшей версии народного сказания, на свадьбѣ Пелея и Ѳетиды, чествовать которыхъ были приглашены всѣ олимпійскіе боги, кромѣ богини раздора Эриды, эта послѣдняя богиня, оскорбленная оказаннымъ ей пренебреженіемъ, бросила среди пирующихъ золотое яблоко съ надписью: «Прекраснѣйшей». Послѣдовалъ споръ между Герой, Аиной и Афродитой, которая представила разрѣшеніе его на третейскій судъ Париса. Отдавъ предпочтеніе богинѣ любви, Парисъ черезъ нее овладѣлъ прекраснѣйшей въ мірѣ женщиной, супругой царя Менелая, похищеніе которой было ближайшимъ поводомъ къ объявленію войны народу Париса. Рѣшивъ отомстить обидчику, Менелай и его братъ Агамемнонъ (Атриды) обязываютъ греческихъ царей и склоняютъ ихъ къ участию въ походѣ на троянцевъ. По позднѣйшему сказанію, это согласіе было дано предводителями отдѣльныхъ народовъ въ силу клятвы, которую связалъ ихъ отецъ Елены, Тиндарей. Главкомандующимъ экспедиціи былъ признанъ Агамемнонъ; послѣ него привилегированное положеніе въ войскѣ занимали Менелай, Ахиллъ, Патроклъ, два Аянта, Тевкръ, Несторъ, Антидохъ, Одиссей, Диомедъ, Идомей, Филоктетъ и Паламедъ. Состоявшая изъ 100000 воиновъ и 1186 кораблей армія собралась въ Авлѣйской гавани (въ Беотіи, при проливѣ, отдѣляющемъ Евбею отъ материка Греціи). Здѣсь во время жертвоприношенія изъ-подъ алтара выползла змѣя, взобралась на дерево и, пожравъ выдодокъ изъ 8 воробьевъ и воробяную самку, обратилась въ камень. Одинъ изъ состоявшихъ при войскѣ гадателей, Калхантъ, вывелъ отсюда, что предстоящая война будетъ продолжаться девять лѣтъ и окончится на десятый годъ взятіемъ Трои. Агамемнонъ приказалъ войску садиться на корабли и достигъ Т. равнины. По позднѣйшему сказанію, греки высадились по ошибкѣ въ Мизію—странѣ Телефа, но зѣмь, будучи отнесены бурей отъ берега Малой Азіи, вновь прибыли въ Авлду и оттуда уже вторично отплыли подѣ Трою по принесеніи въ жертву Артемидѣ дочери Агамемнона, Ифигеніи (послѣдній эпизодъ Гомеру неизвѣстенъ). Высадка окончилась благополучно лишь послѣ того, какъ Ахиллъ убилъ царя троядскаго гор. Колонъ, Кикна, пришедшаго на помощь къ троянцамъ. Когда греческое войско расположилось лагеремъ на Т. равнинѣ, Одиссей и Менелай отправились въ городъ для переговоровъ о выдачѣ Елены и примиреніи враждующихъ сторонъ. Не смотря на желаніе самой Елены и совѣтъ Антенора окончить дѣло примиреніемъ, троянцы отказали грекамъ въ удовлетвореніи ихъ требованій. Число троянцевъ, которыми командуетъ Гекторъ, въ десять разъ меньше числа грековъ и хотя на ихъ сторонѣ имѣются сильные и многочисленные союзники (Эней, Главъ и др.), но, боясь Ахилла, они не рѣшаются дать рѣшительное сраженіе. Съ другой стороны ахейцы не могутъ взять хорошо укрѣпленного и защищаемаго города и ограничиваются зѣмь, что опустошаютъ окрестную страну и ради добычи провіанта предприни-

маютъ, подѣ начальствомъ Ахилла, боѣе или менѣе отдаленные походы на соседніе города. Наконецъ, наступаетъ опредѣленный богами 10-й годъ, событія котораго, на протяженіи 41 дня, разсказываются въ Ипадѣ. Хризь, жрецъ Аполлона, приходитъ въ греческій станъ выкупить взятую въ плѣнъ и доставшуюся въ рабыни Агамемнону дочь Хризеиду. Получивъ грубый отказъ, онъ обращается съ мольбой объ отищеніи къ Аполлону, который насылаетъ на войско моровую язву. Въ собраніи грековъ, созванномъ Ахилломъ, Калхантъ объявляетъ, что единственное средство умилостивить бога состоитъ въ выдачѣ Хризеиды ея отцу безъ выкупа. Агамемнонъ уступаетъ всеобщему требованію, но, чтобы вознаградить себя за эту потерю, отнимаетъ у Ахилла, котораго считаетъ инициаторомъ всей интриги, его любимую рабыню Бризеиду. Въ гнѣвъ Ахиллъ удаляется въ палатку и проситъ свою мать Ѳетиду умолить Зевса, чтобы греки до тѣхъ поръ терпѣли пораженія отъ троянцевъ, пока Агамемнонъ не дастъ ему, Ахиллу, полного удовлетворенія (1 расп.). Троянцы немедленно выходятъ на равнину; Агамемнонъ назначаетъ слѣдующій день для битвы (2 расп.). Войска выстраиваются другъ противъ друга, но вмѣсто битвы устраивается соглашеніе: распуо долженъ рѣшить поединкомъ между Парисомъ и Менелаемъ, съ тѣмъ, чтобы побѣдителю досталась Елена и похищенные у Менелая сокровища. Парисъ терпитъ поражение и, только благодаря вмѣшательству Афродиты, избавляется отъ смерти (3 расп.). Агамемнонъ настаиваетъ на исполненіи заключеннаго договора, но троянецъ Пандаръ нарушаетъ перемиріе, пуская стрѣлы въ Менелая, послѣ чего завязывается первое открытое сраженіе (4 расп.), въ которомъ Диомедъ, руководимый Аиной, совершаетъ чудеса храбрости и ранитъ даже Афродиту и Арея (5 расп.). Намѣреваясь вступить въ единоборство съ ливкійцемъ Главкомъ, Диомедъ узнаетъ въ немъ стариннаго гостя и друга: взаимно обмѣнявшись оружіемъ, противники расходятся (6 расп.). День оканчивается нерѣшительнымъ поединкомъ вернувшегося въ сраженіе Гектора съ Аянтомъ Теламонидомъ. Во время заключеннаго обѣими сторонами перемирія, предуютъ землѣ убійтвѣ, и греки, по совѣту Нестора, окружаютъ свой лагерь ровомъ и валомъ (7 расп.). Битва начинается снова, но Зевсъ запрещаетъ богамъ принимать въ ней участіе и предпрѣдѣляетъ, что она должна окончиться пораженіемъ грековъ (8 расп.). На слѣдующую ночь Агамемнонъ уже начинаетъ помышлять о бѣгствѣ, но Несторъ совѣтуетъ ему примириться съ Ахилломъ. Попытки отравленія съ этою цѣлью къ Ахиллу пословъ не приводятъ ни къ чему (9 расп.). Между тѣмъ Одиссей и Диомедъ выходятъ на развѣдки, захватываютъ Т. шпіона Долона и убиваютъ еракійскаго царя Реза, прибывшаго на помощь къ троянцамъ (10 расп.). На слѣдующій день Агамемнонъ отбѣсняетъ троянцевъ къ городскимъ стѣнамъ, но самъ онъ, Диомедъ, Одиссей и другіе герои оставляютъ битву вслѣдствіе полученныхъ ранъ; греки удаляются за стѣны

лагеря (11 рапс.), на который троянцы производят нападение. Греки храбро сопротивляются, но Гекторь разбивает ворота и тогда троянцев безпрепятственно проникает въ греческій стаяъ (12 рапс.). Еще разъ греческіе герои, особенно оба Аянта и Идомены, съ помощью Посейдона, успѣшно отгоняютъ троянцевъ. при чемъ Аянтъ Теламонидъ повергаетъ Гектора ударомъ камня на землю; однако, Гекторь вскорѣ снова появляется на полѣ битвы, исполненный крѣпости и силы, которая, по приказанію Зевса, вселилъ въ него Аполлонъ (13 рапс.). Посейдонъ вынужденъ предоставить грековъ ихъ участи; они снова удаляются къ кораблямъ, которые Аянтъ тщено пытается защитить отъ приступа неприятелей (15 рапс.). Когда передній корабль уже охваченъ пламенемъ, Ахиллъ, уступая просьбамъ своего друга Патрокла, снаряжаетъ его въ битву, предоставивъ въ его распоряженіе собственное оружіе. Троянцы, полагая, что передъ ними — самъ Ахиллъ, бѣгутъ; Патроклъ преслѣдуетъ ихъ до городской стѣны и убиваетъ при этомъ множество неприятелей, включая храбраго Сарпедона, тѣло котораго троянцы отбиваютъ только послѣ ожесточенной борьбы. Наконецъ, Гекторь, при содѣйствіи Аполлона, убиваетъ самого Патрокла (16 рапс.); оружіе Ахилла достается побѣдителю (17 рапс.). Ахиллъ, подавленный личнымъ горемъ, рассказываетъ въ своемъ гнѣвѣ, примиряется съ Агамемнономъ и на слѣдующій день, вооружившись въ новые блестящіе доспѣхи, изготовленные для него Гефестомъ по просьбѣ Ѡетиды (18 рапс.), вступаетъ въ битву съ троянцами, многие изъ нихъ гибнутъ, и въ томъ числѣ Гекторь (19—22 рапсоды). Погребеніемъ Патрокла, празднованіемъ устроенныхъ въ честь его похоронныхъ игръ, возвращеніемъ Приаму тѣла Гектора, погребеніемъ Гектора и установленіемъ для этой послѣдней цѣли 11-дневнаго перемирія заканчиваются событія, составляющія содержаніе Илиады. Тотчасъ по смерти Гектора, согласно позднѣйшимъ сказаніямъ, амазонки приходятъ на помощь къ троянцамъ, при чемъ ихъ царица Пенетейда погибаетъ отъ руки Ахилла. Между Ахилломъ и Одиссеемъ возникаетъ ссора, при чемъ послѣдній объявляетъ, что хитростью, а не доблестью можно взять Трою. Вскорѣ послѣ этого Ахиллъ, три попыткѣ пробиться въ городъ черезъ Скейскія ворота, или, по другому сказанію, во время бракосочетанія съ Приамовой дочерью Поликсеной въ храмѣ Ѡмбрейскаго Аполлона, погибаетъ отъ стрѣлы Париса, направленной богомъ. Послѣ похорон сына, Ѡетидя предлагаетъ отдать оружіе его въ награду достойнѣйшему изъ греческихъ героев: избраннымъ оказывается Одиссей; его соперникъ Аянтъ Теламонидъ, оскорбленный оказаннымъ другому предпочтеніемъ, кончаетъ жизнь самоубійствомъ. Эти утраты со стороны грековъ уравновѣшиваются невзгодами, которыя затѣялъ постигаютъ троянцевъ. Жившій въ греческомъ войскѣ въ качествѣ плѣнника Приамидъ Геленъ объявляетъ, что Троя будетъ взята лишь въ томъ случаѣ, если будутъ привезены стрѣлы Геракла, которыми владѣлъ

наслѣдникъ Геракла Филоктеть, и прибудетъ съ о-ва Скироса молодой сынъ Ахилла. Особо снаряженные послы призываютъ съ о-ва Лемноса Филоктета, съ его лукомъ и стрѣлами, и съ о-ва Скироса — Неоптолема; первый убиваетъ Париса, второй — послѣдняго союзника троянцевъ, Эврипила. Когда похищеніе Паллады изъ храма Аены, удачно выполненное Диомедомъ и Одиссеемъ, не помогло взять городъ, греки прибѣгаютъ къ хитрости. По совѣту Аены, Эней, сынъ Панопея, строитъ гигантскаго деревяннаго коня, во внутренности котораго прячутся храбрѣйшіе изъ грековъ подъ начальствомъ Одиссея; остальные греки сжигаютъ лагерь и отплываютъ отъ берега Троды, съ тѣмъ, однако, чтобы стаяъ на якорь по ту сторону о-ва Тенедоса, въ ожиданіи результатовъ придуманной затѣи. Троянцы, высыпавъ изъ города, находятъ коня и останавливаются въ нерѣшительности, что съ нимъ дѣлать. По позднѣйшему сказанію, родственникъ Одиссея, вѣроломный Синовъ, объявляетъ троянцамъ, что онъ скрывается отъ грековъ, которые, по злему умыслу Одиссея, хотѣли принести его въ жертву, и что конь построенъ для того, чтобы умилостивить Аенину за похищеніе Паллады. Онъ прибавляетъ, что попытка уничтожить коня принесетъ Троѣ гибель, а если конь будетъ введенъ въ городъ на акрополь, то Азія въ борьбѣ съ Европой выйдетъ побѣдительней. Судьба Лаокоона (см.), совѣтовавшаго разрушить коня, убѣдила троянцевъ въ правдѣ словъ Синона: такъ какъ городскія ворота оказались узкими, троянцы дѣлаютъ въ стѣнѣ проломъ и, помѣстивъ коня въ акрополь, посвящаютъ его Аялѣ. Ночью Синовъ выпускаетъ грековъ, которые были заперты во внутренности коня. Герои выходятъ изъ засады и сигнальными огнями даютъ знать греческому флоту объ успѣшномъ выполненіи хитраго плана. Мнимо отплывшіе греки возвращаются и овладѣваютъ Троєю; жители отчасти избиваются, отчасти уводятся въ рабство, а городъ предается огню и разгрому. Изъ представителей царскаго дома остаются въ живыхъ лишь Геленъ, Кассандра, Гекторова сестра Андромаха и Эней съ Анхизомъ и Асканіемъ. По разрушеніи Трои Агамемнонъ и Менелай, вопреки обычаю, вечеромъ созываютъ оставшіеся грековъ на собраніе, на которомъ половина войска съ Менелаемъ высказывается за немедленное отплытіе на родину, другая же половина, съ Агамемнономъ во главѣ, предпочитаетъ остаться на время, чтобы умилостивить Аенину, разгнѣванную святотатствомъ Аянта Олиада. Вслѣдствіе этого войско отплываетъ двумя партіями. Только Несторъ, Диомедъ, Неоптолемъ, Филоктеть и Идоменей благополучно достигаютъ дома; Менелай и Одиссей прибываютъ на родину послѣ многихъ странствованій по разнымъ землямъ и по морю; смерть застигаетъ Аянта Локрійскаго (Олиада) во время морского перехода, Агамемнона — тотчасъ по прибытіи его въ родной домъ. Таково содержаніе сказаній о Г. войнѣ, почерпаемое изъ хранилищъ древнегреческаго мѣа и преданія. Являясь весьма интереснымъ и цѣннымъ матеріаломъ въ ру-

как историка литературы, как образцы народного творчества, эти сказания представляют огромный интерес и для историка. В древности Т. война признавалась историческим событием. Это воззрѣніе, господствовавшее до XIX в. как догматъ, принято въ настоящее время и историческою критикою, хотя отношеніе къ сказанію, какъ къ историческому источнику, нѣкоторыми новѣйшими изслѣдователями не допускается (ср. Niese, «Die Entwicklung der Homerischen Poesie», 1882, В.; Beloch, «Griechische Geschichte», I т., Б., 1893; русский перев. I т., М., 1897). Помимо историческаго объясненія сказаній о Т. войнѣ, были попытки толковать Гомера аллегорически: взятіе Трои признавалось не событіемъ изъ исторіи древней Греціи, а придуманною поэтомъ аллегоріею на инья историческія событія. Къ этой категоріи Гомеровскихъ критиковъ относятся голландецъ Croeseus («*Ὀμηρος Ἑβραϊος, sive Historia Hebraeorum ab Homero nominibus conscripta*», 1709), видѣвшій въ Гомеровской Одиссѣй символическую картину страствованій еврейскаго народа во времена патриарховъ, до смерти Моисея, а въ Иліадѣ—картину позднѣйшихъ судебъ того же народа, а именно борьбы за Обѣтованную землю, при чемъ Троя соответствуетъ Иерихону, а Ахиллъ—Иисусу Навину. По воззрѣнію бельгійца Hugo («*Verga Historia Romana*», 1655, Римъ) Гомеръ былъ пророкомъ, который хотѣлъ изобразить въ своихъ поэмахъ паденіе Иерусалима при Навуходонсорѣ и Титѣ, при чемъ въ Ахиллѣ символически представлена жизнь Христа, а въ Иліадѣ—дѣянія апостоловъ; Одиссей соответствуетъ апостолу Петру, Гекторъ—апостолу Павлу; Ифигенія не что иное, какъ Эрфигенія (дочь Левфа), Парисъ—Фарисей и т. д. Точно также появлялись въ XVII и XVIII в. попытки объяснять сказанія о Т. войнѣ въ духѣ эвгемеризма: въ Гомеровскихъ герояхъ зрѣли олицетворенія этическихъ, физическихъ, астрономическихъ и даже алхимическихъ началъ (ср. Banier, «*La Mythologie et les fables expliquées par l'histoire*», также произведенія St.-Croix и др.). Изъ изслѣдователей XVIII в., пытавшихся исторически обосновать сказанія о Т. войнѣ, Вруантъ относилъ эту войну къ египетской исторіи; van der Hardt доказывалъ, что въ Иліадѣ описывается война съ флегійцами, происходившая въ Беотійскомъ Орхоменѣ. Съ появленіемъ «*Prolegomena*» Фр.-Авг. Вольфа (1795) возникаютъ новые приемы въ изслѣдованіи исторической основы эпоса, изучаются законы развитія мифовъ, героическихъ сказаній и народной поэзіи, создаются основы исторической критики. Сюда относятся прежде всего труды филологовъ и мифологовъ Нсупе, Стензегера, Max Müller'a, K. O. Müller'a и др. (по воззрѣніямъ послѣдняго, въ мифахъ дается олицетвореніе природной, общественной, государственной и народной жизни; ихъ содержаніе—древнѣйшая мѣстная и племенная исторія Эллады, облеченная въ форму личныхъ событий и индивидуальныхъ явленій). Историческая критика XIX в. вообще приняла воззрѣніе древности на Т. войну, какъ

на историческій фактъ, но начиная съ Мюлленгоффа («*Deutsche Altertumskunde*», т. I, стр. 8—73) выставляла разнообразныя объясненія этого факта. По Мюлленгоффу, въ Гомеровскомъ эпосѣ отражаются событія, сопроваждавшія финикійскую колонизацію сѣв.-зап. побережья Малой Азіи. Семитическія сказанія перешли къ грекамъ и, послѣ побѣды послѣднихъ надъ финикійцами, были аллинизированы и выражены въ той формѣ, въ какой дошли до нашего времени. По Rückert'у (1829), подвиги Пелолидовъ и Экилидовъ выдуманы съ цѣлю прославленія ихъ потомковъ, колонизовавшихъ Эолиду; но хотя всѣ герои сказанія—миѳическія фигуры, однако, Троя—историческій городъ и Т. война—историческій фактъ. Истинными героями Т. войны были эолийскіе колонисты Лесбоса и Кіиы, а также эмигранты изъ пелопоннесскихъ ахейцевъ: они перенесли этотъ историческій фактъ на своихъ миѳическихъ предковъ и возвели его въ павалинское событіе. Также мысль выражена въ изслѣдованіи Völcker'a («*Die Wanderung der äolischen Colonien nach Asien, als Veranlassung und Grundlage der Geschichte des troianischen Krieges*» въ «*Allgem. Schulzeitung*», 1831), по мнѣнію котораго переселенцы прибыли въ Малую Азію двумя передвиженіями. при чемъ ессалійскіе колонисты представлены Ахилломъ, пелопоннесско-ахейскіе—Агамемнономъ и Менелаемъ, — и въ соч. Uschold'a: «*Geschichte des troianischen Krieges*». По E. Curtius'у, Т. война изображаетъ собою столкновение въ Малой Азіи ессалійскихъ и ахейскихъ переселенцевъ съ туземцами, окончившееся, послѣ долготѣйшей борьбы, эллинизацией страны. Въ этой завоевательной борьбѣ греки вдохновлялись разсказами о геройскихъ подвигахъ своихъ предковъ—Атридовъ и Ахилла, на которыхъ и были перенесены событія самой борьбы. Теоріи Дункера, Вилламовита-Меллендорффа, Эд. Мейера, Пельманна, Клауера и др. примыкаютъ, въ общемъ, къ этому воззрѣнію, отличаясь другъ отъ друга въ частности. Въ настоящее время въ современной наукѣ утвердилось воззрѣніе, по которому эолийскія колонизація составляетъ историческое ядро Т. сказаній. Хотя Гомеръ на однимъ словомъ не упоминаетъ объ эолийцахъ, но они, безымянные потомки Агамемнона и Ахилла, въ дѣйствительности боролись за завоеваніе сѣв.-зап. берега Малой Азіи, и въ теченіе не 10 лѣтъ, а двухъ или трехъ столѣтій. Большинство филологовъ начала и середины XIX в. въ вопросѣ объ исторической основѣ Т. сказаній старались ближе держаться данныхъ эпоса и древней литературы и видѣли въ Т. войнѣ большую морскую экспедицію, предпринятую, подъ начальствомъ преимущественно пелопоннесскихъ царей, изъ Греціи въ Малую Азію. Сюда относятся K. O. Müller, Niebuhr, Welcker, Nitzsch, Gerhard, Lauer, Bergk, Gelzer, Düntzer, Raoul-Rochette, Mannert, Heeren, Plass, Forbiger, Wachsmuth, Duruy, Lenormant, Payne Knight, Gladstone и друг. Изъ новѣйшихъ теорій особаго вниманія заслуживаютъ теоріи Meyer'a («*Geschichte des*



Altertums», II т., 1893, Штутгартъ, §§ 32, 131, 152, 153; 259, 263, 265) и Р. Сауега («Grundfragen der Homerkritik», Лпц., 1895). По Мейеру, разорение Трои—исторический фактъ, который слѣдует отнести къ эпохѣ до 1184 г. до Р. Хр. (даты, къ которой александрийскіе ученые приурочивали взятіе Трои). Какъ въ сказаніи о Нобедунахъ историческіе элементы нераздѣльно связаны съ мифологическими представленіями, такъ и въ сказаніи о Т. войнѣ совершенно разнородные элементы перемешаны другъ съ другомъ. Многие герои введены въ сказаніе о Т. войнѣ позднѣе, изъ другихъ сказаній; нѣкоторые лица (Аянтъ, Гекторъ) выдуманы поэтами. Сказаніе о похищеніи Елены имѣетъ мифологическое происхожденіе; этотъ мифъ соединился съ преданіемъ о походѣ пелопоннесскихъ государей, подъ начальствомъ микенскаго царя, на Трою. Наконецъ, въ качествѣ третьяго элемента въ повѣсть о Т. войнѣ вошло сказаніе объ эолийскомъ героѣ Ахиллѣ, не имѣвшее прямого отношенія къ содержанию пѣсней о Т. походѣ. Такимъ образомъ сказаніе собственно о Т. войнѣ, по Мейеру—не эолийскаго происхожденія: эолийскіе элементы вошли въ него позднѣе, когда оно уже сложилось, причѣмъ въ сказаніи объ Ахиллѣ отразились воспоминанія о борьбѣ, съ которою эолийцы колонизовали сѣв.-зап. берега Малой Азии. По Кауеру, Т. война—не что иное, какъ замаскированная борьба эолийцевъ-колонизаторовъ съ жителями сѣв.-зап. части Малой Азии, при чемъ преданіе о десятилѣтней осадѣ и умолчаніе Гомеровской Илиады о взятіи Трои свидѣтельствуютъ о томъ, что въ дѣйствительности колонизаторамъ долго не удавалось овладѣть чуждою страной. Въ дѣйствіе важнаго значенія эолийской культуры (въ Эолиі возникли первыя религіозныя представленія, здѣсь находилась гора Олимпъ, Эолиі принадлежатъ музы, Кентавры, Фетида, Пелей, Ахиллъ), въ Эолиі могли зародиться начала эпоса и колонизаторы принесли съ собою въ Малую Азію уже готовый эпическій матеріалъ. Что касается тѣхъ элементовъ сказанія, которые принято считать іонійскими (Агамемнона, ахейцевъ, аргивянь, Нестора—всѣ признаютъ пелопоннессцами и іонійцами), то по Кауеру эти элементы—также эолийскаго происхожденія: ахейцы—не что иное, какъ эссалийское племя, говорившее по эолийски, аргивяне—жители Фессалии, а не Пелопоннесскаго Аргоса, Агамемнонъ—не пелопоннесскій, а эссалийскій царь, позднѣе перенесенный въ Пелопоннесъ (въ Микены) іонійскими пѣвцами, которые восприняли у эолийцевъ сокровищницу ихъ народныхъ сказаній. Возможность эссалийскаго происхожденія Агамемнона подтверждается данными эпоса: такъ, движеніе греческаго войска начинается изъ Авлиды; «конеобильный Аргосомъ» могъ называться съ полнымъ правомъ только эссалийскій Аргосъ; упоминаемая вмѣстѣ съ Аргосомъ *Элада* находилась рядомъ съ Фтиотидой въ Фессалии. Несторъ—также эссалийскій герой: принадлежность его къ эолийскому племени доказывается тѣмъ, что отецъ его Нелей былъ сыномъ Эни-

пея (рѣка Фессалия) и братомъ іолийскаго царя Пелія, и форма отчества самого Нестора—*Νηλεΐος* принадлежитъ эолийскому диалекту. Упомянутая колонизація сѣв.-зап. берега Малой Азии эолийцами, по Кауеру, закончилась въ теченіе послѣднихъ 3 столѣтій втораго тысячелѣтія до Р. Хр. Ср. Morosi, «Il significato della leggenda della guerra troiana» (въ «Rivista di filologia classica», 1882, 1883); Usener, «Der Stoff des griechischen Epos» («Sitzber. der Wiener Akademie», 1897); Pöhlmann, «Aus Altertum und Gegenwart» (Мюнхенъ, 1895); Emann, «Ueber die Geschichtlichkeit des trojanischen Krieges» (СПб., 1887). H. O.

**Троийскій** (Александръ Степановичъ, род. въ 1835 г.)—писатель, сынъ священника гор. Казани, воспитанникъ казанской семинаріи и казанской дух. академіи. Былъ преподавателемъ въ самарской семинаріи. Въ 1860 г. вышелъ изъ службы и путешествовалъ по славянскимъ землямъ. Въ 1864 г. поступилъ на службу по министерству иностранныхъ дѣлъ. Былъ русскимъ консуломъ въ Янинѣ, въ 1886 г. переведенъ генеральнымъ консуломъ въ Палермо, затѣмъ (въ 1893 г.) въ Веве и Женевѣ; съ 1897 г. состоитъ генеральнымъ консуломъ въ Шрефъ. Кандидатское сочиненіе Т.: «Покушенія римскихъ палъ подчинить своему престолу православныя южно-славянскія церкви» напечатано въ «Извѣстіяхъ Казанской Духовной Академіи» и затѣмъ въ переводѣ на сербскій яз. въ «Гласникѣ» сербскаго ученаго друства въ 1867 г. Въ 1861—63 гг. въ «Русскомъ Вѣстникѣ» были напечатаны статьи Т.: «Карлъ Гавличекъ Боровскій», «Чешкая деревня—село Гудлицы» и «Замѣтки изъ путешествія по Далмачи и Черногоріи». За то же время были напечатаны въ «Современной Лѣтописи» и въ «Московскихъ Вѣдомостяхъ» его многочисленныя корреспонденціи изъ Праги, Вѣны, Загреба, Фіуме и пр. и статистическія замѣтки о галицкихъ русинахъ и объ истрійскихъ славянахъ. Въ «Запискахъ Имп. Географ. Общества по отд. Этнографіи» за 1868 г. помѣстивъ статью: «Статистическія свѣдѣнія о Сербіи». Изъ Палермо Т. представилъ въ м-во иностр. дѣлъ сочиненія: «Сицилія и ея торговля съ Россією и съ другими странами въ 1890 г.» и «Эритрейская колонія Италіи». Первое сочиненіе издано отдѣльною брошюрою въ 1891 г. министерствомъ, а второе напечатано Имп. географическимъ обществомъ въ его «Запискахъ по отдѣленію статистики» за 1893 г. (т. VII, вып. 11). За это сочиненіе Т. была присуждена географическимъ обществомъ серебряная медаль.

**Троянь**—гор. въ Болгаріи, въ Ловечскомъ округѣ, на р. Осмѣ, въ Коджа-Балканѣ, у Троянскаго горнаго прохода, имѣющаго высоту 1651 м. и ведущаго на Карлово въ Вост. Румели; лежитъ къ Ю отъ Ловеча. на высотѣ 400 м. надъ моремъ; 3129 жителей (какъ община 6167 жит.), которые занимаютъ, главнымъ образомъ, скотоводствомъ, земледѣліемъ и садоводствомъ. Отсюда идутъ большія дороги на Ловечъ, Тетевель и Сельви. Недалеко Троянскій монаръ Успенія Пресв.

Богородицы, игравшей важную роль в болгарском возстаніи 1867 г.

**Трису** (санскр. Trisu) — имя индійскаго народа, часто упоминаемое въ ведахъ. Комментаріи Ригведы Саяна говорятъ, что Т. были жрецами, учениками знаменитаго мудреца Васиштхи. Самъ Васиштха, по преданію, принадлежалъ къ этому племени.

**Труа** (Troies) — главн. гор. французскаго деп. Объ (Aube), когда-то гл. гор. Шампани на р. Сенъ и каналъ Верхней Сены. Соборъ св. Петра въ готическомъ стилѣ (XIII—XVI в.) съ старинной живописью на стеклѣ и богатою ризницей, церк. св. Магдалины (XII—XVI), церк. св. Реми (XIV—XVI в.). Рагуша (XVII в.). Памятники войнамъ, убитымъ въ войну 1870—71 г. Жителей 53000. Производство хлопчатобумажной пряжи, вязальныхъ издѣлій, бумаги, машинъ, стальныхъ издѣлій. Лицей, нормальная школа мужская и женская, семинарія, специальная школа вязальныхъ издѣлій. Публичная библиотека (110000 тт. и 2500 рукописей). Музей и картинная галлерея. Въ древности Т. былъ главнымъ городомъ кельтскаго племени Трикасцевъ и назывался Novimagus. При имп. Августѣ получилъ имя Augustobona, а въ V в. — имя Трека. Въ его окрестностяхъ около Мера произошла битва съ гуннами въ 451 г. Въ 889 г. Т. былъ разрушенъ норманнами, въ 950 г. отстроенъ вновь; въ 1019 г. сдѣлался гл. гор. графовъ Шампанскихъ. Въ 1339 г. вмѣстѣ со всей Шампанью перешелъ во владѣніе французскихъ королей. Въ 1415 г. Т. былъ разрушенъ герцогомъ Іоанномъ Бургундскимъ. Въ 1420 г. здѣсь былъ заключенъ мирный трактатъ между Англійею и Франціей, въ силу котораго англійскій король Генрихъ V былъ признанъ наследникомъ французскаго престола послѣ смерти короля Карла VI и ему, вмѣстѣ съ рукой принцессы Екатерины, дочери Карла VI, передано и регентство на время жизни Карла. Въ войну 1814 г. Т. служилъ главнымъ операціоннымъ базисомъ австрійскаго корпуса Шварценберга. См. Voitiot, «Histoire de la ville de Troyes» (Т., 1870—80).

**Труа** (de Troy) — семейство французскихъ живописцевъ, изъ членовъ котораго наиболее известны: 1) *Франсуа де-Т.* (1645—1730), ученикъ сперва своего отца, тулузскаго живописца Николая де-Т. (род. раньше 1620 г.), а потомъ Н. Луара и Кл. Лефевра, съ двадцати-четырёхлѣтняго возраста трудился въ Парижѣ. Писалъ историческія картины и портреты, отличаясь свободою и мягкостью кисти и приятнымъ, хотя и чрезчуръ красноватымъ колоритомъ. Историческія композиціи этого художника маложизненны и безстальны, но, какъ портретистъ, онъ былъ въ большомъ почтѣ у своихъ современниковъ, особенно у дамъ, которымъ онъ угождалъ, изображая ихъ идеальнo-прекрасными богинями Олимпа. Его предпочитали такимъ мастерамъ, какъ Ларжильеръ и Ригб, величали французскимъ Тиціаномъ и ваяль-Дейкомъ. Онъ портретировалъ всю королевскую фамилію, многихъ изъ придворныхъ сановниковъ, ихъ женъ и дочерей. Въ 1674 г. былъ принятъ въ члены

парижской академіи худ., въ 1693 г. сдѣлалъ ея профессоромъ, въ 1708 г. — директоромъ и, наконецъ, въ 1722 г. — адъюнкты-ректоромъ. Изъ его произведеній заслуживаютъ быть упомянутыми портреты: его самого (въ галл. Уффици, во Флоренціи), его жены (въ Имп. Эрмитажѣ), архитектора Ж. Мансара (въ версальскомъ музеѣ), скульптора Дежардена (въ Луврскомъ музеѣ, въ Парижѣ), героини де-Менъ (въ орлеанскомъ музеѣ) и герцога де-Менъ (въ дрезденск. галл.) и картина «Генрихъ IV торжественно принимаетъ кавалеровъ ордена св. Духа» (въ Серсальск. муз.). Многіе изъ его портретовъ воспроизведены въ гравюрѣ Эдкнандомъ, Древе, Пуайи и др. выдающимися мастерами. Самъ онъ награждалъ виднаго катафалка Маріи-Терезіи, супруги Людовика XIV. 2) *Жанъ-Франсуа де-Т.* (1679—1752), сынъ и ученикъ предыдущаго. Двадцати лѣтъ отъ роду конкуррировалъ на такъ наз. римскую премію и, не получивъ ея, отправился на отцовскій счетъ въ Италію, гдѣ потомъ, въ теченіе четырехъ лѣтъ, получалъ королевскую стипендію. По возвращеніи своемъ въ Парижъ, за картину: «Нюбиды», въ 1708 г. былъ принятъ въ члены тамошней академіи, въ 1719 г. занявъ въ ней должность профессора, въ 1737 г. получилъ титулъ королевскаго секретаря, въ 1738 г. былъ сдѣланъ директоромъ французской академіи въ Римѣ. Здѣсь изготовлены имъ, по заказу Людовика XIV, для воспроизведенія въ коврахъ Гобеленовской мануфактуры, семь картоновъ, изображающихъ эпизоды изъ исторіи Есеири, и столько же — съ сюжетами изъ легенды объ Іазовѣ. Удовлетворяя вкусамъ своего времени, онъ вообще пользовался репутаціею отличнаго художника въ не меньшей степени, чѣмъ его отецъ. Имъ написано множество крупныхъ и небольшихъ картинъ во всѣхъ родахъ, для церквей, дворцовъ и частныхъ заказчиковъ. Легкость, съ какою давалась ему композиція, приобретенный техническій навыкъ и свѣтскій, разсѣянный образъ жизни мѣшали ему строго обдумывать изображаемыя сцены и внимательно оканчивать исполненіе своихъ произведеній. Въ его картинахъ фигуры изящны и группированы живописно, но имѣютъ болѣе условный, чѣмъ истинно-жизненный характеръ; ихъ колоритъ гармониченъ, но также ненатураленъ. Замѣчательнѣйшими изъ нихъ могутъ считаться: «Лотъ съ дочерьми» и «Сусанна въ купальнѣ» (обѣ въ Имп. Эрмитажѣ), «Гуалетъ Есеири» (въ Луврскомъ музеѣ въ Парижѣ), «Завтракъ дамы» (въ берлинскомъ музеѣ) и «Чума» (въ марсельскомъ музеѣ).

**Труба** (tromba, clarino, множ. clarini—пт., Trompette—нѣм., trompette—франц.)—мѣдный духовой инструментъ, трубка котораго длиною въ восемь футовъ, съ расрубомъ въ концѣ. Въ верхней части Т. помещается мундштукъ — чашечка въ видѣ полушарія, чрезъ который играющій дуетъ въ воздухъ въ инструментъ. Форма такого мундштука примѣняется во всѣхъ мѣдныхъ инструментахъ, за исключеніемъ валторны, имѣющей мундштукъ въ видѣ воронки. Устройство мундштука въ дореволюціонныхъ инструментахъ совершенно другое (см. Клар-

неть, Гобой). Трубка Т. согнута оваломъ, въ серединѣ котораго помѣщаются кроны (см.). Настоящій видъ Т. довольно схожъ съ тѣмъ, который установился при Людовикѣ XI. Т.—инструментъ военный. Въ оперѣ Т. была впервые примѣнена въ началѣ XVII ст., въ «Орфей» Монтеверде. Т. бываютъ натуральныя, издающія только звуки натуральной (см.) гаммы, и хроматическія, съ вентилями. Натуральныя Т. бываютъ различныхъ величинъ, а потому различныхъ строевъ. На нѣкоторыхъ Т. строи мѣняются съ помощью машинокъ или кроновъ. Т.—инструментъ преимущественно транспонирующий. Партія пишется какъ-бы въ тональности С въ скрипичномъ ключѣ и транспонируется на тотъ интервалъ выше или ниже, на какой строй Т. отстоитъ отъ тональности С. Хроматическіе знаки ставятся не въ ключѣ, а при нотахъ. Низкія ноты, написанныя въ басовомъ ключѣ, всегда транспонируются вверхъ на октаву или другой интервалъ, смотря по строю Т. Трубы строевъ *As basso, A, B, H* (низкій строй) транспонируются въ скрипичномъ ключѣ на интервалъ внизъ, смотря по строю; напр. нота *sol* будетъ звучать въ первой Т. на большую терцію внизъ (*mi* бемоль), а въ третьей — на большую секунду внизъ (*fa*). Загѣтъ Т. *C, Des, D, Es* — средний строй. Въ строѣ С партія Г. звучитъ какъ пишется; въ другихъ строяхъ ноты транспонируются на интервалъ вверхъ, напр. нота *sol* будетъ звучать въ Т. *Des* на малую секунду вверхъ, въ Т. *Es* — на малую терцію вверхъ. Высокіе строи Т. — *E, F* транспонируются тоже вверхъ. Вышше — *Ges, G, As alto* — также. Наиболее употребительный звуковой объемъ Т. *As basso, A, B, H, C, Des, D, Es* въ двѣ октавы, отъ *sol* въ малой октавѣ до ноты *sol* во второй октавѣ по письму, но не по звуку, такъ какъ послѣдній съ каждымъ строемъ будетъ мѣняться. Объемъ Т. *E* и *F* — отъ *do* въ малой октавѣ до *mi* во второй октавѣ, по письму. Объемъ въ въ Т. *Ges, G, As alto* — отъ *do* въ малой октавѣ до *do* во второй октавѣ. Общій характеръ Т. энергичный, воинственный, свѣтлый, но смотря по строю въ частности характеръ мѣняется; напр. въ строѣ С звукъ простой, въ *Des* — яркій, блестящій и т. д. Отъ вкладыванія въ ратуру демфера (родъ пробки) звукъ значительно ослабляется. Низкіе звуки Т. глуше, средніе — поддаются всѣмъ нюансамъ, отъ *piano* до *fortissimo*, верхніе звуки — преимущественно склонны къ *forte*. Выдерживаемыя, но не слишкомъ продолжительныя ноты, мелодія и пассажи, преимущественно гармоническіе (разбитый аккордъ — фанфара; см.), игра несвязанными нотами — въ характерѣ Т. Быстрое повтореніе одной и той же ноты съ помощью двойного или тройного удара языка (*Schmetterton*) весьма доступно для Т. Въ оркестрѣ примѣняютъ преимущественно двѣ Т. Обѣ ихъ партіи пишутся на одной системѣ и въ одномъ строѣ. Звуки двухъ Т. должны по большей части совпадать въ консонансахъ. Для Т. выбирается тотъ строй, который можетъ дать требуемые пѣсой натуральные звуки этого строя. Уже 30 лѣтъ какъ натуральная Т. вытѣснена Т. съ вен-

тилями или хроматическою Т. (*Trompette à piston, Ventiltrompette*). Отъ вентиляей (см. Крону) Т. приобрѣла хроматическую гамму, но потеряла серебрястую звучность и отчасти воинственный характеръ натуральной Т. Хотя на ней можно играть правлю иудіи мелодія, но лучше писать партію въ характернѣе натуральной Т. Наиболее употребительныя строи Т. съ вентилями — *Es, E, F*. Объемъ Т. въ *F* — отъ *do* въ малой октавѣ до ноты *mi* во второй, по письму. Звучитъ эта Т. на кварту выше писанныхъ нотъ, т. е. настоящій звуковой объемъ будетъ отъ *fa* въ малой октавѣ до ноты *la* во второй октавѣ. **Труба** — охотничье названіе хвоста птицы.

**Труба** — забиякъ (V, 307) для приманки нѣкоторыхъ крупныхъ травоядныхъ животныхъ: лосей, оленей, мараловъ и т. п. Т. дѣлается изъ либо древесины, либо изъ толстыхъ стеблей зонтичныхъ растений; употребляется звѣропромышленниками въ периодъ теки животныхъ, для подманыванія, голосомъ самца, другихъ самцовъ, желающихъ вступить съ нимъ въ бой.

**Труба Евстахьева** — каналъ, при помощи коего барабанная полость и среднее ухо (см.) сообщаются съ полостью глотки. У человѣка въ Евстахіевой Т. различаютъ задній костный и передній хрящевой отдѣлы, а въ нижней и боковой части стѣнки этого послѣдняго отдѣла состоитъ изъ фиброзной ткани. Передній конецъ Евстахіевой Т. воронкообразно расширяется и помѣщается на боковой стѣнкѣ глотки на уровнѣ нижней раковины. У рыбы, у которыхъ нѣтъ среднего уха, Евстахіева Т. представлена первой парой жаберныхъ щелей, обращенной въ такъ называемое брызгальце (см. Рыбы и Позвоночныя). Настоящая Евстахіева Т. впервые появляется у безхвостыхъ амфибій и свойственна всѣмъ вышестоящимъ формамъ, при чемъ у крокодиловъ и птицъ глоточныя отверстия обихъ трубъ соединены въ одно общее. Евстахіева Т. служитъ для уравновѣшиванія давленія между воздухомъ, находящимся въ барабанной полости, и наружнымъ; для прохожденія въ глотку секрета, если таковой выдѣляется въ среднемъ ухѣ. Для свободнаго колебанія барабанной перепонки необходимо, чтобы давленіе на нее было одинаково съ обихъ сторонъ. Обыкновенно закрытая Евстахіева Т. открывается во время зѣванія, а также и при глотаніи, такъ какъ при этомъ послѣднемъ актѣ воздухъ въ глоткѣ разрѣжается и часть воздуха, находящагося въ барабанной полости, устремляется въ глотку, вслѣдствіе чего мы и слышимъ при глотаніи трескъ, производимый вдавливающеюся барабанной перепонкой вслѣдствіе разрѣженія воздуха въ барабанной полости. Если при глотаніи закрытъ носъ, то это разрѣженіе будетъ еще сильнѣе и болѣе сильное вдавливаніе барабанной перепонки вызоветъ ощущеніе давленія въ ухѣ и глухоту, которая пройдетъ съ уравновѣженіемъ воздушнаго давленія. При катарральномъ состояніи Евстахіевой Т. и вообще при ея закупоркѣ поэтому и наступаетъ глухота, что означенное

уравновѣшиваніе невозможно или очень затруднено. Звукъ не проходитъ черезъ Евстахіеву Т., кромѣ тѣхъ случаевъ, когда мы говоримъ зѣвая и тогда намъ кажется, что голосъ нашъ звучитъ въ ухѣ. Привычка же глухихъ открывать ротъ обуславливается только отчасти безсознательнымъ желаніемъ облегчить уравновѣшиваніе давленія, а главнымъ образомъ, чтобы получить резонансъ вслѣдствіе колебаній находящагося во рту воздуха, передающихся уху черезъ кости черепа. Развивается Евстахіева Т. различно у различныхъ позвоночныхъ. У птицъ и млекопитающихъ она образуется одинаково изъ гиомандибулярной щели (см. Позвоночныя), при чемъ у птицъ щель эта сначала бываетъ открыта наружу, а потомъ замыкается вслѣдствіе развитія складки, образующей барабанную перепонку, а у млекопитающихъ гиомандибулярная щель не открывается наружу и перегородка, отдѣляющая ее отъ наружнаго углубленія, будучаго наружнаго слухового прохода образуетъ барабанную перепонку. Сильно видоизмѣнено развитіе Евстахіевой Т. у лягушки, гдѣ она появляется въ видѣ плотнаго сначала столбика кѣтокъ отъ спиннаго края гиомандибулярной щели, а потомъ отдѣляется отъ нея, временно развивается на нѣсколько участковъ, которые потомъ соединяются снова между собой и съ выростомъ глотки. Такъ устанавливается сообщеніе Т. съ глоткой, а наружный конецъ ея расширяется и образуетъ лежащую подъ кожей у лягушекъ барабанную полость. Вѣроятно, это форма развитія вторичнаго характера. В. М. III.

**Труба надставная**—см. Надставная труба.

**Труба Фаллопіева или яйцеводъ** (tuba Fallopiana) человѣка и млекопитающихъ, — названіе, иногда не совсѣмъ правильно примѣняемое и къ яйцеводамъ другихъ позвоночныхъ. У человѣка яйцеводъ начинается отверстиемъ, открывающимся въ брюшную полость (ostium abdominale), а открывается узкимъ отверстиемъ (ostium uterinum) на вытннутомъ боковомъ углу матки. Т. Фаллопіева представляетъ довольно толстую извилистую трубку, образующую расширение въ своей наружной части (ampulla) и служебной (isthmus) въ срединной. Трубка эта лежитъ въ широкой маточной связкѣ (lig. latum), занимая ея верхній край и состоятъ изъ поперечныхъ и продольныхъ мышечныхъ волоконъ и слизистой оболочки съ мерцательнымъ эпителиемъ, коего рѣснички двигаются по направленію къ маткѣ. Край входнаго отверстия глубоко надрѣзанъ, такъ что распадается на множество тонкихъ зазубренныхъ бахромокъ (fimbria), изъ коихъ одна находится въ связи съ яичникомъ (fimbria ovarii). На одной изъ бахромокъ часто сидитъ Морганьева гдядида (см. Позвоночныя). Аналогичное отношеніе представляютъ яйцеводы большинства млекопитающихъ. У однопородныхъ они не отдѣлены рѣзко отъ матки, которыхъ двѣ, и лишены fimbria. Яйцо, выходя изъ яичника, попадаетъ въ воронкообразное отверстие яйцевода, при чемъ края его воронки приближаются къ яичнику вслѣдствіе

переполненія сосудовъ его кровью и благодаря сокращенія гладкихъ мышцъ, находящихся въ маточныхъ связкахъ. Прилеганіе края воронки къ яичнику можетъ быть вызвано и на трутцѣ, путемъ перепопленія сосудовъ при нызкннхъ. Яйцо прогоняется въ матку рѣсничками эпителия, а въ нынхъ случаяхъ и оплодотвореніе можетъ совершаться въ яйцеводѣ. Морфологически яйцеводы представляютъ собой передніе концы Мюллеровыхъ каналовъ (см. Позвоночныя).

### В. III.

**Трубачи** (Psophiidae) — небольшое семейство отряда куриноголастныхъ или пастьшковыхъ птицъ (Alectorides). Признаки семейства совпадаютъ съ признаками единственнаго рода относящагося сюда, живущаго въ числѣ 6 видовъ въ Южной Америкѣ, въ области рѣки Амазонки. См. Агами.

**Трубачъ**—см. Стелторъ.

**Трубачъ** (воен.)—нижній чинъ кавалеріи и артиллеріи, снабженный трубой для подачи сигналовъ. Соотвѣтственное названіе въ пѣхотѣ—*горнистъ* (см. Трубы).

**Трубезъ**—р. Рязанской губ., протокъ р. Оки. Этотъ протокъ 9 в. длины отдѣляется отъ Оки ок. с. Борокъ, въ Рязанскомъ у., и впадаетъ въ нее снова въ 1 $\frac{1}{2}$  в. ниже лежащаго на немъ г. Рязани. Шир. до 20 саж., глуб. 1—3 арш. По мелководію несудоходенъ вслѣдствіе чего пристань г. Рязани на Окѣ въ 1 $\frac{1}{2}$  вер. отъ города.

**Трубезъ**—р. Черниговской и Полтавской губ., глѣв. прит. Дѣяпра. Т. беретъ начало въ Козелецкомъ у., течетъ по этому у. и по Переяславскому, въ которомъ и впадаетъ въ Дѣяпръ въ 10 в. отъ г. Переяслава. Дл. 125 в., шир. до 100 саж., дно песчаное, мѣстами иловатое. Т. въ древности былъ судоходенъ, въ настоящее время только отъ Переяслава. По Т. много болотъ, особенно въ низовьяхъ его; здѣсь до настоящаго времени водятся дикая коза, кабаны, попадаются и олени. Мѣстами Т. обилуетъ рыбью. Значительныхъ притоковъ нѣтъ. Въ 1899 г. въ Переяславѣ разгружено 98 судовъ и 3 плота (всѣхъ груза 983 тыс. пд.), отправлено 85 судовъ (121 тыс. пд.).

**Труберъ** (Примусъ, 1508—86)—реформаторъ Краины и основатель письменности у словинцевъ. Въ 1531 г. онъ выступилъ въ качествѣ проповѣдника въ лайбахской соборной церкви; но нападки на безразвѣстную жизнь духовенства и проводившіяся имъ протестантскія воззрѣнія повели вскорѣ къ потерѣ имъ этого мѣста. Тогда горожане предложили ему стать проповѣдникомъ въ болыничной церкви. Вслѣдствіе преслѣдованій съ католической стороны Т. въ 1540 г. вынужденъ былъ совсѣмъ оставить Лайбахъ. Однако, въ 1542 г. мы встрѣчаемъ его опять тамъ же въ качествѣ каноника. До 1547 г. онъ безпрепятственно проповѣдуетъ здѣсь на родномъ языкѣ протестантское ученіе, но послѣ окончательнаго разгрома Карломъ V въ Германіи лютеранъ, и въ Лайбахѣ поднимается гоненіе на нихъ. Т. спасся отъ заключенія въ тюрьму лишь благодаря счастливой случайности. Въ 1543 г. онъ получилъ мѣсто проповѣд-

ника въ Ротенбургѣ на Тауберѣ. Здѣсь приступилъ онъ къ выполнению давно лелѣянной имъ мечты дать возможность словинцамъ знакомиться съ Священнымъ Писаніемъ и съ основами религіи на родномъ ихъ языкѣ. Для этого прежде всего нужно было установить словинское правописаніе, такъ какъ письменности и книгъ на этомъ языкѣ не существовало. Въ 1550 г. Труберъ продолжилъ всѣ эти затрудненія, и въ Тюбингенѣ были имъ напечатаны нѣмецкими буквами азбука и катехизисъ. Своимъ имя Т. скрылъ подъ псевдонимомъ Philopatridus Pluricus. Съ 1552 г. Т. сдѣлался проповѣдникомъ въ Кемптенѣ. Дѣло изданія книгъ на словинскомъ языкѣ между тѣмъ вскорѣ получило сильный толчекъ впередъ. Съ Т. вступилъ въ сношенія извѣстный Вергерій, стремившійся къ распространенію протестантизма среди юславянъ путемъ перевода на ихъ языкъ Священнаго Писанія и богослужебныхъ книгъ, а крокъ того онъ встрѣтилъ также сильную поддержку со стороны барона Ганса Угнана, основавшаго въ г. Урахѣ (въ Бюртембергѣ) типографію для печатанія книгъ разными славянскими шрифтами. Въ 1561 г. Т. получилъ приглашеніе возвратиться въ Лайбахъ. Въ Крайѣ протестантское ученіе за это время сдѣлало громадныя успѣхи и не встрѣчало противодѣйствія. Т. энергично принялся за организацию лютеранской церкви въ родной странѣ, но послѣ смерти Фердинанда I (въ 1564 г.) Крайна досталась его сыну, эрцгерцогу Карлу, фанатическому католику, начавшему безпощадное преслѣдованіе протестантовъ. Въслѣдствіе этого Т. былъ вынужденъ, въ 1565 г., возвратиться въ Бюртембергъ, гдѣ сдѣлался пасторомъ въ Дерендингенѣ (около Тюбингена). См. Schnurger, «Slavischer Bücherdruck in Württemberg im XVI J.» (Тюбингенъ, 1799); Sillem, «Primus Truber der Reformator Krains» (Эраугенъ, 1861); Kostenčič, «Urkundliche Beiträge zur Geschichte der protestantischen Literatur der Südslaven» (Вѣна, 1874); Довернуа, «Тюбингенскіе акты славянской книгопечатни въ Бюртембергѣ» («Моск. Универс. Изв.», 1868, № 4); Theodor Elze, «Die Universität Tübingen und die Studenten aus Krain» (Тюбингенъ, 1877); его же, биографія Т. въ «Real-Encyclopädie für protestantische Theologie» Герцога и «Allgemeine Deutsche Biographie» (т. 38); имъ же изданы «Primus Truber's Briefe Bibl. des literarischen Vereins in Stuttgart, 215 Publication» (Тюбингенъ, 1897); Соколовъ, «Зарожденіе литературы у словинцевъ. Примусъ Т.» (Кіевъ, 1878); Dimitz, «Geschichte Krains» (т. 2 и 3, Лайбахъ, 1875); Первольфъ, «Славяне. Ихъ взаимныя отношенія и связи» (т. 2, Варшава, 1888).

**Трубцевице**—княжескій родъ, происходящій отъ внука Гедимиана—князя Дмитрія Ольгердовича Брянскаго, Черниговскаго и Трубчевскаго, убитаго на Ворсклѣ въ 1399 г. Потомки его кн. Трубчевскіе или Т. сохранили свой удѣлъ до начала XVI в., когда поступили въ подданство великихъ князей московскихъ. Кн. Алексѣй Никитичъ, бояринъ (см.)

ум. бездѣтнымъ въ 1663 г.; незадолго до смерти онъ вывезъ изъ Литвы кн. Юрія Петровича Т., внука родного своего брата кн. Юрія Никитича († 1634), оставшагося на польской службѣ послѣ Смутнаго времени. Юрій Петровичъ († 1679), бояринъ, былъ родоначальникомъ всѣхъ нынѣ существующихъ вѣтвей рода. Родъ кн. Т. внесенъ въ V часть род. книги Курской, Московской, Нижегородской, Орловской, Пензенской, Полтавской и Симбирской губ. (Гербовникъ, II, 1). См. «Сказанія о родѣ кн. Т.» (М., 1891). В. Р.

**Трубцевице**: 1) *Алексѣй Никитичъ* († 1680)—бояринъ, замѣчательный дипломатъ XVII в. Еще молодымъ человекомъ былъ назначенъ воеводою въ Тобольскъ (1629), затѣмъ въ Астрахань (1633) и Тулу (1642—1646). Со вступленіемъ на престолъ Алексѣя Михайловича начинается его дипломатическая дѣятельность; въ дѣлѣ присоединенія Малороссіи къ Россіи онъ принималъ «главное и верховное участіе»; въ то же время не разъ отличился и въ военныхъ дѣлахъ. Пожалованный за это Трубчевскомъ, съ титуломъ «Державца Трубчевскаго», Алексѣй Никитичъ въслѣдствіи, не желая отдавать свои владѣнія потомству кн. Юрія Никитича, отказалъ Трубчевскъ своему крестнику Петру Великому. Умеръ инокомъ, подъ именемъ Аванасія. 2) *Андрей Васильевичъ*—бояринъ и воевода XVI в., послѣдній представитель старшей вѣтви рода кн. Т. Вступивъ въ военную службу въ 1573 г., онъ уже въ слѣдующемъ году начальствовалъ надъ вторымъ отрядомъ войскъ подъ Серпуховымъ; во время войны съ Стефаномъ Баторіемъ освободилъ Псковъ, затѣмъ усмирилъ украинскіе города; съ успѣхомъ участвовалъ въ войнѣ со шведами (1590). Былъ воеводою въ Тулѣ, Новгородѣ-Сѣверскѣ, Новгородѣ и Смоленскѣ. Принималъ участіе и въ дипломатическихъ переговорахъ; между прочимъ, на него было возложено заключеніе брака между Ксеноіей Годуновой и датскимъ принцемъ Іоанномъ (1603). Онъ пользовался большимъ расположеніемъ царя Іоанна Грознаго, Феодора Іоанновича, Бориса Годунова и Василя Шуйскаго. Послѣ сверженія послѣдняго былъ въ составѣ «Семьи-боярщины» (1611) и вскорѣ умеръ. 3) *Василій Сергѣевичъ* (1776—1841)—ген.-адъютантъ, сенаторъ и членъ госуд. совѣта. Первоначально состоялъ къ гражданскою службѣ, но съ 1805 г. вступилъ въ военную; принималъ дѣятельное участіе въ турецкой войнѣ, въ войнѣ съ Наполеономъ, во время которой отличился особенно при Люценѣ, Дрезденѣ, Лейпцигѣ и др. Послѣ турецкой войны 1829 г. былъ назначенъ предсѣдателемъ особаго комитета для начертанія положенія объ учрежденіи исправительныхъ заведеній и составлялъ положенія и планы послѣднихъ; въ 1830 г. былъ посланъ чрезвычайнымъ посломъ въ Лондонъ; въ слѣдующемъ году, во время свирѣпствовавшей холеры въ Петербургѣ, состоялъ временнымъ военнымъ губернаторомъ нѣсколькихъ частей города. Около 1839 г. по его предложенію учрежденъ въ Петербургѣ комитетъ о призрѣніи вѣнскихъ. 4) *Дмитрій Тимофеевичъ*—бояринъ, правитель московскій. Впервые упоминается въ 1608 г., въ званіи

стольника, и затѣмъ въ Смутное время. Въ 1610—12 г. участвовалъ въ цѣломъ рядѣ сраженій противъ поляковъ, много содѣйствовалъ освобожденію отъ послѣднихъ столицы и на время послѣ изгнанія враговъ и до избрания Михаила Феодоровича былъ избранъ главнымъ и единственнымъ правителемъ государства. За свои дѣянія получилъ титулъ «Спасителя отечества». Въслѣдствіи очистилъ Новгородъ отъ шведовъ и умеръ въ 1625 г. воеводою въ Тобольскѣ. 5) *Иванъ Юрьевичъ Большой* (прозванный такъ въ отличие отъ своего племянника, президента юстицъ-коллегии)—ген.-фельдмаршалъ. Любимецъ Петра I, оны началъ службу въ Преображенскомъ полку; въ 1698 г. былъ новгородскимъ намѣстникомъ; въ самомъ началѣ великой Сѣверной войны былъ взятъ шведами въ плѣвъ и содержался тамъ до 1718 г. При вступленіи на престолъ Анны Иоанновны (1730), князь Т. явился ярымъ сторонникомъ возстановленія самодержавія, за что императрица пожаловала его званіемъ сенатора, а въ 1739 г. назначила московскимъ ген.-губернаторомъ. Умеръ въ преклонныхъ лѣтахъ, въ 1750 г. 6) *Никита Романовичъ* — бояринъ и воевода конца XVI и начала XVII в., особенно отличился въ войнѣ со шведами и отнялъ у нихъ Выборгъ; въ 1604 г., во время возмущенія противъ Бориса, вызваннаго появленіемъ Лжедмитрія, прославился геройскою защитою Новгородъ-Сѣверска. Въ эпоху-же пребыванія въ Москвѣ Самозванца, былъ въ числѣ его приближенныхъ, затѣмъ однимъ изъ первыхъ подалъ голосъ за Шуйскаго; умеръ въ 1608 г., инокомъ, съ именемъ Иона. 7) *Никита Юрьевичъ* (1699—1767) — ген.-фельдмаршалъ. Вступивъ въ службу въ Преображенскій полкъ, оны участвовалъ до 1740 г. почти во всѣхъ войнахъ; въслѣдствіи былъ президентомъ военной коллегіи и состоялъ 20 лѣтъ ген.-прокуроромъ сената. Человѣкъ обширнаго и по своему времени просвѣщеннаго ума, другъ князя А. Д. Кантемира и М. М. Хераскова, покровитель Я. П. Шаховскаго, оны въ теченіе восьми царствованій удерживалъ за собою постъ въ ряду наиболѣе замѣтныхъ государственныхъ дѣятелей. Любопытныя «Записки» его напечатаны въ «Русской Старинѣ» за 1870 г., т. I. 8) *Николай Никитичъ* (1744—1821) — извѣстенъ какъ близкій другъ Новикова и одинъ изъ главныхъ членовъ общества мартиновцевъ. Въ 1796 г. Павелъ I сослалъ его въ Воронежскую губ., но вскорѣ-же назначилъ сенаторомъ въ московскій сенатъ. Ему принадлежатъ нѣсколько стихотворныхъ и прозаическихъ сочиненій, печатавшихся въ «Московскихъ Ежемѣсячныхъ Сочиненіяхъ», и переводовъ изъ энциклопедіи, а также комедія «Расточитель» и др. Переписку его съ друзьями см. въ «Русской Старинѣ», 1874 г., т. I. 9) *Петръ Никитичъ* (1724—91) — сенаторъ, почетный членъ Имп. акад. худ., помощникъ И. И. Вейскаго и писатель. Службу началъ въ Преображенскомъ полку, но въ 1761 г. былъ оберъ-прокуроромъ сената, а черезъ три года сенаторомъ. Пользовался большимъ значеніемъ и вліяніемъ при дворѣ; особенно высоко цѣнила его Екате-

рина II. Ему принадлежатъ нѣсколько стихотвореній и переводовъ (ср. «Материалы для исторіи русской литературы» П. А. Ефремова). 10) *Сергій Никитичъ* (1731—1812) — боевой генералъ, отличившійся въ войнѣ съ поляками при Екатеринѣ II. 11) *Юрій Юрьевичъ* (1668—1739) — бояринъ, сенаторъ. Комнатный столикъ царей Теодора Алексѣевича и Петра Алексѣевича, оны въ 1700 г. посылается убѣждать прусскаго курфюрста помочь Петру Вел. въ войнѣ со шведами; въ 1720 г. назначенъ президентомъ городского магистрата, въ 1727 г. — бѣгородскимъ губернаторомъ, въ 1730 г. — сенаторомъ. 12) *Гедоръ Михайловичъ* — бояринъ и воевода. Игралъ выдающуюся роль при Иоаннѣ Грозномъ, Теодорѣ Иоанновичѣ и Борисѣ Годуновѣ. Во время войнъ съ Польшею и Крымомъ неоднократно начальствовалъ русскими войсками, а въ отсутствіе царя оставался въ Москвѣ правителемъ. Умеръ въ 1602 г., въ иночествѣ, подъ именемъ Теодосія. — См. «Сказанія о родѣ кн. Т.», (М., 1891). В. Р.—въ.

**Трубецкой** (князь Сергій Николаевичъ) — философъ; род. въ 1862 г. въ Московской губ., учился въ калужской гимназійи и на историко-филологическомъ факультетѣ москов. унив.; съ 1888 г. состоялъ приватъ-доцентомъ московскаго унив. по кафедрѣ философіи, въ 1889 г. защитилъ магистерскую диссертацию: «Метафизика въ древней Греціи», а въ 1900 г. — докторскую диссерт.: «Ученіе о Логосѣ» (т. I). Съ 1900 г. проф. по кафедрѣ философіи въ московскомъ унив. Состоитъ редакторомъ «Вопросовъ Философіи и Психологіи». *Ученіе*. «Критическая метафизика» кн. С. Н. Т. стремится къ установленію отвѣченныхъ и конкретныхъ способовъ познанія «сущаго». Отвлеченные способы познанія сущаго составляютъ ея непосредственное содержаніе, которое должно быть восполнено при помощи исторіи и исторіи философіи для уясненія конкретныхъ способовъ познанія сущаго. «Мировой процессъ есть процессъ саморазвитія «Сущаго»; «смыслъ всей исторіи состоитъ въ его самораскрытіи въ мірѣ и его самосознаніи въ человѣчествѣ». Къ метафизическимъ трудамъ Т. относится обширная статья: «Основанія идеализма», замѣчательная по изысканію изложенія и глубинѣ философской мысли; въ философско-историческомъ — двѣ вышеназванныя диссертации. Сущее познаваемо, хотя-бы только отчасти. Безъ допущенія его реальности невозможно никакое разумное міропомянаніе. Нужно выбирать между послѣдовательнымъ *скептицизмомъ* и *ученіемъ о сущемъ*, т. е. метафизикой. Но эта метафизика не есть догматическое принятіе извѣстныхъ о сущности вещей положеній; она съ логической необходимостью вытекаетъ изъ анализа непосредственныхъ данныхъ сознанія. Такимъ образомъ, исходнымъ пунктомъ этой новой «критической», а не догматической метафизики является, какъ и для Канта, гносеологическое изслѣдованіе «явленій». «Мы не знаемъ—реальности внѣ—сознанія. Существуетъ-ли что-нибудь внѣ всякаго возможнаго отношенія къ субъекту, на это въпросъ отвѣчать невозможно, такъ какъ для

нась онъ не имѣть никакого смысла. Пространство, время и причинная связь явленій должны быть признаны идеальными, какъ общія формы всѣхъ явленій. Вся дѣйствительность подчинена законамъ пространственно-временныхъ отношеній и закону причинности. Критическая діалектика мысли наглядно доказываетъ несостоятельность понатій абсолютнаго пространства, абсолютнаго времени; понятие абсолютнаго атома есть не болѣе, какъ грубое обобщеніе вѣшняго *представленія* вѣшняго явленія, которое наивно принимается за что-то абсолютное. Понатія причинности, субстанціональности, качества, количества точно также мыслимы лишь въ отношеніи къ субъекту. Какіе софизмы не дадутъ намъ возможности «отыскать прочь» отъ явленій и ихъ формъ познающій субъектъ. Кантовская теорія познанія представляетъ идеализмъ, но половичатый, двойственный: субъективный аппаратъ мышленія — форма созерцанія — у него какимъ-то *роковымъ образомъ налагается* разумомъ на опытъ, въ основѣ котораго лежитъ объектъ (вещь въ себѣ). Поставляя кантовскія метафизики замѣтили эту двойственность кантовскаго идеализма и, устранивъ саритъ могущимъ до-критическаго реализма — «вещь въ себѣ», вступили на твердую почву безусловнаго идеализма. Это мы видимъ у Шеллинга, отождествляющаго субъектъ и объектъ, разумъ и природу и рассматривающаго ихъ какъ продукты общей духовной силы. Гегель пытался истолковать эту основу сущаго въ качествѣ *идеи* — объективной мысли. Въ обновленной формѣ, въ расширенномъ видѣ, онъ пытается возобновить рационализмъ XVII в., распространяя принципъ: что разумно, то и дѣйствительно — что дѣйствительно, то и разумно, — не только на природу и человека, но также и на исторію, и на искусство, и на право, и на развитіе религіознаго самосознанія, и на исторію философскихъ идей. Но эта грандіозная попытка истолковать сущее, какъ абстрактную идею, привела къ неизбежно должна была привести къ крушенію. Сложное многообразіе физическихъ явленій не укладывалось въ безкровныя схемы отвлеченной мысли; пренебреженіе апостериорнымъ методомъ, уразумѣніемъ сущаго, какъ явленія, при помощи опытныхъ и индуктивныхъ изслѣдованій, привело Шеллинга и Гегеля къ произвольной *натурфилософії*. *Исторіософія* Гегеля также оказалась несостоятельною, ибо, «исторія, какъ и природа, не можетъ быть рационализирована; въ исторію, какъ и въ природѣ, реальный процессъ не совпадаетъ съ логическимъ, и потому не построятся историкомъ a priori, но изучается и объясняется пль a posteriori». Панлогизмъ Гегеля оказался несостоятельнымъ и въ области *психологій*. Онъ упустилъ пль виду, что стремленіе свести *психологію* къ *логикѣ* путемъ игнорированія самостоятельной роли *воли* и *чувствованій* такъ же односторонне, такъ и стремленіе эмпириковъ-психологовъ свести логику къ психологій. Итакъ, если сущее не есть (какъ это думаютъ эмпирики и кантаны) только являющееся, то оно также не сводится и къ логической идеѣ, какъ по-

лагалъ Гегель. Односторонность гегельянскаго рационализма вызвала реакцію со стороны Шопенгауера и Гартмана, которые, стараясь опредѣлить природу сущаго — субъекта, обусловливающаго явленія въ безконечномъ пространствѣ и времени, искали его не въ рациональномъ, а въ иррациональномъ. Для Шопенгауера субъектомъ познанія была «воля», для Гартмана — «бессознательное». Уморѣнія и этихъ философовъ также являются односторонними, такъ какъ они не улавливаютъ конкретности, реальности самобытной и чувственной природы вещи. Всякій анализъ этого *живою, конкретнаго и реального* начала будетъ «неизбѣжно одностороннимъ именно въ силу своей отвлеченности и безсилія мысли охватить безконечную полноту его опредѣленной. Тѣмъ не менѣе мы можемъ изучать природу этого сущаго отчасти путемъ метафизическимъ, вывода его свойства при помощи діалектической дедукціи категорій и ихъ онтологическаго примѣненія, отчасти путемъ изучения историческаго процесса, въ теченіе котораго передъ человечествомъ постепенно раскрывалась сокровенная природа Сущаго. Исторія человѣческой мысли свидѣтельствуетъ, какъ односторонне примѣнялись категоріи разсудка при попыткахъ опредѣлить природу сущаго, какъ часто безконечная полнота конкретнаго всеединства замѣщалась тощими продуктами отвлеченія. Пользуясь Кантовской таблицей категорій (которая въ основныхъ чертахъ принимается Г., какъ довольно вѣрно выражающая механизмъ разсудочной дѣятельности), можно указать на цѣлый рядъ типичныхъ *односторонностей* въ пониманіи природы сущаго; можно даже дать исчерпывающую классификацію наиболѣе характерныхъ заблужденій подобнаго рода и подыскать для каждого заблужденія характерную иллюстрацію. По воззрѣніямъ мистиковъ, живая конкретная сторона сущаго доступна намъ какъ объектъ *эври*. Наряду съ чувственностью и разумомъ и *воля* входитъ, какъ факторъ, въ наше знаніе, и соотвѣтственно этому и сущее можетъ быть рассматриваемо не только какъ *являющееся* и *идея*, но и какъ объектъ *эври*. Мы *эври* въ реальность вѣктораго бытія, незаписанаго отъ нашего сознанія; допущеніе такого бытія не имѣетъ достаточнаго основанія ни въ нашемъ чувствѣ, взятомъ самомъ по себѣ, ни въ нашей отвлеченной мысли. Эта реальность, какъ мы видѣли, не можетъ быть косной матеріей, она не можетъ также быть объяснена въ качествѣ простаго факта сознанія, ибо такое объясненіе уже сводилось бы къ отрицанію этой реальности. Чѣмъ же должна она быть? Анализъ нашего «я» показываетъ намъ, что оно не совпадаетъ ни съ *эмпирическимъ* содержаніемъ нашей личности, заполняющей наше сознаніе въ данную минуту, ни съ отвлеченнымъ понятіемъ единства сознанія, но живо *ощущается* нами, какъ *субстанція*. За чувствами, данными во мнѣ кроется *конкретный духъ*. То же самое касается и сознанія другихъ людей. Я *эври* во множественность духовныхъ субстанцій. Всякое чисто психологическое объясненіе идеи множественности сознаній другихъ живыхъ су-

щество недостаточно. Я не просто представляю себя чужую духовную жизнь в формах моих собственных представлений, но твердо *вѣрю* въ ихъ совершенно независимое отъ меня существование. Наконецъ, сознание того единства, которое связуетъ вмѣстѣ множественность конкретныхъ духовъ, которое является ихъ общою таинственной основой, составляетъ объектъ религиозной вѣры. Представители мистическаго идеализма всѣхъ временъ вѣрили въ реальность этой первоосновы бытія, ссылаясь на субъективныя данныя мистическаго воспріятія. Можно оспаривать въ отдѣльныхъ случаяхъ вѣрность тѣхъ истолкованій, которыя они придавали личнымъ душевнымъ состояніямъ, приводившимъ ихъ къ сознанию своей близости къ Божеству, какъ основѣ сущаго, но во всякомъ случаѣ эта религиозная вѣра лишь степенью отличается отъ той вѣры въ реальность, лежащую за чертою непосредственно переживаемыхъ нами состояній сознания, безъ которой невозможна ни наука, ни вообще какое-бы то ни было истинное знаніе. Односторонность въ мировоззрѣніи мистиковъ заключается въ томъ, что они *все* знаніе сводятъ къ сліянію съ абсолютнымъ въ мистическомъ воспріятіи, отвергая значеніе эмпирическаго и рациональнаго познанія. Источникомъ истиннаго знанія слѣдуетъ искать не въ одностороннихъ абстракціяхъ, а «*въ нашемъ конкретномъ сознаніи*». Эмпірики искали такого источника въ чувственномъ опытѣ, рационалисты — въ отвлеченномъ мышленіи, мистики — въ непосредственномъ имманентномъ воспріятіи сущаго. Всѣ эти направленія должны лишь въ томъ, что они отрицаютъ. Отвергающій отношеніе нашего познанія къ реально-сущему эмпиризмъ (а также и критицизмъ) приводитъ насъ къ иллюзионизму, т. е. *аномизму*. Рационализмъ, въ его противоположеніи отвлеченной мысли Сущему, приводитъ къ *алогизму*. Наконецъ, обособляющійся отъ конкретной дѣйствительности и рациональнаго познанія мистицизмъ ведетъ къ *акосмизму*, ибо мистики замѣщаютъ всякіе объективные универсальные критеріи для познанія сущаго субъективными показаніями своей вѣры и приходятъ своей фантазіи. Чтобы избѣгнуть всѣхъ этихъ односторонностей ложной метафизики, мы должны при изслѣдованіи природы Сущаго никогда не упускать изъ виду *закона универсальной соотносительности*. Все сущее соотносительно. Въ догматической метафизикѣ это упускали изъ виду, создавая фикцію безотносительныхъ вещей въ себѣ (материалисты, дуалисты, плюралисты, монадологи); но и въ новѣйшей метафизикѣ продолжаютъ пренебрегать закономъ универсальной относительности, считая безотносительнымъ наше сознаніе. Отказавшись отъ безотносительныхъ вещей, мы должны отказаться и отъ безотносительнаго сознанія. Поэтому невозможна имманентная теорія познанія. «Сознаніе имманентно, оно существуетъ въ субъектѣ и для субъекта, и вмѣстѣ оно трансцендентно, поскольку оно заключаетъ въ себѣ отношеніе къ отличнымъ отъ него объектамъ». «Какъ мой личный опытъ, въ которомъ я познаю какую-нибудь отличную отъ

моего субъекта реальность, такъ и усвоеніе какого-бы то ни было чуждаго опыта, опыта другихъ субъектовъ — предполагаетъ во мнѣ сознаніе реальной соотносительности моего субъекта съ другими существами или субъектами». Однимъ словомъ, если мы хотимъ хоть на мгновенье выйти изъ заколдованнаго круга солицизма, въ которомъ все — хаосъ, то мы должны признать, *«что наше сознаніе обусловлено внутреннимъ соотношеніемъ вещей, въ основаніи котораго лежитъ внутреннее всеединство Сущаго»*. Стремясь выдѣлнить отношенія явленій къ этому Сущему, мы прежде всего убеждаемся въ томъ, что оно не есть ни отвлеченная безотносительная субстанція, ни безотносительный субъектъ. Субстанція — бытіе о себѣ, субъектъ — бытіе для себя, въ сущности не имѣютъ дѣйствительности: они какъ-бы сливаются въ тождественную абстракцію. Чтобы Абсолютное находилось въ живомъ соприкосновеніи съ своимъ «другимъ», съ являющейся намъ дѣйствительностью, нужно, чтобы мы смотрѣли на него не какъ на абстрактное начало («сверхъ индивидуальное» «Я» Фихте, «идея» Гегеля, «воля» Шопенгауера), соотносящееся съ явленіями, а какъ на *сверхъотносительное бытіе, существующее не только an und für sich, но раскрывающее свою современную сущность въ бытіи для другого* — въ «альтруизмѣ». Въ единствѣ индивидуальнаго человѣческаго сознанія — въ этомъ микрокосмѣ — мы видимъ подобіе универсальнаго конкретнаго всеединства. Допущеніе такого конкретнаго всеединства: 1) обосновываетъ эмпирическое познаніе природы, давая твердую опору универсальному детерминизму, господствующему надъ всѣми явленіями; 2) даетъ опору метафизическому идеализму, осѣщающему въ метафизической точкѣ зрѣнія внутренней смыслъ и цѣль явленій; 3) раскрываетъ передъ нами возможность религиознаго гнозиса, равно чуждаго какъ *дуализму*, противопоставляющему міръ Божеству и ограничивающему Божество этимъ отвлеченнымъ противоположеніемъ, такъ и *пантеизму*, съ его смѣшеніемъ абсолютнаго и относительнаго бытія. Логосъ божественный не есть Идея, а *конкретный субъектъ*. Изъ сказаннаго ясно, что представленіе о князѣ С. Н. Т. какъ «гегельянцѣ», совершенно ошибочно: гегельянство, такъ же какъ эмпиризмъ, критицизмъ и мистицизмъ, входятъ въ его міросозерцаніе какъ одинъ изъ моментовъ, дополняющихъ другъ друга. Съ гораздо большимъ правомъ можно назвать Т. послѣдователемъ Владиміра Соловьева, насколько этимъ не умаляя оригинальности философскаго мышленія Т. и не упуская изъ виду существенныхъ различій въ ихъ мировоззрѣніяхъ. «Конкретный идеализмъ» и «свободная теософія», — несомнѣнно два родственныя міросозерцанія.

И. Ланшицъ.

**Трубецкой** (князь Сергій Петровичъ) — одинъ изъ наиболѣе вѣстныхъ членовъ тайнаго общества въ царствованіе имп. Александра I (такъ называемыхъ декабристовъ). Род. въ 1790 г., служилъ въ гвардіи и во время войны съ Наполеономъ обратилъ на себя вниманіе своею храбростью. По возвращеніи изъ



за границы Т. вступилъ въ масонскую ложу «трехъ добродѣтелей», въ 1818—19 г. былъ въ ней налѣстнымъ мастеромъ, затѣмъ почетнымъ членомъ. Т. вмѣстѣ съ Александромъ и Никитой Муравьевыми первыя пришли, въ 1816 г., къ мысли о необходимости образованія тайнаго общества, которое и составилось въ февралѣ 1817 г. подъ названіемъ «союза спасенія» или «истинныхъ и вѣрныхъ сыновъ отечества»; уставъ его написалъ Пестель. Во вѣнскихъ пріемахъ этого общества чувствовалось еще вліяніе масонства. По показанію Т., члены «союза спасенія» преимущественно говорили «о обязанности подвизаться для пользы отечества, способствовать всему полезному если не содѣйствиемъ, то хотя изъясненіемъ одобренія, стараясь пресѣкать злоупотребленія, оглашая предосудительныя поступки недостойныхъ общественной довѣренности чиновниковъ, особенно же стараться усиливать общество пріобрѣтеніемъ новыхъ надежныхъ членовъ, развѣдая прежде о ихъ способностяхъ и нравственныхъ свойствахъ или даже подвергнувъ ихъ нѣкоторому испытанію». Вскорѣ «союзъ спасенія» былъ преобразованъ и получилъ названіе «союза благоденствія», первая часть устава котораго была составлена Александромъ и Михаиломъ Муравьевыми, П. Колошиннымъ и кн. Т., при чемъ они пользовались уставомъ нѣмецкаго тайнаго общества Тугендбунда. Любопытно, что нѣмецкій уставъ настаиваетъ на освобожденіяхъ мѣрахъ относительно крестьянъ и требуетъ, чтобы каждый вступающій въ союзъ обязался въ теченіе того же хозяйственнаго года освободить своихъ крестьянъ, и превратить находящуюся въ пользованіи крестьянъ землю, обремененную барщиной, въ свободную собственность, которая могла-бы дать имъ достаточное пропитаніе; между тѣмъ въ русскомъ уставѣ помѣщикамъ рекомендуется только человѣчное отношеніе къ крестьянамъ, забота объ ихъ просвѣщеніи и, въ случаѣ возможности, борьба съ злоупотребленіями крѣпостныхъ правомъ. Проектъ второй части устава «союза благоденствія», написанный Т., не былъ одобренъ коренною управою общества и впоследствии уничтоженъ. Т. вербовалъ въ члены общества даже людей, мало ему знакомыхъ. Такъ, въ 1819 г. онъ обратился къ Жуковскому, но тотъ, возвращая ему уставъ, сказалъ, что онъ «заключаетъ въ себѣ мысль такую благодѣтельную и такую высокую, что онъ счастливымъ-бы себя почелъ, если-бы могъ убѣдить себя, что въ состояніи выполнить его требованія, но что къ несчастію онъ не чувствуетъ въ себѣ достаточной къ тому силы». Напротивъ, Н. И. Тургеневъ принялъ предложеніе Т. Послѣ съѣзда членовъ союза благоденствія въ Москвѣ, въ началѣ 1821 г., общество объявлено было уничтоженнымъ, но на югѣ Пестель и другіе не согласились съ этимъ и немедленно образовали южное общество, въ Петербургѣ же сѣверное общество составилось лишь въ концѣ 1822 г. Во главѣ его стоялъ Никита Муравьевъ, но въ концѣ 1823 г. нашли болѣе удобнымъ, для успѣха дѣла, имѣть трехъ предсѣдателей, и къ нему присоединили кн.

Евг. Оболенскаго и Т., только что возвратившагося изъ-за границы. Въ бумагахъ Т. были найдены впоследствии списки (съ неважными перемѣнами) проекта конституціи Никиты Муравьева, предполагавшая учредить въ Россіи монархію ограниченную, при чемъ государю предоставлялась власть подобная той, которую пользуется президентъ Соедин. Штатовъ. Когда въ 1823 г. въ Петербургъ пріѣхалъ Пестель и убѣдилъ кн. Оболенскаго признать необходимость республиканскаго правленія въ Россіи, то Т. разубѣдилъ его въ этомъ, доказавъ, что республику можно учредить не иначе, какъ истребивъ императорскую фамилію, что привело-бы въ ужасъ общество и народъ. Въ 1824 г., по обязанностямъ службы, Т. перѣхалъ въ Кіевъ. Въ октябрѣ 1825 г. взявъ отпускъ, Т. возвратился въ Петербургъ и вновь избранъ былъ директоромъ общества. Когда при обсужденіи вопроса о томъ, что дѣлать, если государь не согласится на ихъ условія, Рылѣевъ предложилъ вывезти его за границу—Т. присоединился къ этому мнѣнію. 27 ноября члены сѣвернаго общества узнали о смерти имп. Александра и о присягѣ Константину Павловичу. Нѣкоторые находили, что упущенъ удобный случай къ возстанію, но Т. утверждалъ, что это не бѣда, что нужно только приготовиться содѣйствовать членамъ южнаго общества, если они начнутъ дѣло; тѣмъ не менѣе онъ присоединился къ постановленію главныхъ членовъ сѣвернаго общества о прекращеніи его до болѣе благоприятныхъ обстоятельствъ. Извѣстіе, что Константинъ Павловичъ не принимаетъ короны, возбудило новыя надежды. Т. былъ выбранъ диктаторомъ. Въ своихъ показаніяхъ онъ утверждалъ, что истиннымъ распорядителемъ былъ Рылѣевъ, послѣдній-же заявилъ, что Т. «многое предлагалъ первый и, превосходя его въ осторожности, равнялся съ нимъ въ дѣятельности по дѣламъ заговора». 8 декабря Т. совѣтовался съ Батенковымъ относительно предполагаемой революціи и будущаго государственнаго устройства. Они одобрили слѣдующій планъ, составленный Батенковымъ: 1) приостановить дѣйствіе самодержавія и назначить временное правительство, которое должно будетъ учредить въ губерніяхъ камеры для избранія депутатовъ. 2) Стараться установить двѣ палаты, при чемъ члены верхней должны быть назначаемы на всю жизнь. Батенковъ (находившійся, вѣроятно, подъ вліяніемъ Сперанскаго, у котораго онъ жилъ и который послѣ своей ссылки возлагалъ надежду на созданіе наслѣдственной аристократіи) желалъ, чтобы члены верхней палаты были наслѣдственные, но, очевидно, Т. на это не согласился. 3) Употребить для достиженія цѣли войска, который захотѣлъ остаться вѣрными присягѣ имп. Константину. Впоследствии, для утвержденія конституціонной монархіи, предполагалось: учредить провинціальныя палаты для мѣстнаго законодательства и обратить военныя поселенія въ народную стражу. Т. высказывалъ предположеніе, что первоначально войскъ за нихъ будетъ мало; но онъ рассчитывалъ, что первый полкъ, который откажется отъ присяги имп. Николаю,

будет выведенъ изъ казармъ, пойдетъ съ барабаннымъ боемъ къ казармамъ ближайшаго полка и, поднявъ его, будетъ продолжать шествіе къ другимъ сосѣднимъ полкамъ; такимъ образомъ составится значительная масса, къ которой примкнутъ и батальоны, находящіеся внѣ города. 12 декабря кн. Оболенскій передаѣ совѣщавшимся у него членамъ общества, гвардейскимъ офицерамъ, приказаніе диктатора—стараться въ день, назначенный для присяги, возмутить солдатъ своихъ полковъ и вести ихъ на Сенатскую площадь. На собраніи заговорщиковъ 13 декабря вечеромъ, когда кн. Оболенскій и Александръ Бестужевъ высказались за необходимость покушенія на жизнь Николая Павловича, Т. по показанію Штейнгеля, соглашался на это и выражалъ желаніе провозгласить императоромъ малолѣтняго вел. кн. Александра Николаевича (послѣднее предлагалъ и Батенковъ въ разговорѣ съ Т. 8 декабря), но, по свидѣтельству другихъ, Т. держался въ сторонѣ и вполнею разговаривалъ съ кн. Оболенскимъ. Самъ Т. показывалъ, что не можетъ отдать себѣ яснаго отчета въ своихъ поступкахъ и словахъ въ этотъ вечеръ. По свидѣтельству Рыльева, Т. думалъ о занятіи дворца. Т. на слѣдствіи заявилъ о своей надеждѣ, что Николай Павловичъ не употребитъ силы для усмиренія возставшихъ и вступить съ ними въ переговоры. Т. въ своихъ «Запискахъ» такъ излагаетъ планы заговорщиковъ. Предполагалось полкамъ собраться на Петровской площади и *заставить сенатъ*: 1) издать манифестъ, въ которомъ прописаны будутъ чрезвычайныя обстоятельства, въ которыхъ находилась Россія, и для рѣшенія которыхъ приглашаются въ назначенный срокъ выбранные люди *отъ всѣхъ сословій* для утвержденія, за кѣмъ остаться престолу и на какихъ основаніяхъ; 2) учредить временное правленіе, пока не будетъ утвержденъ новый императоръ, общимъ соборомъ выбранныхъ людей. Общество намѣревалось предложить въ временное правленіе Мордвинова, Сперанскаго и Ермолова. Предполагалось срокъ военной службы для рядовыхъ уменьшить до 15 лѣтъ. Временное правленіе должно было составить проектъ государственнаго уложенія, въ которомъ главные пункты должны быть учрежденіе представительнаго правленія по образцу просвѣщенныхъ европейскихъ государствъ и *освобожденіе крестьянъ отъ крепостной зависимости*. По показаніямъ Т. и Рыльева, въ случаѣ неудачи, предполагалось выступить изъ города и распространить возстаніе. У Т. былъ найдены набросокъ манифеста отъ имени сената объ уничтоженіи прежняго правленія и учрежденія временнаго, для созванія депутатовъ. Отъ времени до времени Трубецкимъ овладѣвали сомнѣнія въ успѣхѣ дѣла, которыя онъ и высказывалъ Рыльеву. Однажды Т. даже просилъ, чтобы его отпустили въ Кіевъ, въ 4-й корпусъ, въ штабъ котораго онъ служилъ, чтобы *стать что-нибудь сдѣлать*. Тѣмъ не менѣе Т. не рѣшился сложить съ себя званіе диктатора и долженъ былъ присутствовать въ день 14 декабря на сенатской площади; но начальство надъ войсками, участвующими въ

заговорѣ, поручено было полковнику Булатову. Однако, въ рѣшительный день Т. окончательно растерялся и не только не явился на Сенатскую площадь, но даже принесъ присягу имп. Николаю. Храбрость свою Т. доказалъ несомнѣнно во время наполеоновскихъ войнъ, но, по словамъ Пуштина, онъ отличался крайнею нерѣшительностью и не въ его природѣ было взять на свою ответственность кровь, которая должна была пролиться, и всѣ безпорядки, которые должны были послѣдовать въ столицѣ. Въ ночь съ 14 на 15 дек. Т. былъ арестованъ и отвезенъ въ Зимній дворецъ. Императоръ вышелъ къ нему и сказалъ, указывая на лобъ Т.: «что было въ этой головѣ, когда вы, съ вашимъ именемъ, съ вашей фамиліею, воли въ такое дѣло? Гвардіи полковники! князь Трубецкой! какъ вамъ не стыдно быть вмѣстѣ съ такою дрянью? Ваша участь будетъ ужасна!» Императору было очень непріятно участіе въ заговорѣ члена такой знатной фамиліи, находившагося къ тому же въ свойствѣ съ австрійскимъ посланникомъ. Когда нѣсколько поздне государю отнесло показаніе, написанное Т., и назвали его самого, имп. Николай воскликнулъ: «Вы знаете, что я могу васъ сейчасъ разстрѣлять», но затѣмъ приказалъ Т. написать женѣ: «я буду живъ и здоровъ». 28-го марта 1826 г. въ казематъ къ Т. вошелъ генералъ-адъютантъ Бенкендорфъ и требовалъ отъ имени государя, чтобы онъ открылъ, какія у него были сношенія съ Сперанскимъ; при этомъ Бенкендорфъ обѣщалъ, что все сказанное останется въ секретѣ, что Сперанскій ни въ какомъ случаѣ не пострадаетъ и что государя хочетъ только знать, въ какой степени онъ можетъ ему довѣрять. Т. отвѣчалъ, что встрѣчалъ Сперанскаго въ свѣтскомъ обществѣ, но никакихъ особенныхъ отношеній къ нему не имѣлъ. Тогда Бенкендорфъ сказалъ Т., будто бы онъ рассказываетъ о своемъ разговорѣ съ Сперанскимъ и будто-бы даже совѣтовался съ нимъ о будущей конституціи въ Россіи; Т. рѣшительно отрицалъ это. По требованію Бенкендорфа, Т. записалъ какой-то разговоръ о Сперанскомъ и Магницкомъ, который у него былъ съ Батенковымъ и Рыльевымъ, и отпривилъ пакетъ въ собственныя руки Бенкендорфа. Очевидно, къ этому случаю имѣлъ отношеніе одно мѣсто въ необнародованномъ въ свое время приложеніи къ донесенію слѣдственной комиссіи, гдѣ говорится, что руководители свѣрскаго общества предполагали сдѣлать членами временнаго правительства адмирала Мордвинова и тайн. сов. Сперанскаго «единственно потому, что первый часто въ совѣтѣ изъяснялъ мнѣнія, противныя предположеніемъ министровъ, а второго они (по словамъ кн. Трубецкаго) считали не врагомъ новостей». Верховный судъ приговорилъ Т. къ смертной казни отсѣченіемъ головы. По резолюціи государя смертная казнь была замѣнена для Т. вѣчною каторжною работою. Когда его жена пожелала сопровождать мужа въ ссылку, императоръ Николай и императрица Александра Феодоровна пытались отговорить ее отъ этого намѣренія; когда-же она осталась непреклонною, государь сказалъ: «Ну,

поѣжайте, я вспомню о васъ!», а императрица прибавила: «Вы хорошо дѣлаете, что хотите послѣдовать за своимъ мужемъ; на вашемъ мѣстѣ и я не колебалась-бы сдѣлать тоже!» Въ 1842 г. Т., жившій въ то время на поселеніи въ селѣ Оеѣвѣ, около Иркутска, получилъ извѣщеніе отъ ген.-губернатора Вост. Сибири Рушера, что государь, по случаю бракосочетанія наследника цесаревича, совзволить обратить вниманіе на поступки женъ осужденныхъ въ 1826 г., послѣдовавшихъ за ними въ заточеніе, и пожелалъ оказать свое милосердіе дѣтямъ ихъ, родившимся въ Сибири. Комитетъ, которому повелѣно было изыскать средства исполнить волю государю императора, положилъ: по достиженіи дѣтми законнаго возраста принять ихъ для воспитанія въ одно изъ казенныхъ заведеній, учрежденныхъ для дворянскаго сословія, если отцы будутъ на то согласны; при выпускѣ-же возвратитъ имъ утраченные ихъ отцами права, если они поведеніемъ своимъ и успѣхами въ наукахъ окажутся того достойными, но вѣстѣ съ тѣмъ лишитъ ихъ фамильнаго имени ихъ отцовъ, приказавъ именовать по отчеству. На это извѣщеніе Т. отвѣчалъ Рушеру: «смѣю уповать, что государь императоръ по милосердію своему не допуститъ наложить на чела матерей незаслуженное ими илито и лишениемъ дѣтей фамильнаго имени отцовъ причислитъ ихъ къ незаконнорожденнымъ. Касательно-же согласія моего на помѣщеніе дѣтей моихъ въ казенное заведеніе, я въ положеніи моемъ не дерзаю взять на себя рѣшеніе судьбы ихъ; но не долженъ скрыть, что разлука на вѣкъ дочерей съ ихъ матерью будетъ для нея смертельнымъ ударомъ». Дочери Т. остались при родителяхъ и впоследствии воспитывались въ иркутскомъ институтѣ. Жена Т. умерла въ Иркутскѣ въ 1854 г. Н. А. Бѣлоголовый въ своихъ воспоминаніяхъ говорить о ней: «это была олицетворенная доброты, окруженная обожаніемъ не только товарищей по смыслѣ, но и всего оеѣскаго населенія, находившаго всегда у ней помощь словомъ и дѣломъ». Помилованный имп. Александромъ II, Т. первоначально не пользовался правомъ жить постоянно въ Москвѣ. Пріѣзжая туда по временамъ, съ разрѣшенія полиціи, онъ отказывался дѣлать новыя знакомства и ограничивался небольшимъ кругомъ своихъ родственниковъ и старыхъ знакомыхъ, говоря, что не желаетъ «быть предметомъ чьего-бы то ни было любопытства». По отзыву одного современника, онъ былъ въ это время «добродушенъ и кротокъ, молчаливъ и глубоко смирененъ». Т. умеръ въ Москвѣ въ 1860 г. О Т. и его женѣ см. его «Записки» (Л. 1863 и поздн. лейпц. изд.), «Сказанія о родѣ князей Трубецкихъ» (изд. кн. Р. Э. Трубецкой, М., 1891); Les princes Troubetzkoï, «Histoire de la maison ducale et princière des Troubetzkoï» (П., 1887; здѣсь переведена часть записки Т.), «Воспоминанія кн. Е. П. Оболенскаго» (Лип., 1861), «Записки С. Г. Волконскаго» (декабриста), изд. кн. М. С. Волконскаго (СПб., 1901). О найденной въ бумагахъ Т. конституціи, сходной съ конституціею Н. Муравьева, см. Богдановичъ, «Исто-

рія царствованія Александра I» (т. VI, Прилож. стр. 56—57). В. Семейскій.

**Трубки снарядныя**—см. Завалы.

**Трубковертъ** (Rhynchites) — родъ жуковъ изъ сем. долгоносиковъ или слониковъ, Curculionidae (см.); названіемъ своимъ Т. обязаны тому, что самки многихъ видовъ свиваютъ трубки изъ листьевъ деревьевъ, на которыхъ онѣ живутъ. Т. относится къ подсемейству прямоусыхъ (Orthoceri), у котораго усики прямые, не колѣчатые. Родъ Т. имѣетъ 11-члениковые усики съ 3-члениковой булавою; грудной щитъ шире переди сѣужень; брюшко широкое; голени ногъ не зазубрены; заднія бедра часто бываютъ утолщены. Многие виды Т. отличаются красивыми, металлически-блестящими цвѣтами. Самки откладываютъ яйца



Rhynchites betuleti. По Ташенбергу.

въ свернутыя трубкими листья или въ плоды и молодые побѣги растений. Трубки, свиваемыя самками, дѣлаются или изъ части, или изъ цѣлаго листа или изъ нѣсколькихъ листьевъ и имѣютъ сверху и снизу отверстія. Сюда относятся болѣе 80 видовъ, изъ которыхъ около 30 водятся въ Европѣ. Нѣкоторые виды являются вредными для садоводства и плододовства. Изъ отдѣльныхъ представителей Rh. poruli описанъ въ статьѣ Тополевый слоникъ. Rh. betuleti, березо-

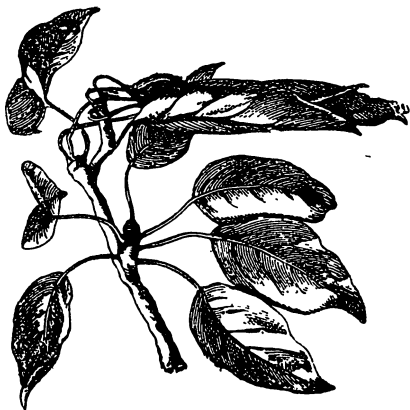

Трубки, свиваемыя жукомъ Rhynchites betuleti. По Ташенбергу.

вый слоникъ, металлическо-зеленого или синяго цвѣта, безъ волосъ, длиной 5—6 мм., водится въ большей части Европы на различныхъ деревьяхъ (береза, тополь, ива, орѣшникъ, виноградъ, груша и др.). Жуки появляются въ маѣ—юнѣ (нѣкоторые наблюдатели описываютъ второе, осеннее поколѣніе). Самки свертываютъ одинъ или нѣсколько листьевъ въ трубку (см. прил. рис.) и откладываютъ туда яйца. Кромѣ того, жуки вредятъ подрѣзываніемъ молодыхъ побѣговъ. Личинки питаются свернутыми листьями и окукливаются

въ землѣ. Вредъ отъ этого Т. бываетъ иногда довольно значительнъ и изъ мѣръ для его уничтоженія рекомендуются обрываніе его трубокъ и перекапываніе земли подъ деревьями осенью. Rb. bassus, казарка, золотисто-малиноваго цвѣта, съ рѣдкими волосками, съ синими ногами, усиками и хоботкомъ, длиной  $5\frac{1}{2}$  мм. (не считая хоботка), встрѣчается очень часто въ средней и южной Европѣ. Самки откладываютъ 1 или нѣсколько яицъ въ молодяя яблоки и личинки питаются ими, отчего яблоки онадаютъ. Окуклиніе происходитъ въ землѣ. Для уничтоженія казарки (сильно вредящей фруктовымъ садамъ въ южной Россіи) необходимо уничтожать опавшія яблоки. По нѣкоторымъ даннымъ, казарка вредитъ также и грушамъ. Другіе близкіе виды ведутъ подобный же образъ жизни и вредятъ различнымъ фруктовымъ деревьямъ. Ср. Schmiedt-Göbel, «Der Rebenstecher, sein Leben etc.» (Вѣна, 1882); Wasmann, «Der Trichterwickler, eine Studie über den Thierinstinkt» (Мюнстеръ, 1884); Шевыревъ, «О нѣкоторыхъ вредныхъ въ садоводствѣ насѣкомыхъ Харьковской губ., въ Сельскомъ Хозяйствѣ и Лѣсоводствѣ», 1888). М. Р.-К.

**Трубножилъ** (Chaetopterus) — родъ кольчатыхъ червей, Annelida (см.), принадлежащій къ классу щетинокожныхъ (Chaetopoda) и относящійся къ подклассу многощетинковыхъ, Polychaeta (см.). Тѣло Т. состоитъ изъ многочисленныхъ члениковъ и раздѣлено по длине на нѣсколько отдѣловъ, различно устроенныхъ; на головѣ находятся 2 длинныхъ усика. Въ переднемъ отдѣлѣ тѣла параподія (боковые выступы тѣла) простые; въ среднемъ и заднемъ они раздѣляются на двѣ вѣтви и въ среднемъ отдѣлѣ снабжены большими крылообразными спинными придатками. Т. живутъ въ пергаментообразныхъ трубкахъ и обладаютъ способностью свѣтиться (см. Свѣтящіеся животныя). Встрѣчаются Т. въ различныхъ моряхъ и океанахъ. Одинъ изъ наиболѣе обыкновенныхъ видовъ, водящійся въ Средиземномъ морѣ, *Ch. variopedatus*, достигаетъ длины 20 см. М. Р.-К.

**Трубнозубы** (Ogusteroptodidae) — семейство млекопитающихъ отряда неполнозубыхъ (Edentata), выдѣляемое иногда въ особый подотрядъ (Tubulidentata s. Effodontia). Важнѣйшая особенность Т. заключается въ устройствѣ зубной системы. Общее число зубовъ съ обѣихъ сторонъ по 8 — 10 въ верхней челюсти и по 8 въ нижней, но ихъ никогда не бываетъ въ такомъ числѣ одновременно: по мѣрѣ прорѣзыванія заднихъ передніе выпадаютъ, и у вполнѣ взрослога животнаго ихъ обыкновенно по 5 съ каждой стороны сверху и снизу. Изъ нихъ передніе два простые и нѣсколько силющенные, слѣдующіе два — съ продольной (вертикальной) бороздой на наружной и внутренней сторонѣ, задній простой — цилиндрической. За исключеніемъ трехъ заднихъ зубовъ остальные всегда имѣютъ молочныхъ предшественниковъ. Это позволяетъ различать у Т., въ противоположность большинству остальныхъ неполнозубыхъ (именно, за единственнымъ исключеніемъ *Tausia* изъ сем. *Dasyrodidae*), два рода зубовъ

и считать 3 задніе коренными. Молочныхъ зубовъ съ каждой стороны не менѣе 7 въ верхней челюсти и 4 въ нижней. Они никогда не прорѣзываютъ десны, слѣдовательно, никогда не функционируютъ. Самый задній какъ сверху, такъ и снизу крупнѣе остальныхъ, имѣетъ зачаточную коронку и два корня. Остальные конические; передніе 4 въ верхней челюсти очень маленькіе; самый передній сидитъ въ челюстной кости, непосредственно позади ея шва съ межчелюстной. Строеніе зубовъ чрезвычайно своеобразно. Они прорѣзаны многочисленными вертикальными параллельными каналами, содержащими мякоть, и въ поперечномъ разрѣзѣ имѣютъ видъ пучко-призматическихъ трубокъ. На переднихъ конечностяхъ 4 пальца, вооруженныхъ сильными, но умѣренной величины когтями; недостаетъ перваго пальца. На заднихъ конечностяхъ ихъ 5. Позвонокъ шейныхъ 7, грудныхъ 13, поясничныхъ 8, крестцовыхъ 6, хвостовыхъ 27. Языкъ червеобразный, но въ меньшей степени, чѣмъ у *Mugilisorhaga*, толстый и мясистый при основаніи и постепенно заостряющійся къ концу. Въ желудкѣ различаютъ два отдѣла, болѣе обширный передній — кардиальный — съ толстой слизистой оболочкой и менѣйшей задней — пилорической съ мускулистой стѣнкой и тонкой слизистой оболочкой. Слѣзная кишка сильно развита. Сѣмянники въ паху и периодически спускаются въ мошонку. Матка двурогая. Плацинта широкая зонарная. Питаются животныя пищей, главнымъ образомъ муравьями и термитами. Ведутъ ночной образъ жизни и отличаются способностью необычайно быстро зарываться въ землю. Водятся исключительно въ Африкѣ. Единственный родъ *Ogusteorpus* съ двумя видами: *O. agra* въ южной Африкѣ и *O. aethiopicus* въ сѣв.-вост. до Египта. Длина тѣла около 2 метр., изъ которыхъ 85 см. приходится на хвостъ. Вѣсъ 50—60 кило. Это неуклюжія животныя съ короткими и сравнительно тонкими ногами, выгнутой головой съ узкими длиннымъ рыломъ и большими стоячими ушами. Толстая кожа покрыта довольно рѣдкой и жесткой щетинистой шерстью желтовато-бураго цвѣта, съ краснымъ отливомъ. Д. Педашенко.

**Трубноносыя** (Tubinores) — характерныя, напоминающія чаекъ, плавающихъ птицъ, легко узнаваемыя по трубкообразно оттянутымъ краямъ ноздрей. Одинъ орнитолога выдѣляютъ Т. въ самостоятельный отрядъ, другіе соединяютъ ихъ вмѣстѣ съ чайками въ одинъ отрядъ длинокрылыхъ (см.). Сильная крючкообразная вершина надклювья отдѣлена отъ остальной части прямого клюва глубокой бороздкой. Цѣвка спереди обыкновенно мелкобѣгчатая. Передніе пальцы соединены полною перепонкою; задній палецъ или отсутствуетъ, или имѣетъ видъ незначительнаго бугорка, несущаго коготь. Крылья обыкновенно очень длинны. Спяные позвонки гетероцелные. Всѣ Т. только въ періодъ гнѣздованія держатся у береговъ; въ другое время ихъ можно встрѣтить лишь вдали отъ берега въ открытомъ морѣ. Питаются Т. преимущественно пелагическими животными. Въ свои

гнѣзда кладутъ только одно яйцо. Около 100 видовъ, относящихся къ Т., дѣлятся на два семейства, на альбатросовъ (*Diomedidae*) и буревѣстниковъ (*Procellariidae*). У буревѣстниковъ трубочки ноздрей лежатъ рядомъ въ основаніи клюва и отверстія ихъ обращены впередъ, у альбатросовъ онѣ лежатъ по сторонамъ широкаго надклювья и раздѣлены значительнымъ промежуткомъ. У первыхъ рудиментъ задняго пальца существуетъ, у послѣднихъ задній палецъ совершенно отсутствуетъ. Маховыхъ перьевъ у альбатросовъ отъ 39 до 50 (наибольшее число, известное вообще у птиц), у буревѣстниковъ ихъ отъ 20 до 39. Представителемъ альбатросовъ, къ которымъ принадлежатъ исключительно крупныя птицы, можетъ служить родъ альбатроса (*Diomedea*, см.), представителемъ сем. буревѣстниковъ, заключающаго въ себѣ какъ крупныхъ, такъ и мелкихъ птицъ, могутъ служить роды буревѣстниковъ (*Procellaria* s. *Fulmarus*, см.), качурокъ (*Thalassidroma*, см.) и пуффиновъ или буревыхъ нырковъ (*Puffinus*; см. Пуффины).

Ю. В.

**Трубокоротыя** (*Solenostoma*) — семейство подотряда пучкожаберныхъ (см.), замѣчательное тѣмъ, что у нихъ вынашиваютъ молодъ самки, а не самцы. какъ у прочихъ пучкожаберныхъ. Р. *Solenostoma* съ 3 видами въ Индійскомъ океанѣ. Название дано за вытнугую въ видѣ трубки морду.

**Трубокосердия** (*Lepiscordia*) — синонимъ безчерепныхъ (*Ascapia* или иначе *Serphalochordata*) — класса (или по другимъ подтипа) типа хордовыхъ. Характеристика дана въ ст. Безчерепныя. Въ настоящее время эту группу подраздѣляютъ на нѣсколько родовъ: *Branchiostoma* sive *Amphioxus*, *Paraphioxus*, *Epigonichthys*, *Assymetron*, *Heteropleuron*, *Amphioxides*. Роды эти, установленные Коста, Геккелемъ, Андрюсомъ (*Andrews*) и Киркальди, отличаются различной степенью развитія плавниковъ, присутствіемъ или отсутствіемъ (*Amphioxides*) губныхъ придатковъ (*siggi*), симметричнымъ (у *Amphioxus* и *Amphioxides*) или несимметричнымъ (только съ правой стороны у прочихъ) развитіемъ половыхъ органовъ и другими признаками. Самый родъ *Amphioxus* подѣленъ на нѣсколько видовъ: *lancoleatum*, *caribaenum*, *Belheri*, *elongatum*, *californiense*. Впрочемъ, систематика этой группы, за недостаточностью матеріала, нуждается еще въ дальнѣйшей разработкѣ.

В. М. Ш.

**Трубноцвѣтныя** (*Tubiflorae*) — порядокъ двудольныхъ, спайнолепестныхъ растений, обнимающій сем. *Polemoniaceae*, *Nudorhylaceae*, *Convolvulaceae* и др. Цвѣтокъ у этихъ растений правильный, обополюй, формулы:  $K_5, C_5, A_5, G_2 (3-5)$ ; тычинки чередуются съ долами вѣнчика, завязь верхняя, многонгнѣздная, болѣею частью многосѣмянная. Листья безъ прилистниковъ.

**Трубникова** (Марія Васильевна, 1835—97) — писательница, замѣчательная поборница женскаго образованія, дочь декабриста Василя Петровича Ивашева. Выйдя замужъ за издателя-редактора «Виржевыхъ Вѣдомостей» К. В. Трубникова, переселилась въ Петер-

бургъ и, близко сойдяся съ Н. В. Стасовой (см.), основала въ 1860 г. Общество дешевыхъ квартиръ, а въ 1862 г. — Общество переводчицъ, въ составъ котораго находились выдающіяся представительницы женскаго движенія. Общество это поставило своей задачей дать русскимъ женщинамъ возможность существованія исключительно умственнымъ трудомъ, а также создать въ Россіи систему высшаго женскаго образованія. Т. и Стасова привлекли къ этому дѣлу людей науки и крупныхъ дѣателей литературы. До самой кончины Т. не прерывала сношеній съ выдающимися дѣятельницами по женскому движению во Франціи, Англии, Швейцаріи и Сѣв. Америкѣ, сообщая имъ о положеніи женскаго дѣла въ Россіи, и съ той же цѣлю участвовала въ нѣкоторыхъ иностранныхъ изданіяхъ, между прочимъ, въ лондонскомъ «*Now a day*». Дж.-Ст. Милль прислалъ ей, въ 1868 г., свое известное письмо къ русскимъ женщинамъ. Т. сотрудничала въ «Журналѣ для Акціонеровъ» (1858), «Виржев. Вѣдомостяхъ» (1863—1869), завѣдуя литературнымъ отдѣломъ, переводами и библиографіей, «С.-Петербур. Вѣдомостяхъ» (1869), гдѣ, между прочимъ, популяризовала по женскому вопросу съ Н. С. Лѣсковымъ, «Вѣстникъ Европы» (1871—84; рядъ переводовъ), «Новомъ Времени» (1876; обзоры иностранной журналистики и переводы беллетристическихъ произведеній) и, наконецъ, въ изданіи Е. Львовой, «Переводы Отдѣльныхъ Иностранныхъ Романовъ». Подъ ея редакціей и ею самой переведены рядъ сочиненій по естествовѣднью, исторіи, публицистикѣ и дѣтской литературѣ. II. В.

**Трубнишовъ** (Константинъ Васильевичъ) — публицистъ, род. въ 1829 г. въ дворянской семьѣ, получилъ образованіе въ московскомъ дворянскомъ институтѣ и московскомъ унив. Въ 1852—59 гг. служилъ въ хозяйств. департ. мин. внутр. дѣлъ. Съ конца 1850-хъ гг. выступилъ инициаторомъ цѣлаго ряда торгово-промышленныхъ предпріятій, председателемъ банкирскаго дома и перваго русскаго телеграфнаго агентства, директоромъ двухъ пароходныхъ обществъ на Волгѣ и Невѣ («Русалка», вошедшая въ составъ общества «Меркурій», и «Дельфинъ»), директоромъ правленія общества «Сельскій Хозяинъ». Т. состоялъ издателемъ и редакторомъ цѣлага ряда періодическихъ изданій въ Петербургѣ: «Журналъ для акціонеровъ» (1857—1859), «Виржевыя Вѣдомости» (1860—1875), «Вечерняя Газета» (1865—1875), «Телеграммы русскаго телеграфнаго Агентства» (1867—1871), «Залиски для Чтенія» (1866—1868), «Новое Время» (1875—1876), «Финансовое Обзорѣніе и Вѣстникъ желѣзныхъ дорогъ и пароходства» (1876—1878), «Телеграфъ» (1878—1880), «Русскій Экономистъ» (1884—1886), «Экономическія Вѣдомости» (1896), «Міровые Отголоски» (1897—1898). Въ 1901 г. Т. получилъ разрѣшеніе на изданіе ежедневной газеты «Русскій Голосъ». Отдѣльно изданы имъ брошюры: «Миръ и война» (1882), «Нѣмецъ и иезуитъ» (1882), «Мечты и цѣль въ финансахъ» (1883), «Русскіе иезуиты и истина» (1895), «Вопросы печати» (1896), «Регули-

рваніе денежнаго обращенія» (1896), «Канунъ XX в.» (1898), «Наша финансовая политика» (1899), «Печать какъ власть настоящаго надъ будущимъ» (1899), «Денежное обращеніе» (1900), «Богатства Россіи» (1901). Переводы Т.: «Национальная система политической экономіи», Фридриха Листа (1891), «Кредитъ и его оборотныя средства», гр. Августа Цѣшковскаго (1893). Въ теченіе 1899—1901 гг. Т. былъ нѣсколько разъ командированъ въ главные промышленные центры.

**Трубочка** — въ морфологіи растений трубоччатая часть спавшихся чашелистиковъ (см. Чашечка), лепестковъ (см. Вѣячикъ), тычинокъ (см.) и пр.

**Трубочатники** или *трубочатниковыя* — см. Сифонофоры.

**Трубочатозубыя** (*Viperina s. Solenoglypha*) — одинъ изъ подотрядовъ змѣй (см.). Отличаются трубочатыми ядовитыми зубами, сидящими въ очень малой, вертикальной верхней челюсти по одному съ каждой стороны и имѣющими сзади себя только также же трубочатые слѣпые зубы. Компактные, короткіе, крючкообразные зубы сидятъ въ нижней челюсти и на небѣ. Голова обыкновенно ясно отдѣлена отъ туловища; сзади — расширена. Хвостъ — короткій. Къ Т. относятся два семейства ядовитыхъ змѣй: гадюки (*Viperidae*; см.) и ямкоголовые змѣи (*Crotalidae*; см. Ямкоголовыя). Ю. В.

**Трубочатый цвѣтокъ** — см. Цвѣтокъ.

**Трубчевскъ** — у. гор. Орловской губ., при р. Деснѣ. Жит. 7000. Церкви правосл. 8; изъ нихъ замѣчательнъ по своей древности соборъ (XV в.). Учебн. заведеній 3, въ томъ числѣ жен. прогимназія. Фабр. и заводовъ (1898) 84, съ 712 рабочими и производствомъ на 238 тыс. руб.: пенькотрепальни, канатныя и маслобойни (конопляное масло). Торговля пенькой, коноплянымъ масломъ (развита съ XVIII стол.) и лѣсная. Съ пристани на Деснѣ отправлено въ 1899 г. 2629 т. пд. грузовъ, почти исключительно лѣсныхъ матеріаловъ (2531 тыс. пд., на 298 плотахъ). Общ. взаимн. кредита. Бюджетъ гор. Т. въ 1898 г.: доходы — 24951 р., расходы — 22978 р. **Исторія.** Т. впервые упоминается въ исторіи подъ именами Трубець и Трубчевскъ, какъ особый удѣлъ Новгородъ-Сверскаго княжества, въ XII и первой половинѣ XIII стол.; затѣмъ о немъ ничего неизвѣстно до 1379 г., когда онъ упоминается въ числѣ владѣній Литвы. Договорами 1503 и 1538 гг. Т. присоединенъ къ Московскому государству, хотя князя его (Трубецкіе) сохранили нѣкоторую самостоятельность, уничтоженную лишь въ 1562 г. Во времена самозванцевъ Т. принялъ ихъ сторону. Въ 1618 г., по Деулинскому договору, отошелъ къ Польшѣ, въ 1644 г. — снова къ Москвѣ. Во время войнъ изъ-за Малороссіи Т. былъ сильно укрѣпленъ и служилъ операционнымъ базисомъ для московскихъ войскъ. Въ 1663 и 1667 гг. Т. выдержалъ осады поляковъ и крымцевъ. Въ 1708 г. Т. присланъ къ Киевской губ., въ 1732 г. — къ Бѣлгородской, а съ 1778 г. — къ Орловской.

**Трубчевскій уѣздъ** — лежитъ въ зап., вечерноземной части Орловской губ. и вмѣстѣ съ

сосѣднимъ Брянскомъ принадлежить къ лѣсистымъ мѣстностямъ. Лѣсовъ и болотъ особенно много въ вост. половинѣ у., по лѣвую сторону р. Десны. Т. у. занимаетъ 4515,4 кв. вер. Почвы уѣзда преимущественно суглинныя и суглинистыя, мѣстами сыпучія песчаныя; черноземъ встрѣчается небольшими островами. Р. Десна (суходоходна) прорѣзаетъ у. съ С на Ю на протяженіи 150 в.; изъ ея притоковъ болѣе значительные Навля и Сѣвъ (оба несудоходны). Озеръ значительныхъ нѣтъ. Жителей (1897), не считая города, 129465 (62129 мжч. и 67336 жнщ.); великороссы и православные. На 1 кв. в. (вмѣстѣ съ городскимъ населеніемъ) приходится 29,3 жит.; это самый рѣдко-населенный у. въ Орловской губ. Главнѣйшія занятія населенія — земледѣліе и лѣсные промыслы. Изъ 469304 дес. всей площади у. въ 1887 г. принадлежало: крестьянамъ въ надѣлъ — 159836 дес., части владѣльцамъ — 158187, казвѣ — 83695, удѣлу — 60467, различнымъ учрежденіямъ — 7069 дес. Изъ частныхъ владѣльцевъ болѣе всего земли было у дворянъ — 121034 дес. или 76% (въ 1893 г. у нихъ было 107787 дес.). Пашни — 157457 дес., сѣнокосовъ и пасбищъ — 54749, лѣсу — 226452, друг. угодій — 12596, неудобныхъ земель — 18050 дес. Двѣ трети всей пашни находится во владѣніи крестьянъ; лѣса принадлежатъ главнымъ образомъ казвѣ, удѣлу и части владѣльцамъ. Система хлѣбопашества и пріемы самые примитивные. Изъ озимыхъ хлѣбовъ сѣютъ исключительно рожь, изъ яровыхъ — овесъ и гречуху. Важное значеніе для населенія имѣетъ культура конопли. Пенька трубчевская считается лучшей въ Россіи; въ трепаномъ видѣ она сбывается въ гор. Трубчевскъ, а оттуда въ Ригу и Одессу; сѣмя идетъ на мѣстныя маслобойни; конопляное масло болѣею частью идетъ за предѣлы уѣзда. **Скотоводство** служитъ подспорьемъ земледѣлію; въ 1900 г. было лошадей — 33832, крупн. рогат. скота — 21993 гол., овецъ — 55624, свиней — 21165. 96% всего количества скота принадлежить крестьянамъ. **Пчеловодство** какъ пасѣчникъ, такъ и бортевое, благодаря обилію лѣсовъ, значительно. **Лѣсные промыслы** — рубка лѣса, судостроеніе, выдѣлка сапей, тельгъ, колесъ, деревянной посуды, сѣлка дегтя и смолы. **Фабрикъ и заводовъ** (1898) 394, съ 621 рабочимъ и производствомъ на 102 т. руб.; изъ нихъ болѣе значительны 1 винокуренный, 1 маслобойный, 1 пенькотрепальный и 2 лѣсопилиныхъ завода; остальные носятъ характеръ мелкаго производства. **Школы** въ 1898—99 г. было: 34 земскихъ (2180 мал. и 387 дѣв.), 11 перк.-прих. (257 мал. и 18 дѣв.) и 31 школа грамоты. **Бюджетъ** уѣзднаго земства въ 1900 г.: доходы — 89514 руб., въ томъ числѣ съ земель — 57430 р.; расходы — 104712 руб., въ томъ числѣ на земское управленіе — 9578 руб., на врачебную часть — 30739 руб., на школьное дѣло — 22625 руб. Т. у. былъ исследованъ земствомъ въ 1886 г. Ср. «Сборн. стат. свѣд. по Орловской губ.», т. IV, вып. I «Трубчевскій уѣздъ» (изд. орловск. губ. зем., Орелъ, 1887). Д. Р.

**Трубы заводскія, дымовыя.** — Если въ былое время одною изъ первыхъ

величин, определяющих размеры достатка и государственных или общественных сборов служил «дымъ» (см. XI, 302), то в наше время, а именно во XIX в. число заводских дымовых Т. может служить наглядным указателем развития фабрично-заводской промышленности, которую прежде всего определяется богатство местных жителей и всего края, такъ какъ фабрики и заводы, потребляя много топлива, нынѣ неизбежно должны снабжаться высокими дымоотводами, а въ то же время, для выгоды своего существования, должны давать большіе заработки жителямъ и производить массу товаровъ, дающихъ начало какъ для развитія всѣхъ видовъ торговли, такъ и для сбора большей части государственныхъ доходовъ, лежащихся нынѣ преимущественно или на фабрично-заводскіе продукты, обложенные акцизами (напр. спиртъ и т. п. напитки, сахаръ, табакъ, спички, нефтяные товары), или на заграничный ввозъ (таможенные сборы даже въ Англіи, странѣ фритредерской, составляють, напр. на 1899 г. 21 милл. фн. стерл. на 108 милл. всѣхъ государственныхъ доходовъ, т. е. около 20%), или на торгово-промышленные обороты (въ видѣ прямыхъ налоговъ, гербовыхъ и нотариальныхъ сборовъ и т. п.) связанные съ развитіемъ фабрично-заводскихъ дѣлъ. А одну изъ видныхъ, бросающихся въ глаза, отличительныхъ особенностей почти всякихъ современныхъ фабрикъ и заводовъ составляютъ высокія заводскія дымовыя Т., назначаемыя какъ для того, чтобы заставлятъ воздухъ въ должномъ количествѣ и правильно входить въ точки, особенно подъ паровики и въ другіе заводскіе приборы (напр., въ камеры для производства сѣрной кислоты, въ помѣщенія, гдѣ производятъ высушивание, и т. п.), такъ и для того, чтобы отводить въ верхніе слои воздуха продукты горѣнія и др. пары и газы, образующіеся на фабрикахъ и заводахъ, наконецъ и для того, чтобы заставлятъ эти пары и газы проникать черезъ пространства (напр., черезъ «ковшовыя башни», поглонительные баллоны и т. п.), служащія для ихъ поглощенія водою или иными поглощающими средствами. Такимъ образомъ, дымовыя заводскія Т., служа дѣльмъ промышленнаго развитія и до нѣкоторой степени его видимымъ указателемъ, будучи вовсе неизвѣстными древности и всему первобытному строю жизни (даже сельскохозяйственному ремесленному) и мало распространеннымъ даже еще въ XVIII в., составляютъ широко распространенное явленіе новѣйшаго періода культуры и оттого заслуживаютъ вниманія, которое усиливается какъ тѣмъ, что всякая заводская дымовая Т., представляя сооруженіе высотой отъ 10 до 30 м. (5—15 саж.), выражаетъ крупную затрату капитала, иногда достигающую (особенно при необходимости прочнаго укрѣпленія почвы и при значительной высотѣ сооружения) нѣсколькихъ десятковъ тысячъ рублей, такъ и тѣмъ, что законодательства всѣхъ образованныхъ странъ предписываютъ для нихъ определенныя указанія ради архитектурной безопасности высокаго сооружения и ради санитарныхъ условий сосѣднихъ жи-

телей. Поэтому немудрено, что литература предмета весьма обширна и что она, по отношению своей новизнѣ, подвергается донынѣ разностороннему обсужденію, начиная съ попытки устраненія всего дорогаго устройства заводскихъ дымовыхъ Т. Изъ двухъ дѣлъ, для которыхъ назначены дымовыя заводскія Т., одна —технически-экономическая (управленіе тягой печей и экономія топлива), а другая — санитарно-общественная. Сущность дѣла состоитъ здѣсь въ соединеніи двухъ указанныхъ дѣлей. Управлять тягою печей можно было-бы, помимо заводскихъ дымовыхъ Т., при помощи дуванія воздуха вентиляторами или нагнетательными насосами (какъ въ доменномъ производствѣ, см.), и при большомъ скопленіи топокъ экономические расчеты указываютъ выгодность, даже тогда, когда въ дымѣ теряется отъ 10 до 15% тепла, развиваемаго топливомъ (см. Топки, т. XXXIII), хотя представляются трудности въ использовании тепла дыма до крайнихъ предѣловъ его охлажденія. Но дымъ топокъ, даже сжигающихъ дрова, а тѣмъ паче каменнаго угля, не только самъ по себѣ, но содержа (или мало содержа) кислорода и заключающаго много углекислаго газа, непригоденъ для непосредственнаго распространенія среди населенныхъ мѣстъ, но и содержитъ въ себѣ всегда въ большей или меньшей долѣ (при современномъ положеніи вещей) столь ядовитыя составныя части, какъ окисъ углерода и ацетиленъ, которые даже въ очень малыхъ и случайныхъ пропорціяхъ вредны и даже прямо ядовиты. Сверхъ того, вмѣстѣ съ дымомъ выходитъ много водяныхъ паровъ, а иногда и искры, какъ извѣстно всѣмъ по примѣру паровозовъ. Эти причины заставляють, помимо техническихъ требованій, касающихся тяги воздуха въ печахъ, требовать отъ заводскихъ Т. такой высоты, чтобы онѣ превосходили высоту жилыхъ помѣщеній или сосѣднихъ домовъ, а потому 10—30 м. высоты составляетъ неизбѣжный размѣръ заводскихъ дымовыхъ трубъ. Выйдя еще нагрѣтымъ изъ верхняго отверстія Т., дымъ еще выше поднимается въ воздухъ и если подъ влияніемъ вѣтра или нисходящихъ токовъ воздуха (напр., около горъ и др. возвышеній) движется горизонтально или даже падаетъ, то, проходя высокой слой воздуха, съ нимъ настолько перемѣшивается, что становится уже допустимому подмѣсю воздуха. Притомъ, нѣкоторыя составныя части дыма въ воздухѣ, отчасти подъ влияніемъ его окислителей (озонъ, перекись водорода), окисляются, если не вполнѣ, то хотя отчасти; напримѣръ, несомнѣнно, что сѣрный газъ дыма въ воздухѣ переходитъ въ сѣрную кислоту и если это совершается съ вреднѣйшими органическими (углеродистыми) составными (недогорѣвшими) частями дыма, то онѣ обезвреживаются. Такимъ образомъ, высота заводскихъ Т. опредѣляется не одними условіями тяги, но и гигиенически-общественными, а потому многочисленныя проекты общей замѣны заводскихъ дымовыхъ Т. дуваніемъ воздуха въ очажъ тогда только могутъ обращаться на себя какое-либо серьезное вниманіе, когда они сопровождаются

условіями для обезпеченія отъ вреднаго вліянія дыма. Въ этомъ отношеніи вниманію заслуживаетъ лишь патентъ (1893) Р. Грегера (изъ Наградовнцы), предложившаго собирать дымъ, получаемый изъ печей, питаемыхъ воздухомъ, вдвухъ вентилаторомъ, въ резервуары, подобные газовымъ газгольдерамъ (т. VII, 822) и забираемые водою, а затѣмъ, по выдѣленіи изъ дыма воды (отъ охлажденія дыма) и многихъ подмѣсей, проводить (опять какъ газгольдеры) оставшійся дымъ по подземнымъ трубамъ въ такое мѣсто, гдѣ его можно безопасно выпускать, освободивъ, если надобно, предварительно соотвѣтственными способами отъ вредныхъ (ядовитыхъ) подмѣсей. Должно полагать, что современемъ, при вздорожаніи топлива (когда надо будетъ особо сильно заботиться о пользованіи всѣмъ его тепломъ), въ тѣхъ мѣстахъ, гдѣ скопилось много фабрично-заводскихъ топковъ (около городовъ или въ нихъ самихъ), будетъ примѣняться подобный этому способъ избѣгнуть неудобствъ большихъ заводскихъ трубъ, но, сколько мнѣ извѣстно, доннынъ нигдѣ указанный приемъ (и ему подобные) не былъ примѣненъ въ большомъ видѣ, такъ какъ онъ потребуетъ еще болѣе увеличить капиталъ для обзаводства, затратить много мѣста на поверхности земли и вести сложный надзоръ за дѣйствіемъ различныхъ частей указаннаго приспособленія. Итакъ, уже ради гигиеническихъ дѣлей нынѣ выгодно и необходимо возведеніе высокихъ заводскихъ трубъ. Главный же для того поводъ даетъ необходимость полученія тяги печей, такъ какъ горѣніе топлива требуетъ введенія въ очагъ огромнаго количества воздуха (см. расчетъ воздуха въ ст. Топки). Въ прилагаемой таблицѣ (соотвѣтствующей той, которая дана въ ст. Топки) указано: 1) вѣсовое (въ кгр.) количество воздуха, теоретически потребное для полнаго сжиганія 1 кгр. топлива, считая, что въ

1 кгр. воздуха содержится 230 гр. кислорода, 2) практически вводимое (конечно, приближенно) количество воздуха по вѣсу (количество по объему найдется, считая, что 1 куб. метръ воздуха вѣситъ 1,2 кгр.; см. Топки) и принимая, что при обычныхъ видахъ топки

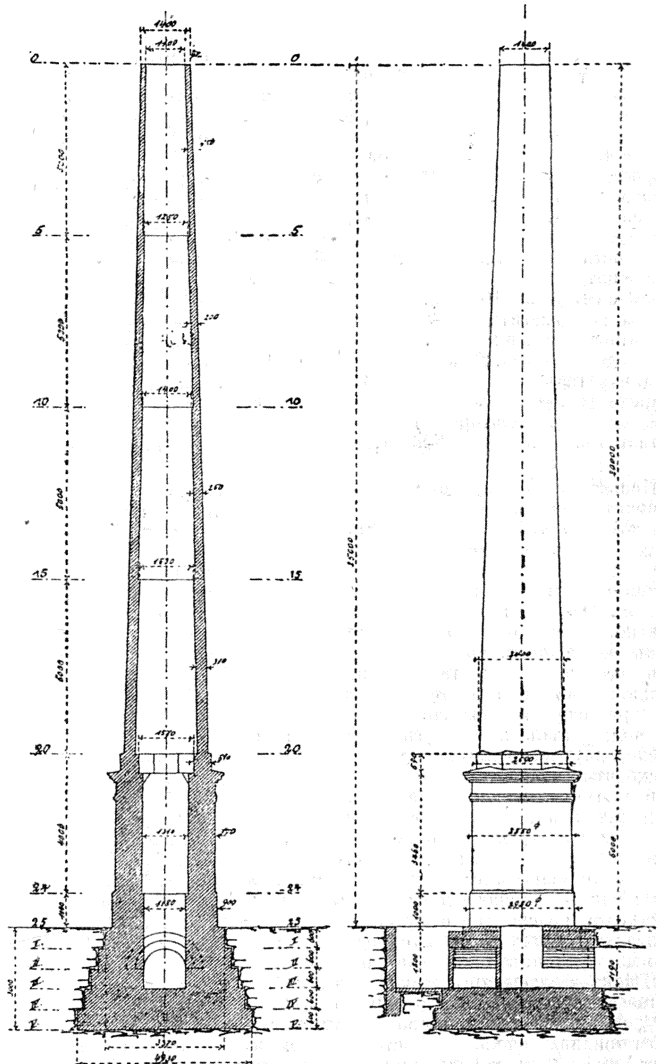

Круглая заводская труба.

для полноты горѣнія необходимо вводить полнотное (по крайней мѣрѣ, напр., при топкѣ паровыхъ котловъ, обыкновенно же болѣе) количество воздуха, хотя при нефтяномъ и газовомъ топливѣ (а также пилевидномъ) количество воздуха можетъ быть на 10%, превосходить теоретическую въ немъ потребность и 3) число килограммовыхъ единицъ тепла, развиваемыхъ топливомъ (при полномъ



горючих), за вычетом 7—8% на потерю чрез лучеиспускание и 13—12% на потерю въ дымѣ (темп. дыма около 250°), а всего за вычетомъ 20% развиваемого тепла (считая воду топлива въ паряхъ):

Сгораетъ 1 килограммъ топлива.	Число кгр. воздуха, теоретически необходимое для полного сжигания.	Практическое количество килограм. греемого воздуха.	Практически возможъ перенести въ печи единицы тепла.
Дрова (20% влаги) . . . . .	5,0	7,5	2720
Торфя (съ 10% вл. брикеты) . . . . .	6,6	9,9	3540
Бурый уголь (8% влаги) . . . . .	7,1	10,6	4010
Сухой кам. уголь . . . . .	9,7	14,5	5360
Газовый > . . . . .	10,7	16,0	6000
Коксовый > . . . . .	11,1	16,6	6200
Антрацитъ . . . . .	11,8	17,7	6000
Древесный уголь (10% вл.) . . . . .	9,9	14,8	5480
Коксъ (2% влаги) . . . . .	10,2	15,3	5700
Нефтяные остатки . . . . .	14,1	15,5	7900
Природный горюч. газъ . . . . .	15,0	16,5	9090
Водяной газъ . . . . .	4,3	4,7	3050
Паровоздушный газъ . . . . .	1,1	1,2	820
Воздушный (генераторный) газъ . . . . .	1,0	1,1	750

Нельзя при взглядѣ на указанные числа не замѣтить, что полезное количество тепла, развиваемое топливомъ (последній столбецъ), почти точно возрастаетъ вмѣстѣ съ количествомъ воздуха, необходимаго для сжигания топлива, а именно на каждый килограммъ воздуха, пошедшаго для горючих (числа первого столбца), развивается при твердомъ и жидкомъ топливѣ около 550 единицъ тепла, а при газообразныхъ видахъ топлива — отъ 600 до 700 единицъ тепла \*). Уже это одно, а также то, что въ обычныхъ условияхъ вѣсъ воздуха (и даже одного его кислорода), поступающаго для горючих, превосходить вѣсъ топлива, показываетъ не только громадное значеніе тяги воздуха въ топкахъ, но и то, что теплота, развивающаяся при горючих, не менѣе опредѣляется воздухомъ, чѣмъ топливомъ. А потому дымовыя Т. должны быть разсматриваемы какъ источники или поставщики горючаго, и хотя воздухъ самъ по себѣ не стоитъ денегъ, но его притокъ къ очагу горючих, опредѣляемый тягою Т., достоинъ такого же полного вниманія, какъ и снабженіе горючими материалами. Тяга воздуха въ Т., расходуя отъ 10 до 20% (и болѣе, если температура дыма выше 250°) топлива, очевидно, и стоитъ не менѣе, чѣмъ испонники и подвозчики топлива изъ склада къ очагу, а потому устройство заводскихъ дымовыхъ Т. должно быть обставлено съ полною рациональностью. Пусть дана какая-либо часть фабрично-заводскаго дѣла, требующая сжиганія въ часть такого коли-

чества твердаго топлива \*), чтобы оно передавало въ печи 1 милл. ед. тепла въ часъ. Отсюда (по таблицѣ) найдемъ, сколько надо для этого сжечь топлива даннаго сорта, а также найдемъ, что для горючих его надо ввести воздуха въ часъ около 1820 кгр. или (при вѣсѣ 1,2 кгр. для куб. метра воздуха) около 1500 куб. метр. Эту работу должны произвести дымовыя Т. Хотя теоретическая и практическая стороны устройства дымовыхъ заводскихъ Т. изложены ранѣе (см. т. XI, 299), но по большой практической важности предмета (достаточно сказать, что во всемъ мирѣ сжигается нынѣ на заводахъ, фабрикахъ, желѣзныхъ дорогахъ и на пародахъ болѣе 500 милл. тоннъ топлива, цѣнностью, по крайней мѣрѣ, на 2½ миллиарда руб.), считаю не излишнимъ сдѣлать нѣсколько добавленій, разъясняющихъ нѣкоторыя стороны дѣла. Известно, что дымовыя Т. дѣйствуютъ какъ перевернутый сифонъ, отливающей жидкость на основаніи ея вѣсомости, или какъ насосъ—на основаніи разности давленій. Дѣйствительно, въ дымовыхъ Т., какъ въ сифонѣ, движеніе газовъ зависитъ отъ разностей вѣса или плотности холоднаго и нагрѣтаго воздуха, или на основаніи разности давленій, какъ въ насосѣ. Въ примѣрѣ это видно съ ясностью. Представимъ трубу съ поперечнымъ сѣченіемъ въ 1 кв. метрѣ и высотой только въ 10 метр., наполненную нагрѣтымъ дымомъ, содержащимъ паръ и газообразные продукты горючих. Допустимъ, что они имѣютъ такой составъ, что при 0° и 760 мм. давленія куб. метрѣ ихъ вѣситъ 1,4 кгр. (въ дѣйствительности—менѣе) и представимъ, что этотъ газъ нагрѣтъ до 200° Ц. Тогда вѣсъ газа, наполняющаго Т., будетъ  $= \frac{10 \cdot 1,4}{1 + \alpha 200}$  гдѣ  $\alpha = 0,00367$  (коэффициентъ расширенія газовъ). Тогда вѣсъ дыма въ Т. будетъ = 8,0 кгр., а вѣсъ наружнаго атмосфернаго воздуха при томъ же объемѣ (10 куб. метровъ) будетъ змой около 14 кгр., а лѣтомъ около 12 кгр., т. е. больше и, слѣдовательно, если Т. открыта сверху и снизу, наружный воздухъ будетъ входить снизу и вытѣснять воздухъ Т., т. е. этотъ послѣдній, какъ легчайшій, будетъ подниматься, и если входящій воздухъ, пройдя чрезъ топку, опять будетъ нагрѣтъ, то движеніе установится, какъ въ обращенномъ сифонѣ. Съ другой стороны, такъ какъ столбъ воздуха въ 1 кв. метрѣ сѣченія Т. облегченъ на 6—4 кгр. противъ свободнаго вѣшняго воздуха, то

\* Зная потребное количество тепла и известную цѣну топлива, можно опредѣлить степень выгоды и количество выдѣвъ топлива, руководясь таблицей, приведенною выше. Скажемъ, напримеръ, что въ часъ слѣдуетъ испарить при температурѣ кипѣнія 10 тоннъ (около 610 пуд. или 10000 кгр.) воды изъ какого-либо раствора и что на килограммъ испаряемой воды расходуется 670 ед. тепла. Очевидно, что надо израсходовать для этого 6,7 милл. ед. тепла, что можетъ быть достигнуто при сжиганіи въ часъ или 2468 кгр. дровъ, или 1250 кгр. сухого каменнаго угля, или 1117 кгр. антрацита и т. д. но во вѣсхъ этихъ случаяхъ придется въ часъ ввести въ топку около 18300 кгр. воздуха или, примерно (вѣсъ куб. метра 1,2 кгр.), около 15000 куб. метровъ воздуха. Если его скорость = 3 метрамъ въ секунду (скорость около 10 верстъ въ часъ), то сѣченію, пропускающему воздухъ, должно дать раздѣръ 1,4 кв. метра.

\*) Когда горитъ твердое тѣло, оно, превращаясь въ газы дыма, поглощаетъ теплоту, а потому и даетъ сравнительно менше тепла, чѣмъ горючія газы, расходуя то же количество воздуха.

давление первого на каждый кв. метр на 6—4 кгр. меньше, чѣмъ наружнаго (эта разность давленій равна давлению столба воды въ 6—4 мм. высотой) и, слѣдовательно, здѣсь будетъ, какъ въ насосѣ, уменьшеніе давленія, и оттого Т. дѣйствуетъ какъ насосъ и около ея основанія внутреннее давленіе меньше, чѣмъ наружное или атмосферное. Въ указанныхъ сооружеженіяхъ должно видѣть основныя начала, служащія для расчета тяги Т., если принять въ соображеніе не только свѣдѣнія о свойствахъ газовъ, особенно объ ихъ движеніи, но и данныя какъ о сопротивленіяхъ встрѣчающихся для тока газовъ, идущихъ въ Т., такъ и о свойствахъ применяемаго топлива. Замѣтимъ дальѣ, что сопротивленія, встрѣчаемая движущимися черезъ Т. газами, можно подѣлать, вмѣстѣ съ Шпанцемъ, Феррини и др., къ четыремъ видамъ: 1) сопротивленіе слоя топлива, лежащаго на колосникахъ въ тонкѣ и вообще начальное сопротивленіе въ входныхъ отверстіяхъ, приводящихъ воздухъ; 2) сопротивленіе всякихъ суженій или уменьшеній поперечныхъ сѣченій, по которымъ идетъ воздухъ и дымъ; 3) сопротивленіе отъ тренія дыма и газовъ о стѣнки дымовыхъ ходовъ и самой Т. и 4) сопротивленіе отъ перемены направленій или отъ изгибовъ, въ дымоходахъ неизбежныхъ, ради удобства пользования тепломъ, развиваемымъ топливомъ. Въ практическомъ отношеніи должно при этомъ обратить вниманіе на то, что всѣ исчисленные виды сопротивленій возрастаютъ пропорціонально квадрату скорости движенія дыма въ Т. и дымоходахъ, а потому необходимо стремиться въ тому, чтобы скорость эта нигдѣ—безъ пужды—не увеличивалась, т. е. нигдѣ бы не было напрасныхъ суживаній, ведущихъ къ мѣстному увеличенію скоростей. На основаніи опыта принято, чтобы въ самомъ маломъ сѣченіи дымохода представляли не меньшее, какъ отъ  $\frac{1}{4}$  (для каменно-угольнаго топлива) до  $\frac{1}{6}$  (для торфа и т. п. видовъ топлива) сравнительно со всею поверхностью колосниковъ толокъ. Вообще-же наименьшее сѣченіе дымохода должно возрастать пропорціонально количеству сжигаемаго топлива и обратно пропорціонально квадратному корню изъ высоты всей Т.; для исхода же расчета, по Дарсе, принимаютъ, что при высотѣ Т. въ 10 м., сжигаая въ часъ 3 кгр. каменнаго угля, необходимо, для правильности тяги въ дымоходахъ, имѣть не менѣе 1 кв. дециметра отверстія. Для другихъ видовъ топлива расчетъ ведется, принимая во вниманіе объемъ продукта горѣнія, который находится по объему воздуха потребнаго для горѣнія (см. Горючіе материалы). Скорость истеченія дыма изъ верхняго отверстія Т. обыкновенно рассчитывается въ 2—2½ м. въ секунду, но нерѣдко достигаетъ лишь 1—1½ м. въ секунду, хотя бываетъ и гораздо болѣе 2 м. Очевидно, что произведеніе изъ скорости движенія дыма на площадь сѣченія Т. равняется объему вытекающаго дыма, а онъ прямо зависитъ отъ объема пртекающаго воздуха, который рассчитывается по количеству топлива, сжигаемаго въ единицу времени. и по потребности

въ смѣнѣ воздуха въ разныхъ заводскихъ приборахъ (напр., сушильняхъ). Потребность эта опредѣляется размѣрами заводскаго производства. Что же касается до высоты заводскихъ дымовыхъ Т., то она явля связана со скоростью Т. и, слѣдовательно, со скоростью тока дыма, ибо послѣдняя равняется

$\sqrt{(H-h-w)2g}$ , гдѣ  $h$  есть реальная высота Т. (т. е. разность высоты колосниковъ, приводящихъ воздухъ, и верхняго отверстія Т.);  $w$  — сумма вышесчисленныхъ сопротивленій, встрѣчаемыхъ дымомъ, выраженная высотой столба воздуха, его уравновѣшивающаго;  $g$  — напряженіе тяжести и  $H$  — высота столба воздуха, имѣющаго температуру и составъ газовъ Т. и способнаго уравновѣсить столбъ вѣтнаго воздуха, имѣющаго высоту Т. Если бы не было сопротивленій, то для достиженія желаемой скорости выходяенія дыма высоту Т. слѣдовало бы увеличивать пропорціонально корню квадратному изъ разности  $H-h$ , а такъ какъ  $H$  почти равно  $h(1+0,00367 t)$ , гдѣ  $t$  есть температура газовъ Т., то возвышеніе Т.  $h$  слѣдовало бы увеличивать пропорціонально квадрату скорости тяги и въ зависимости отъ температуры дыма, т. е. увеличивать высоту Т. весьма значительно, но такъ какъ вмѣстѣ съ этимъ возрастаютъ сопротивленія и уменьшается температура дыма въ Т. (отъ охлажденія у стѣнокъ), то практически приходится ограничивать высоту Т. и достигая проникновенія въ Т. желаемого количества воздуха чрезъ увеличеніе дымовыхъ отверстій, что вмѣстѣ съ тѣмъ и облегчаетъ (удешевляетъ) возведеніе Т. Обыкновенно діаметръ (лучше всего круглаго) отверстія Т. измѣняютъ въ зависимости отъ количества топлива, сжигаемаго въ печи за опредѣленное время, высоту же Т. соображаютъ чаще всего съ тѣмъ, чтобы вершина ея была свободна и выше сѣчѣннхъ зданій, но во всякомъ случаѣ рѣдко заводскія Т. дѣлаютъ ниже 20—30 метровъ, такъ какъ при меньшей высотѣ пришлось бы во многихъ случаяхъ сильно увеличивать сѣченія и имѣть малую скорость горѣнія, недостаточную для многихъ цѣлей. Обыкновенно при поверхности колосниковъ менѣе 15 кв. метровъ высоту Т. дѣлаютъ не менѣе какъ въ 20 и не болѣе какъ въ 35 разъ превосходящую діаметръ верхняго отверстія Т. Для каменноугольнаго топлива принимаютъ практически, что діаметръ этого отверстія (въ метрахъ) равенъ квадратному корню изъ числа килограммовъ каменнаго угля, сгорающаго въ часъ, дѣленному на 17, имѣя въ виду, конечно, наибольшую часовую потребность въ топливѣ, такъ какъ при меньшемъ количествѣ сгорающаго топлива задвижки и клапаны позволяютъ въ желаемой мѣрѣ уменьшать протѣкъ. Въ практическомъ отношеніи особенно важно обратить вниманіе на глубину и полную прочность фундамента п на чистоту и правильную форму и кладку кирпичей (для круглыхъ Т. берется фасонный кирпичъ вадлежашей формы), такъ какъ внутри Т. давленіе менѣе, чѣмъ въ воздухѣ, и чрезъ всякую малѣйшую щель затягивается наружный воз-

духъ, охлаждающій дымъ, а потому уменьшающій тягу. Ради же уменьшенія тренія внутренняя поверхность Т. должна быть тщательно сравнена надлежащею смазкою. А такъ какъ внутри Т. температура высока, а снаружи въ земнѣ холода очень низка, то легко могутъ образоваться трещины, за исправленіемъ которыхъ должно слѣдить. Ради указанныхъ обстоятельствъ иногда строятъ дымовыя заводскія Т. съ двойными стѣнками съ замкнутымъ между ними слоемъ воздуха. Не вдаваясь, затѣмъ, по ограниченности мѣста, въ множество практическихъ и теоретическихъ подробностей, относящихся до фабрично-заводскихъ Т., приведемъ рисунокъ (см. стр. 929) круглой Т. высотой въ 25 метровъ съ отверстіемъ въ 1,1 метра, а затѣмъ укажемъ литературу предмета: Peclet, «Traité de la chaleur» (1861); F. Grashof, «Theoretische Maschinenlehre» (1875); Ferrini, «Technologie d. Wärme» (1878); Pietzsch, «Der Fabrik-schornstein» (1896); G. Lang, «Der Schornsteinbau» (1896); Алымовъ, «Тага печей» («Морской Сборникъ», 1864).

Д. Менделѣевъ.

**Трубы металлическія.** — *Расчетъ Т.* Рассмотримъ напряжения, вызываемыя въ стѣнкахъ трубы внутренняго радіуса  $r$ , толщины стѣнокъ  $\delta r$ , при давленіи изнутри  $p$ , а извнѣ  $p + \delta p$ ; тангенціальное напряжение матеріала означимъ  $q$ . Опредѣляя полное давленіе, дѣйствующее на часть стѣнки Т. единицы длины и соответствующую углу при центрѣ  $\delta\varphi$ , получаемъ, что оно равно  $(p + \delta p)(r + \delta r)\delta\varphi - p r \delta\varphi$ . Этому давленію соответствуетъ напряженіе  $q \delta r \cdot \delta\varphi$ . Приравнявая эти выраженія и пере-

ходя къ предѣлу, имѣемъ  $p + r \frac{dp}{dr} = q$ . Напряженія отъ  $p$  и  $q$  вызовутъ въ стѣнкѣ Т. удлиненіе по оси ея, пропорціональное  $p + q$ . Принимая гипотетично, что плоское сѣченіе Т. останется плоскимъ и послѣ деформации, мы видимъ, что удлиненіе это не зависитъ отъ  $r$ , и можемъ написать  $p + q = 2A = \text{const.}$

Слѣдовательно:  $p + r \frac{dp}{dr} = 2A - p$ ;  $\frac{dp}{dr} = \frac{2A}{r} - \frac{2p}{r}$ . Отсюда  $p = A + \frac{B}{r^2}$ , а значить

$q = A - \frac{B}{r^2}$ . Въ случаѣ толстостѣнной Т., подверженной изнутри большому давленію [гидравлическій прессъ, Т. пушечная], имѣемъ для  $r = r_0$ , давленіе (изнутри)  $p_0$ , а для  $r = r_1$ , давленіе (внѣшнее)  $O = p_1$ . Тогда  $p_0 = A + \frac{B}{r_0^2}$ ;

$O = A + \frac{B}{r_1^2}$ , такъ что  $B = p_0 \cdot \left( \frac{1}{r_0^2} - \frac{1}{r_1^2} \right) = p_0 \frac{r_0^2 r_1^2}{r_1^2 - r_0^2}$ ;  $A = -p_0 \frac{r_0^2}{r_1^2 - r_0^2}$ ;  $-q =$

$= -\frac{p_0 r_0^2}{r_1^2 - r_0^2} \left( 1 + \frac{r_1^2}{r^2} \right)$ . Напряженіе отъ сжатія  $-q$  равносильно напряженію отъ растяженія  $+f$ , такъ что:  $f = p_0 \frac{r_0^2}{r_1^2 - r_0^2} \cdot \frac{r_1^2 + r^2}{r^2}$

$f$  maxim. при  $r = r_0$  и равно  $f_0 = p_0 \frac{r_1^2 + r_0^2}{r_1^2 - r_0^2}$ . Въ разныхъ точкахъ стѣнокъ Т.  $f$  измѣняется

обратно пропорціонально квадрату разстоянія отъ центра. Если при  $p_0 = 0$  матеріалъ Т. уже имѣетъ внутреннія напряжения, то такія необходимы алгебраически складывать съ вышевыведенными. Пушка дѣлается изъ нѣсколькихъ нагоняемыхъ другъ на друга подъ давленіемъ Т.; внутреннія Т. сжаты внѣшними и, наоборотъ, послѣднія растягиваются изнутри, услія же при выстрѣлѣ стремятся растянуть внутреннія Т. и т. д.; такимъ образомъ, пушка легко выноситъ большія давленія, немислимыя, если-бы не было такого предварительнаго напряжения матеріала. Для расчета Т., стѣнки которыхъ, толщиной  $\delta$ , тонки сравнительно съ ихъ діаметромъ, имѣемъ  $r_0 = R$ , а  $r_1 = R + \delta$ ;  $f_0 = p_0 \frac{2R^2 + 2R\delta + \delta^2}{2R^2 - R\delta - \delta^2} = \frac{p_0 R}{\delta} \left( 1 + \frac{\delta}{R} + \frac{\delta^2}{2R^2} \right) \left( 1 + \frac{\delta}{2R} \right)$ . При очень маломъ  $\frac{\delta}{R}$   $f = \frac{pR}{\delta} + \frac{p}{2}$  или еще проще  $f = p \frac{R'}{\delta}$ , если

положимъ  $R' = \frac{2R + \delta}{2}$ . При расчетахъ Т. на

практикѣ рѣдко пользуются этими формулами для опредѣленія толщины стѣнокъ, ибо въ нихъ не введено ни сопротивленіе Т. продольному изгибу, ни изнашивание ихъ и т. д., поэтому для каждаго рода Т. пользуются особыми простыми пробрѣнными опытами формулами, по большей части чисто эмпирическими. Диаметръ Т. въ сооруженіяхъ рассчитывается такъ, чтобы сумма процентовъ и погашенія затраченнаго капитала (увеличивающаяся съ діам.) плюс стоимость эксплуатаціи (уменьшающаяся съ увеличеніемъ діам.) была minimum. Жаровныя Т. паровыхъ котловъ, подверженныя внѣшнему давленію, рассчитываются по формулѣ Баха:

$\delta = \frac{pd}{2000} \left[ 1 + \sqrt{1 + \frac{a}{p} \frac{l}{l+d}} \right] + c$ , гдѣ

$\delta$  толщина въ см.,  $p$  давленіе въ кгр.,  $l$  длина жаровой Т. между усиливающими ребрами,  $d$  діам. въ см.,  $a = 100$  для горизонтальных Т. съ продольнымъ швомъ въ наукусъ въ одинъ рядъ;  $a = 70$  для такихъ же вертикальных Т.;  $a = 80$  для горизонтальных Т. заварныхъ;  $a = 60$  для такихъ же вертикальных Т.;  $c = 0,15, 0,1, 0,01$  и  $0$  при  $p = 5, 6, 7$  или болѣе 7 кил. Большихъ диаметровъ Т., для провода воды и воздуха (низкаго давленія), дѣлаются изъ желѣзныхъ листовъ, клепаныя.

**Чугунныя Т.** Стали примѣняются для водоснабженія въ началѣ XVII ст. Версальскій водопроводъ (1678—84) былъ первой крупной работой этого рода. Городскіе водопроводы высокаго давленія начали строиться въ половинѣ XIX стол., а съ шестидесятихъ годовъ появился спросъ на Т. для удаленія городскихъ нечистотъ. Въ настоящее время чугуныя Т. составляютъ предметъ массоваго производства, образующаго особую отрасль чугуно-литейнаго дѣла. Техника ея достигла такой степени развитія, что услібно отливаются Т. въ 1200 мм. діаметромъ, при толщинѣ стѣнокъ всего 20 мм. До 40-хъ гг. прошлаго столѣтія Т. отливались исключительно въ горизонтальномъ положеніи, въ настоящее

время отливка почти всегда ведется в вертикальном положении: при горизонтальном положении формы стержень всплывает, стьнки получают неравномерной толщины, вес находящийся в формѣ сорь и газы, всплывая, сообщаютъ верхней стьнкѣ Т. пористость. Слѣдуетъ вести формовку раструбомъ внизъ: это труднѣе, но зато раструбъ получается болѣе плотнымъ. Т. малаго диаметра (50—75 мм.) льются раструбомъ кверху, ибо п такъ онъ по принятымъ для него нормамъ выходитъ достаточно прочнымъ. Еще въ семидесятыхъ годахъ прошлога столѣтія Фруаръ въ Нанси выработалъ способъ отливки, при которомъ опока при всѣхъ работахъ сохраняетъ вертикальное положеніе, не удаляясь со своего мѣста. Способъ этотъ нынѣ весьма распространенъ и описанъ ниже. На фиг. 1 изображена опока съ подвѣшенной къ ней моделию, ли-

ника, состоящаго, аналогично модели, также изъ двухъ частей. Изготовление сердечника, набивка опоки п отливка не представляютъ никакихъ особенностей. Для высокихъ давленій Т. производится по способу Кудлиця. Сущность его состоитъ въ томъ, что опоки не набиваются по модели, а собираются изъ нѣсколькихъ отдѣльныхъ колецъ, приготавлиаемыхъ на формовальныхъ машинахъ п просушиваемыхъ особо. Каждое кольцо имѣетъ съ одной стороны выступающій пояссокъ, а съ другой впадину. При складываніи колецъ, для болшей плотности, стьнки смачиваются глинянымъ раструбомъ. Въ мѣстахъ стыковъ на поверхности Т. замѣчаются лишь едва замѣтные наплывы. Отливка Т. ведется изъ вагранокъ, а въ новѣйшее время, вслѣдствіе паденія цѣны, Т. низкаго давленія отливаются и непосредственно изъ доменныхъ печей. Фасонныя части Т. (колѣна, крестовины и т. д.) отливаются въ горизонтальномъ положеніи, въ обыкновенныхъ опокахъ съ разрѣзомъ по диаметральной плоскости; формовка кривыхъ шпичекъ часто ведется по шаблонамъ. Очищенныя п освобожденные отъ прибылей Т. испытываются на плотность; водопроводныя Т. послѣ закрытія концовъ крышками наполняются водой подъ давленіемъ и выстукиваются молоткомъ. При этомъ Т. не должна пропускать черезъ стьнки воду. Газопроводныя Т., закрытыя съ концовъ, кладутся въ воду, и въ нихъ нагнетается воздухъ (до 2 атм.), при этомъ малѣйшая неплотность стьнкою обнаруживается поднимающимися въ водѣ пузырьками. Испытанныя Т. взвѣшиваются, нагрѣваются до 120°—150°С. и погружаются въ асфальтирующій составъ: послѣдній поддерживается въ жидкомъ состояніи собственнымъ жаромъ погружаемыхъ одна за другой Т. Вынутыя изъ состава Т. ставятся наклонно надъ лотками, по которымъ излишекъ состава стекаетъ обратно въ резервуаръ. Тѣ мѣста Т. (внутренность муфты, наружная поверхность конца Т.), съ которыхъ слой асфальта долженъ быть послѣдствіи удаленъ, передъ асфальтированіемъ окрашиваются известковымъ молокомъ. Соединеніе отдѣльныхъ чугунныхъ Т. между собою производится помощью фланцовъ или помощью муфтъ. Въ первомъ случаѣ на каждомъ концѣ Т. имѣются перпендикулярныи ось ея дискъ. Между обработанными поверхностями двухъ смежныхъ дисковъ кладется прокладка изъ резины, сурьковаго картона, свинца, колѣна красной мѣди (въ заточкахъ) и т. д., и все стягивается болтами. При водопроводахъ высокаго давленія въ особой заточкѣ зажимаютъ еще резиновое кольцо. Выявленіе соображеній относительно способа изготовленія Т., перевозки ихъ, укладки, дополнительныхъ напряженій при пере мѣнѣ темп. п т. д., обуславливающее принятіе болшей толщины стьнкою, чѣмъ то слѣдовало по расчету, возрастаетъ съ уменьшеніемъ диаметра Т. Можно принять толщину стьнки  $\delta = \frac{D}{60} + 7$  мм., если рабочее давленіе не болше 10 атм. Обыкновенно Т. въ этомъ случаѣ и не рассчитываются, а всѣ размѣры ихъ (фланцевъ, болтовъ и т. д.) по за-

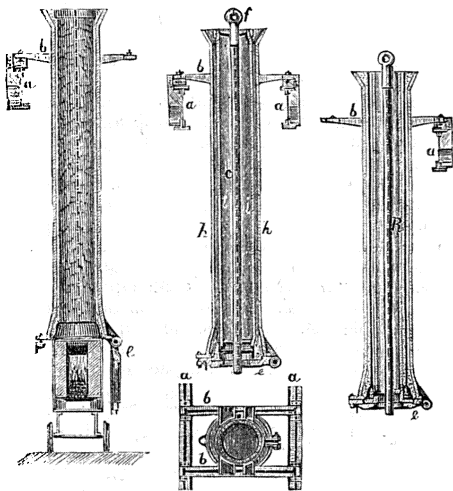

Фиг. 1. Формовка чугунныхъ трубъ.

тейная форма въ періодѣ просушки п готовая для отливки опока со составленнымъ сердечникомъ. Просушиваніе производится помощью топки снизу. Сами опоки подвѣшены на прочныхъ балкахъ *aa* помощью поперечинъ *bb*, разстоянія между которыми измѣняется въ зависимости отъ диаметра опокъ. Послѣдній выбирается такъ, чтобы между стьнкою опоки и моделью оставался зазоръ, только достаточный для того, чтобы набивка формовочнымъ пескомъ держалась плотно—обыкновенно отъ 25 мм. Сушка такого тонкаго слоя продолжается 1—2 часа. Модель изготовляется изъ чугуна и отдѣливается начисто: по серединѣ ея укрѣпленъ желѣзный стержень, служащій для ея опусканія и подниманія. Цилиндрическая часть модели по окончаніи формовки вытягивается кверху, а нижняя часть, отъемная, образующая раструбъ, вынимается книзу. Нижний затворъ опоки образуетъ крышка *c*, снабженная кольцевой заточкой, служащей для точнаго установленія модели. Эта же заточка служитъ и для обезпеченія правильности положенія сердеч-

данному  $D$  (диам.) берутся из общепринятых таблиц, напр., германской нормальной таблицы, ибо такія  $T$ . всегда лѣются на рынкѣ.  $T$ . для высокаго давления рассчитываются, при чемъ къ расчетной толщинѣ стѣнокъ прибавляется 7 мм. въ запасъ на дополнительные напряжения. Число болтовъ должно быть четное, обыкновенно не меньше 4. Толщина винтовъ берется не менѣе 13 мм. Въ муфтовыхъ  $T$ . конецъ одной  $T$ . вставляется въ растрѣбъ соседней  $T$ ., а образующійся кольцеобразный шовъ забивается плетеной просмоленной пенькой, забивается свинцомъ и подчеканивается. Расчетъ этихъ  $T$ . одинаковъ съ расчетомъ фланцевыхъ. Муфтовые  $T$ . дешевле и поэтому главнымъ образомъ и применяются для газо- и водопроводовъ. Фланцевыя  $T$ . легче разобрать въ случаѣ поломки, а потому онѣ чаще применяются при паропроводахъ. Изъ этой сферы ихъ, по мѣрѣ повышенія давленія пара, постепенно вытѣсняють желѣзныя варныя и цѣлнотянутыя мѣдныя  $T$ .

*Желѣзныя варныя  $T$ .* Для газопроводовъ значительныхъ диаметровъ (до 90 мм.) применяются обыкновенно  $T$ ., сваренныя въ стыкъ. Материаломъ для нихъ служитъ пудлинговое, а еще лучше мягкое литое желѣзо, приготовленное на основномъ поду. Сперва протравляется плоская полоса ширины, равной будущему диаметру  $T$ ., нагревается до свѣтлокраснаго каленія, огибается помощью деревяннаго молотка около оправки (чугунный параболоидъ, который на толстомъ своемъ концѣ на длину около 10—12 мм. отбеченъ по внутреннему диаметру  $T$ ., насаженный на длинный стержень) и пропускается черезъ волоочильное отверстие; для послѣдней операции служатъ клещи, зажимающіе конецъ полосы и сдвѣпляющіе съ безконечной движущейся цѣлю волоочильнаго станка. При этомъ полоса скатывается въ трубку. Затѣмъ  $T$ . снова нагреваютъ, пропускаютъ черезъ другое, болѣе узкое волоочильное отверстие или между валками (550—650 мм. диам. при 60—130 оборотахъ въ минуту) и т. д., пока происходить сдвливаніемъ шва при проволочкѣ черезъ все уменьшающіяся отверстия не достигнута будетъ сварка. Затѣмъ  $T$ . кладется на чугунную правильную плиту, надъ которой движется на четырехъ колесахъ вездѣ и впередъ другая плита: при этомъ  $T$ . получаетъ вращательно-поступательное движеніе и выправляется. Въ складахъ имѣются обыкновенно такія  $T$ . отъ 10 до 76 мм. диам. Соединяются отдѣльныя  $T$ . помощью муфтъ, навивчиваемыхъ на наръзанные винтообразно ихъ концы.  $T$ . со швомъ, свареннымъ въ накладку, обладаютъ гораздо большей прочностью. Онѣ идутъ какъ дымогарныя, для водотрубныхъ котловъ, для паропроводовъ, нефтепроводовъ и т. д. У листа желѣза прежде всего сквашиваютъ кромки такъ, чтобы послѣ свертыванія  $T$ . въ мѣстѣ шва не было утолщенія. Листъ нагреваютъ до свѣтлокраснаго каленія въ калильной печи и пропускаютъ черезъ чугунную матрицу особой формы (въ началѣ плоской, потомъ постепенно переходящей въ круглую), при чемъ листъ свертывается въ  $T$ . Затѣмъ эту  $T$ . нагреваютъ до сварочнаго жара въ

другой печи и пропускаютъ на оправкѣ черезъ валки особой конструкции: два желобчатыхъ по формѣ  $T$ . валка-диска вращаются въ вертикальной плоскости, а непосредственно за ними два такихъ же—въ горизонтальной; при этомъ  $T$ . свиривается. Если она не сварится вполне съ перваго раза, ее снова нагреваютъ, снова пропускаютъ черезъ валки и т. д. Далѣе  $T$ . правятся, для чего онѣ пропускаются или черезъ волоочильное отверстіе изъ бѣлаго чугуна, или между двумя наклонно другъ къ другу поставленными валками формы однополаго гиперболоида.  $T$ . получаетъ между ними вращательно-поступательное движеніе и получается вполне круглая и правильная. Диаметры такихъ  $T$ . доходятъ до 700 мм. Изъ произведенныхъ въ Россіи  $T$ . особаго вниманія заслуживаютъ  $T$ . керосинопровода изъ Михайловки до Батума, диам. 200 мм. при толщинѣ стѣнокъ 8 мм., выдерживавшія пробное гидравлическое давленіе въ 110 атм. Такія  $T$ . соединяются другъ съ другомъ помощью муфтъ и винтовой наръзки, постепенно сходящей на нѣтъ; соединеніе  $T$ . паропроводовъ производится помощью наваренныхъ залчеконковъ и свободно надѣтыхъ на нихъ фланцевъ, помощью отогнутыхъ краевъ, зажимаемыхъ между фланцами и помощью напаянныхъ фланцевъ.  $T$ . водопроводовъ иногда цинкуютъ. Наиболѣе слабое мѣсто варной  $T$ . это ее шовъ; опасность отъ разрыва  $T$ . по шву уменьшается, если ее сваривать спирально. Для этого сперва свиривается въ ленту по длинѣ нѣсколько полосъ; на особой машинѣ полосы свиваются въ спираль, при чемъ  $T$ . постепенно задвигается и поворачивается. Нагрѣваніе производится обыкновенно пламенемъ водяного газа въ томъ только мѣстѣ, гдѣ производится сварка; послѣдняя ведется ударами быстроходнаго пароваго молота; этимъ способомъ изготовляются  $T$ . лишь большого диаметра (150—625 мм.). Соединеніе такихъ  $T$ . производится надѣваніемъ фланцевъ съ отгибой бортовъ, приклепываніемъ желѣзныхъ или чугунныхъ фланцевъ и т. д.

*Волнистыя  $T$ .* получаютъ при помощи прокатки въ вертикальныхъ станкахъ, подобныхъ баядажнымъ;  $T$ . нагревается въ вертикальной цилиндрической печи и переносится на станокъ, валки котораго имѣютъ волнообразную поверхность. На нѣкоторыхъ заводахъ нѣтъ прокатныхъ становъ и волнообразная поверхность получается штамповкой листовъ подъ гидравлическимъ прессомъ, а затѣмъ листы изгибаются и свариваются. Подобныя  $T$ . идутъ на жаровыя  $T$ . паровыхъ котловъ. Рассчитываются онѣ по формулѣ  $\delta = \frac{pd}{1000} + 0,2$  см. Толщина ихъ не дѣлается меньше 7 мм.  $T$ . для ружейныхъ стволовъ изготовляются проковкой сплошной болванки и высверливаніемъ ея; иногда онѣ готовятся волоченіемъ.  $T$ . для мины, пушечныхъ установокъ и т. д., сравнительно короткія и толстыя, изготовляются ковкой: въ болванкѣ помощью пробойника дѣлается вывѣвка и образующееся отверстіе уширяется путемъ загонки оправки, а затѣмъ полученный цилиндръ надѣвается на горизонтально лежащую оправку и при постепенномъ поворо-

чивании куется под ковочным прессом. Т. без шва по способу Эргарта готовятся из цѣльной призматической болванки, подобно приготовлению артиллерійскихъ снарядовъ. Болванку *a* помещаютъ внутри матрицы *b* (фиг. 2) и пробиваютъ пунсономъ *c*. Въ это время болванка упирается въ задвижку *e*. Затѣмъ послѣднюю отодвигаютъ помощью винта и прожимаютъ болванку черезъ рядъ волоочильныхъ отверстій *d*, *d*. Пунсонъ движется отъ штока гидравлическаго цилиндра. Очень оригиналенъ способъ прокатки Т. изъ цѣльныхъ болванокъ Манесмана (способъ косой прокатки). Если оси прокатныхъ валковъ наклонены другъ къ другу, то поверхность и валковъ производятъ растяженіе болванки, которая, вращаясь, будетъ одновременно перемѣщаться по ступателю. Если болванка встрѣчаетъ препятствіе къ своему перемѣщенію, то постепенно перемѣщается лишь частицы съ поверхности ея, сдвигаясь какъ-бы по винтовой линіи и въ результатъ получается Т. Балки дѣлаются коническими или въ формѣ гиперболоида. Если желательна прокатка Т. съ очень тонкими стѣнками, то сперва прокатываютъ толстостѣнную Т., а затѣмъ на другихъ такихъ же валкахъ помощью оправки раскатываютъ ее. Для приведенія въ движеніе прокатныхъ станковъ Манесмана затрачивается громадная работа (болѣе 2000 НР), при чемъ еще нужно работать съ перерывами для накопленія запаса работы въ маховикѣ. Сама прокатываемая болванка дѣлаетъ до 2800 об. въ мин. Работа въ этихъ условіяхъ трудна и дорога. Качество Т. какъ Эргарта, такъ и Манесмана несравненно выше варныхъ. Работа по первому способу гораздо дешевле.

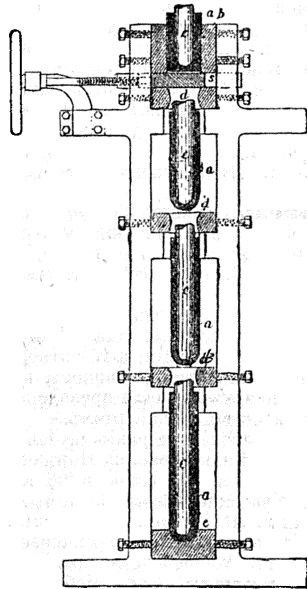

Фиг. 2. Изготовленіе трубъ безъ шва по способу Эргарта.

Т. *велоципедныхъ* готовятъ въ послѣднее время изъ никелевой стали съ большимъ содержаніемъ углерода. Изъ листа выбиваются круги, кладутся между штампомъ и матрицей гидравлическаго пресса и продавливаются. Металлъ отъ давленія приходитъ въ пластичное состояніе и образуетъ чашку съ

совершенно гладкой поверхностью. Затѣмъ чашка переходитъ съ одного пресса на другой и постепенно продавливается все болѣе и болѣе тонкими пунсонами черезъ соответственные матрицы. При прессовкѣ металлъ закаливается и его нѣсколько разъ отжигаютъ въ калильной печн въ ретортахъ (чтобы не образовалось окислыни). Для окончательной отдѣлки трубки протягиваются черезъ волоочильные станки. Для специальныхъ цѣлей подобнымъ способомъ готовятъ и Т. большаго диаметра (до 300 мм.).

*Мѣдная Т.*—Т. изъ мѣди, латуни и другихъ сплавовъ готовятъ, загибая листы этихъ металловъ на деревянной оправкѣ, сплавив шовъ и протягивая помощью волоочильнаго станка съ натяжными клещами нѣсколько разъ черезъ волоочильную доску. Очень тонкія трубки изъ золота, серебра и т. д. готовятся слѣдующимъ образомъ: тонкіе листы разрѣзываются на полоски, края послѣднихъ выравниваются и сгибаются въ желобокъ; въ послѣдній вставляется тонкая проволока, обмазанная воскомъ, и трубочка плотно огибается вокругъ нея. Затѣмъ такія трубочки протягиваютъ черезъ волоочильную доску, нагревая и вытаскиваютъ изъ нихъ проволоку. Трубки съ открытымъ швомъ изготовляются волооченіемъ, при чемъ въ волоочильномъ отверстіи дѣлается язычекъ, соприкасаясь съ которымъ кромки при проходѣ трубки черезъ отверстіе выправляются. Фигурныя трубочки (ручки

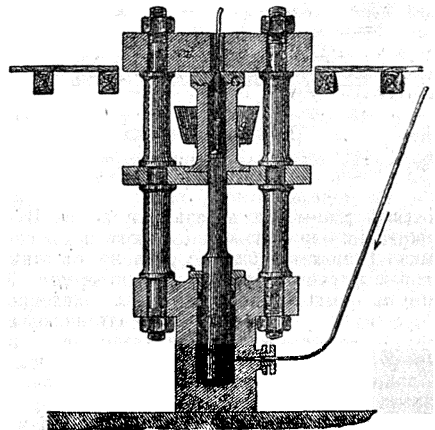

Фиг. 3. Прессованіе свинцовыхъ трубъ.

для перьевъ и т. д.) готовятъ протягиваніемъ грубо приготовленныхъ трубокъ на деревянномъ стержнѣ черезъ фигурное отверстіе въ волоочильной доскѣ. Трубки безъ шва мѣдная и т. д. приготавливаются всѣми тѣми же способами, которые применяются для изготовленія желѣзныхъ Т. Обыкновенно получаютъ толстостѣнную Т. и протягиваютъ ее на волоочильномъ станкѣ съ натяжными клещами, черезъ постепенно уменьшающіеся глазки.

Т. *изъ свинца* употребляются для провода жидкостей, когда Т. не подвергаются значительному давленію, и для газопроводовъ;

онѣ легче выдерживаютъ всевозможные изгибы, чѣмъ Т. желѣзныя. Оловянные Т. дороже свинцовыхъ и применяются тамъ, гдѣ Т. служатъ для провода напитковъ (свинцелъ ждуютъ). Въ настоящее время подобныя Т. готовятся по способу прессования. На фиг. 3 изображенъ прессъ, служащій для этой работы. По напорной трубкѣ вода поступаетъ въ цилиндръ гидравлическаго прессы со скалкой *e*, силой до 150000 кгр. На штокѣ скалки насажена другая скалка, со стержнемъ *e*, движущаяся въ цилиндрѣ *g*, въ который наливается расплавленный металл; при поднятій скалки (немедленно по отвердѣнн металла) металл выжимается въ видѣ кольцевой Т. между стержнемъ *e* и стѣнками отверстия *f*. Весьма важно, чтобы металлъ былъ нагрѣтъ почти до температуры плавленія, ибо при этомъ расходъ на выдѣливаніе наименьшій. Для поддержанія этой температуры цилиндръ *g* окруженъ угольной жаровой. Чѣмъ меньше диаметръ и толщина стѣнокъ Т., тѣмъ

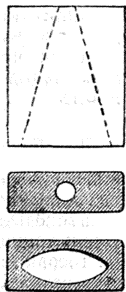

Фиг. 4. Коническія трубы

большей длины она заразъ получается. Продвиганіе или покрываніе оловомъ свинцовыхъ Т. можетъ быть соединено съ этимъ производствомъ, для чего въ отверстіи Т. при ея выходѣ наливаютъ расплавленное олово (температура плавленія его на 100° меньше, чѣмъ свинца), постепенно покрывающее ея стѣнки по мѣрѣ выдѣливанія. Этотъ слой олова тонокъ. Гораздо лучше надѣвать на сердечникъ *e* плотно пригнанный оловянный цилиндръ, заполнить остальную часть цилиндра *g* свинцомъ и продавливать Т. съ рифлами по способу Мюнтца-Лавала

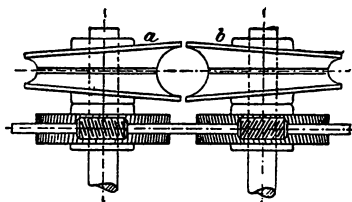

Фиг. 5. Валки для изготовленія рифленыхъ коническихъ трубъ.

изготовляются изъ пустотѣлыхъ болванокъ раскаткой ихъ между цилиндрическими съ ручными валками и затѣмъ расправкой ихъ на валкахъ на оправкѣ. Т. коническія безъ шва готовятся изъ литехъ пустотѣлыхъ болванокъ (съ конической полостью), раскатываемыхъ (фиг. 4) въ длинную плоскую полосу. Затѣмъ полоса раскатывается на валкахъ (фиг. 5), при чемъ на поверхности ея образуются рифлы, сообщающія ей большую сопротивляемость изгибу. Такія Т. идутъ на мачты, столбы и т. д.

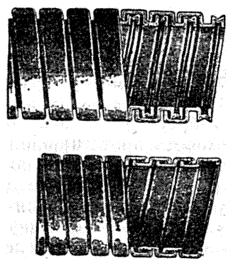

Фиг. 6. Гибкія металлическія трубы.

Гибкія металлическія Т. свертываются изъ прокатанныхъ фигурныхъ полосъ (фиг. 6), съ прокладкой изъ асбеста, резины и т. д. Для Т. высокаго давленія на такую Т. надѣвается вторая, свитая въ противоположномъ направленіи.

А. Митинскій. Д.

**Трубы сигнальныя** (воен.)—металлическія, обыкновенно мѣдные, музыкальные инструменты для подачи сигналовъ въ кавалеріи и артиллеріи. Т., которыми снабжены пѣхотныя части, именуются горнами. За боевое отличіе частямъ войскъ жадуются серебряныя Т., которыя украшаются лентами ордена св. Георгія, и потому называются также георгіевскими.

**Труверы**—см. Провансальская литература.

**Труве-Шовель** (Аристь Trouvé-Chauvel, 1805—†)—франц. политическій дѣятель. Въ 1848 г. генеральный комиссаръ республики въ департаментѣ Мена и Луары, потомъ членъ учредительнаго собранія, гдѣ примкнулъ къ партіи умѣренныхъ республиканцевъ. Заимѣстивъ Коссидьера, послѣ 15 мая 1848 г., въ должности префекта полиціи, а 25 октября получилъ портфель министра финансовъ, который сохранялъ до занятія поста президента республики Наполеономъ Бонапартымъ.

**Трувилль** (Trouville)—морскія купанья во Франціи, въ деп. Кальвадосъ, на Нормандскомъ берегу, въ 13 км. отъ Гавра и 220 км. отъ Парижа. Одно изъ наиболѣе посѣщаемыхъ морскихъ купаній въ Ла-Маншѣ. Прекрасный пляжъ. Шумная, богатая развлеченіями жизнь. Купальныя заведенія хорошо устроены.

**Труверова могила**—близъ Изборска, насыпь или курганъ съ надгробнымъ камнемъ.

**Труворовъ** (Аскаловъ Николаевичъ, 1819—93)—археологъ, образованіе получилъ въ Строгановскомъ училищѣ технического рисованія. Н. В. Калачовымъ привлеченъ къ занятіямъ въ археологич. комиссіи, съ 1865 г. былъ членомъ комиссіи для разбора дѣлъ, хранящихся въ архивѣ св. синода, съ 1886 г. директоръ археологич. института. Гл. трудъ Т.—изданіе «Розыскныхъ дѣлъ о Федорѣ Шкловитомъ», представляющемъ много новаго матеріала для исторіи внутренняго быта Россіи. Т. папеч. также рядъ статей въ историч. журналахъ и составлялъ указатели къ изданіямъ археологической комиссіи.

**Труворъ**—братъ Рюрика, принявъ во владѣніе въ 862 г. область кривичей и основалъ столицу свою въ Изборскѣ.

**Трудовая помощь**—терминъ, вошедшій въ употребленіе только въ послѣднее время для обозначенія нѣкоторыхъ видовъ помощи нуждающимся. Отдѣльныя мѣры Т. помощи были известны въ самой глубокой древности; въ качествѣ системы мѣръ для ея зародыша она получаетъ примененіе лишь

въ средние вѣка. Ближайшихъ поводовъ къ появленію Т. помощи было два: 1) экономическій — необходимость предоставленія заработка, особенно во время неурожаевъ и другихъ бѣдствій, и 2) полицейскій — чрезвычайное распространеніе нищенства (см. ХХІ, 208), поощряемаго широкимъ развитіемъ неразборчивой милостыни. Первый поводъ встрѣчался часто, но рѣдко приводилъ къ систематической организаціи предоставленія работы; второй получалъ гораздо большее значеніе. Когда нищенство стало угрожать порядку и безопасности, значительно усилившееся къ этому времени государство вынуждено было различать нищихъ «прямыхъ», т. е. дѣйствительно нуждающихся и немогущихъ снискывать себѣ пропитаніе трудомъ, отъ «притворныхъ» и «слухавыхъ», обращающихся къ нищенству съ цѣлью уклоненія отъ труда. «Прямые нищие» въ большинствѣ случаевъ пользовались правомъ нищенствовать, тогда какъ «притворныхъ нищихъ» государственная власть принуждала работать. Трудъ для нихъ являлся мѣрой наказанія, а Т. помощь сводилась къ репрессіи или шла рядомъ съ нею. На этомъ началъ построена 80-ая новелла кодекса Юстиніана, послужившая основаніемъ позднѣйшаго законодательства о нищихъ. Намъ же была основана и практика среднихъ вѣковъ. Первоначально, однако, она сводилась если не къ игнорированію нищихъ, то къ жестокому гоненію ихъ. Лишь изрѣдка болѣе просвѣщенные правители (напр. папы Сикстъ V, Иннокентій XII) вспоминали объ экономическихъ основаніяхъ Т. помощи и устраивали общественныя работы, исправительныя и подобныя имъ учрежденія. Съ усиленіемъ государственной власти, репрессія противъ нищенства получаетъ сильное развитіе, при чемъ ей почти всегда сопутствуетъ принудительный трудъ. Впередѣ всѣхъ по этому пути шла Англія. По статуту 1562 г. всѣмъ англійскимъ подданнымъ, не имѣвшимъ заработка и средствъ къ жизни и находившимся въ работоспособномъ возрастѣ, полагалось принудительный трудъ. Однако, способовъ къ осуществленію послѣдняго было мало. Работные дома (см. ХХV, 957) появились лишь съ 1697 г. Развитіе ихъ шло настолько быстро, что въ 1723 г. королевскій эдиктъ могъ уже лишить права призрѣнія всякаго, отказывающагося поступить въ работный домъ. Въ 1782 г. англійскія общины обязывались доставлять работы безработнымъ и вѣвъ работнаго дома. Этимъ актомъ ослаблялось репрессивное значеніе труда въ борьбѣ съ нищетою и Т. помощью придавался характеръ мѣры призрѣнія. На послѣдней точкѣ зрѣнія стоялъ и Локкъ, но мысли котораго въ Англіи были устроены для бѣдныхъ дѣтей рабочія школы. Работный домъ сдѣлался въ Англіи центральнымъ мѣстомъ призрѣнія всѣхъ нуждающихся и въ значительной мѣрѣ потерялъ характеръ учрежденія для трудоспособныхъ. Неудобства смѣшенія въ немъ всѣхъ видовъ нуждающихся привели къ необходимости расчленить работные дома. Съ 1844 г. изъ нихъ стали выдѣлять дѣтскія учрежденія-приюты и школы, съ 60-хъ годовъ — больницы и богадѣльни. Про-

цессъ такого выдѣленія весьма далекъ еще до окончанія, и пока лишь въ немногомъ измѣнилъ характеръ работныхъ домовъ, переполненныхъ алкоголиками, профессиональными нищими и другими лицами, утратившими способность къ труду. Эти учрежденія могутъ быть названы скорѣе домами для нищихъ, гдѣ трудъ находить очень мало примѣненія. Неудача ихъ заставила искать новыя формы Т. призрѣнія. Стали развиваться учрежденія для указанія работъ, сначала для лицъ ведущихъ бродячую жизнь (при Casual wards, т. е. ночлежныхъ домахъ), а затѣмъ и вообще для рабочихъ; стали основываться дома трудолюбія для добровольныхъ труженниковъ и другія учрежденія, пользующіяся трудомъ какъ воспитательнымъ орудіемъ. Въ этомъ смыслѣ работаетъ въ значительной мѣрѣ и Армія спасенія. Дальнѣйшее развитіе идеи приводитъ къ Чемберленовскому принципу: «3 акра земли и корова». Примѣненію общественныхъ работъ способствуетъ, между прочимъ, хозяйство общинъ, напр. городовъ, являющихся въ роли предпринимателей; въ связи съ этимъ укрѣпляется идея обобществленія труда. Съ другой стороны, въ средѣ рабочихъ возникаетъ стремленіе къ самодѣятельности въ области улучшенія своей Т. жизни, являются различныя союзы ихъ, коопераціи и т. д. Мало по малу Т. помощь начинаетъ находить выраженіе въ системѣ мѣръ, направленныхъ не только къ предоставленію работы, но и къ улучшенію условий Т. жизни и къ устраненію препятствій, стоящихъ на ея пути. Тѣ же фазы Т. помощи прошла и во Франціи. Сначала она носила и здѣсь характеръ репрессивныхъ мѣръ, оправдывавшихся мотивами общественнаго порядка и лишь отчасти экономическими. Въ самомъ началѣ XVI стол. нищихъ употребляли на очистку нечистотъ и другія работы. При Маріи Медичи, въ началѣ слѣдующаго вѣка, возникаютъ *fermefermiers*; затѣмъ были учреждены *dépôts de mendicité*, а послѣ 1662 г. — *hôpital général*. Въ этихъ учрежденіяхъ трудъ находилъ весьма широкое приложеніе: въ частности женщины занимались пражей, мужчины молили хлѣбныя зерна на ручныхъ мельницахъ. Въ началѣ XVIII в. получаетъ развитіе идея колоній для нищихъ и укрѣпляется мысль о Т. призрѣніи. Для немущихъ устраивались общественныя работы и учрежденія Т. помощи. Ихъ дѣятельно проангажировалъ ученикъ Локка — Гирсо. Послѣ великой революціи идея Т. помощи получаетъ дальнѣйшее развитіе, съ одной стороны какъ средство призрѣнія бѣдныхъ, съ другой — какъ система социально-экономическихъ мѣропріятій. Возникаетъ проектъ устройства сѣти фабрикъ для нуждающихся, ассигнуются 15 милл. франковъ на благотворительныя мастерскія, создаются *travaux de secours* для нуждающихся и т. п. учреждений. Однако, начинанія эти скоро замерли. Французскія *dépôts de mendicité* и возникающія въ дополненіе и развитіе ихъ земледѣльческія колоніи идутъ по тому же пути вырожденія, какъ и англійскія работные дома. Въ современной Франціи движеніе въ пользу Т. призрѣнія значительно усилилось; для проведенія его въ жизнь воз-



низко нѣсколько частныхъ обществъ. Въ Парижѣ организуется центральный комитетъ Т. помощи, объединяющей эти общества и учрежденія. Собственно Т. призрѣніе начинается уже не удовлетворяя требованіямъ жизни и постепенно расширяется въ социально-экономическую помощь. На почвѣ ея развиваются мѣры организаціи събыта произведеній труженниковъ, снабженія ихъ землею и т. д. Новыя попытки пока не выходятъ, однако, изъ рамокъ дилетантизма. Въ Германіи, которая также прошла стадіи Т. репрессіи и Т. призрѣнія, эти попытки гораздо серьезнѣе. Здѣсь онѣ развиваются въ систему «судрежденій благосостоянія рабочихъ» и, имѣя цѣлью поддержаніе и утѣшеніе Т. жизни рабочей массы, могутъ быть разсматриваемы какъ послѣдняя ступень въ дѣлѣ Т. помощи. Особенностью многихъ изъ нихъ является участіе въ устройствѣ и управленіи тѣхъ, для кого они предназначаются. Благодаря этому они теряютъ благотворительный характеръ и получаютъ экономическое и социально-политическое значеніе. Къ числу ихъ относятся учрежденія о дѣтяхъ всѣхъ возрастовъ, подготовляющія ихъ къ Т. жизни и дѣятельности, учрежденія для упорядоченія положенія рабочихъ (напр., для указанія работъ), для улучшенія хозяйственнаго ихъ положенія (напр. рабочія организаціи, товарищества, дешевыя квартиры, убожища и пр.), для удовлетворенія высшихъ культурныхъ нуждъ при посредствѣ библиотекъ, народныхъ университетовъ и пр., для помощи въ особыхъ случаяхъ (вспомогательныя кассы, попеченіе о безработныхъ, страхование и т. д.). Всѣ эти германскія учрежденія не объединяются подъ названіемъ Т. помощи, но, имѣя въ виду интересы трудящагося населенія и основываясь на принципахъ Т. дѣятельности, образуютъ особую группу, которая можетъ быть разсматриваема, по центральному значенію въ ней труда, какъ Т. помощь въ ея высшихъ формахъ. Въ Россіи развитіе Т. помощи шло тѣмъ же путемъ. Возникнувъ, въ видѣ общественныхъ работъ, для предоставленія заработка во время голодовокъ и подъ вліяніемъ требованій общественаго порядка и благоустройства, несомнѣнимыхъ съ массою праздныхъ и бродячихъ нищихъ, Т. помощь не пошла, однако, параллельно по обоимъ этимъ путямъ, а получила при Петрѣ I и ближайшихъ его преемникахъ одностороннее развитіе въ сторону репрессіи. Нищенствующіе «съ притворнымъ лукавствомъ» жестоко наказывались и отдавались на принудительныя работы, вплоть до каторжныхъ. Для нихъ устраивались особыя заведенія: для мужчинъ—смирительные дома, для женщинъ—прядильныя. Нашихъ пристраивали къ фабрикамъ и заводамъ и къ прочимъ мануфактурамъ». При Екатеринѣ II репрессивный характеръ Т. помощи былъ смягченъ и она стала мѣрой призрѣнія. Снова, какъ при Борисѣ Годуновѣ, появляются общественныя работы и, наконецъ, учреждаются въ вѣдѣніи приказовъ общественаго призрѣнія работные дома, предназначенные какъ для принудительнаго, такъ и для добровольнаго труда. При Александрѣ I стремленіе къ

высшимъ формамъ Т. помощи въ лучшей части общества не прекратилось. Памятникомъ его остался проектъ гр. Н. С. Мордвинова о «трудопощрительномъ банкѣ». Въ дѣйствительности, однако, Т. помощь находила весьма слабое выраженіе. Нѣкоторыя формы ея практиковало Императорское человеколюбивое общество и немногія частныя благотворительныя общества. Дѣятельность земскихъ учреждений носила иногда характеръ Т. помощи, но безъ этого названія. По указу 1 сентября 1895 г. въ Россіи возникло, подъ покровительствомъ Государыни Императрицы Александры Феодоровны, попечительство о домахъ трудолюбія и работныхъ домахъ. Оно содѣйствуетъ устройству домовъ трудолюбія (см. XI, 10), имѣющихъ цѣлью «приходить на помощь бездомнымъ, выпущеннымъ изъ больницъ и неимѣющимъ еще заработка, освобождаемымъ изъ мѣстъ заключенія по отбытіи наказанія и всѣмъ вообще впадшимъ въ крайнюю бѣдность — предоставленіемъ имъ честнаго труда и пріюта». На практикѣ ограничиться этой программой оказалось невозможнымъ, и попечительство, въ изданномъ имъ примѣрномъ уставѣ для попечительныхъ обществъ о домахъ трудолюбія, допускаетъ устройство при послѣднихъ, въ качествѣ вспомогательныхъ учрежденій, столовыхъ, ночлежныхъ пріютовъ, яслей, трудовыхъ убожищъ для подростковъ, которъ для регистраціи нуждающихся и для посредничества къ доставленію имъ работы, а равно другія соотвѣствующія назначенію обществъ заведенія. Затѣмъ учрежденія эти, а равно и такъ называемые Ольгинскіе (въ честь великой княжны Ольги Николаевны) дѣтскіе пріюты трудолюбія стали возникать въ вѣдѣніи попечительства уже не только въ качествѣ вспомогательныхъ учрежденій, но и самостоятельно. Такимъ образомъ попечительство сдѣлалось органомъ Т. помощи, какъ средства призрѣнія бѣдныхъ. Не останавливаясь на этомъ, оно сдѣлало шагъ къ развитію Т. помощи, какъ системъ мѣръ съ экономическимъ характеромъ. Организованная имъ въ 1899 г. экспедиція въ восточныя неурожайныя губернія, кромѣ открытія указанныхъ выше учрежденій, примѣняла общественныя работы (преимущественно въ интересахъ соленія) по водоснабженію, осушенію болотъ, укрѣпленію овраговъ, песковъ, дорожнымъ сооружениямъ и пр., оказывая помощь кустарямъ, устраивала для нихъ склады матеріаловъ и орудій производства, выставки издѣлій для събыта ихъ, кредитные фонды, учебныя и показательныя мастерскія, трудовые пункты, лѣбнопродовольственные станціи и пр.—Теоретическое обоснованіе Т. помощи касается преимущественно первыхъ двухъ видовъ ея; но въ послѣднее время началось движеніе въ пользу систематизаціи и обоснованія ея высшихъ формъ. Согласно позднѣйшимъ работамъ въ этой области, бѣдность, нищета и безпомощность—явленіе сложное, которое, развиваясь то на почвѣ физическихъ и психическихъ недостатковъ людей, то вслѣдствіе дефектовъ въ умственномъ воспитаніи ихъ, то въ связи съ семейными и родственными

союзами, то подъ влияніемъ сложнѣйшихъ социальныхъ, преимущественно экономическихъ, юридическихъ и бытовыхъ условий, если не воплотитъ, то въ значительной мѣрѣ устранимо надлежащимъ развитіемъ трудовой дѣятельности и трудового начала, отодвинутыхъ въ капиталистическомъ производствѣ на неподобающее имъ, по ихъ нравственному и социальному значенію, мѣсто. Исходя изъ принципа Локка, по которому источникомъ собственности является трудъ, новѣйшія ученія о Т. помощи ставятъ въ центрѣ своихъ практическихъ программъ трудъ, какъ источникъ заработка. Но предоставить послѣдній, значить оказать Т. помощь только въ ближайшемъ смыслѣ. Во многихъ случаяхъ предоставить достаточный заработокъ отъ труда невозможно или по индивидуальнымъ свойствамъ нуждающагося въ немъ (напр., по его неподготовленности), или по семейнымъ причинамъ (напр. при необходимости для работницы воспитывать дѣтей), или, наконецъ, по социальнымъ условиямъ (напр. отсутствію спроса на трудъ, орудій для него и т. п.). Отсюда необходимость въ подготовительной работѣ, предупреждающей возможность остаться безъ труда и заработка. Мѣры Т. помощи распадаются, такимъ образомъ, на ближайшія или терапевтическія, въ центрѣ которыхъ стоитъ предоставление труда, и предупредительныя или профилактическія, подготовляющія осуществленіе Т. начала въ будущемъ. Затѣмъ принимается во вниманіе, что просто помощи (напр. денежная) не предполагаетъ со стороны пользующагося ею самодѣятельности; Т. же помощь немислива безъ самодѣятельности, такъ какъ прежде чѣмъ воспользоваться деньгами, необходимо поработать. Съ этой точки зрѣнія, Т. помощь имѣетъ воспитательный характеръ и должна проявляться преимущественно въ такихъ формахъ, которыя даютъ работнику самостоятельность, болѣе возможно, напр., при своемъ или кооперативномъ хозяйствѣ, чѣмъ въ батракахъ. Система Т. помощи должна быть направлена противъ всѣхъ наличныхъ въ данное время и въ данномъ мѣстѣ индивидуальныхъ, семейныхъ и социальныхъ причинъ безработицы и обѣдненія, какъ ея послѣдствія; она должна возможно полно и всесторонне охватить ихъ, и развивая, въ соотвѣтствіи съ дѣйствительностью, мѣры ближайшей помощи, въ тоже время воздѣйствовать на коренное предупрежденіе самой возможности возникновенія указанныхъ причинъ. При такомъ опредѣленіи, въ систему Т. помощи входятъ, съ одной стороны, въ качествѣ мѣръ ближайшихъ: посредническія по указанію работъ и занятій конторы, организация работъ на дому, дома трудолюбія и работные дома, общественныя работы, простѣйшее обученіе профессиональнымъ умѣньямъ и занятіямъ, ясли для дѣтей рабочихъ, ночлежные дома, увеличеніе и организация сбыта, присканіе дешевыхъ матеріаловъ и орудій производства, кредитъ на пріобрѣтеніе ихъ, улучшеніе законодательства и т. п., а съ другой стороны — мѣры болѣе коренныя, служащія къ усиленію значенія труда, какъ основнаго фактора производства, къ повыше-

нію трудоспособности, слѣдовательно мѣры санитарныя, экономическія, образовательныя и др., мѣры взаимопомощи, организация кооперации, различныхъ союзовъ, страхованіе, устройство жилищъ и пр. Въ этомъ объемѣ система мѣръ Т. помощи чрезвычайно близко примыкаетъ къ учреждениямъ народнаго благосостоянія п, сливаясь съ ними вообще, отличается отъ нихъ лишь той центральной ролью, которую имѣютъ въ системѣ трудъ и Т. начало. При такой обширности, осуществленіе системы Т. помощи должно принадлежать и государству, и общественному управленію, и частному почину, т. е. различнаго рода частнымъ обществамъ и союзамъ. См. «L'assistance par le travail en France», par H. Lecoq; P. F. Aschrot, «Das englische Armenwesen in seiner historischen Entwicklung und heutigen Gestalt» (есть русскій переводъ съ добавленіемъ статьи того же автора: «Развитіе призрѣнія бѣдныхъ въ Англии, съ 1885 г.»); C. Loch, «Charity Organisation»; Wilhelm Roscher, «System der Armenpflege und Armenpolitik»; E. Robin, «Hospitalité et travail ou des moyens préventifs de combattre le mendicité et la vagabondage». Не лишены значенія изданія по поводу парижской выставки 1900 г. обзоры д-ра Альбрехта, Скаржинскаго («Le progrès social à la fin du XIX siècle») и др. Въ русской литературѣ теоретическія обоснованія Т. помощи изложены въ книгѣ Филантропа, «Т. помощь, ея основанія, задачи и важнѣйшія формы», въ статьяхъ проф. В. И. Герье: «О способахъ помощи безработнымъ» (журналъ «Т. помощь», 1898, № 8) и Е. Максимова, «Что такое Т. помощь» (т. же, 1900, №№ 7 и 8), въ книгѣ А. Горюпова: «Т. помощь какъ средство призрѣнія бѣдныхъ», трактующей предметъ болѣе узко, и въ нѣкоторыхъ статьяхъ, помѣщенныхъ преимущественно въ журналѣ «Т. Помощь». О формахъ Т. помощи даетъ понятіе книга: «Т. помощь въ губ. Казанской, Вятской и Симбирской 1900 г.». Ср. также ст. П. Ганзена въ «Русск. Мысли» (1900) и его же, «Обществ. Самопомощь въ Даніи» (1898).

Е. Максимовъ.

**Трудовая Помощь** — журналъ, издающійся съ 1 ноября 1897 г. въ СПб. попечительствомъ о домахъ трудолюбія и работныхъ домахъ; выходитъ 10 разъ въ годъ, подъ редакціей В. Ѳ. Дерюжинскаго, безъ предварительной цензуры. Имѣетъ свою задачу сосредоточеніе всякаго рода свѣдѣній и указаній, могущихъ быть полезными для интересова успѣшной постановки дѣла въ домахъ трудолюбія и для развитія учреждений Т. помощи; печатаются въ «Т. Помощи» также статьи по другимъ отраслямъ общественнаго призрѣнія.

**Трудовая теорія цѣнности** — см. Цѣнность.

**Трудовое начало.** — У насъ въ литературѣ терминъ этотъ понимается часто въ самыхъ различныхъ значеніяхъ, но чаще всего подъ нимъ подразумѣваютъ теорію, выдвинутую изслѣдователями обычнаго права нашего крестьянскаго населенія, Барыковымъ, Орпанскимъ, въ особенности г-жей Ефименко и другими, теорію, по которой въ обычномъ правѣ земледѣльческаго населенія въ

России и других славянских странах доминирующим фактором правовой жизни и правосознания является начало Т., в противоположность началам семейно-родовому и формально-юридическому, праву привилегированных классов, жизнь которых регулируется совершенно отличными от Т. началами. Согласно этой теории, по воззрению нашего народа, единственным справедливым источником имущественных прав и в частности собственности может быть только труд. Поэтому земля, которая не есть продукт труда, не может быть объектом безусловной индивидуальной собственности, а только пользования, владения, право на которое может дать только один труд, вкладываемый в землю. Так, во многих мѣстах, всякій, распахавший пустующую землю, приобретает на нее право пользования. Съ прекращением пользования, констатированного в течение того или другого периода времени, земля обратно поступает въ число пустующихъ и снова подлежит захвату (Донская обл.). У болгаръ всякій, обрабатывавшій в течение 10 лѣтъ даже завѣдомо чужую землю, приобретает на нее право собственности: поэтому землевладельцы избѣгаютъ держать по многу лѣтъ однихъ и тѣхъ же работников, которые могли-бы явиться претендентами на обрабатываемую ими по найму землю. Отсюда всеобщая вѣра нашего крестьянства, даже у малороссовъ, отличающихся своимъ индивидуализмомъ и не знающихъ другой формы землевладѣнія, кромѣ участкаго, въ черныи передѣлъ, когда земля будетъ вновь передѣлена между тѣми, которые фактически обрабатываютъ ее. Это же трудовое воззрѣніе народъ переноситъ съ земли на продукты сѣ. Тѣ изъ этихъ послѣднихъ, которые произведены трудомъ человека, рассматриваются какъ безспорная собственность лицъ, произведшихъ эти продукты. Наоборотъ, волные дары природы, какъ деревья въ лѣсу, трава на лугахъ, жолуди, дикіе плоды, ягоды, грибы, рыба въ водахъ, считаются по праву доступными для пользования всѣмъ безъ исключенія. «Кто срубитъ бортяное дерево, тотъ воръ, — онъ украдъ человѣческой трудъ; кто рубитъ лѣсъ, никѣмъ не посаженный, тотъ пользуется даромъ Божиимъ, какъ вода, воздухъ» («Основа», 1862, июль). Отсюда тѣ печальныя столкновенія народнаго правосознания съ требованіями закона, которыя подъ именемъ самовольныхъ порубокъ лѣса, потравъ и т. п. считаются съ точки зрѣнія закона правонарушеніями, а въ глазахъ народа совершенно правомѣрными дѣйствіями. Даже въ тѣхъ случаяхъ, когда трудъ въ томъ или другомъ случаѣ прямо нарушаетъ чужое право собственности, восстановление нарушеннаго права всегда сопровождается вознагражденіемъ за неправомерно приложенный трудъ. «Волостные суды въ такихъ случаяхъ, говоритъ г-жа Ефименко, трудъ ставятъ даже выше права собственности». Такъ, напр., засѣявшій чужое поле, получаетъ въ свою пользу весь урожай, а хозяинъ только причитающуюся обычную арендную плату. Даже въ случаяхъ тала вѣе урожаи часто дѣлятся поровну между хозяиномъ и засѣя-

шимъ. Точно такъ же при всѣхъ столкновеніяхъ въ гражданскихъ правоотношеніяхъ трудъ является полноправнымъ самостоятельнымъ титуломъ права. Особенно это начало проявляется въ семейномъ и наследственномъ правѣ. Согласно теории Т. начала, крестьянская семья, особенно такъ наз. большая, является не столько кровнымъ союзомъ, сколько *ассоциацией* (Ефименко), кровной *артелю* (Барыковъ), члены которой вносятъ свой трудъ и по мѣрѣ его получаютъ при выдѣлѣ и наслѣдованіи. Домохозяинъ является только распорядителемъ общаго имущества этой кровной артели. Поэтому «раздѣлъ имущества по смерти домохозяина не есть раздѣлъ наслѣдства, а раздѣлъ общаго заработка. При составѣ дома изъ разныя стѣнень родственниковъ, имущество дѣлится не поколѣбно, а по числу наличныхъ взрослыхъ работниковъ..., и только въ томъ случаѣ, если наслѣдство идетъ сбоку, изъ другого дома, а слѣдовательно, въ приращеніи его наслѣдники не участвовали, то оно дѣлится по родственнымъ линиямъ и степенямъ» (Барыковъ). Основа наследственного права у русскаго сельскаго населенія—*срѣднее начало труда* и фактическаго совмѣстнаго сожителства» (Оршанскій). Выдѣленные сыновья, какъ болѣе не участвующие въ общемъ трудѣ, не могутъ являться соскательями наслѣдства. Отставные солдаты по большей части получаютъ только въ размѣрахъ той доли, которая причталась бы имъ до поступленія на службу. Наоборотъ, промысли, пасынки, принятые зятья, прожившіе въ семьѣ извѣстное число лѣтъ (8—13), наслѣдуютъ наравнѣ съ дѣтьми и другими кровными родственниками: «единое одно получаютъ, потому такіе же работники были» («Труды комиссіи по изслѣдованію положенія волостныхъ судовъ», т. I, стр. 541). Даже въ вопросѣ о наслѣдованіи женщинъ, рассматриваемыхъ нашимъ крестьянствомъ, какъ элементъ переходящій въ семьѣ, Т. начало играетъ значительную роль. Если въ большихъ семьяхъ роль женщины въ наслѣдованіи ничтожна, то за то въ малыхъ во многихъ случаяхъ ее сотрудничество учитывается на правахъ мужчинъ. Вдова съ малолѣтними дѣтьми остается полною распорядительницей имущества, а въ случаѣ бездѣтности она даже наслѣдуетъ все имущество мужа. Даже незаконныя сожительницы пользуются этимъ правомъ, если прожили совмѣстно съ покойнымъ достаточно времени. То же сестры-вдовы при умершихъ бездѣтными братьяхъ. Такое же предположеніе Т. начала передъ началомъ кровнаго родства проявляется и въ славянской задругѣ (см.). Усыновленіе даетъ всѣ права на участіе въ наслѣдованіи, выдѣленіе кровнаго родственника, наоборотъ, лишаетъ всякаго права на наслѣдственное имущество.—Теорія Т. начала въ русскомъ обычномъ правѣ горячо обсуждалась въ нашей научной литературѣ (Пахманъ, М. Ковалевскій, Гольмстенъ, Булигеръ и др.) и вызвала весьма существенныя возраженія. Пахманъ, какъ-бы кодифицировавшій, наше обычное право на основаніи огромнаго матеріала рѣшеній волостныхъ судовъ, признаетъ «не-

подлежащим сомнѣнію, что, «по тѣсной связи экономическихъ условий быта съ областю права, *трудъ* находитъ себѣ обширное примѣненіе въ сферѣ правообразованія въ области гражданскаго права и такимъ образомъ получаетъ значеніе юридическое», но въ то же время находить, что «трудъ не можетъ быть усваиваемо самостоятельное юридическое основаніе», что права, вытекающія изъ трудового факта, сводятся не къ самому труду, а къ другимъ юридическимъ основаніямъ, сдѣлѣвъ, порученію, предполагаемому согласію, принципу недозволенности обогащенія на чужой счетъ и т. д. Такого же почти мнѣнія и проф. Гольмстенъ, отрицающій за трудомъ, какъ правовымъ принципомъ, не только въ нашемъ обычномъ правѣ, но и вообще самостоятельное юридическое значеніе. Но самымъ важнымъ возраженіемъ противъ теоріи Т. начала является то, что она совершенно невѣрно поняла строй великорусской семьи и неправильно конструировала поэтому наследственное право. Великорусская большая семья не хозяйственная артель по преимуществу, а, наоборотъ, главнымъ образомъ кровный союзъ, семейная община, пережитокъ родового быта, болѣе всего приближающаяся къ типу древней патриархальной семьи. Въ противоположность авторамъ теоріи Т. начала, Пахманъ, не отрицая, «что въ строй крестьянской семьи по нѣкоторымъ, особенно наружнымъ признакамъ, можно усмотрѣть нѣкоторое сходство съ артелью», тѣмъ не менѣе находитъ имуществомъ строй семьи основаннымъ главнымъ образомъ на кровными началъ, такъ какъ полноправными членами признаются только кровные родственники или лица, принятые въ семью, какъ таковыя, стороннія же лица считаются въ правахъ наемныхъ работниковъ (по отношенію къ которымъ дѣйствуетъ принципъ найма, но не Т.). Далѣе, право распоряженія, выдѣленіе при жизни и отчужденіе семейнаго имущества зависятъ исключительно отъ воли и усмотрѣнія отца, какъ главы семейства. Если - бы наследованіе представляло собою простой раздѣлъ имущества между работниками, не было-бы мѣста ни наследованію малолѣтнихъ, ни институту опеки, не было-бы устраненія ближайшими родственниками дальнихъ, не было - бы равенства въ доляхъ призванныхъ къ наследству, не было-бы права лишенія наследства вслѣдствіе непочтенія къ родителями и т. д. Подобныя же возраженія противъ артельного принципа семьи приводятъ и М. Ковалевскій. Всѣ эти возраженія, устраняя крайности артельной теоріи русской крестьянской семьи, оставляютъ совершенно нетронутымъ коренное различіе между нормами наследованія въ культурныхъ классахъ, у которыхъ единственнымъ основаніемъ участія въ наследственномъ имуществѣ является только родство и воля завѣщателя, и нормами обычнаго права, по которому Т. участіе родственниковъ играетъ существенную роль при раздѣлѣ наследственнаго имущества. Заслуга теоріи Т. начала передъ нашей юриспруденціей заключается, главнымъ образомъ, въ томъ,

что она съ большой силой и умѣностью выдвинула экономической принципъ труда, какъ самостоятельный правопривоздющій факторъ въ противоположность репродуцируемымъ европейскими законодателями нормами римскаго права, создававшимся среди общества, основаннаго на рабствѣ, и въ которыхъ, следовательно, трудъ никакой роли играть не могъ. Къ сожалѣнію, въ своихъ изслѣдованіяхъ послѣдователи этой теоріи ограничились фактами главнымъ образомъ изъ жизни русскаго крестьянства и славянскихъ земель, и такимъ образомъ значительно сузили ея предметъ и содержаніе. Изслѣдованій, которыя охватили-бы предметъ съ широкой сравнительно-исторической точки зрѣнія, не имѣется. Единственное исключеніе представляетъ работа Ковалевскаго: «Трудъ, какъ источникъ права собственности на землю въ Малороссіи и на Украйнѣ». На основаніи огромнаго матеріала данныхъ писаннаго и обычнаго права самыхъ различныхъ мѣстъ и эпохъ, начиная съ древнихъ индусскихъ сводовъ, законодательства мусульманъ, кодексовъ латино-варварскихъ, обычаявъ швейцарскихъ альпменовъ, Литовскаго статута и т. д., и кончая институтомъ займы въ Малороссіи, этотъ ученый доказалъ, что захватъ (occupatio) вездѣ первоначально становился титуломъ собственности только въ томъ случаѣ и до тѣхъ поръ, пока онъ сопровождался пользованіемъ, т. е. фактическимъ приложеніемъ труда, —заполняя этимъ ту пропасть, которую теорія Т. начала вырыла между римскимъ правомъ и нашимъ обычнымъ, такъ какъ бесспорно, что и римская occupatio первоначально должна-бы имѣть то же значеніе, что и у всѣхъ другихъ народовъ, т. е. сопровождаться фактическимъ пользованіемъ. Другой крупный недостатокъ разсматриваемой теоріи, что она подл. Т. началомъ понимаетъ совершенно различныя понятія. Съ одной стороны она подл. нимъ подразумеваетъ идеальное воззрѣніе народа на принципы распредѣлительной справедливости, въ основаніи которой должны лежать исключительно трудъ (отсюда и аграрныя воззрѣнія народа, враждебныя частной собственности на землю; раздѣлъ наследственнаго имущества исключительно между семейными работниками и т. п.), съ другой диаметрально-противоположный принципъ индивидуализма, воздающій каждому члену семьи не по его потребностямъ и даже не соразмѣрно его труду, а по размѣру его заработковъ (членъ семьи, отходящій на заработки, либо получаетъ соразмѣрно большую долю въ наследствѣ, если онъ заработки отдавалъ семьѣ, либо удерживаетъ сразу часть заработка въ свою пользу, хотя количество труда, потраченнаго въ городѣ, по своей интенсивности ничѣмъ не превосходитъ труда члена, оставащагося дома; тотъ же индивидуализмъ и въ отказѣ въ имущественной долѣ отставнымъ солдатамъ). Такое смѣшеніе понятій въ связи съ идеализацией Т. принципа въ народныхъ воззрѣніяхъ проникло и въ общую экономическую литературу (напр., у г. Иванюкова въ его курсѣ «Политической экономіи») и отразилось на общеупотребительномъ

значені термина. Далѣ, благодаря идеализаці термина Т. начала, какъ естественнаго и первобытнаго принципа распределительной справедливости. часто принимаютъ его за самый примитивный принципъ экономическихъ отношеній, предшествовавшей всѣмъ прочимъ. Между тѣмъ въ самыхъ первобытныхъ обществахъ на первомъ планѣ всегда стоитъ не Т. начало, а принципъ родовой и междуродовой солидарности, принципъ права каждаго на существованіе и естественной обязанности каждаго содѣйствовать существованію каждаго, безразлично, сильный-ли онъ или слабый, искусный или неискусный, интеллигентный-ли работникъ или слабый, здоровый-ли юноша или дряхлый старикъ. Поэтому столъ и припасы каждаго открыты равно для всѣхъ, и добыча каждаго, какъ предметъ пропитанія, дѣлится не между участниками, а между всѣми жителями селенія. Не менѣе важную роль играетъ въ самыхъ примитивныхъ обществахъ религиозное воззрѣніе на всякую добычу, какъ на даръ боговъ, а не результатъ труда (не тотъ кто гонялъ оленя, а кто попалъ въ него, тотъ формальный собственникъ его). Въ сущности, даже и на болѣе позднихъ ступеняхъ развитія, въ обществахъ земледѣльческихъ, даже у нашего сельскаго селенія доминирующій принципъ (по крайней мѣрѣ внутри семьи) нетрудовой, а семейно-общинный. Въ задругахъ, напр., ясно видно, что Т. принципъ начинаетъ выступать всего болѣе по мѣрѣ того, какъ члены начинаютъ работать внѣ общины и все болѣе отдаляются отъ нея.

Въ отличіе отъ теории Т. начала нашего общаго права, въ экономической наукѣ строго различаются слѣдующія ученія. 1) Ученіе о *трудѣ*, какъ объ единственномъ философскомъ и моральномъ оправданіи права собственности, ученіе, впервые выдвинутое Локкомъ и впоследствии усвоенное и буржуазными экономистами, правда, искажившими основную идею Локка. Отъ него ведетъ свое происхожденіе и та аграрная теорія, которая, не отрицая ни права частной собственности, ни правъ капитала на участіе въ распредѣленіи богатствъ, отрицаетъ, какъ и наша народная философія, право собственности на землю, какъ на объектъ, не созданный трудомъ и потому отсутствующій принадлежать всему обществу. Самымъ блестящимъ защитникомъ этой теоріи явился Генри Джорджъ, требовавшій на этомъ основаніи конфискаціи ренты, какъ несправедливой отрасли дохода. 2) *Обособляющійся трудъ*, какъ единственный источникъ возникновенія индивидуальной собственности. Это ученіе можетъ быть принято только въ томъ весьма ограниченномъ смыслѣ, что, по мѣрѣ разложенія первобытныхъ общинныхъ организацій (родовъ, сосѣдскихъ общинъ, задругъ, большихъ семей и т. д.), по мѣрѣ вторженія въ ихъ среду индустриализма, возникновенія и расширенія обмѣна, процесса индивидуализированія собственности начинаетъ быстро расти. Но для возникновенія индивидуальной собственности *вовсе не требуется обязательно обособленія труда въ производствѣ*, такъ какъ

дѣлеть продукты, имѣющій мѣсто и при общинномъ производствѣ, создаетъ даже въ самыхъ примитивныхъ обществахъ право собственности на предметы индивидуальнаго потребленія, одежду, оружія, утварь и т. п. 3) Ученіе о трудѣ, какъ *единственно справедливомъ принципѣ распределенія*. Это ученіе впервые получило свое полное научное обоснованіе въ экономической теоріи Карла Маркса (о трудовой теоріи цѣнности—см. Цѣнность). 4) Ученіе о трудѣ, какъ самостоятельномъ правопривозводящемъ факторѣ въ имущественныхъ отношеніяхъ. Ср. Барыковъ, «Обычай наследованія у государственныхъ крестьянъ» (СПб., 1862); И. Г. Оршанскій, «Исслѣдованія по русскому праву обычному и брачному» (СПб., 1879); А. Ефименко, «Исслѣдованія народной жизни» (СПб., 1884); П. Ефименко, «Сборникъ юридическихъ обычаевъ» (1869); Пахмать, «Обычное гражданское право въ Россіи» (т. II); М. Ковалевскій, «Первобытное право. Вып. I. Родъ» (М., 1886); его же, «Очеркъ происхожденія и развитія семьи и собственности»; его же, «Трудъ, какъ источникъ права собственности на землю въ Малороссіи» («Юридическ. Вѣстн.», 1892, V—VI, пер. съ франц.); Гольмстенъ, статья въ «Рус. Обзорнѣи» (1878, № 5); Лучицкій, «Займанщина и формы замочнаго владѣнія въ Малороссіи» («Юрид. Вѣстн.», 1890); Генри Джорджъ, «Progress and Poverty» (рус. пер.); М. Кулишеръ, «Очерки сравнительной этнографіи и культуры» (СПб., 1887); Robert Schellin, «Arbeit und sein Recht etc.» (1883); Зиберъ, «Очерки первобытной культуры». См. также литературу къ сл. Соціализмъ, Коллективизмъ, Собственность. Л. Ш.—г.

**Трудолюбивая Пчела** — ежемѣсячное частное періодическое изданіе А. П. Сумарокова, выходящее при академической типографіи, подъ цензурою академиковъ. Изданіе просуществовало только одинъ годъ (1759), и прекратилось вслѣдствіе неудовольствій, возникшихъ между Сумароковымъ съ цензоромъ Поповымъ и др. членами академіи изъ-за недостатка матеріальныхъ средствъ у издателя. Изданіе журнала оставило горькій осадокъ въ душѣ Сумарокова, который онъ изложилъ въ послѣдней книгѣ «Т. Пчелы», въ стихотвореніи, подъ названіемъ «Растананіе съ музами». Сотрудниками Т. были: А. Аблесимовъ, И. Борисовъ, Ф. Генингеръ, С. Глѣбовъ, И. Дмитревскій, Г. Козницкій, К. Кондратовичъ, В. Крамаренковъ, А. Лобысовичъ, Н. Мотонисъ, А. Нартовъ, Алексій, Василій и Сементъ Нарышкинъ, А. Ржевскій, Е. Сумарокова и В. Тредьяковский. Въ 1780 г., уже по смерти Сумарокова, академію наукъ вновь напечатано въ СПб. 2-е изд. «Т. Пчелы» безъ перемѣнъ, страница за страницю. Ср. Неустровъ, «Историческія розысканія» (СПб., 1879).

**Трудолюбивый Муравей** — ежемѣсячное изданіе 1771 г. съ послѣдней половины, издавалъ В. Рубаль въ СПб., въ 8° д. л.; всѣхъ номеровъ 26.

**Трудолюбія дома** — см. Дома трудолюбія.

**Трудъ** (экономическая теорія). — Политическая экономія занимается тѣми видами Т.,

которые имѣютъ отношеніе къ хозяйственной дѣятельности человѣка. Это общее положеніе, однако, недостаточно опредѣленно; его содержаніе зависитъ отъ того, что понимать подъ хозяйственной дѣятельностью и подъ хозяйственнымъ благомъ. Если держаться того мнѣнія, что политическая экономія имѣетъ дѣло только съ материальными благами, то придется признать, что она разсматриваетъ лишь тѣ виды труда, которые имѣютъ отношеніе къ предметамъ материальнаго міра. Таковъ взглядъ Ад. Смита, Мальгуса, Маркса и многихъ другихъ. Если же стать на точку зрѣнія Ж. Б. Сэ, Германа, Рошера, Маршалла, признающихъ нематериальныя хозяйственные блага, то и понятіе хозяйственнаго Т. окажется шире. Въ него войдетъ напр. обширная категория «услугъ», т. е. такія дѣйствія людей, которыя не воплощаются въ материальныхъ предметахъ, но представляютъ блага, потребляемые въ самый моментъ ихъ производства. Съ указанныхъ точекъ зрѣнія велся въ экономической литературѣ продолжительный споръ о производительномъ и непроизводительномъ Т. Сторонники перваго взгляда признавали производительнымъ только Т., прямо или косвенно воплощающійся въ материальныхъ благахъ, и находили неправильнымъ отнесеніе къ этому виду труда тѣхъ проявленій человѣческой дѣятельности, которыя, будучи весьма полезными и даже необходимыми для человѣчества, тѣмъ не менѣе не воплощаются въ материальныхъ предметахъ. Основаніемъ для этого взгляда служило то соображеніе, что нематериальные блага отличаются отъ материальныхъ слишкомъ важными чертами, чтобы возможно было подводить подъ одно понятіе виды дѣятельности, связанные съ тѣми и другими. Нематериальные блага не могутъ быть отдѣлены отъ лица, которое обладаетъ ими (талантъ, знаніе и т. п.), и эта черта сама по себѣ настолько существенна, что изъ нея вытекаютъ принципиальныя особенности производства, отчужденія и пользованія нематериальными благами, заставляющія совершенно отдѣлать эту область отъ явленій, связанныхъ съ міромъ благъ материальныхъ. На этомъ основаніи еще Мальтусъ полагалъ, что подъ богатствомъ слѣдуетъ понимать только то, что удовлетворяетъ человѣческой потребности при помощи материальныхъ предметовъ, а подъ производительнымъ Т. только Т., производящій богатство. [Однимъ изъ поводовъ для пререканій въ этомъ спорѣ служило примѣненіе термина «непроизводительный» къ такимъ видамъ труда, полезность которыхъ находится въ всякаго сомнѣнія. Съ понятіемъ непроизводительности соединяется представленіе о безполезности, котораго между тѣмъ отнюдь не желали вызывать своей терминологіей Смитъ, Мальтусъ и сторонники ихъ взгляда. Дѣло идетъ не о моральной квалифікаціи разныхъ видовъ Т., а только объ опредѣленіи тѣхъ, изъ нихъ, которыми занимается экономическая наука, въ отличіе отъ другихъ, не подлежащихъ ей вѣдѣнію. — Подъ понятіе хозяйственнаго Т. подходятъ не только тѣ проявленія дѣятельности человѣка, которыя не-

посредственно вызываются производствомъ хозяйственныхъ благъ, но также и тѣ, которыя обуславливаются имъ косвенно. Нужно признать хозяйственнымъ не только Т. затраченный рабочими, изготовившими данный предметъ, но и тотъ, который былъ затраченъ на изготовленіе сырыхъ матеріаловъ, орудій производства и другихъ предметовъ, послужившихъ въ производственномъ процессѣ. Затѣмъ возникаетъ вопросъ: слѣдуетъ ли считать хозяйственнымъ только Т., затрачиваемый, непосредственно или косвенно, на производство хозяйственныхъ благъ, или же понятіе хозяйственнаго Т. распространяется вообще на всѣ проявленія человѣческой дѣятельности, обуславливаемые хозяйственными цѣлями человѣка. Хозяйственная дѣятельность имѣетъ своей цѣлью не только производство хозяйственныхъ благъ, но также доставку ихъ на мѣста потребленія, сбытъ ихъ и организацию. Однако, при существующихъ условіяхъ народнаго хозяйства потребленіе составляетъ почти исключительную область частнаго хозяйства и поэтому Т. организациі потребленія служитъ предметомъ частной, а не общественной экономіи. Последняя изучаетъ только Т., связанный съ производствомъ хозяйственныхъ благъ, ихъ передвѣженіемъ въ мѣновомъ оборотѣ (сбытъ) и доставкой на мѣста потребленія. Поэтому Т., прямо или косвенно направленный на эти цѣли, будетъ трудомъ хозяйственнымъ или производительнымъ. При этомъ, однако, понятіе косвеннаго Т. должно быть ограничено: производительнымъ можетъ быть признанъ только Т., обуславливаемый какимъ-либо конкретнымъ хозяйственнымъ процессомъ, но не Т., имѣющій значеніе для хозяйственной дѣятельности вообще (напр. Т. ученаго, преподавателя и т. п.). Этотъ критерій даетъ возможность охватить понятіемъ хозяйственнаго Т. всѣ виды человѣческой дѣятельности, прямо или косвенно связанные съ хозяйственнымъ процессомъ, и въ тоже время онъ опредѣленно отграничиваетъ ихъ отъ такихъ областей человѣческой дѣятельности, которыя должны быть принимаемы въ соображеніе политической экономіей, но тѣмъ не менѣе не входятъ въ кругъ ея разсмотрѣнія. Такъ напримѣръ, Т. живописца, изготовляющаго рисунки для ситценабивной фабрики, долженъ быть признанъ производительнымъ, потому что онъ обуславливается конкретнымъ хозяйственнымъ процессомъ; между тѣмъ Т. профессора живописи, обучающаго этого живописца, является непроизводительнымъ, потому что онъ не имѣетъ отношенія къ какому-либо конкретному хозяйственному процессу. Разумѣется, и Т. профессора можно привести въ связь съ производствомъ, на которое оказалъ вліяніе его ученикъ; но слѣдуя по этому пути, можно обнаружить связь этого производства съ цѣлымъ рядомъ другихъ областей человѣческой дѣятельности, и тогда сфера изслѣдованій экономиста не будетъ имѣть предѣловъ. Установленіе искусственной границы для изысканій экономического характера въ отношеніи Т. побуждаетъ держаться указаннаго выше отграниченія хозяйственнаго Т. отъ другихъ видовъ человѣческой дѣятель-

ности.—Можно различать несколько видов производительного Т. Хотя всякий Т., в качестве целесообразной деятельности, обуславливается напряжением как физических, так и умственных сил, темъ не менѣе въ однихъ случаяхъ преобладаетъ первый элементъ, а въ другихъ—второй. Поэтому можно различать Т. физической или механической и умственный, смотря по тому, преобладаетъ ли въ данномъ случаѣ работа мускуловъ или ума. Точной границы между этими двумя видами Т. нельзя провести, хотя ихъ особенности выступаютъ совершенно ясно и въ теоріи, и на практикѣ. Въ области физического или механического Т. слѣдуетъ различать отдѣльные виды трудовой деятельности соответственной роли, которую играетъ предварительная подготовка къ нимъ. Одни виды трудовой деятельности обусловлены почти исключительно извѣстнымъ физическимъ развитиемъ субъекта, выполняющаго работу,—развитиемъ, достигаемымъ безъ помощи какихъ-либо искусственныхъ приемовъ воздѣйствій на физическія или умственные силы человѣка. Другіе, напротивъ, требуютъ отъ рабочаго болѣе или менѣе значительнаго умѣнія и навыков, составляющихъ результатъ предварительнаго обучения. Въ первомъ случаѣ Т. является простымъ, а во второмъ квалифицированнымъ. Такъ, напр., Т. машиниста относится ко второй категоріи, а Т. носильщика кирпичей къ первой. Производительный Т. является важнѣйшимъ факторомъ хозяйственной деятельности человѣка на всѣхъ ступеняхъ исторіи. Даже при самомъ примитивномъ строй жизни, человѣкъ не можетъ удовлетворять свои потребности безъ приложения Т., и чѣмъ шире и разнообразнѣе становятся его запросы, тѣмъ болѣе ему приходится для ихъ удовлетворенія пользоваться трудовой энергіей своей и другихъ людей. При современномъ строй жизни хозяйственная деятельность человѣчества постоянно требуетъ громадной затраты Т., и притомъ всѣхъ его видовъ—какъ механическаго, такъ и умственного, какъ простого, такъ и квалифицированнаго. Т., связанный съ хозяйственнымъ процессомъ при современной организаціи народнаго хозяйства, можетъ быть раздѣленъ на три категоріи. Во 1-хъ, Т., направленный на организацію хозяйственного процесса; во 2-хъ Т. по техническому руководству этимъ процессомъ и въ 3-хъ Т. исполнительный. Первые двѣ категоріи обнимаютъ преимущественно сферу умственного Т., а третья—механическаго, какъ простого, такъ и квалифицированнаго. Т. первой категоріи имѣетъ своимъ предметомъ выработку плана хозяйственного процесса при помощи выясненія и взвѣснванія совокупности техническихъ и экономическихъ условий, определяющихъ направление, размѣры и способы производства. Сюда относится напр. работа архитектора, выбирающаго мѣсто для постройки, составляющаго ея планъ, намѣщающаго родъ и свойства матеріаловъ, нужныхъ для осуществленія задуманнаго сооруженія, и наконецъ набрасывающаго смѣту предпринимаемой стройки. Такія-же функціи исполняетъ и предприниматель,

который, организовавъ то или другое промышленное или торговое дѣло, долженъ рѣшить что, гдѣ и какъ производить. Отъ этой организационной работы слѣдуетъ отличать Т. по техническому руководству предпріятіемъ. Его задача заключается въ томъ, чтобы въ предѣлахъ, намѣченныхъ организационнымъ планомъ, принять всѣ мѣры, необходимыя для того, чтобы конечная цѣль предпріятія была достигнута. Таковы функціи директора фабрики, управляющаго имѣніемъ или завѣдующаго торговымъ дѣломъ. Наконецъ, Т. послѣдней изъ перечисленныхъ выше категорій сводится къ выполнению данной конкретной задачи, поставленной руководителемъ предпріятія. Въ экономической литературѣ много споровъ вызывалъ вопросъ объ отношеніи между различными видами производительнаго Т., именно, о возможности сведенія умственного или квалифицированнаго Т. на простой. Марксъ, явившійся главнымъ защитникомъ этой идеи, доказывалъ, что единицу квалифицированнаго Т. можно представить въ нѣсколькихъ единицахъ простого и что мѣновая цѣнность товаровъ измѣряется количествомъ заключающагося въ нихъ Т., сведеннаго къ единицамъ мускульной и нервной энергіи, затраченной на производство. Мысль, выраженная въ этомъ положеніи, представляется совершенно недоказанной. Если разумѣть здѣсь вознагражденіе за Т. и утверждать, что плата за квалифицированнаго Т. можетъ быть представлена въ единицахъ платы за простой Т., то это совершенно вѣрно, но такое утверженіе не имѣетъ научнаго значенія. Что касается сведенія энергіи, затрачиваемой при умственномъ Т., на энергію, затрачиваемую при Т. простомъ, то оно лишено всякаго основанія, потому что эквивалентное отношеніе между этими двумя видами энергіи до сихъ поръ не найдено (о вліяніи различныхъ видовъ Т. на цѣнность—см. Цѣнность). Т. извѣстнаго вида, квалифицированный или простой, при данныхъ техническихъ условіяхъ, можетъ произвести въ единицу времени различныя количества хозяйственныхъ благъ. Этими количествами определяется производительность Т. Величина ся зависитъ отъ многихъ условій. Рядъ этихъ условій связанъ съ внѣшней природой, которая въ весьма различную мѣрѣ содѣйствуетъ человѣческому труду своими силами и дарами. Особенно важное значеніе имѣютъ слѣдующіе факторы природы: географическій характеръ страны, климатъ и почва (ея геологическое строеніе, качество верхняго слоя и т. д.). Изъ другихъ условій, вліяющихъ на продуктивность Т., первымъ является сила побужденія къ Т. При равенствѣ прочихъ условій, она тѣмъ энергичнѣе, чѣмъ многочисленнѣе и разнообразнѣе потребности человѣка. Съ развитіемъ культуры потребности растутъ и становятся болѣе разнообразными, и вмѣстѣ съ тѣмъ увеличивается у человѣка и побужденіе работать, такъ какъ Т. въ огромномъ числѣ случаевъ является необходимымъ средствомъ для полученія хозяйственныхъ благъ. При этомъ, однако, не остаются безъ вліянія климатическія условія; тамъ, гдѣ природа въ

изобилии снабжает человека готовыми предметами потребления, побужденіе къ Т. при равенствѣ прочихъ условий, будетъ слабѣе, чѣмъ при болѣе суровомъ климатѣ. Весьма существеннымъ обстоятельствомъ, также влияющимъ на побужденіе къ Т., является степень заинтересованности лица, исполняющаго работу, въ ея результатѣ. Съ этой точки зрѣнія очень важны юридическое положеніе носителя рабочей силы и способы его вознагражденія. Исторія показываетъ, что у несвободныхъ рабочихъ (рабовъ и крѣпостныхъ) побужденіе къ Т. слабѣе, чѣмъ у тѣхъ, вознагражденіе которыхъ опредѣляется юридически свободнымъ договоромъ между ними и нанимателемъ; въ послѣднемъ же случаѣ это побужденіе, при равенствѣ прочихъ условий, возрастаетъ въ зависимости отъ того, въ какой мѣрѣ вознагражденіе за Т. можетъ повышаться подъ влияніемъ собственныхъ усилій рабочаго. Поэтому поштучная плата увеличиваетъ побужденіе къ Т. сравнительно съ повременной, а участие въ прибыляхъ предприятия и другіе аналогичные способы вознагражденія рабочаго усиливаютъ это побужденіе въ еще большей степени (см. Заработная плата). Дальнѣйшими условиями, влияющимъ на продуктивность Т., являются его интенсивность и продолжительность. Последняя измѣряется временемъ, въ теченіе котораго длится работа, а первая—количествомъ трудовой энергіи, затрачиваемой въ единицу времени. Между продолжительностью и интенсивностью Т. существуетъ тѣсная зависимость. Общее количество энергіи затрачиваемой рабочимъ, при равенствѣ прочихъ условий, находится въ прямомъ отношеніи къ продолжительности Т., предѣломъ же послѣдней служитъ максимальное число часовъ въ сутки, въ теченіе которыхъ человекъ можетъ напрягать свои силы. Этотъ предѣлъ чрезвычайно колеблется, въ зависимости отъ разнообразнѣйшихъ условий: физическихъ силъ рабочаго, его привычки къ Т., силъ побужденія къ работѣ и т. д.; но въ большинствѣ случаевъ, какъ свидѣтельствуетъ опытъ, Т. достигаетъ высшей интенсивности не при максимальной продолжительности. Гораздо ранѣе этого крайняго предѣла энергія рабочаго начинаетъ ослабѣвать и продуктивность Т. падаетъ. Поэтому при умѣренномъ рабочемъ днѣ Т. бываетъ болѣе интенсивнымъ и оказывается продуктивнѣе, чѣмъ при чрезмерно продолжительномъ (см. Рабочій день). Если продолжительность Т. влияетъ на его интенсивность, то съ другой стороны, при данной интенсивности, продолжительность работы можетъ быть тѣмъ больше, чѣмъ интенсивность ея меньше: въ общемъ, менѣе напряженная работа можетъ длиться дольше, чѣмъ болѣе напряженная. Въ этомъ отношеніи имѣетъ значеніе распределеніе рабочаго времени въ теченіе года (число нерабочихъ дней), недѣли и сутокъ (см. ст. Рабочее время).—На продуктивность Т. оказываетъ сильное вліяніе техника производства. Технический прогрессъ дѣйствуетъ въ этомъ отношеніи въ двухъ направленіяхъ: во-первыхъ, технически улучшая условия работы, т. е. давая рабочему возможность при

данной затратѣ энергіи получать большее количество продукта въ единицу времени; во вторыхъ, повышая интенсивность Т. Продуктивность Т. увеличивается прежде всего подъ вліяніемъ кооперации или сочетанія Т., которое бываетъ, простымъ и сложнымъ. Простымъ сочетаніемъ называется такое, при которомъ нѣсколько лицъ выполняютъ различныя операціи, тѣсно связанныя между собою общою цѣлью. Значеніе простой кооперации выражается въ слѣдующемъ: 1) сотрудничество многихъ лицъ увеличиваетъ интенсивность Т. каждаго: такъ напр. 10 работниковъ въ 10 часовъ, въ силу взаимнаго соревнованія, сдѣлаютъ болѣе, чѣмъ одинъ работникъ въ 100 часовъ. 2) Такъ какъ предѣлы единичныхъ силъ ограниченъ, то лишь благодаря сотрудничеству становятся возможными работы, которыя превосходятъ силы одного человека, напр. подъемъ большихъ тяжестей. 3) Во многихъ отрасляхъ промышленности существуютъ такія работы, которыя непременно должны быть совершены въ извѣстный короткий періодъ времени и потому требуютъ соединенныхъ усилій многихъ. Такимъ критическимъ моментомъ въ сельскомъ хозяйствѣ, напр., является жатва, которая должна быть окончена непременно въ теченіе немногихъ дней (Чупровъ). Сложное сочетаніе Т. основано на техническомъ раздѣленіи производственныхъ операцій, которое слѣдуетъ отличать отъ народнохозяйственнаго раздѣленія занятій. Техническое раздѣленіе Т. имѣетъ мѣсто въ предѣлахъ одного предприятия и состоитъ въ томъ, что производственный процессъ раздѣляется на рядъ простѣйшихъ операцій, которыя и поручаются отдѣльнымъ рабочимъ. Раздѣленіе Т. повышаетъ его продуктивность какъ въ количественномъ, такъ и въ качественномъ отношеніи. Такое послѣдствіе получается благодаря дѣйствію ряда причинъ. Состояніе на опредѣленной работѣ и постоянное повтореніе однихъ и тѣхъ же производственныхъ операцій ведетъ къ увеличенію ловкости рабочаго (сокращается время, необходимое для данной работы, получаются лучшіе результаты). Раздѣленіе Т. даетъ возможность: лучше использовать наличныя рабочія силы соответственно ихъ способностямъ, сосредоточить лучшія силы на производствѣ наиболѣе важныхъ и трудныхъ работъ и пользоваться для менѣе ответственной работы слабыми силами, которыя иначе остались-бы совершенно неиспользованными. Производство отдѣльнымъ рабочимъ только одной какой-либо опредѣленной операціи извѣщаетъ его отъ потери времени, неизбежно связанной съ переходомъ отъ одной работы къ другой, такъ что рабочая сила полнѣе используется въ данную единицу времени. Постоянная работа въ одной ограниченной области ведетъ къ улучшенію приемовъ работы и къ изобрѣтенію способовъ сокращенія силъ. Наряду съ этими положительными сторонами раздѣленія Т. слѣдуетъ указать и отрицательныя, выражающіяся главнымъ образомъ въ дѣйствіи, которое оно оказываетъ на рабочаго. Однообразное повтореніе однихъ и тѣхъ же движеній истощаетъ чело-



вѣка въ физическомъ отношеніи и притуплять его умственные способности. При спеціализации работы, къ которой приводитъ раздѣленіе Т., рабочей становится гораздо болѣе зависимымъ отъ случайныхъ обстоятельствъ, чѣмъ при болѣе разносторонней дѣятельности. Если человекъ знакомъ только съ одной какой нибудь производственной операцией и кромѣ нея ничего дѣлать не можетъ, то прекращеніе этой работы, составляющей его единственную специальность, можетъ поставить его въ бѣдственное положеніе. Однако, отрицательныя послѣдствія раздѣленія Т. могутъ быть до известной степени парализованы мѣрами, которыя содѣйствовали бы подъему общаго образованія среди рабочаго класса. Съ другой стороны, выгоды раздѣленія Т. такъ значительны, что широко примѣненіе этого принципа на практикѣ можетъ быть ограничено только самыми условиями производства. Въ этомъ отношеніи имѣютъ значеніе слѣдующія обстоятельства. Производственный процессъ долженъ технически поддаться раздѣленію на нѣсколько болѣе или менѣе простыхъ операций, исполненіе которыхъ могло-бы постоянно или по крайней мѣрѣ въ теченіе долгаго времени занимать силы отдѣльнаго рабочаго. Такъ какъ раздѣленіе Т. ведетъ къ увеличенію его продуктивности, то для успѣшнаго примѣненія этой системы необходима наличность достаточнаго капитала и сбыта, соответствующаго размѣрамъ производства. Въ зависимости отъ перечисленныхъ причинъ раздѣленіе Т. получаетъ различное примѣненіе въ отдѣльныхъ отрасляхъ производства и даже въ отдѣльныхъ предпріятіяхъ въ одной и той же отрасли. Такъ, напр., слабое примѣненіе раздѣленія Т. въ сельскомъ хозяйствѣ объясняется преимущественно техническими особенностями земледѣльческаго производства; съ другой стороны, крупныя различія, которыя существуютъ въ этомъ отношеніи между отдѣльными предпріятіями въ сферѣ ремесленнаго Т., очень часто обуславливаются различными размѣрами сбыта: въ предпріятіяхъ, производящихъ на какой нибудь мѣстный ограниченный рынокъ, раздѣленіе Т. не можетъ быть проведено такъ широко, какъ въ тѣхъ случаяхъ, когда обширный сбытъ даетъ возможность вести дѣло въ крупныхъ размѣрахъ. Другой въ высшей степени важной причиной увеличенія производительности Т. является введеніе машинъ. Овѣ даютъ прежде всего возможность производить въ единицу времени и съ помощью одинаковой затраты энергіи несравненно большее количество продуктовъ, чѣмъ при ручномъ Т. Кромѣ того, машины увеличиваютъ продуктивность Т., повышая его интенсивность, т. е. заставляя рабочаго затрачивать въ единицу времени большее количество трудовой энергіи. Любопытныя данныя по этому вопросу приведены въ книгѣ Шульце-Гверница: «Крупное производство» (см. статью Машинъ). Наконецъ, на продуктивность Т. влияетъ умственное развитіе рабочаго. Исслѣдованія, произведенныя на нѣкоторыхъ русскихъ фабрикахъ, показали, что грамотные рабочіе получаютъ болѣе вы-

сокій заработокъ, чѣмъ неграмотные, что объясняется какъ болѣе высокимъ качествомъ ихъ Т., такъ и болѣе его продуктивностью.

При равенствѣ условий въ отношеніи продуктивности Т., результаты трудовой энергіи, затрачиваемой народомъ въ теченіе опредѣленнаго періода времени, зависятъ отъ количества рабочей силы, которымъ располагаетъ данный народъ и которое онъ можетъ затрачивать на производство хозяйственныхъ благъ. Эта величина въ свою очередь зависитъ отъ размѣровъ населенія страны и его состава по полу и по возрастамъ, чѣмъ опредѣляется численность рабочаго населенія (см. ст. Народонаселеніе).

*Литература.* К. Marx, «Das Kapital»; J. Lehr, «Production und Konsumtion in der Volkswirtschaft» (1895); Schönberg, «Die Arbeit», въ «Handw. d. Staatsw.»; M. Block, «Le progrès de la science économique depuis Adam Smith» (1897); A. Liesse, «Le Travail» (1899); Bücher, «Arbeitsvereinigung und Arbeitsgemeinschaft» (въ книгѣ «Die Entstehung der Volkswirtschaft»); русскій перев. «Четыре очерка изъ области народнаго хозяйства». Много интереснаго въ новомъ руководствѣ Шмоллера: «Grundriss der Allgemeinen Volkswirtschaftslehre». Тамъ же литературныя указанія. См. также библиографію, составленную Франкенштейномъ и приложенную къ упомянутой выше книгѣ Лэера. Н. Карышевъ, «Трудъ, его роль и условия произведенія въ производствѣ» (1897); Шульце-Гверницъ, «Крупное производство» (1897); его же, «Крупное производство въ Россіи»; Дементьевъ, «Фабрика» (1897); Гобсонъ, «Эволюція современнаго капитализма». А. Мануиловъ.

**Трудъ-руководльи**—въ общепринятомъ смыслѣ обозначаетъ ручную работу, производимую женщинами помощью разныхъ орудій, какъ-то: иглоки, прутковъ\*), спиць\*), крючка\*), челнока\*), развилки, вилочки, палочки\*), рамки\*), линейки\*), гребня\*), коклюшекъ, подушки, бузавокъ, пялецъ, подставки, прислицы, веретена, самопрялки, станка, досокъ, моталки, ножницъ, швейной и вязальной ручной машинки и т. п. Руководльи издавна составляло занятіе женщинъ разныхъ классовъ и состояній. Въ доисторическія времена, во всѣхъ странахъ и среди всѣхъ племенъ, руководльи были уже известны. Указанія на нихъ встрѣчаются напр. въ книгѣ Исходъ (гл. XVIII, XXVI—XXVII), Псалмахъ (XLIV: «одежда царевны шита золотомъ»), книгѣ Судей (гл. V). Въ египетскомъ отд. спб. Эрмитажѣ хранятся небольшіе куски древнеегипетской матеріи, покрытые искусною и тончайшею вышивкою, напоминающею вышиванье помощью тамбурнаго крючка. Евреи заимствовали отъ египтянъ разныя работы, въ томъ числѣ и вышиванье (прор. Исаи, гл. XXVII—XXVIII). Въ Илиадѣ и Одиссѣй говорится не мало объ искусныхъ вышивкахъ и тканяхъ у древнихъ грековъ. Фригійцы прославились своимъ искусствомъ плести галуны, вышивать ткани и украшать ихъ бахромой. У римлянъ было въ большомъ употребленіи

\*) Металлическихъ, деревянныхъ и костяныхъ.

плетеніе изъ золотыхъ нитей. При раскопкахъ колпскихъ гробницъ V—VII ст. послѣ Р. Хр. найдены удивительныя по красотѣ ткани, вышивки и ажурныя работы—кружева. Среди обитателей сѣверныхъ странъ тканье и вышивки были очень распространены. Въ московскомъ историческомъ музѣй, въ залахъ 4 и 5, среди памятниковъ металлическаго вѣка находятся двѣ вглы (№ 475—6), пряслицы изъ простаго шифера (витр. № 7 Минской губ.), остатки снурковъ или бахромы очень искусной работы (№ 1988, Ярославской губ.), остатокъ кожи, обшитой съ одной стороны тканью съ шелковымъ шитьемъ (№ 365, Московск. губ.), остатки ткани съ шитьемъ золотою нитью въ строчку (№ 598, Владимірской губ.) и много другихъ разнообразныхъ образцовъ руководствій; въ залѣ 6-й (памятники эллино-скисские)—кожаная пряслица въ видѣ полуряса (№ 357), семь кусковъ шелковыхъ и шерстяныхъ тканей, узоръ коричневый съ золотисто-желтымъ, въ коричневомъ или золотисто-желтомъ фону (№ 17—23), большой кусокъ ковровой ткани, съ медальономъ на малиновомъ фонѣ (№ 25) и др.; въ залѣ 13 (памятники Херсонеса и Кавказа)—кусокъ золототканной матеріи, покрытой узоромъ (№ 510), пара сломанныхъ желѣзныхъ ножицъ (№ 527), остатки ткани (№ 583), всё изъ Осетіи. По словамъ Забѣлина, «начало шелковаго и золотого шитья относится къ самымъ первымъ временамъ нашей исторіи, когда оно, по всему вѣроятію, служило лишь домашнимъ потребностямъ богатаго наряда и убора. Съ принятіемъ христіанства это женское по преимуществу художество получило обширнѣйшее примѣненіе, распространилось и утвердилось какъ особая отрасль искусства, служившаго исключительно церкви». Первая монахиня изъ русскихъ княжёнъ, дочь Всеволода Янка, учила черноризницъ шить. Жена Юрька Ростиславовича (1200 г.) «сама пріялажа трудамъ и руководствіямъ, швеніямъ золотомъ и серебромъ, какъ для себя и своихъ дѣтей, пачеже для монастыря». У нашихъ царицъ свѣтлица была руководственнымъ заведеніемъ, исполнявшимъ руководствія работы, даже и на половину государя. Мастерицы занимались здѣсь шелковымъ и золотымъ плетеньемъ, вязаньемъ, тканьемъ, сканьемъ (сученіемъ), изготовленіемъ кистей, снурковъ, поясковъ, тесемокъ и т. п. Въ XVI и XVII ст. въ каждомъ достоящемъ хозяйствѣ золотое и шелковое плетичное дѣло принадлежить къ необходимымъ статьямъ общаго домоводства и занимаетъ самое видное мѣсто въ числѣ разныхъ другихъ руководствій. Каждая добрая хозяйка сама была искусницею въ плетичномъ дѣлѣ. Оно служило первымъ признакомъ хорошаго воспитанія, лучшимъ украшеніемъ дѣвицы и женщины. Примѣненіе руководствія было самое широкое. Шилось все домашнее бѣлье, вышивались предметы женскаго и мужскаго наряда; много изготовлялось этимъ путемъ церковныхъ предметовъ, вышивались и украшались чепраки, а для царскихъ, великокняжескихъ и боярскихъ охотъ—кречатій нарядѣ». Кружево золотое, серебряное, разноцвѣтное шелковое и

бѣлое изъ льняной нитки было также въ самомъ большомъ употребленіи. Насколько широко было примѣненіе руководствія, настолько были разнообразны и матеріалы, употреблявшіеся для него: полотно, разноцвѣтная гафта, шиди или индійская бумажная набивная ткань, золотыя и простыя камки, атласы, обьяры (городуры), зурфъ, шерстяная ткань въ родѣ камлота, сукна, золотые бархаты, алтабасы, зарбафы, дороги, аксамитъ, сафьяны, пухъ, мѣха, разноцвѣтные шелки, волоочное золото и серебро, жемчугъ (см. Вышиваніе, VII, 590—1). Всякія изображенія и узоры и надписи, называемыя для вышиванія или низанія, прошиванія по ткани обыкновенно бѣлыми и чернилами состоявшие при свѣтлицѣ знаменщицы или рисовальщицы. Въ иныхъ случаяхъ рисунки изготовлялись и на бумагѣ, черченіемъ и прокалываніемъ. Мастерицы по рисунку выметывали очеркъ бѣлью и затѣмъ расшивали шелками или золотомъ и серебромъ. Таково было развитіе и значеніе женскихъ руководствій въ до-Петровское время. Но и съ воцареніемъ царя Петра I, когда (въ 1700 г.) повелѣно было «женскому полу шить въ чистомъ обхожденіи съ людьми совершеннуну свободу», руководствіе не утратило своего значенія и стало еще разнообразнѣе, благодаря сношеніямъ и образцамъ заморскимъ. Въ усадьбахъ, подъ вліяніемъ новшествъ, вводившихся при дворѣ, помѣщицы завели мастерскія, гдѣ изготовлялись вышивки, кружева и ткани по иноземнымъ образцамъ; въ монастыряхъ и среди семей купцовъ, мѣщанъ и крестьянъ долго еще преобладали стародавніе рисунки и приемы работы. Съ развитіемъ школьнаго образованія и съ введеніемъ руководствія въ женскія учебныя заведенія послѣдовалъ новый толчекъ къ распространенію руководствій. Одни руководствія получили названіе школьныхъ работъ, другія—ремесленныхъ, третья—общихъ женскихъ руководствій, четвертыя—монастырскихъ работъ, пятая—кустарныхъ, крестьянскихъ работъ. Къ школьнымъ руководствіямъ принадлежать работы, преподаваемыя воспитанницамъ, согласно заранѣе установленной программѣ. Въ число такихъ руководствій входятъ общія руководствія—вязанье на спицахъ чулка и пр. вязанье крючкомъ сафеточекъ, воротничковъ, кружевъ, дѣтскихъ башмачковъ, кофточекъ, шапочекъ и т. п. шитье иглой, вышиванье, штопка и починка бѣлья и платья, кройка простаго бѣлья и платья—и специалныя руководствія: изготовленіе бѣлья и мѣтокъ болѣе сложныхъ, шитье платьевъ по моднымъ картинкамъ, дѣланіе искусственныхъ цвѣтвъ и шланъ и изящныя работы (разное шитье и вышивки). Ремесленныя руководствія обнимаютъ собой всѣ тѣ работы, которыя производятся въ мастерскихъ или мастерицами у себя на дому, какъ-то: шитье и мѣтка бѣлья, шитье платьевъ, верхнихъ вещей (пальто, нарядокъ, шубъ и т. п.), дѣланіе шланъ, искусственныхъ цвѣтвъ и т. п. Подъ выраженіемъ «общія женскія руководствія» понимаются всѣ тѣ работы, которыя производятся женщинами для своей семьи и отвѣчаютъ потребностямъ ея въ бѣльѣ и одеждѣ, а также изящныя работы и работы фантазій. Къ числу послѣд-

нихъ принадлежать, напр., искусное вязанье на спицахъ (см. Вязаніе, VII, 714—6), вязаніе крючкомъ или въ тамбурѣ, филе, кружева (см. XVI, 846), шитье по канвѣ, рѣшотки, шитье гладью, рококо, ренессанс, го-бенское, шведское - го-беленовое, по тюлю, англійское шитье, шитье золотомъ, серебромъ и т. д., работы фантази—вышивка суашемъ, ленточками, сивелью, разными цвѣтными металлическими нитками, бѣстками и т. п. тканье ковриковъ и подушекъ на шведскихъ станкахъ и приборахъ и мн. др. Въ монастыряхъ рукодѣлья имѣютъ назначеніемъ отчасти удовлетвореніе потребностямъ самаго монастыря, отчасти доставленіе средствъ монастырю. Кроме того, рукодѣлье служитъ для своекоштныхъ монахинь единственнымъ средствомъ приобрѣтенія собственныхъ средствъ къ жизни. Въ золотошвейномъ дѣлѣ сохранились всѣ приемы шитья и наименованія швовъ до-Петровскаго времени, при чемъ и материалъ металлическій употребляется такой же, какъ употреблялся и ранѣе. Золотошвей-монахини достигаютъ большого искусства въ изготовленіи тѣхъ или иныхъ предметовъ, но, за уменьшеніемъ заказовъ на крупныя вещи, считаютъ свое рукодѣлье не прибыльнымъ. Изготовляя разныя небольшія вещи на случайнаго покупателя, золотошвей не находятъ выгоднымъ приобрѣтать материалы высокаго достоинства, цѣна на которые очень возрасла, а ограничиваются покупкой дешеваго серебра, золота, бархата и атласа и нерѣдко продаютъ свое издѣліе безъ всякаго расчета, лишь бы вернуть свои деньги. При хорошихъ условіяхъ заказа, золотошвей могутъ заработать коп. 20 въ день. *Плетеніемъ кружевъ* монахини занимаются во многихъ монастыряхъ, главнымъ образомъ въ такихъ, которые находятся въ центрахъ кустарнаго производства кружевъ. Кружева дѣлаются самыя разнообразныя, иногда весьма изящныя; сбываются они преимущественно самими монахинями лицамъ, посѣждающимъ обители, иногда же передаются для продажи скупщикамъ или поручаются съ этой цѣлью знакомымъ семьямъ. Опытная монахиня-кружевница, при усидчивомъ Т., получаетъ въ день отъ 20 до 40 к. Улучшенія, вводимыя монахинями въ кружевную работу, никогда не вліяютъ на улучшение кружевного промысла среди крестьянокъ и мѣщанокъ, такъ какъ общенія между тѣми и другими кружевницами почти не бываетъ и монахини также мало интересуются работой крестьянокъ, живущихъ вокругъ монастыря, какъ крестьянки плетениемъ кружева въ посѣждаемомъ ими монастырѣ. Въ некоторыхъ монастыряхъ *ткнутъ коври*; рукодѣліе это довольно распространено среди монахинь и, производится независимо отъ того, существуетъ-ли въ данной мѣстности ковровоткацкій промыселъ среди крестьянъ и есть-ли подъ рукой вполне подходящая шерсть. Дѣлаются ковры преимущественно по заказу и двухъ разборовъ, гладкіе и мохровые, т. е. съ высокимъ ворсомъ. Материалъ готовится самими монахинями; для основы или прядется пенька, для утка — шерсть, окрашиваемая растительными и

анилиновыми красками; способы окрашиванія сохраняются монахинями въ глубокой тайнѣ. Узоры въ монастырскихъ коврахъ большею частью неизящны, техника работы несовершенна, станки для работы нѣсколько первобытны; шерсть сучивается слишкомъ круто, что придаетъ коврамъ неровную и некрасивую поверхность. Ковры вообще тяжелы. При опредѣленіи стоимости ковра принимается въ расчетъ стоимость квадратнаго аршина и способъ тканья. Квадратный арш. мохроваго, т. е. съ высокимъ ворсомъ, притрижиаго ковра цѣнится въ 5 руб. и болѣе; квадратный же аршинъ гладкаго ковра — въ 3 — 4 руб. При заказахъ монахини берутъ иногда шерсть и пеньку отъ заказчика, но прядутъ и окрашиваютъ эти материалы всегда сами. Условія производства ковровъ въ монастыряхъ до чрезвычайности усложняютъ расчетъ прибыли, получаемой за работу; сами монахини не могутъ точно указать размѣръ своего заработка. Во многихъ монастыряхъ *ткнутъ холста* изъ шелка или изъ бумаги съ заткан-ными словами молитвъ. Въ некоторыхъ монастыряхъ ткнутъ шелковые съ золотомъ и серебромъ пояса и передки для туфель, нунѣ весьма мало требуемые. Существуютъ въ монастыряхъ и работы *изящныя* или *фантази*. Вышиваются башмачки для хранения часовъ, разныя мѣшечки, дѣлаются цвѣты изъ бумаги и шерсти, плато подъ лампы, корзиночки, корбочки, букетники, медальоны, даже серьги и брошки, низанныя и сажены изъ мелкихъ ракушекъ и сѣмянъ, окрашенныхъ въ разные цвѣта; иногда дѣлаютъ изъ воска и перьевъ птичьихъ, дерева и т. п. Всѣ эти предметы не отличаются ни изяществомъ формъ, ни вкусомъ и покупаются невзыскательными богомольцами въ память посѣщенія обители. Цѣна такихъ вещей грошоваая, и потому эти рукодѣлья даютъ самый ничтожный заработокъ. Они вѣроятно давно были-бы оставлены, ежели бы лица, ищущія уединенія въ монастырской жизни, смотрѣли на всѣ эти работы исключительно, какъ на статью дохода, и не искали-бы въ нихъ «лѣкарства отъ унынія». Женскія *кустарныя рукодѣлья*, имѣя цѣлью, прежде всего, удовлетворять потребностямъ семьи, являются вмѣстѣ съ тѣмъ подсобнымъ промысломъ для пополненія бюджета крестьянъ въ тѣхъ мѣстностяхъ, гдѣ земля не даетъ средствъ на покрытие необходимыхъ расходовъ. Рукодѣлья эти служатъ также источникомъ для заработка среди жителей пригородовъ — мѣщанъ и разночинцевъ, не имѣющихъ земельныхъ надѣловъ или располагающихъ самыми ничтожными участками усадебной земли. Рукодѣлья эти очень разнообразны. Самое большое мѣсто между ними занимаетъ *тканье холста*, полотень, новинъ, пестрады, пологотвъ, колотенецъ, салфетокъ, полотенецъ-рушниковъ, васничниковъ, набожниковъ и т. п. Согласно мѣстнымъ условіямъ, для изготовленія тканей употребляется ленъ или пенька, а иногда и то, и другое. Холста выдѣлывается на громадныя суммы, считать которыя невозможно: почти каждая крестьянка успѣваетъ нарядить въ зиму и выткать весной такое количество, что за удо-

влетвореніемъ домашнихъ потребностей холста остается еще значительное количество для продажи. Дѣвочки уже съ 6 лѣтъ заставляютъ пряхь, а за ткацкій станокъ засаживаютъ дѣвушекъ съ 14—15 лѣтъ. Заработокъ крестьянокъ на тканьи холста самый ничтожный, иногда же и вовсе его не бываетъ; тѣмъ не менѣе работа не лишена значенія, такъ какъ она производится между другими хозяйственными дѣлами, обезпечиваетъ семью доброкачественнымъ матеріаломъ для бѣлья и, кромѣ того, часто служитъ для обмена на соль, керосинъ, мыло и т. п. Во многихъ мѣстностяхъ имперіи, гдѣ ленъ и конопля стали давать плохе урожанъ, крестьянки перешли на тканье изъ бумажной пряжи и готовятъ саринки, холстинки, долоткани и пр. Въ фабричныхъ льнопрядильныхъ и бумагопрядильныхъ центрахъ, населеніе въ значительной степени перешло на тканье изъ фабричной пряжи, хотя для личного потребленія все еще придерживается льняной ручной пряжи или ручная пряжа идетъ на утокъ, а фабричная на основу. Вообще фабричная пряжа, какъ льняная, такъ и бумажная получаетъ все большее и большее распространеніе, предоставляя несомнѣнный преимуществъ для производства въ большомъ количествѣ тканей ручной работы, особенно въ тѣхъ центрахъ кустарной промышленности, гдѣ самолетъ (усовершенствованный ткацкій станъ) вошелъ болѣе или менѣе въ употребленіе, какъ напр. въ Костромской, Владимирской, Нижегородской, Ярославской, Московской и другихъ смежныхъ губерніяхъ, а также въ Саратовской. \*) гдѣ задана существуетъ сарпичиный промыселъ, въ Рязанской \*), гдѣ приготавливаются холстинки, въ Крелевцѣ, Черниговской \*) и др. Въ Крыму женщины-татарки ткуть на простыхъ станкахъ бумажную матерію особаго вида, называемую «татарскимъ полотномъ». Въ Бессарабіи среди мѣстнаго населенія развито изготовленіе бумажной ткани, называемой «бамбакъ». Способъ этого тканья перешелъ въ сосѣднюю съ Бессарабской Каменецъ-Подольскую губ. На Кавказѣ женщины изготовляютъ различную пряжу и ткуть льняныя, пеньковыя и бумажныя ткани для себя и на продажу. Въ Средней Азіи производствомъ хлопчатобумажныхъ издѣлій на первобытныхъ станкахъ занимаются жены и дочери сартовъ, при чемъ онѣ сами очищаютъ хлопокъ отъ сѣмянъ и коробочекъ, готовятъ пряжу и ткуть «мату» — ткань общеупотребительную среди сартовъ. Заработокъ крестьянокъ при ткацкихъ работахъ въ Имперіи бываетъ до чрезвычайности разнообразенъ, такъ какъ зависитъ отъ условій полученія или приобрѣтенія пряжи и отъ удобства сбыта. Ежели кустари получаютъ пряжу отъ работодателя, то плата получается или поштучная, или по-аршинная. Въ среднемъ, при работѣ на простомъ станкѣ, на которомъ крестьянка можетъ выткать до 5 или немного болѣе аршинъ въ день, заработокъ отъ 15—20 коп., рѣдко болѣе; при работѣ уч-

шенными орудіями количество изготавливаемой ткани можетъ возрасти до 12—15 арш. и тогда дневной заработокъ составляетъ 25—35 коп., а иногда и болѣе. Видное мѣсто занимаетъ, далѣе, изготовленіе сукна. Рукодѣліемъ этимъ, начиная отъ расчески и пряденія шерсти до тканья и даже до домашняго валенія включительно, занимаются женщины. Достоинства суконъ зависятъ всецѣло отъ мѣстной породы овецъ. Тамъ, гдѣ держатъ простыхъ овецъ, сукна получаютъ жесткія, тяжелыя и идутъ преимущественно на домашія потребности самихъ ткачихъ. Въ мѣстностяхъ овцеводства лучшихъ породъ, какъ напр. въ губ. Тамбовской, Воронежской, Пензенской, крестьянскія сукна отличаются высокими качествами, особенно бѣлое тонкое сукно, которое стало требоваться, за послѣднія 10—15 лѣтъ, въ столицы. Заработокъ крестьянъ на сукнахъ до чрезвычайности различенъ, такъ какъ онъ зависитъ отъ весьма сложныхъ условій и расценокъ. Послѣдніе кустарямъ совершенно непонятны; расцѣнить стоимость Т., потраченнаго на подготовительныя работы, а затѣмъ и за самое тканье и валенье (ежели сукно не отдадутъ сваливать на мельницы), кустари не умѣютъ. По нѣкоторымъ даннымъ можно, однако, заключать, что заработокъ на простыхъ сукнахъ самый ничтожный, такъ какъ и цѣна такихъ суконъ не высока (отъ 15 до 35 за арш.), а времени на изготовленіе идетъ много. Сукна эти крайне узки. Иногда всего 8 врш. ширины и приравлены къ покрову крестьянскаго платья. Тонкія сукна, особенно бѣлыя, со времени требованія въ столицы стали ткаться и болѣе широкія — до 1 арш.; цѣна ихъ доходитъ до 1 р. 20 к. арш. Сукна эти даютъ лучший заработокъ, хотя продажа ихъ попала въ руки скупщицъ, и потому на долю кустарихъ остается лишь отъ 15—30 к. въ день, смотря по усидчивости работы. Простыя сукна производятся также въ Сибирь, на Кавказѣ и въ Средней Азіи; въ двухъ послѣднихъ мѣстностяхъ, кромѣ овечьей шерсти, употребляется и верблюжья. Кромѣ того, на Кавказѣ производятся тонкія сукна изъ овечьей и верблюжьей шерсти и изъ козьяго пуха. Хотя сукна эти, въ особенности сукно изъ козьяго пуха, доходятъ до высокой цѣны 6—8 руб. за арш. и не имѣютъ себѣ равныхъ по тонинѣ, мягкости и легкости, тѣмъ не менѣе они производятся на самыхъ первобытныхъ станкахъ, вслѣдствіе чего требуютъ много времени для изготовленія и даютъ малый заработокъ, отъ 10 до 20 к. въ день. Кромѣ суконъ, ткачихи готовятъ и другія шерстяныя ткани—поневы, плахты, попередицы или запаски, волосянки, кушаки, опояски, а также ковры. Эти рукодѣлья заслуживаютъ особаго вниманія не столько своимъ распространеніемъ, сколько выраженіемъ въ нихъ народнаго творчества и вкуса. Въ иныхъ мѣстностяхъ, напр. въ Орловской губ., дѣлаютъ почти исключительно пологатыя поневы — въ другихъ съ малороссійскимъ населеніемъ — клѣтчатыя плахты и попередицы, при чемъ къ овечьей шерсти примѣшиваютъ иногда немного шелковаго пряжи. Волосянки, приготавливаемые въ Рязанской, Тамбовской, Воро-

\*) Въ перечисленныхъ губерніяхъ въ ткацкомъ рукодѣліи принимаетъ большое участіе и мужское населеніе.

нежной и мн. др. губ. изъ наиболѣе длинныхъ и жесткихъ волоконъ шерсти, дѣлаются всегда въ кѣтку. Всѣ поименованныя ткани, служащія для крестьянскихъ юбокъ, отличаются скромною расцветкой: въ нихъ встрѣчаются лишь 6 цвѣтовъ—черный, красный, бѣлый, синий, зеленый и оранжевый, которые не употребляются все вмѣстѣ, а лишь по два, по три и много по-четыре. Только сочетаніе цвѣтовъ въ извѣстной гармоніи и перестановка ихъ согласно узору вносятъ разнообразіе въ изготовленіе этихъ тканей. Цѣна поименованныхъ издѣлій довольно высока, такъ какъ требуютъ дорогихъ матеріаловъ, доходящихъ до 3—4 р. на одну плахту. Есть, однако, мѣстности, куда мода на ситцевое платье уже настолько проникла, что крестьянки продаютъ свои красивыя поневы за 1 р. 25 к. и даже за 1 р. (напр. въ Кролевицъ Черниговской губ.). За послѣднія 10—12 лѣтъ такія издѣлія стали покупаться любителями крестьянскихъ рукодѣлій, для обивки мебели и украшенія комнатъ—но такой сбытъ, самый неустойчивый, едва-ли можетъ упрочить производство высокоименованныхъ тканей; будущность ихъ зависитъ отъ большаго или меньшаго распространенія среди крестьянъ моды на разныя новшества. Какое можетъ быть заработокъ крестьянокъ при изготовленіи поневы, волосюнокъ и т. п.—въ виду указанныхъ условій—трудно опредѣлить. Изготовленіемъ *поясовъ* особенно славятся Курская и Вологодская губ. Ранѣе и Самарская губ. была извѣстна производствомъ весьма хорошихъ кушаковъ, но рукодѣлье это сильно упало, подъ вліяніемъ дешевизны фабричныхъ произведеній. Въ Щигровскомъ у. Курской губ. еще продолжается тканье изъ овечьей шерсти кушаковъ высокаго достоинства. Рукодѣльемъ этимъ занимаются семья старообрядцевъ; чтобы получить пряжу самую тонкую, овѣ держатъ овецъ «шпанку и мериносовъ»; чтобы сохранить шерсть чистой, безъ репейника и гризи, зашивають овецъ въ попоники изъ рѣдн. Прядутъ и красятъ пряжу куряне сами, иногда примѣшивая къ шерсти немного шелка. Узорами щигровскіе пояса не богаты, но красивое сочетаніе цвѣтовъ и тонкая, легкая, мягкая ткань придають имъ высокую цѣну. Кромѣ кушаковъ, ткачихи дѣлають ткань называемую «одѣлальной», такого-же достоинства. Пояса стоятъ отъ 3 р. 50 к. до 5 р. и дороже; ткань, весьма узкая (10—12 верш. ширины)—65 коп. арш. Занимаясь тканьемъ въ свободное время отъ полевыхъ и хозяйственныхъ работъ, крестьянка можетъ выручить до 27 коп. въ день. Весьма изысканные кушаки дѣлаются въ Сокольщегородскомъ уездѣ Вологодской губ.; они извѣстны подъ именемъ красноборскихъ и стоятъ до 5 р. за штуку. Красные пояски и кушаки дѣлаются въ губерніяхъ Олонечкой, Саратовской, Воронежской и др. Кушаковъ въ селеніяхъ Каргопольскаго уѣзда, Олонечкой губ., производится довольно много; хотя работа этихъ кушаковъ грубая и они узки, тѣмъ не менѣе они находятъ сбытъ, такъ какъ цѣна ихъ не высока. Изготавливаются кушаки изъ коровьей шерсти, которую ткачихи сами прядутъ и окрашиваютъ. Зарабо-

токъ такихъ кушачницъ—не болѣе 2—5 коп. въ день. Въ *ковровомъ дѣлѣ*, кромѣ техники производства, большое значеніе въ этомъ рукодѣліи имѣетъ художественность рисунка и сочетаніе расцветокъ. Главные центры производства ковровъ находятся на окраинахъ Имперіи: въ Тюменскомъ уездѣ Тобольской губ., на Кавказѣ и въ нѣкоторыхъ мѣстностяхъ нашихъ Среднеазиатскихъ владѣній. Въ небольшихъ размѣрахъ ковровое дѣло существуетъ въ губ. Курской, Полтавской, Каменецъ-Подольской, Волынской, Бессарабской, Воронежской, Саратовской, Оренбургской, въ самыхъ же незначительныхъ размѣрахъ ковровоткацкимъ дѣломъ занимаются во многихъ губ. Россіи, гдѣ ковры дѣлаются исключительно для домашняго употребленія. Ковры дѣлаются на гладкіе—«паласы», «килимы»,—«мохровые» или «морховые», т. е. мягкіе ворсы, болѣе или менѣе высокой. Матеріалы для ковровъ—шерсть овечья, коровья и яловая, пряжа льняная и пеньковая. Изготавливаются они на простыхъ крестьянскихъ станкахъ и на вертикальныхъ станкахъ, специально изготовляемыхъ для тканья ковровъ. Овечья шерсть, вслѣдствіе своей дороговизны, употребляется лишь для изготовленія заказныхъ ковровъ. Обыкновенные тюменскіе ковры до чрезвычайности грубы и тяжелы. Гладкіе паласы однообразны по рисунку; морховые же, напротивъ, весьма различны и часто очень пестры. Обыкновенные морховые ковры, дѣлаемые для сбыта на ярмаркахъ и «лапотникамъ», прѣбжающимъ за коврами изъ приволжскихъ губерній, изготавливаются въ 3 арш. длины и 2 арш. ширины и называются «настольниками», «полуторными», «попонами», и въ 2 арш. дл., 1¼ шир.—«сундучные». «Паласы» изготавливаются узкіе—«тропинки» — и широкіе, въ 3 арш. шир. и 7¼ арш. длины. Зарядные покупатели цѣнятъ въ этихъ коврахъ, главнымъ образомъ, ихъ дешевизну; полуторные ковры можно имѣть за 3 р. 50 к.—5 р., но иногда цѣна ихъ падаетъ и до 1 р. 50 к. Вслѣдствіе этого, рукодѣлье это даетъ не болѣе 10 к. въ день; при усердіи одна ткачиха можетъ заработать 18 р. въ зиму. Изъ губерній Европейской Россіи производствомъ ковровъ всего болѣе развито въ Бессарабіи, гдѣ коверъ является необходимою принадлежностью каждого хозяйства и входитъ въ составъ приданаго каждой невѣсты. Количество ковровъ свидѣтельствуешь о богатствѣ невѣсты; коврами устилають полы (въ глинобитныхъ хатахъ и мазанкахъ), украшаютъ стѣны и покрываютъ лавки, замѣняяющія турецкіе диваны. Главнымъ матеріаломъ для ковроваго дѣла служитъ шерсть мѣстныхъ овецъ породы цушпекъ и цыганской. Ткутъ ковры на вертикальныхъ станкахъ, называемыхъ на мѣстномъ нарѣчій «разбой». Крестьянскіе ковры всѣ гладкіе—килимы. Узоры представляютъ своеобразные орнаменты и фантастическія фигуры, разбросанныя по черному и желтому фону. Самые выдающіеся цвѣта въ бессарабскихъ коврахъ—черный, желто-палевый и малиновый, иногда съ примѣсью зеленого. По заказу священнослужителей, дѣлаются и мохровые ковры, на которыхъ изображаются

пестрые букеты и каймы изъ цвѣтовъ или цѣлыя сцены съ челоѣвческими фигурами или со звѣрями. За квадратный аршинъ «килима» платятъ отъ 3—4 руб., за «пристрижной» отъ 4 р. 50 к. до 5 р. и дороже. Зароботокъ коверщицъ, въ среднемъ, отъ 15—20 к. въ день, принималъ во вниманіе и подготовительныя работы (пряденіе шерсти, окраску ея и т. д.). Въ Курской и Полтавской губ. производство ковровъ незначительно, особенно въ послѣдней. Работаютъ ихъ, болѣею частью, по заказу. Квадратный аршинъ «гладцоваго» ковра стоитъ отъ 2 р. до 3—3 р. 50 к., мохровыхъ — 5 р. и болѣе. Узоры ковровъ, особенно «мохровыхъ», некрасивы, такъ какъ заимствуются изъ разныхъ случайныхъ рисунковъ. Въ «килимахъ» чаще геометрическіе рисунки и не столь большая пестрота красокъ. При благопріятныхъ условіяхъ зароботокъ коверщицъ равняется 25—27 $\frac{1}{2}$  к. въ день. Въ Воронежской и Саратовской губ. ковро-ткацкое рукодѣліе производится въ самыхъ ограниченныхъ размѣрахъ и по преимуществу на продажу. Въ Воронежской губ. дѣлаютъ болѣе «килимы», въ Саратовской — «пристрижные» ковры. Рисунки «килимовъ» въ Воронежской губ. отличаются геометрическимъ характеромъ. Жители центра производства этихъ ковровъ — с. Урыза, Коротояскаго у., указываютъ на то, что рукодѣлю этому ихъ научили пѣвныя турки, во время турецкой войны 50-хъ гг. истекшаго столѣтія. Въ с. Дубовкѣ, Саратовской губ., узоры пристрижныхъ ковровъ самые обыкновенные: цвѣты большихъ размѣровъ и гирлянды, отличающіяся большою пестротой красокъ. Эти ковры очень тяжелы вслѣдствіе употребленія коровьей шерсти, сравнительная дешевизна которой способствуетъ удешевленію произведеній. Зароботокъ до 10 к. въ день въ Воронежской губ. и отъ 15 до 18 коп. въ день въ Саратовской. На Волыни и въ Каменецъ-Подольской губ. дѣлаются преимущественно «килимы», схожіе съ бессарабскими коврами. Узоры же на нихъ бываютъ или геометрическіе, или нѣсколько своеобразнаго орнамента. Въ Оренбургской губ. калмыки выдѣлываютъ въ своихъ юртахъ «паласы» для собственнаго употребленія и для продажи. Наибольшимъ производствомъ ковровъ, въ смыслѣ кустарнаго рукодѣлія, славится Кавказъ\*). Здѣсь считается для женщины порокомъ не умѣть дѣлать ковровъ. Ковры составляютъ часть приданаго. Желая опредѣлить состоятельность извѣстнаго семейства, говорятъ: «а ковровъ и килимовъ у него столько-то». Умѣнье ткать ковры и паласы — особенное достоинство хозяйки въ глазахъ туземца-мужа. Развитію этого промысла благопріятствуютъ условія домашняго быта мусульманскаго населенія: татаринъ считаетъ Т. за стыдъ и стремится жить до нѣкоторой степени на счетъ своей жены, которая почти раба въ его рукахъ. Ковро-ткацкое дѣло отличается на Кавказѣ необыкновеннымъ разнообразіемъ. Большихъ ковровъ (хали) ткуть мало, вслѣдствіе труд-

ности работы и дороговизны. Ихъ дѣлаютъ почти только для дома, обыкновенно на приданое для дочери-невысты, или по заказу. Достоинство ковра (слѣдовательно, и цѣна), кромѣ величины, много зависитъ и отъ узоровъ. Лучшими качествами ковровъ считаются тонкая, крѣпкая ткань, короткій ворсъ, ровная стрижка, прочная краска, ровные концы, ровные края и шерстяной утокъ; при бумажномъ уткѣ, употребляемомъ на Кавказѣ, или полубумажномъ (2 нитки бумажи. и 1 нитка шерст.) коверъ служить почти вдвое меньше. Дѣлаются также ковры одновременно тканые и вышитые (зели); вслѣдствіе изысканности работы они цѣнятся высоко (ислѣдов. С. А. Давыдовой). Изготавлиются еще другого рода издѣлія изъ ковровой ткани — переметныя сумки, мѣшки и т. п. Матеріаломъ для всѣхъ ковровыхъ издѣлій служитъ шерсть мѣстной овцы и бумага. Краски употребляются растительныя, животныя вещества и ализариновые. Знаніе ковро-ткацкаго дѣла переходить преемственно отъ матери къ дочери; дѣвочки, уже съ 7—8 лѣтъ, привлекаются къ работѣ. Въ общемъ, зароботокъ ткачихъ невысокъ: если 12-часовая работа оплачивается 5—12 коп., это считается весьма удовлетворительнымъ. Зароботокъ ткачихъ при томъ крайне неравномеренъ: такъ, въ Шушѣ, занимающей первое мѣсто на Кавказѣ по количеству и качеству изготовляемыхъ ковровъ, дневной зароботокъ, въ исключительныхъ случаяхъ, доходитъ до 35 коп. въ день, но обыкновенно бываетъ отъ 15 до 20 коп. Въ Шушинскомъ у. онъ составляетъ 22 $\frac{1}{2}$  коп., въ Джебраилскомъ — отъ 3 $\frac{1}{2}$  к. до 12 $\frac{1}{2}$  коп., въ Зангерскомъ — 10 $\frac{1}{2}$  коп., въ Ахалгалакскомъ — 11 $\frac{1}{2}$  коп. въ день. Повидимому, однако, скромный размѣръ зароботка не мѣшаетъ развитію ковро-ткацкаго дѣла. Въ Среднеазиатскихъ нашихъ владѣніяхъ ковро-ткацкое дѣло болѣе всего распространено среди племенъ, населяющихъ Закаспійскую область — туркменъ, іомудовъ, теке и др. Тканьемъ ковровъ занимаются также киргизы въ Андиянскомъ и Ходжентскомъ уу. и жители Заревшанскаго округа и Сыръ-Дарьинской обл. Ковровыя издѣлія въ этихъ мѣстностяхъ производятся въ незначительныхъ размѣрахъ и по исполненію далеко уступаютъ работѣ ковровъ, извѣстныхъ подъ общимъ названіемъ «текинскихъ». Работа послѣднихъ бываетъ изумительна и по техникѣ производства, и по подбору и гармоничности красокъ, вводимыхъ въ ковры всегда въ ограниченномъ числѣ — не болѣе пяти. Рисунки въ этихъ коврахъ, повторяемые постоянно и составляющие какъ-бы принадлежность каждой семьи, нѣсколько однородны, но красивы и чрезвычайно характерны. Назначеніе текинскихъ ковровъ самое разнообразное: они служатъ и для украшенія кибитокъ, и для укрѣпленія ихъ, и для склада всякаго домашняго скарба. Среди текинскихъ ковровъ встрѣчаются, поэтому, и ковры въ обычномъ смыслѣ, и переметныя сумы, и мѣшки, и попоны, и украшенія (для входа въ кибитку), и дорожки, и тесьма и пр. Текинки сами готовятъ шерсть и сами красятъ ее. Благодаря высокимъ качествамъ руна мѣст-

\*) См. «Сборникъ матеріаловъ для описанія мѣстности и племени Кавказа» (вып. XI, 1891)

ныхъ овецъ, пряденье шерсти доведено до большого совершенства и дасть возможность дѣлать ковровую ткань необыкновенной тонины и плотности. Станки для ковротканья самые червобитные. Цѣны на ковровыя издѣлія и ковры невысокія; можно предполагать, что и заработокъ мѣстныхъ ткачихъ самый ничтожный. Изготовление *тканей изъ шелка* также составляетъ предметъ женскихъ рукодѣлій. Наибольше значительно производство шелковыхъ издѣлій на Кавказѣ и въ Бессарабіи. Въ Малой Азіи женщины никакого участія въ тканьи шелковыхъ матерій не принимаютъ, а занимаются только выкормой шелкопряда и размоткой шелка. Въ нѣкоторыхъ мѣстностяхъ юга Россіи женское население занимается выкормой шелкопряда; размоткой шелка и кручениемъ его, кромѣ того, занимаются и въ нѣкоторыхъ уу. Московской губ. На Кавказѣ шелковыя матеріи служатъ и для нѣкоторыхъ предметовъ одежды, и для разныхъ другихъ вещей, напр. на покрывшко туфьяковъ, для одѣял и пр. Кромѣ изготовленія пряжи для тканей, женщины ссучиваютъ шелковыя нитки для шитья и вязанья. Въ общемъ, заработокъ при изготовленіи шелковыхъ издѣлій очень невеликъ; часто едва вырывается стоимость матеріала при продажѣ издѣлій, которыхъ, какъ напр. въ м. Хони, Кутапской губ., среднимъ числомъ, женщина продаетъ въ годъ на 10 руб. \*). Въ Бессарабіи изготовленіемъ шелковыхъ тканей занимается, главнымъ образомъ, болгары, а затѣмъ арнауцы и молдаване \*\*). Гагаузы (болгары-выходцы изъ Турціи) — шелководы по преимуществу. Каждая дѣвушка, выходящая замужъ, должна имѣть къ свадьбѣ определенное число шелковыхъ и полушелковыхъ издѣлій. Шелковыя издѣлія составляютъ гордость семьи; они хранятся и передаются изъ поколѣнія въ поколѣніе. При рожденіи дочерн каждый отецъ считаетъ долгомъ посадить нѣсколько тутовыхъ деревьевъ, а мать съ перваго-же года приступаетъ къ выкормкѣ шелкопряда и тканью разнаго рода издѣлій. Тукане (мѣстные болгары) менѣе любятъ роскошь, и потому больше стремятся къ продажѣ своихъ издѣлій. Молдаване занимаются шелководствомъ сравнительно въ ограниченнѣхъ размѣрахъ. Самый большой рынокъ для такого товара — Болградъ; здѣсь два раза въ недѣлю, на площади, среди другихъ торговцевъ, бойко торгуютъ шелковыми издѣліями бабы, скупающія свой товаръ по деревнямъ. Шелковая пряжа сбывается и въ Каменецъ-Подольскую губ., гдѣ, какъ напр. въ Ямпольскомъ уѣздѣ, шелковую пряжу иногда примѣшиваютъ къ бумажной для мѣстныхъ тканей. Весьма распространеннымъ рукодѣліемъ въ Имперіи является всякаго рода *вышиваніе* (см.), но мѣстностей, гдѣ вышивки готовятся на продажу, въ Имперіи не особенно много. Вышитыми

издѣліями по льняному и бумажному полотну славятся губ. Владимірская, Ярославская, Нижегородская, Рязанская, Московская, Олонецкая, Пермская, Каменецъ-Подольская. Вышивками золотомъ, серебромъ и шелкомъ по бархату, атласу, кожѣ и сукну заслужили извѣстность Тверская и Казанская губ. Въ среднемъ, на вышивкахъ по полотну льняному или бумажному дневной заработокъ мастерицъ не превышаетъ 15—16 коп., а на золотшвейныхъ работахъ по кожѣ, бархату и т. д. составляетъ отъ 15 до 29 коп. въ день \*). Кромѣ шитья золотомъ, серебромъ и шелками, въ г. Торжкѣ, Тверской губ., и въ Казани существуетъ еще *«работа въ тачку»*, представляющая родъ мозаики изъ кожъ. Она не имѣетъ большого распространенія, но весьма интересна по рисункамъ и сочетанію цвѣтовъ. Заработокъ мастерицъ достигаетъ 25 к. въ день. Особое значеніе среди женскихъ кустарныхъ промысловъ имѣетъ *плетеніе кружевъ* (см. Кружево). Рукодѣлье это, издавна существовавшее среди разныхъ классовъ населенія, постепенно развилось и упрочилось въ нѣкоторыхъ центрахъ. Оно удобно тѣмъ, что приспособленія для него требуются самыя дешевыя, почти всегда изготовляемыя самими мастерицами, мѣста для занятій нужно очень мало, стоимость матеріала для работы до крайности ничтожна (отъ 5% при работѣ изъ нитокъ и бумаги и до 24% при работѣ изъ шелка); двѣочки съ 7—8 лѣтъ уже могутъ себѣ заработать на башмаки, а по-позже и на платье. Преимущество этихъ не даетъ ни одно рукодѣлье, такъ какъ во всѣхъ остальныхъ работахъ матеріалъ поглощаетъ значительную часть стоимости предмета, оплата-же труда выражается лишь въ самыхъ небольшихъ процентахъ. Главные центры производства кружевъ находятся въ губ. Московской, Рязанской, Тверской, Ярославской, Тульской, Орловской, Новгородской, Вологодской, Нижегородской, Казанской, Калужской и Вятской; кое-гдѣ кружева изготовляются и въ другихъ губерніяхъ, но больше для личнаго употребленія, и въ продажу поступаютъ въ самомъ ограниченномъ количествѣ (напр. въ губ. Архангельской и Пермской, въ Сибіри). До сихъ поръ каждый центръ кружевной промышленности отличался отъ другого своеобразиемъ рисунковъ и способомъ плетенія кружевъ. Это составляло и продолжаетъ составлять главное достоинство кружевной промышленности въ Россіи, наиболѣе способствующее развитію ея, такъ какъ при такомъ направленіи конкуренція между центрами не представляется опасной. Материалъ, употребляемый мастерицами, всюду одинъ и тотъ же: нитки, шелкъ и при исключительно неблагоприятныхъ обстоятельствахъ — лощеная бумага. Иногда, но очень рѣдко, черное кружево дѣлается изъ шерсти. Рисунки кружевъ чрезвычайно разнообразны; они имѣютъ всегда прямое отношеніе къ способу плетенія и отличаются названіями, не всегда соответствующи-

\*) «Сборникъ матеріаловъ для описанія мѣстностей и плетень Кавказа» (изд. XI, стр. II, стр. 63).

\*\*) Свѣдѣнія о шелководствѣ въ Россіи и Бессарабіи извлечены изъ брошюры В. А. Вертепова: «Шелководство въ Херсонской, Бессарабской и Таврической губ.» (Одесса, 1894).

\*) Вышивки шелками и золотомъ на Кавказѣ составляютъ занятіе какъ мужское, такъ и женскаго населенія. Въ Средней Азіи шелковыя вышивки дѣлаются преимущественно мужчинами.

щими виду и формѣ рисунка. Способы плетенья: 1) на нѣмецкій манеръ, 2) русскій, 3) сибирное, 4) сколочное и 5) безъ сколковъ или «численное». Орудія работы — подушка, подставка, коклюшки и булавки; для сибирного манера употребляется еще и тамбурный крючекъ. Для сколковъ берутъ простую бумагу, по возможности плотную. Заработокъ кружевницы находится въ зависимости отъ личной ихъ талантности: умѣние составить новый рисунокъ имѣетъ громадное значеніе въ данной промышленности. Ежели заурядная плетель зарабатываетъ въ день отъ 15 до 20 коп., то талантливая можетъ получить и 50 коп. въ день, въ любомъ центрѣ кружевной работы. Къ числу весьма распространенныхъ промысловъ принадлежитъ *влягане* (см.). Больше всего изготовляется, и притомъ во многихъ губерніяхъ, чулокъ, носковъ, варежекъ, перчатокъ, исподковъ и т. п. вещей изъ простой шерсти. Въ этомъ руководствѣ принимаетъ большое участіе и мужское населеніе, особенно въ Нижегородской губ. Лѣтомъ крестьяне идутъ въ отходъ, а зимой вяжутъ чулки на 1-й или 2-хъ спицахъ и успѣваютъ зарабатывать себѣ на пропитаніе. Изъ тонкихъ издѣлій замѣчательной работой отличаются мастерицы въ Оренбургской и Пензенской губ., гдѣ выдѣляются платки, шали, вуали и проч. изъ козьего пуха. Хотя работа производится помощьюъ двухъ спицъ, узоры выводятся чрезвычайно красивые и разнообразныя. Дороговизна козьего пуха и желаніе большаго заработка заставили мастерицъ въ Оренбургской губ. примѣшивать къ пуховой пряжи бумажную, вслѣдствіе чего качество платковъ, вообще, понизилось, но товаръ скорѣе сбывается. По заказу, и въ настоящее время можно имѣть великолѣпные оренбургскіе платки. Въ Пензенской губ. издѣлія изъ пуха не такъ тонки, какъ въ Оренбургской, такъ какъ пуховую пряжу готовятъ не такую тонкую; иногда примѣшиваютъ къ ней, ради прочности и красоты, тончайшую шелковую пряжу. Пухъ въ Пензенской губ. обходится очень дорого, такъ какъ получается изъ Астрахани. Трудность обработки пуха, требующей много времени, не даетъ возможности вязальщицамъ получать сколько-нибудь порядочный заработокъ, тѣмъ болѣе, что вслѣдствіе дороговизны матеріала отдѣльные лица не въ состояніи приобретать его по пудамъ, а должны ограничиваться или покупкой по мелочамъ, что крайне невыгодно, или же работать сдѣльно на торговку. При этихъ условіяхъ заработокъ на пуховыхъ вязаныхъ издѣліяхъ рѣдко превышаетъ 12 копѣекъ въ день. Въ болѣе выгодныхъ условіяхъ находятся вязальщицы въ г. Арзамасѣ, Нижегородской губ., гдѣ изготовляется весьма пестрая и оригинальная вязаная обувь. При усидчивой работѣ ихъ дневной заработокъ доходитъ до 25 коп., а годовой достигаетъ 60 руб. Наименѣе прибыльнымъ руководствѣмъ нужно признать *изготовленіе пряжи для снети*, довольно сильно распространенной въ Имперіи. Пряжа эта составляетъ занятіе женщинъ въ тѣхъ мѣстностяхъ, гдѣ мужское населеніе вяжетъ руболовныя сѣти и снасти. Заработокъ на

этомъ руководствѣ самый ничтожный, иногда даже убыточный, когда приходится готовить пряжу изъ покупной пеньки. Нѣдѣльный заработокъ не превышаетъ 8 коп. (1½ коп. въ день). Не смотря на всю кажущуюся ничтожность заработковъ, получаемыхъ крестьянками при занятіи тѣмъ или инымъ руководствѣмъ, эти маленькія суммы, привлекаемыя изъ торговыхъ центровъ въ самые отдаленные уголки обширной Россійской имперіи, помогаютъ женщинамъ и дѣвушкамъ, не покидая родного мѣста, получать нѣкоторые средства для удовлетворенія какъ личныхъ, такъ и семейныхъ нуждъ. За послѣднія 20—30 лѣтъ, благодаря стремленію крестьянъ къ обилію городскихъ жителей, въ деревняхъ появились мастерицы, изготовляющія городскія наряды. Такимъ образомъ, всѣ отрасли руководствъ своихъ представительницъ и послѣдовательницъ и, какъ раньше трудъ этотъ служилъ, такъ и нынѣ служить удовлетворенію потребности человѣка не только въ платьѣ и пр., но и въ духовныхъ и художественныхъ его наклонностяхъ и стремленіяхъ. С. Давидова.

**Трудъ ручной въ школахъ** или «школьный ручной Т.» (Sloyd undervising, Handfertigkeitsunterricht, travaux manuels, Manual training) — такъ называются ручныя занятія, взятые изъ области ремесленныхъ работъ, но отличающіяся отъ нихъ своей задачей она состоятъ не въ подготовкѣ къ какому-нибудь ремеслу, а въ увеличеніи ловкости руки вообще и, косвенно, въ развитіи духовныхъ свойствъ и способностей учениковъ. Въ наиболѣе чистомъ видѣ такой общеобразовательный характеръ ручного Т. установленъ въ Америкѣ, гдѣ этотъ предметъ часто и обозначается въ настоящее время терминомъ «психо-физическаго» воспитанія и гдѣ онъ считается одинаково полезнымъ для дѣтей какъ богатыхъ, такъ и бѣдныхъ. Въ другихъ странахъ къ задачамъ общеобразовательнаго ручного Т. примѣшиваются въ большей или меньшей степени и нѣкоторые посторонніе мотивы. Въ Швеціи идея о «сloyd» была связана, при ея возникновеніи, съ возрожденіемъ кустарной промышленности; лишь со временемъ обнаружилась учебно-воспитательная польза отъ занятій сloydомъ въ обыкновенныхъ школахъ. Въ Англии manual training нѣкоторое время считалось преимущественно полезнымъ въ школахъ для народа, но позже получило примѣненіе во всѣхъ школахъ вообще. Во Франціи однимъ изъ мотивовъ для введенія ручного Т. въ школы выставлялась необходимость для этой страны удержать завоеванное ею мѣсто во всемирной конкуренціи. Наконецъ, въ Россіи и до сихъ поръ, судя по официальнымъ даже документамъ, поводомъ для введенія ручного Т. служить для городскихъ школъ преобладаніе въ нихъ дѣтей ремесленниковъ, а для сельскихъ—мѣстная потребность въ искусныхъ рабочихъ. Въ среднихъ учебныхъ заведеніяхъ общеобразовательнаго характера ручного Т. въ Россіи почти еще не введенъ; только военное вѣдомство признало полезнымъ обученіе ему въ кадетскихъ корпусахъ, очевидно, въ видахъ не узко-утилитарныхъ.



*Системы ручного Т.* Всѣ разнообразныя примѣняемыя нынѣ системы школьнаго обученія ручному Т. могутъ быть сгруппированы вокругъ трехъ главнѣйшихъ: шведской, французской и американской. Американская система при выборѣ работы, вводимыхъ въ школу, руководствуется принципомъ по возможности наибольшаго разнообразія. Американцы извлекаютъ изъ всей промышленной области основные механическіе процессы и приемы, вмѣстѣ съ типическими орудіями и инструментами, и со всѣмъ этимъ, насколько возможно, знакомятъ своихъ учениковъ. Въ американскихъ школахъ встрѣчаются и занятія лѣлкой, и работы по дереву—столярныя, токарныя и т. п., и работы по металлу—ковка, отливка, точеніе, сверленіе и проволочныя работы и т. д. Работы эти ведутся начиная съ ранняго возраста; критеріумомъ для выбора ихъ является физиологическое соотвѣтствіе данной работы тому или иному дѣтскому возрасту. Элементъ полезности изготовляемыхъ въ школѣ вещей совершенно не принимается во вниманіе при американской системѣ; она требуетъ быстро перехода учениковъ отъ одного упражненія къ другому, при чемъ очень часто остаются даже недоконченными производимые предметы. Продажи школьныхъ издѣлій при этихъ условіяхъ не существуютъ, да и вообще работу въ школѣ съ расчетомъ на выручку американцы считаютъ радикально неправильной постановкой ручного Т. Учителями школьнаго ручного Т. являются въ Америкѣ лишь люди съ педагогической подготовкой, и къ этому предмету, одинаково съ другими школьными занятіями, примѣняется обычный способъ класснаго преподаванія; онъ приведенъ также въ тѣсную связь какъ съ рисованіемъ, которое является центромъ для всѣхъ ручныхъ работъ, такъ и съ большинствомъ другихъ школьныхъ предметовъ. Въ занятія ручнымъ Т. въ послѣднее время вносится также въ Америкѣ нѣкоторый элементъ художественности. Послѣдней чертой отличается, главнымъ образомъ, система французская; она представляетъ изъ себя и наибольшее соединеніе уроковъ ручного Т. съ рисованіемъ и геометрией. Какъ и въ Америкѣ, во Франціи занятія школьнымъ ручнымъ Т. начинаются въ раннемъ возрастѣ, еще въ такъ назыв. *Ecoles maternelles* или дѣтскихъ садахъ; но обратно съ Америкой, французская система ручного Т. вырождается въ старшихъ классахъ школы въ занятія не столько общаго, сколько профессиональнаго характера. Этимъ-же объясняется и допущеніе во французскія школы въ числѣ преподавателей ручного Т., рядомъ съ учителями, и простыхъ мастеровъ. Въ шведской системѣ нѣтъ нынѣ преподавателей ручного Т., кромѣ педагоговъ, но, обратно съ Америкой, элементъ полезности предметовъ, изготовляемыхъ въ школѣ, играетъ немаловажную роль. Шведская система отличается также большимъ, сравнительно, однообразіемъ работъ. Шведскій слойдъ группируется почти исключительно вокругъ обработки дерева, при чемъ рисунковъ въ работахъ почти отсутствуютъ и онѣ не приведены въ

такую тѣсную связь съ другими школьными предметами, какъ при системахъ французской и, еще болѣе, американской. Въ исторіи школьнаго ручного Т. фигурируетъ иногда также «датская» система, которая, впрочемъ, въ послѣднее время не находитъ послѣдователей. въ виду, вѣроятно, чрезчуръ уже утилитарнаго своего характера, направленаго, главнымъ образомъ, на утилизацію разныхъ отбросовъ въ хозяйствѣ и на развитіе прилежанія учениковъ въ этой узкой сферѣ. Изъ главнѣйшихъ европейскихъ странъ Великобританія еще не выработала до сихъ поръ самостоятельной системы школьнаго ручного Т.; вводимый въ ея школы предметъ, называемый такъ-же какъ и въ Америкѣ *manual training* (иногда *hand and eye training*), складывается подъ влияніемъ, съ одной стороны—шведскаго слойда, съ другой—фребелевскихъ идей дѣтскаго сада. Россія, также находясь подъ сильнымъ влияніемъ шведскаго или финскаго слойда, еще не вышла изъ періода неустановившихся и противорѣчивыхъ взглядовъ на ручное Т. Школьные ручныя занятія, какъ образовательный предметъ, даже не отдѣлены достаточно рѣзко по своимъ задачамъ отъ занятій въ ремесленныхъ училищахъ. Русскій классъ ручного Т. часто играетъ роль въ сущности школы ремесленной, только въ миниатурѣ. Продажа предметовъ, изготовляемыхъ въ этихъ классахъ, обратно съ другими странами, въ Россіи не только допускается, но даже рассматривается какъ вполне законное средство для поддержанія бюджета классовъ. Полезность предметовъ для домашняго обихода и для удовлетворенія мѣстнымъ потребностямъ официально представляется критеріумомъ при выборѣ того или иного направленія занятій ручнымъ Т. Подходящимъ возрастомъ для этихъ занятій признаются далеко не столь юные годы, какъ напр. во Франціи или Америкѣ; въ русскихъ *начальныхъ* классахъ Т. этотъ считается неприемлемымъ. Однакоже съ Франціей или еще въ болѣе мѣрѣ допускаются, въ качествѣ преподавателей ручного Т. въ Россіи, необразованные мастера. Связи съ другими предметами и даже съ черченіемъ и рисованіемъ у русскаго ручного Т. совершенно нѣтъ.

*Исторія введенія школьнаго ручного Т.* Хотя школьнымъ ручное Т. въ идеѣ давно уже проповѣдывался разными педагогами, начиная съ Амоса Коменскаго, но на практикѣ онъ получилъ примѣненіе лишь во вторую половину XIX стол. Раньше всего это произошло въ Финляндіи, гдѣ, благодаря пропагандѣ этой идеи педагогомъ Сигнеусомъ, еще въ 1866 г., такъ назыв. «техническія работы» были введены въ народныя школы даже въ качествѣ обязательнаго предмета. Изъ Финляндіи школьнымъ ручное Т. было вскорѣ перенесено въ Швецію, откуда, подъ названіемъ «слойда», распространился во всѣ цивилизованныя страны. Въ шведскомъ городѣ *Nåås* открылись въ 1872 г. знаменитыя Неескіе классы ручного Т. (содержимыя вначалѣ Августомъ Абрагамсономъ и впоследствии его племянникомъ, Отто Саломономъ); до сихъ поръ еще поставяющіе для всѣхъ странъ учителей

ручного Т. и ежегодно посѣщаемые массою слушателей-иностранцевъ. Къ тому-же, примѣрно, времени относится и пропаганда идеи ручного Т. въ Дании со стороны ея поборника Клаусона Кааса, который, начиная съ 1878 г., насаждалъ его и въ Прибалтійскомъ краѣ Россійской имперіи. Къ 1873 г. основана въ Парижѣ образованная народная школа съ ручнымъ Т. подъ руководствомъ Салисьи, а закономъ 28 марта 1882 г., предметъ этотъ признанъ обязательнымъ во Франціи для всѣхъ народныхъ школъ. Въ Америкѣ начало введенія ручного Т. въ систему школьныхъ занятій относится ко времени Филадельфійской выставки 1876 г., при чемъ американцы придають большое значеніе примѣру Россіи, выставившей коллекціи посѣдовательныхъ работъ отъ московскаго техническаго общества. По образцу этихъ работъ были введены научныя ручныя занятія сначала въ спеціальныя техническія школы Америки, а затѣмъ и въ школы съ образовательнымъ ручнымъ Т. Вскорѣ онѣ приступили къ изученію другихъ системъ ручного труда, на основаніи чего и выработана была американская система, нынѣ дѣйствующая. Къ странамъ наиболѣе отставшимъ по пропагандѣ идеи ручного Т. принадлежитъ Германія. Въ 1881 г. тамъ образовался кружокъ, подъ названіемъ «Centralkomität für Handfertigkeit»; въ 1882 г. имъ устроенъ былъ первый конгрессъ по этимъ вопросамъ, на которомъ нѣмецкая публика впервые ознакомилась съ шведскимъ слойдомъ. Послѣ цѣлаго ряда конгрессовъ было основано въ 1886 г. общество *Der deutsche Verein für der Knabenarbeit*, подъ председательствомъ Götze, главнаго поборника школы ручного Т. въ Германіи. Въ Лондонѣ первая попытка обученія ручному Т. въ школахъ сдѣлана лишь въ 1886 г. Идея эта быстро привилась къ англійскимъ школамъ, въ которыхъ въ 1894 г. школьный ручной Т. былъ уже официально признанъ предметомъ равноправнымъ съ другими школьными занятіями. Въ Россіи первые учителя ручного Т., какъ учебнаго предмета для народныхъ школъ, были выпущены въ 1886 г. изъ петербургскаго учительскаго семинаріи. Курсъ приготвленія учителей для ручного Т. устраивался еще въ 1880 г. при Императорскомъ русскомъ техническомъ обществѣ, но онъ не увѣнчался успѣхомъ и не возобновлялся. Военное вѣдѣніе въ 1891 г., въ виду постановленія ввести ручной Т. въ кадетскіе корпуса, устроило спеціальныя курсы для офицеровъ-преподавателей въ этихъ корпусахъ.

*Распространенность обученія ручному Т.* Занятія ручнымъ Т. признаны по закону обязательными въ настоящее время, кромѣ Финляндіи, во Франціи и въ Норвегіи, которая закономъ 1891 г. ввела его обязательно во всѣ учительскія семинаріи и городскія народныя школы и факультативно—въ сельскія школы. Изъ странъ съ необязательнымъ ручнымъ Т. онъ наиболѣе распространенностью пользуется въ Америкѣ и Швеціи. Въ послѣдней еще въ 1894 г. слойдъ значился введеннымъ въ половинѣ школъ; въ Америкѣ, по даннымъ 1898 г., 170 городовъ (съ числомъ

жителей свыше 8000) включили его въ свою школьную систему. Хотя въ Англии распространеніе школьнаго ручного Т. относится сравнительно къ позднему времени, но въ нѣкоторыхъ городахъ за короткій срокъ очень быстро возросло число учениковъ, проходящихъ этотъ предметъ; такъ, въ Лондонѣ въ 1894 г. было около 18000 подобныхъ учениковъ, а въ 1896 г. тамъ уже обучалось ручному Т. 45000 дѣтей; въ Бирмингемѣ число учениковъ въ 1896 г. было 40000 противъ 30000 въ 1894 г. Наименѣе распространены школьныя ручныя занятія въ Германіи, гдѣ въ 1898 г. насчитывалось всего 735 школъ съ образовательнымъ ручнымъ Т., противъ 3342 подобныхъ школъ шведскихъ. Идея школьнаго ручного Т. въ Германіи долгое время держалась исключительно дѣятельностью указанного выше частнаго общества; только въ 1900 г. прусское королевство внесло въ свой школьный бюджетъ 36000 марокъ на поощреніе школьныхъ ручныхъ занятій. Для той же цѣли саксонское министерство народнаго просвѣщенія имѣть въ своемъ распоряженіи ежегодно 15000 марокъ. Обѣ суммы являются незначительными сравнительно съ денежной поддержкой школьнаго ручного Т. въ Швеціи—250650 кронъ. Данія давала на него въ 1900 г. 18000 марокъ. Въ Англии на счетъ правительства училось ручному Т. въ 1897 г. 106423 ученика. Въ Россіи, по свѣдѣніямъ, касающимся 1895 г., ручной Т. былъ введенъ: въ 22-хъ кадетскихъ корпусахъ и въ военной военной школѣ, въ 7-ми гимназіяхъ, 1-мъ реальномъ училищѣ, 10-ти петербургскихъ пріютахъ, 37-ми городскихъ училищахъ и, приблизительно, въ 50-ти начальныхъ народныхъ училищахъ. По даннымъ, относящимся къ 1898 г., послѣднихъ было 305; распространеніе этихъ занятій въ сельскихъ школахъ ограничивается 34 училищами (29 одноклассныхъ и 5 двухклассныхъ); городскихъ же школъ съ ручнымъ Т. значилось 271 (изъ нихъ 115 одноклассныхъ, 73 двухклассныхъ и 88—иного типа). По распространенности школьнаго ручного Т., первое мѣсто занимала Таврическая губ., а за нею Вятская, Петербургская и Лифляндская. Всего менѣе значилось школъ съ ручнымъ Т. въ губ. Томской, Петроградской, Оренбургской и Московской.

*Литература.* «The Practical Teacher's Art Monthly published in London»; «Report of the Commissioner of Education published in Washington, U. S. America»; Whitaker's «Almanack» (1899); D-r Woldemar Goetze «Der Arbeitsunterricht im Auslande und in Deutschland» (1892); Götze, «Knabenhandarbeit» (1892); Ек. Янжулъ, «Американская школа» (СПб., 1901); «Извлеченіе изъ всеподданнѣйшаго отчета министерства народнаго просвѣщенія за 1897 г.» (СПб., 1900); «Положенія, выработанныя съѣздомъ при управленіи московскимъ учебнымъ округомъ по вопросамъ народнаго образованія въ маѣ 1901 г.»; К. Ю. Цирулъ, «Ручной Т. въ общеобразовательной школѣ» (1894); «О методахъ преподаванія столярнаго и слесарнаго ремесла» (докладъ Мещерякова на 2-мъ съѣздѣ по техническому и профессиональному образованію). Ек. Янжулъ.

**Трудъ физическій** (гигиена)—см. Физическій трудъ.

**Трудъ** — газета политико-литературная. Издавалась въ Тифлисъ Теръ-Мемексетовымъ, на русскомъ и армянскомъ языкахъ. Всего вышло нѣсколько номеровъ: въ 1879—80 гг. №№ 1—7; въ 1881 г. — №№ 1—3 и въ 1882 г. — № 1.

**Трудъ** — ежемѣсячный журналъ, издававшийся въ видѣ прибавленія къ «Всемірной Иллюстраціи», съ 1891 по 1895 г. Первоначально выходилъ 24 раза въ годъ, а затѣмъ ежемѣсячно. Принималъ участіе: І. І. Ясинскій, З. Гиппиусъ, Д. О. Мережковский, П. В. Быковъ, С. А. Андреевскій, Д. А. Корочневскій и др.

**Труды** — подъ такимъ заглавіемъ издавались и издаются различными учеными обществами и учреждениями сборники, гдѣ печатаются спеціальныя статьи и справочно-статистическіе матеріалы. Иныя общества издаютъ подобныя сборники подъ другими заглавіями: «Протоколы», «Записки», «Извѣстія» (см.). Приводимъ списокъ болѣе значительныхъ: 1) *Т. Академіи Наукъ*. Части I и II. СПб., 1821—1823 г. (4°). 2) *Т. Астраханскаго Губ. Статистич. Комитета*. Издавались въ 1869 г. по 1877 г. Всего вышло пять выпусковъ. вып. 1 (1869); вып. 2 (1873); вып. 3 (1874); вып. 4 (1875); вып. 5 (1877). 3) *Т. Владимирскаго Губерн. Статистич. Комитета*. Издавались во Владимирѣ, съ 1863 по 1874 г. (за исключеніемъ 1864 г., когда вышло 2 вып.) подъ редакціей К. Тихонова, ежегодно по 1 выпуску; всего вышло 10 выпусковъ (1863, 64, 65, 67, 68, 70, 72 и 74 гг.). 4) *Т. Восточнаго Отд. Импер. Русскаго Археологич. Общества*. Издаются съ 1855 г. въ СПб.; съ появленіемъ IV тома «Записокъ» русск. археол. общ. всѣ сочиненія и статьи изъ нихъ, относящіяся до Востока, входили въ составъ «Г. Вост. Отд. Имп. Русск. Арх. Общ.», съ различными дополненіями. Всего вышло до 1893 г. 21 томъ. Указатель къ нимъ изд. 1897 г. 5) *Т. Донскаго Войскового Статистическаго Комитета*. Издавались въ 1867 г. въ Новочеркассѣ донскимъ войсковымъ стат. комитетомъ, выходили неопредѣленно. 6) *Т. и Записки Общ. Исторіи и Древностей Россійскихъ*, учрежденнаго при Императорскомъ московскомъ университетѣ. М., 1826, 8°, ч. 3; 1 и 2 ч. вышли подъ заглавіемъ «Записки и труды» и т. д. (М., 1815 и 1824); дальѣ выходили подъ загл. «Труды и Лѣтописи Общества» и т. д. ч. 3, кн. 2, 1827 г.; ч. 4—1828; ч. 5—1830 г.; ч. 6—1833; ч. 7 и 8—1837; дальѣ: «Русскій Ист. Сборникъ» (1837—1844) и «Чтенія въ Имп. Общ. Ист. и Др. Росс.» (съ 1845 г.). См. т. XIII, 484. 7) *Т. Имп. С.-Петербургскаго Ботаническаго Сада*. Издавались съ 1871 г. до 1876 г.; всего вышло 3 т. (по 2 выпуска), съ 4-го т. выходятъ подъ названіемъ «Acta hortii petropolitani». 8) *Т. Имп. Россійской Академіи*. СПб., ч. I—III (1840); ч. IV (1841); ч. V (1842). 9) *Т. Казанскаго Общ. Любителей Отечества Словоискусствъ*. Сборникъ, изданный въ Казани, въ 1815 г., въ одной части. 10) *Т. Кіевской Духовной Академіи*. Одно изъ видныхъ научныхъ изданій. Издаются съ

1860 г. Въ первый годъ изданія вышли 4 книги, затѣмъ стали выходить ежемѣсячно; редакторами были: архим. Филаретъ, проф. А. А. Олесницкій и проф. В. Θ. Пѣвницкій. 11) *Т. Комиссіи по технич. образованію Имп. Русскаго Технич. Общества*. Выходятъ съ 1879 г. въ СПб., неопредѣленно, томами, а затѣмъ выпусками. 12) *Т. Минскаго Губ. Статистич. Комитета*. Вышелъ всего одинъ выпускъ (въ 1870 г.), содержащій историко-статистическое описаніе девяти уѣздовъ Мясной губ. 13) *Труды Общества для содѣйствія русской промышленности и торговли*. Издаются въ СПб. комитетомъ общества, съ 1872 г., выходятъ неопредѣленно частями. Редакторы: К. Скальковскій, съ 1876 г. А. Шавровъ. 14) *Т. Общества Естественнаго Ист. при Имп. Казанскомъ Унив.* Издаются съ 1871 г. въ Казани, выходятъ неопредѣленно. 15) *Т. Общества Испытателей Природы при Импер. Харьковскомъ унив.* Издаются съ 1869 г., выходятъ неопредѣленно, одинъ—два раза въ годъ. 16) *Т. Общества Любителей Россійской Словоискусствъ* при Импер. московскомъ унив. 17) *Т. Общества Наукъ*, состоящаго при Имп. Харьков. унив. Сборникъ въ 2-хъ частяхъ, вышедшій въ Харьковѣ въ 1817 г. 18) *Т. Общества Русскихъ Врачей*. Издаются въ Петербургѣ; до 1856 г. всего вышло: т. I (1836), подъ ред. К. И. Грума-Гржимайло; т. II (1840), подъ ред. А. Н. Никитина; т. III (1843), подъ ред. А. Н. Никитина и И. Брыкова; т. IV (1845), подъ ред. А. Е. Воскресенскаго; т. V (1852), подъ ред. П. А. Нарановича; т. VI (1856), подъ ред. П. А. Нарановича. Затѣмъ изданіе перемѣнилъ названіе «Труды» на «Протоколы засѣданій Общ. русск. врачей въ СПб.» (1856—57—79—80), а съ 1879 г. стало выходить подъ заглавіемъ «Т. Общества Русскихъ Врачей въ СПб.», съ приложеніемъ «Протоколовъ Засѣданій Общества»; первоначально выходило неопредѣленно, затѣмъ ежемѣсячно (за исключеніемъ іюня, іюля и августа); съ 1883 г. издателемъ состоялъ К. Л. Риккерь; редакторами были: М. В. Яновскій (съ 1890 г.), въ настоящее время М. М. Чельцовъ. 19) *Т. Одесскаго Отдѣленія Имп. Общества для содѣйствія русскому торговому мореходству*. Издавались въ Одессѣ съ 1876 г., выходили неопредѣленно выпусками. Всего вышло: вып. 1-й (1876), вып. 2-й—6-й (1877), вып. 7-й (1878), вып. 8-й (1881), вып. 9-й (1882), вып. 10-й (1883) и вып. 11-й (1888). 20) *Т. Одесскаго Статистическаго Комитета*. Всего вышло 4 выпуска (8°), 1-й—1865 г., 2-й—1867 г., 3-й 1869 г. (подъ загл. «Памятная книжка одесскаго градоначальства на 1870 г.»), 4-й—1870 г. 21) *Т. Политехническаго Общества*, состоящаго при Имп. московскомъ технич. обществѣ. Всего вывелъ 1 выпускъ въ 1879 г. 22) *Т. Русскаго Этнологическаго Общества въ С.-Петербурѣ*. Издаются русскимъ этномологическимъ обществомъ съ 1861 г.; сначала выходили выпусками въ неопредѣленные сроки, затѣмъ два раза въ годъ. Нѣсколько томовъ (XIV—XVII) этого изданія не появлялись въ свѣтъ совершенно; съ XVII тома «Т.» соединились съ другимъ изданіемъ общества: «Horrae societatis entomologicae Rossicae

varis sermonibus in Rossia usitatis editae». Редакторами за последние годы издания «Трудовъ» были: Н. Г. Ершовъ (до 1887 г.), В. И. Филищевъ (до 1890 г.) и теперешній редакторъ А. П. Семеновъ (съ 1891 г.). 23) *Т. С.-Петербургскаго Общества Естествоиспытателей*. Издаются съ 1870 г., выходятъ ежегодно по одному тому, при чемъ нѣкоторые тома состоятъ изъ двухъ и болѣе выпусковъ. До 1887 г. редакторами были А. Бекетовъ (т. I—XI) и И. Бородинъ (т. XII—XVIII); съ 1888 г. (т. XIX) начинается раздѣленіе «Трудовъ» по отдѣленіямъ: 1) зоологіи и физиологіи (редакторы: В. М. Шимкевичъ, затѣмъ В. А. Фаусекъ и Н. А. Холодовскій, А. А. Бальминскій-Вуруля), 2) ботаники (редакторъ И. Бородинъ), 3) геологіи и минералогіи (редакторъ П. Венюковъ; затѣмъ Ф. Левинсонъ-Лессингъ и П. Р. Фойтъ-Фохтъ); по отдѣлу работъ въ зоотомическомъ кабинетѣ редакторы: Н. П. Вагнеръ, затѣмъ В. М. Шимкевичъ. Кромѣ «Трудовъ», общество издаетъ въ отдѣльных выпускахъ «Протоколы» (см.). Указатель къ «Т.» въ книгѣ «Обзоръ дѣятельности спб. общества естеств.» (1893). 24) *Т. С.-Петербургскаго Отдѣленія Императорскаго Общества для содѣйствія русскому торговому мореходству*. Издавались въ СПб. съ 1876 г. по 1890 г., выходяи неопредѣленно, выпусками. 25) *Т. Ярославскаго Губернскаго Статистическаго Комитета*. Издавались съ 1866 г. по 1885 г. въ Ярославѣ (выпускъ 1885 г. отпечатанъ въ Москвѣ); всего вышло: вып. I (1866); вып. II и III (1867); вып. IV (1868); вып. V (1869); вып. VI (1871); вып. VII (1872); вып. VIII (1875) — всѣ восемь выпусковъ подъ редакц. А. К. Фогела — и вып. IX (1885), изд. въ Москвѣ подъ ред. М. А. Липинскаго. 26) *Т. Кабинета Физической Географіи Имп. Слѣб. Университета* — неперіодическій сборникъ, издаваемый подъ ред. проф. А. И. Воейкова. Въ сборникѣ печатаются работы по разнымъ частямъ метеорологіи. 1-й вып. вышелъ въ 1900 г., 2-й — въ 1901 г. 27) *Т. Московскаго Психологическаго Общества* — переводы классическихъ и выдающихся философскихъ сочиненій, а также оригинальныя статьи членовъ моск. психологическаго общества, выпускаемые отдѣльно или сборниками. Поводомъ къ изданію перваго выпуска «Т.» послужило чествованіе въ 1888 г. столѣтней годовщины рожденія А. Шопенгауэра. Въ составѣ I выпуска вошли рѣчи, посвященныя философіи Шопенгауэра, биографическій очеркъ Шопенгауэра, составленный В. И. Штейнпомъ, автобиографическая замѣтка Шопенгауэра и библиографическій указатель литературы о Шопенгауэрѣ. II выпускъ. Иммануилъ Кантъ. Прологемы ко всякой будущей метафизикѣ. Пер. Влад. Соловьева. Съ приложеніемъ критики Кантовской философіи Курно-Фишера, въ переводѣ Н. А. Иванцова. III выпускъ. О свободѣ воли. Опыты постановки и рѣшенія вопроса. Рефераты и статьи членовъ психологическаго общества (Н. Я. Грота, Л. М. Лопатина, Н. В. Бугаева, С. С. Корсакова, А. А. Токарскаго, П. Е. Астафьева). IV выпускъ. Избранныя философскія сочиненія Лейбница. Переводъ подъ ред. В. П.

Преображенскаго. V выпускъ. Бенедиктъ Спиноза. Этника. Переводъ Н. А. Иванцова, подъ ред. В. П. Преображенскаго. VI выпускъ. Э. Кердъ, Гегель. Переводъ съ англ. подъ ред. и съ предисловіемъ кн. С. Н. Трубецкаго. Съ приложеніемъ статьи о Гегелѣ Вл. С. Соловьева. 28) *Т. Педагогическаго Отдѣла Харьковскаго Истор.-Филологическаго Общества* — выходить съ 1893 г., ежегодно по книжкѣ. До 1901 г. вышло шесть выпусковъ. Наиболѣе крупныя статьи — проф. Рѣдина и Айналова о кievскихъ храмахъ (съ 68 рпс., въ VI вып.), проф. Халанскаго о русскихъ сочиненіяхъ (въ I вып.), А. Г. Левандовскаго о классномъ чтеніи древнихъ авторовъ (I). При Т. помѣщаются ежегодные отчеты о дѣятельности педагогическаго отдѣла: 29) *Т. членовъ Россійской Духовной Миссіи въ Пекинѣ* — сборникъ, печатавшійся въ С.-Петербургѣ на средства министерства иностранныхъ дѣлъ. Первые три тома вышли въ 1852, 1853 и 1857 гг.; когда начальникомъ миссіи (см. Пекинская духовная миссія) былъ извѣстный синодологъ арх. Палладій (см. Каеаровъ); здѣсь, между прочимъ, помѣщены двѣ статьи будущаго профессора маньчжурскаго языка И. И. Захарова: «Историческое обзоріе народонаселенія Китая» (т. I) и «Поземельная собственность въ Китаѣ» (т. II), переведенныя потомъ на нѣмецкій и англійскій языки. Арх. Палладій, оставившій Китай въ 1859 г., въ 1864 г. снова былъ назначенъ начальникомъ миссіи; въ 1866 г. вышелъ четвертый и послѣдній томъ Т., всецѣло составленный изъ статей арх. Палладія и имѣющій наибольшее научное значеніе.

30) *Труды Императорскаго Вольнаго Экономическаго Общества* — издаются въ С.-Петербургѣ по 6 книгъ въ годъ, составляющихъ 2 тома; Т. рѣшено было издавать въ первый же годъ существованія общества (1765) и въ 1766 г. вышла 1-я ихъ часть («книжка») подъ заглав. «Т. Вольнаго Экономическаго Общества къ поощренію въ Россіи земледѣлія и домостроительства». До 1775 г. Т. выходили по 3 книги въ годъ (въ 12—15 листовъ каждая). Первыми редакторами были А. А. Нартовъ (первый секретарь общ.) и Таубертъ. Съ самаго своего основанія Т. отличались богатствомъ содержанія; въ нихъ, по словамъ историка общества А. И. Ходнева, собрано было «все реальное знаніе конда XVIII в., со всеми его свѣтлыми и темными сторонами». Въ 1779 г. изпечатанъ переводъ извѣстнаго сочиненія Ердена — «О предохраненіи скота отъ падучихъ болѣзней чрезъ прививаніе»; затѣмъ въ нихъ помѣщались многія монографіи по сельскому хозяйству, объ искусственномъ разведеніи рыбы, о саранчѣ и др., и притомъ такія, которыя и въ настоящее время не могутъ быть обойдены спеціалистами. Т. въ началѣ издавались на средства кабинета, подписной цѣны не было, продавались же по 50 коп. за книжку и имѣли хорошей сбытъ, такъ что печатались въ 2400 экз., 1-я, 2-я и 3-я книжки вышли 2 изданіемъ, а 1-я — даже 3-мъ (въ 1811 г.). Съ 1776 по 1779 г. Т. не издавались. Въ 1779—1794 гг. Т. выходили подъ названіемъ «Про-

долженіе Т.» отдѣльными томами, отъ 1 до 3 въ годъ; всего по 1794 г. вышло 19 книгъ (т. 31—49). Съ 1795 г. Т. дано новое названіе: «Новое продолженіе Т. волян. Эконом. Общ.», подъ которымъ вышли 3 тома, въ 1795, 96 и 98 гг. Съ приостановкой дѣятельности самаго общества, Т. не издавались до 1801 г., послѣ чего до 1821 г. выходило по 1 тому въ годъ; на изданіе отпускалось изъ главнаго казначейства по 5000 руб. въ годъ. Въ 1810 г. изданіе получило первоначальное свое названіе «Т.»; нумерація книгъ была оставлена текущая, начиная съ начала изданія; въ 1821 г. вышелъ 72-й томъ. Съ 1821 по 1842 г. Т. не выходили, за исключеніемъ тт. 73, вышедшаго въ 1833 г., и 74. въ 1835 г. Кромѣ того, за это время вышли 2-мъ изданіемъ томы 8, 34, 35, 36 и 39-й. Въ 1842 г. Т. были возобновлены. Предполагалось издавать по 3 книги въ годъ и печатать въ нихъ статьи, разсмотрѣнныя въ засѣданіяхъ общества, но подобныхъ статей нашлось сравнительно мало и за 3 года вышло всего 3 тома. Съ этого же времени до 60-хъ годовъ на изданіе Т. правительствомъ отпускалось по 10000 руб. въ годъ. Съ 1845 г. по 1849 г. Т. печатались по 6 кн. въ годъ, составившихъ 2 т., подписная цѣна объявлена 2 р., расходилось до 600 экз. Съ 1851 г. Т. стали выходить по 12 книгъ въ годъ; число подписчиковъ быстро возросло до 6000 руб. но не надолго. Съ 1853 г. по 62 г. параллельно съ книжками Т. издавалось особое прибавленіе къ нимъ: «Экономическія Записки», на которое была особая подписная цѣна 1 р. въ годъ. Съ 1862 по 69 г. Т. выходили по 2 книги въ мѣсяцъ и содержаніе ихъ было весьма разнообразно: кромѣ протоколовъ засѣданій общ. и его отдѣленій, въ нихъ помѣщались различныя статьи и замѣтки ученаго содержанія по предметамъ, входящимъ въ кругъ дѣятельности общ. Съ 1870 по 1889 г. Т. 5 разъ измѣнили свою программу, при чемъ постоянно выяснялось стремленіе сдѣлать ихъ выразителемъ дѣятельности самаго общества. По программѣ 1889 г., Т. выходить и въ настоящее время. Размѣръ изданія зависитъ всецѣло отъ накопленія матеріаловъ (докладовъ, протоколовъ и др.) въ самомъ обществѣ; такъ, Т. въ 1894 г. имѣли менѣе 54 печатныхъ листовъ текста, а въ 1898 г. — свыше 106. Содержаніе Т. тоже зависитъ отъ характера дѣятельности общ. Кромѣ упомянутыхъ «Экономическихъ записокъ», къ Т. выходили слѣдующія прибавленія на нѣм. яз. въ 1767—75 гг. «Abhandlungen der freien Oekonomischen Gesellschaft in St.-P.»; съ 1790 по 93 г. вышло 4 т. подъ заглавіемъ «Auswahl oekonomischer Abhandlungen, welche die freie Oekonom. Gesellschaft in St.-P. in deutscher Sprache erhalten hat»; въ 1793 г. напечатанъ 1 т. подъ заглавіемъ «Preisschriften und Abhandlungen der Kays. Fr. Oekon. Gesellschaft». Цѣлью всѣхъ этихъ прибавленій было ознакомленіе заграничныхъ сел.-хоз. обществъ съ положеніемъ сельскаго хозяйства въ Россіи; въ нихъ помѣщались, главнымъ образомъ, переводы статей и докладовъ, читанныхъ въ обществѣ и имѣющихъ общенаучный инте-

ресъ. Въ 1844 г. нѣмецкое прибавленіе къ Т. снова возобновлено, подъ названіемъ «Mittheilungen», по 3 книги ежегодно. «Mittheilungen» выходили сначала въ Лейпцигѣ, а съ 1846 г. въ С.-Петербургѣ. Подписчики на «Mittheilungen» было немного (не болѣе 300) и въ 1865 г. изданіе ихъ прекращено. Редакторами Т. обыкновенно были секретари общества, хотя иногда на эту должность приглашались и другія лица; изъ редакторовъ послѣдней половины истекшаго столѣтія по своей дѣятельности выдѣляются А. И. Ходневъ (1859—60), проф. А. В. Савѣтовъ (1861—86), В. Ю. Скляновъ (1886—88), проф. А. Н. Бекетовъ (1889—91), Н. Т. Кузубко-Корейскій (1897—99). *Указатели* къ Т.: 1) А. А. Нартовъ, «Свѣдѣнія о всѣхъ содержащихся матеріяхъ въ напечатанныхъ 32 частяхъ Т.» (приложень къ XXXIII ч. Т., 1783 г.); 2) Ливатовъ, «Оглавленія сочиненій, заключающихся въ 63 книжкахъ Т.» (СПб., 1812); 3) академикъ В. Всеволодовъ, «Алфавитный указат. статей, напечат. въ Т. и др. периодич. изданіяхъ Имп. Волян. Экон. Общ. съ 1812 по 1848 г.» (СПб., 1849); 4) Громанъ, «Алфавитный указат. статей, помѣщен. въ Т. и Экономич. зап. Имп. Волян. Экон. Общ. съ 1850 по 1855 г.» (СПб., 1855); 5) А. Теодоровичъ, «Указат. статей, помѣщен. въ Т. Имп. Волян. Экон. Общ. съ 1855 по 1875 г.» (СПб., 1876); 6) А. Бѣлевичъ, «Указат. статей, помѣщенныхъ въ Т. Имп. Волян. Экон. Общ. за 1876—1888 г.» (СПб., 1889). Ср. А. И. Ходневъ, «Исторія Имп. Волян. Экон. Общ. съ 1765 по 1865 гг.» (СПб., 1865); А. Н. Бекетовъ, «Историч. очеркъ 25-лѣтней дѣятельности Имп. Волян. Экон. Общ. съ 1865 по 1890 г.» (СПб., 1890). Д. Р.

**Труксильовыя кислоты** (хим.) —  $C_{15}H_{16}O_4$ , полиморфна съ коричной кислотой —  $C_9H_{10}O_2$  (XVI, 260), получены и изучены Либерманномъ съ учениками. Если кипятить изатропилкокаинъ —  $C_{23}H_{46}N_2O_8$ \*, аморфное основаніе, сопровождающее обыкновенно кокаинъ, со слабой соляной кислотой, то онъ, гидратируясь, образуетъ экгонинъ (см.), метиловый спиртъ и смѣсь  $\alpha$  и  $\beta$ -Т. кислотъ, названныхъ вначалѣ Либерманномъ  $\gamma$  и  $\delta$ -пизо-троповыми:  $C_{23}H_{46}N_2O_8 + 4H_2O = 2C_9H_{15}NO_3$  (экгонинъ) +  $2CH_3(OH) + C_{15}H_{16}O_4$  (Т. кислоты).  $\alpha$  и  $\beta$ -Т. кислоты раздѣляются при помощи баритовыхъ солей: соль  $\alpha$ -кислоты въ водѣ легко растворима, а соль  $\beta$ -кислоты — нерастворима; приблизительно первой кислоты получается вдвое болѣе, чѣмъ второй. Замѣчательно, что, по Либерманну,  $\alpha$ -кислота не можетъ переходить въ  $\beta$  и обратно —  $\beta$  не удается превратить въ  $\alpha$ -кислоту; но, если нагревать  $\alpha$ -кислоту до 280° или же до 150° съ соляной кислотой, то она превращается въ новую  $\gamma$ -кислоту; preparation, какъ показываетъ прямой опытъ, идетъ одновременно съ отнятіемъ элементовъ воды отъ  $\alpha$ -кислоты, потому что при кипяченіи ея съ уксуснымъ ангидридомъ образуется ангидридъ  $\gamma$ -кислоты. При плавле-

\* Либерманномъ дана болѣе простая формула —  $C_{10}H_{12}NO_4$ .

ни съ ѳдкимъ кали  $\beta$ -кислота превращается въ  $\delta$ -кислоту. Переходы  $\alpha$  въ  $\gamma$  и  $\beta$  въ  $\delta$ -кислоты, повидимому, обратимы. Всѣ четыре кислоты кристалличны и плавятся:  $\alpha$ —при  $274^\circ$ ,  $\beta$ —при  $206^\circ$ ,  $\gamma$ —при  $228^\circ$  и  $\delta$ —при  $174^\circ$ ; онѣ двусновны и при сухой перегонкѣ болѣе или менѣе гладко могут образовывать коричную кислоту, а такъ какъ по эмпирической формулѣ онѣ являюся ея удвоенными полимерами и строение коричной кислоты выражается формулой  $C_6H_5 \cdot CH:CH \cdot CO_2H$ , то, вѣроятно, что Т. кислоты обладаютъ общей формулой  $(C_6H_5)_x(C_6H_5)_y(CO_2H)_z$ . Руководствуясь тѣмъ, что  $\beta$ -Т. кислота даетъ при окисленіи марганцовокалевой солью бензиль  $C_6H_5 \cdot CO \cdot CO \cdot C_6H_5$ , что окисление идетъ только при нагреваніи, а на холоду  $\beta$ -Т. кислота относится индифферентно къ  $KMnO_4$ , а равно не реагируетъ и съ бромомъ, Либерманъ при-  

$$C_6H_5 \cdot CH \cdot CH \cdot CO_2H$$
 даетъ  $\beta$ -Т. кислотѣ формулу

$$C_6H_5 \cdot CH \cdot CH \cdot CO_2H$$
  

$$C_6H_5 \cdot CH \cdot CH \cdot CO_2H$$
  
 а  $\alpha$ -кисл. формулу  $HO_2C \cdot CH \cdot CH \cdot C_6H_5$ . Ближе

опредѣлить ихъ конфигурацію не удалось и неизвѣстно пока и строение  $\gamma$  и  $\delta$ -кислотъ. Возможно, что онѣ обладаютъ тѣми же формулами, такъ какъ при стереометрическомъ построении оказывается, что (за исключеніемъ зеркальных изображеній) формулѣ 1-ой (т. е.  $\beta$ -кислоты) могутъ отвѣчать 6 построеній, а 2-ой—пять, а всего 11 изомерныхъ кислотъ (Либерманъ). Если такое представление сколько-нибудь правильно, то еще неизвѣстно 7 изомерныхъ Т. кислотъ. Нельзя не обратить вниманія на параллелизмъ извѣстныхъ Т. кислотъ съ изомерными двусновными кислотами типа пиримонныхъ; для послѣднихъ тоже извѣстно по 4 изомера (напр. мезаконовая, итаконовая, атиконовая и птраконовая кислоты), способныхъ къ довольно легко идущимъ изомернымъ превращеніямъ; но при настоящемъ неудовлетворительномъ состояніи свѣдѣній о Т. кислотахъ параллелизмъ этотъ не можетъ быть прослѣженъ до конца. А. Горбовъ. А.

**Trucksystem** (отъ англ. слова truck—обмѣнъ)—система вознагражденія рабочихъ не наличными деньгами, а различными товарами (въ видѣ предметовъ продовольствія, мануфактурныхъ издѣлій и т. п.). Сопровождаемая обыкновенно массой злоупотребленій и эксплуатацией рабочихъ, Т. осуществляется въ весьма разнообразной формѣ. Чаще всего фабрикантъ открываетъ при своей фабрикѣ лавку, въ которой рабочіе обязываются забирать все, что имъ нужно. Для этой цѣли оплата ихъ труда производится записками объ отпускѣ товаровъ изъ фабричной лавки. Здѣсь же рабочимъ обыкновенно открывается кредитъ. Фабричныя лавки содержатся или самими хозяевами предпріятія или, сдаются имъ въ аренду. Другая форма Т., если заработная плата выдается особыми марками, которыя принимаются въ уплату только опредѣленными лавочниками, булочниками, мясниками и пр., находящимися съ предпринимателемъ въ особомъ соглашеніи. Наконецъ, иногда часть заработной платы выдается продуктами

даннаго производства, независимо отъ того, нуждаются-ли въ нихъ лично для себя рабочіе, или вовсе не нуждаются. Случалось также, что фабриканты открыто или замаскированно, чрезъ подставныхъ лицъ, содержали при фабрикахъ пивныя и кабаки, въ которыхъ рабочимъ открывался широкій кредитъ, по которому рабочіе расплачивались вычетами изъ заработной платы. Часто характеръ Т.-system принимала и система устройства для рабочихъ жилищъ, извѣстная въ Англии подъ названіемъ Cottagesystem. Фабриканты выстраивали иногда цѣлыя небольшие рабочія городки и, подъ страхомъ увольненія отъ работы, принуждали рабочихъ жить въ выстроенныхъ для нихъ помѣщеніяхъ. На первый взглядъ рабочіе привлекались тѣмъ, что имъ предлагали жилища болѣе удовлетворявшія санитарнымъ требованіямъ, чѣмъ обычныя ихъ квартиры, но нарядко въ Cottagesystem были замаскированы тѣже приемы эксплуатаціи рабочихъ, что и при Т. Для фабрикантовъ постройка жилищъ для рабочихъ оказывалась весьма выгоднымъ и вѣрнымъ помѣщеніемъ капитала, при чемъ квартирныя цѣны въ рабочихъ городкахъ оказывались сравнительно болѣе высокими, чѣмъ въ обыкновенныхъ рабочихъ квартирахъ, гдѣ конкуренція домовладѣльцевъ держала цѣны на болѣе низкомъ уровнѣ. Особенно важнымъ орудіемъ въ рукахъ предпринимателя Cottagesystem является во время несогласій съ рабочими и стачекъ. Срокъ найма квартиръ здѣсь обыкновенно недѣльный и, въ виду этого, хозяинъ можетъ при первомъ несогласіи съ рабочими не только лишить ихъ работы, но и выселить изъ квартиръ. Т. ведетъ свое происхождение съ того времени, когда преобладающей формой промышленности была не современная фабрично-капиталистическая, а ремесленнодомашняя и кустарная. Въ то время хозяинъ со своей небольшой группой рабочихъ представлялъ какъ-бы одну рабочую семью и вознагражденіе членовъ ея производилось не деньгами, а натурой. И въ настоящее время многія отрасли кустарной промышленности организованы такъ, что предприниматель выдаетъ кустарямъ по высокимъ цѣнамъ сырой матеріалъ, наиримѣръ пряжу ткачамъ или солуму корзинщикамъ и т. п. Но такъ какъ кустари, пока сработаютъ свои издѣлія, нуждаются въ сѣстныхъ принадлежностяхъ и другихъ предметахъ обихода, то тотъ-же предприниматель кредитуетъ имъ все нужное не наличными деньгами, а натурой. Т. раньше всего развилась въ горномъ дѣлѣ. Первоначально (начиная съ XV в.) Т. по своей идѣе не задавалась цѣлью эксплуатировать рабочихъ, наоборотъ, часто она вызывалась необходимостью и служила интересамъ рабочихъ; такъ, наиримѣръ, открывая фабрику въ мало населенныхъ мѣстахъ, предприниматель имѣлъ въ виду избавить рабочихъ отъ монополіи лавочниковъ; въ особенности при сооруженіи новыхъ жел. дорогъ, по мѣрѣ того какъ линия подвигалась чрезъ малолюдныя области, было необходимо снабжать рабочихъ припасами и всѣмъ, въ чемъ они нуждались. Но мало по малу Т.-system выродилась въ яв-

ную систему эксплуатаціи рабочихъ и выжиманія изъ нихъ какъ можно больше выгоды предпринимателемъ. Исслѣдованія, сдѣланныя въ Германіи въ 1830—40 г., показали, что, напр., въ Рейнской провинціи въ фабричныхъ лавкахъ товары рабочимъ отпускались въ 2—3 раза дороже нормальнаго. Въ Англіи, въ 1820-хъ гг., въ Ноттингамъ у рабочихъ совершенно не было въ обращеніи наличныхъ денегъ и все ими приобрѣталось обмѣномъ товаровъ; такъ напр. они обмѣнивали сахаръ на платъе, платили гробовщику или зубному врачу чаемъ или сахаромъ. Въ Бельгіи въ 1880-хъ гг. въ фабричныхъ лавкахъ сахаръ продавался на 27—72%<sub>0</sub>, мыло на 25—87%<sub>0</sub>, керосинъ на 25—112%<sub>0</sub> дороже, чѣмъ во всѣхъ другихъ лавкахъ. Въ канатномъ и парусномъ производствѣ, получая вмѣсто заработной платы разные ненужные или товары, бельгійскіе рабочіе вынуждены бывали закладывать эти товары въ ломбардахъ, не имѣя возможности иначе сбывать ихъ. Помимо уменьшенія заработной платы, Т. развращала рабочихъ предоставленіемъ имъ кредита въ лавкахъ. Рабочій никогда не зная сколько онъ зарабатываетъ, и не могъ приучаться къ бережливости и порядку. Масса злоупотребленій, связанныхъ съ Т., вызвали по отношенію къ ней, еще начиная съ XVII в., рядъ законодательныхъ мѣръ. Въ Англіи постановленія противъ Т. издавались, начиная съ XV в., но современное законодательство опирается на законъ 1831 г., по которому заработная плата обязательно должна выдаваться деньгами. Законъ этотъ неоднократно пополнялся, въ послѣдній разъ въ 1887 г. (Amendementact 16/ix 1887 г.). Дополненія эти имѣли въ виду расширить дѣйствіе закона противъ Т. на наибольшее число производствъ и устранить разные скрытые виды Т. въ видѣ вычетовъ за школьное обученіе, медицинскую помощь и т. п. Въ Германіи въ горномъ дѣлѣ и ткацкой промышленности постановленія противъ Т. появляются уже въ XVI в.; въ Пруссіи постановленіе объ обязательности расплаты наличными деньгами издано въ 1849 г. По общегерманскому ремесленному уставу и новеллѣ 1/уни 1891 г., предприниматели обязываются выдавать заработную плату наличными деньгами. Подобныя постановленія существуютъ и въ другихъ европейскихъ государствахъ. Въ Россіи до изданія закона 1886 г. о надзорѣ за фабричными заведениями, Т. широко процвѣтала. Фабричныя лавки представляли для фабрикантовъ крупный источ-

никъ дохода (см. Янжуль, «Фабричный рабочий въ средней Россіи и Царствѣ Польскомъ», «Вѣстн. Европы», 1888; его же «Отчеты о фабрично-заводской промышленности»; Дементьевъ, «Фабрика, что она даетъ населенію и что она беретъ у него», 1893). Законъ 1886 г. о введеніи фабричной инспекціи въ значительной степени ослабилъ у насъ злоупотребленія Т. По новому закону, расплата съ рабочими должна производиться исключительно деньгами. Принудительная уплата заработка хлѣбомъ или какимъ-либо товаромъ и равно расплата условными знаками (напр. записками объ отпускѣ товара или купонами отъ процентныхъ бумагъ) карается присутствіемъ по фабричнымъ дѣламъ и судомъ. Въ настоящее время такъ назыв. харчевыя расцѣпки и преискуранты фабричныхъ лавокъ утверждаются фабричной инспекціей. Нельзя, однако, не отмѣтить, что всѣ вышеуказанныя постановленія закона какъ въ Зап. Европѣ, такъ и у насъ не вполне достигаютъ цѣли. Дѣло въ томъ, что нигдѣ законъ не запрещаетъ открывать фабричныя лавки. Устройство такихъ лавокъ въ томъ случаѣ, когда имѣется въ виду отпустить рабочимъ наиболѣе доброкачественные товары по оптовымъ цѣнамъ, можетъ оказывать рабочимъ большія услуги. Но въ то же время одна задача заработной платы наличными деньгами еще не вполне обезпечиваетъ рабочихъ и не избавляетъ ихъ отъ привычки кредитоваться въ фабричныхъ лавкахъ. Такимъ образомъ, помимо защиты закона устраненію вредныхъ сторонъ Т. должны способствовать внимательный и заботливый надзоръ органовъ фабричной инспекціи, которые, въ каждомъ данномъ случаѣ, могутъ открывать не предусмотрѣнные закономъ приемы хищнической Т. Ср. Engels, «Lage der arbeitenden Klassen» (1892); Samuel Moore, «Das Trucksystem in Grossbritannien» («Arch. f. soz. Gesetzg.», т. II); Stüeda, «Trucksystem» (въ словарѣ Конрада «Handw. d. Staatswissensch.»); Bücher, «Belgische Sozialgesetzgebung» («Arch. f. soz. Gesetzg.», т. IV); Anton, «Gesch. d. preuss. Fabrikgesetzgebung» (1891). Русскую литературу см. ст. Заработная плата (XII, 295). См. также Фабричное законодательство.

**Трулумъ**—большая зала во дворцѣ византійскихъ императоровъ, гдѣ происходили засѣданія шестого и пято-шестого константинопольскаго собора.

**Трульский соборъ**—см. Константинопольскій пято-шестой соборъ (XVI, 62).

# Оглавление приложений и рисунковъ XXXIII тома.

А. Приложенія:	Стр.
Театръ . . . . .	1
Карта Тверской губ. . . . .	1
Термостаты . . . . .	12
Техническія растенія (2 табл.) . . . . .	124
Тигръ (хромолитографія) . . . . .	164
Типографское дѣло I и II . . . . .	204
Наборныя машины I, II и III . . . . .	210
Скоропечатныя машины . . . . .	212
Карта рельефа дна Тихаго океана . . . . .	284
Ткани животныя I, II, III, IV и V . . . . .	328
Ткани растеній . . . . .	348
Ткацкое производство I, II и III . . . . .	360
Карта Тобольской губ. . . . .	384
Токарное дѣло . . . . .	412
Томская губернія (карта) . . . . .	486
Торвальдсенъ (хромолитографія) . . . . .	536
Третичная система . . . . .	783
Трисовая система I и II . . . . .	854
Б. Рисунки въ текстѣ:	
Термометръ (8 рис.) . . . . .	2—7
Термомультипликаторъ (1 рис.) . . . . .	9
Терморегуляторъ (2 рис.) . . . . .	10
Термоспоровыя (2 рис.) . . . . .	113
Теченіе жидкостей (1 рис.) . . . . .	134
Тибія (2 рис.) . . . . .	151
Тиманнитъ (1 рис.) . . . . .	178
Тимпанальные органы (2 рис.) . . . . .	193
Типо рафъ (2 рис.) . . . . .	221
Тиринеъ (1 рис.) . . . . .	232
Тиски (3 рис.) . . . . .	246
Титанистый желѣзнякъ (1 рис.) . . . . .	250
Титанитъ (5 рис.) . . . . .	251
Тихоходки (2 рис.) . . . . .	301—302



Ткацкое производство (6 рис.) . . . . .	359—360
Ткачи (1 рис.) . . . . .	368
Токарный станокъ и Токарное дѣло (1 рис.) . . .	416
Толочья (3 рис.) . . . . .	466—467
Толь (4 рис.) . . . . .	468—469
Томсонить (1 рис.) . . . . .	493
Тонкопряденіе (9 рис.) . . . . .	503—507
Топазъ (8 рис.) . . . . .	516
Топка (3 рис.) . . . . .	521—525
Топоръ (8 рис.) . . . . .	531—533
Торбернить (2 рис.) . . . . .	536
Торвальдсенъ (2 рис.) . . . . .	538
Тормазъ (14 рис.) . . . . .	632—634
Тошанки (1 рис.) . . . . .	676
Травяныя вши (6 рис.) . . . . .	688—691
Трансмиссія (5 рис.) . . . . .	706—707
Трансформаторы (7 рис.) . . . . .	711—714
Треска (3 рис.) . . . . .	768—770
Тригональная система (8 рис.) . . . . .	812—813
Тригонометрія (4 рис.) . . . . .	813—814
Триклиническая система (3 рис.) . . . . .	820
Триклиній (1 рис.) . . . . .	826
Тритонъ (2 рис.) . . . . .	844
Трубоверть (2 рис.) . . . . .	924
Трубы заводскія (2 рис.) . . . . .	929
Трубы металлическія (6 рис.) . . . . .	933—936

ОПЕЧАТКИ и ПОПРАВКИ.

Стран.	Столб.	Строка.	Напечатано:	Слѣдуетъ читать:
			Т О М Ъ IV.	
330	2	7—6 сн.	† 9 дек. 1873	† 19 дек. 1863
406	2	17 св.	Адреевичъ)	Александровичъ)
			Т О М Ъ XV.	
816	1	9 сн.	тридцати	тринадцати
			Т О М Ъ XXVIII.	
131	1	28—29 св.	отъ Пулкова	отъ Гринича
			Т О М Ъ XXXII.	
491	1	12 сн.	сах. 51%	сах. 41%
			Т О М Ъ XXXIII.	
41	2	15 сн.	По составу: они	По составу они
>	>	27 сн.	служить	служать
43	1	7 св.	Therebinthin	Therebinthina
>	2	16 сн.	каналъ,	каналъ
47	1	19 св.	въ слабыхъ водныхъ рас- творяхъ марганцовока- лиевой солю.	слабыми водными раство- рами марганцовокалие- вой соли.
>	2	внизу правая формула	$\begin{array}{c} \text{СНВr}(\text{СН}_3)\text{СВr} - \text{СНВr} \\   \\ (\text{СН}_3)\text{СВr} \\   \\ \text{СНВr} - \text{СНВr}.\text{СНВr} \\   \quad   \\ \text{СН}_2 - \text{СН} - \text{СН}_2 \\   \quad   \\ (\text{СН}_3)_2\text{ССl} \\   \\ \text{СН}_2 - \text{Сl}(\text{СН}_3)\text{С} \\ 1875 \end{array}$	$\begin{array}{c} \text{СНВr}(\text{СН}_3)\text{СВr} - \text{СНВr} \\   \\ (\text{СН}_3)_2\text{СВr} \\   \\ \text{СНВr} - \text{СВr} - \text{СНВr} \\   \quad   \\ \text{СН}_2 - \text{СН} - \text{СН}_2 \\   \quad   \\ (\text{СН}_3)_2\text{ССl} \\   \\ \text{СН}_2 - \text{ССl}(\text{СН}_3).\text{СН}_2 \\ 1883 \end{array}$
48	2	20 сн.		
836	1	17 св.		

О Т Ъ Р Е Д А К Ц И И.

Биографія скульптора князя П. П. Трубецкаго, будетъ помѣщена въ до-  
полнительномъ томѣ, такъ какъ материалы для нея не были во время доста-  
влены въ редакцію.